



MAGYAR KÖZTÁRSASÁG
KATONAI FELDERÍTŐ HIVATAL

VI. évfolyam 3. szám

2007. szeptember

FELDERÍTŐ
SZEMLE

BUDAPEST

A Magyar Köztársaság Katonai Felderítő Hivatal kiadványa

Felelős kiadó

Madarász Károly mk. altábornagy,
főigazgató

Szerkesztőbizottság

Elnök: Tóth András mk. dandártábornok

Tagok: Gulyás József ezredes

Keszmann Oszkár alezredes

Marton Csaba mk. ezredes

Svigruha Gyula okl. mk. ezredes

Vass Jenő ezredes

Lektorálták: Gál Csaba mk. ezredes

Lakatos Zsolt alezredes

Svigruha Gyula okl. mk. ezredes

Tikos László ezredes

Tóth András mk. dandártábornok

Dr. Tömösváry Zsigmond dandártábornok

Varga Attila főhadnagy

A kötetet összeállította: Tóth András mk. dandártábornok

Olvasószerkesztő: Vass Jenő ezredes

Tördelőszerkesztő: Tóth Krisztina főtörzsőrmester

Készült 200 példányban, az MK KFH nyomdájában

Felelős vezető: Juhász József mk. őrnagy

ISSN 1588-242X

Felelős szerkesztő: Vass Jenő ezredes

TARTALOM*

AZ OLVASÓHOZ

TÓTH ANDRÁS MK. DANDÁRTÁBORNOK TÚL A HUSZONÖTÖDIKEN	5
--	---

BIZTONSÁGPOLITIKA

LAKATOS ZSOLT ALEZREDES PREVENTÍV VS. PROAKTÍV MŰVELETEK	7
---	---

BÉRES JÁNOS EZREDES A NŐK ÉS AZ ÖNGYILKOS-TERRORIZMUS	15
--	----

HÍRSZERZÉS – FELDERÍTÉS

VARGA ATTILA FŐHADNAGY TERRORIZMUS – NYUGAT-EURÓPAI MUZULMÁNOK RADIKALIZÁCIÓJA ÉS A SZÉLSŐSÉGES ISZLÁM HÁLÓZATOK KIALAKULÁSA	27
---	----

DR. SZAKÁLY SÁNDOR EGY ÉLETEN ÁT A KATONAI HÍRSZERZÉS ÉS KÉMELHÁRÍTÁS SZOLGÁLATÁBAN	35
---	----

KUTATÁS – FEJLESZTÉS

FÜRJES JÁNOS MK. ŐRNAGY A DIGITÁLIS JELFELDOLGOZÁS ALKALMAZÁSA – II. KIS ERŐFORRÁSIGÉNYŰ FAXKERESÉSI ELJÁRÁS	39
--	----

* A kézirat lezárva: 2007. szeptember 15-én.

ORSZÁGSIMERTETŐ

DR. SZILVÁGYI TIBOR MK. ŐRNAGY

**AZ ALBÁN KÉRDÉS BIZTONSÁGI KOCKÁZATAI
ÉS MEGOLDÁSÁNAK LEHETŐSÉGEI – II.....51**

FÓRUM

PROF. DR. KŐSZEGVÁRI TIBOR VEZÉRŐRNAGY

**A HADTUDOMÁNY FEJLŐDÉSE
AZ ÓKORTÓL A 21. SZÁZADIG – II.93**

DR. JÁVOR ENDRE EZREDES

**GONDOLATOK A NEMZETBIZTONSÁGI
SZOLGÁLATOKKAL KAPCSOLATOS VITÁKRÓL.....114**

VÁRHALMI A. MIKLÓS

**A MAGYAR NEMZETBIZTONSÁGI SZOLGÁLATOK
KOMMUNIKÁCIÓJÁRÓL120**

TORMA BÉLA EZREDES

A HAINBURGI SZIMPÓZIUM MARGÓJÁRA132

KUTIKA KÁROLY ALEZREDES –
DR. MAGYAR ISTVÁN DANDÁRTÁBORNOK

**LÉGIHÍD BERLINBE –
EGY AMERIKAI TÁBORNOK EMLÉKEIBŐL.....143**

AZ OLVASÓHOZ

VASS JENŐ EZREDES – SZABÓ MIHÁLY EZREDES

E SZÁMUNK TARTALMA168

TÓTH ANDRÁS MK. DANDÁRTÁBORNOK
TÚL A HUSZONÖTÖDIKEN



Tisztelt Olvasók!

A Magyar Köztársaság Katonai Felderítő Hivatal Tudományos Tanácsa 2002 szeptemberében indította újjára új, publikus periodikáját, a Felderítő Szemlét, amelynek az azóta eltelt öt esztendő alatt 25 száma jelent meg. Öt év távlatából visszatekintve kézenfekvőnek tűnik annak vizsgálata, vajon a folyóirat beváltotta-e a hozzá fűzött reményeket, megtalálta-e és megállta-e a helyét a magyar tudományos kiadványok sokszínű palettáján?

A Felderítő Szemle alapítói közé tartozom magam is. Megtisztelő feladatnak tekintem, hogy a kezdetektől a Szerkesztőbizottság elnöke lehetek, ezért jó érzéssel osztom meg ezirányú gondolataimat egyre népesebb olvasótáborunkkal.

A Felderítő Szemle alapításakor összetett célt tűztünk magunk elé. A katonai hírszerzés „klasszikus” kiadványa, az Operatív Szemle mintájára, egy tartalmában és szellemiségében megújult, tudományos értékkel bíró fórumot kívántunk létrehozni, annak érdekében, hogy publikálási lehetőséget adjunk tudományos fokozattal rendelkező, vagy annak megszerzésére törekvő munkatársainknak, továbbá mindazoknak, akikben a szakmai érdeklődés tudományos ambíciókkal társul és vállalják a szakmai megméretést, illetve a nyilvánosságot.

Eltökélt szándékunk volt, hogy legkiválóbb munkatársaink szakértelmét tudományos eredményekre váltva, az MK Katonai Felderítő Hivatal belátható időn belül újra elismert kutatóhellyé váljon. A tudományos ambíciók mellett szükségesnek láttuk azt is, hogy a nyitott társadalom titkolózást nehezen tűrő elvárásainak megfelelően – az ésszerűség határain belül – betekintést engedjünk szakmánk rejtelseibe, és ráirányítsuk a figyelmet a katonai felderítés homlokterében álló biztonságpolitikai, katonadiplomáciai, katonai, haditechnikai, kutatás-fejlesztési, országismereti és más témakörökre. Úgy gondoltuk, szakmai érdekeinket szolgálja az is, ha lehetőséget adunk a társadalom szellemi elitjének, hogy a szakmákra vonatkozó nézeteit egy tematikus fórumon tegye közzé, vagy kiadványunkat kritikus szemmel vizsgálva tudományos értékű vitába bocsátkozzék szerzőinkkel, szakíróinkkal.

Mindazonáltal elkerülhetetlennek kellett tekintenünk, hogy – a nyitottság iránti elkötelezettségünk ellenére, szakmánk jellegéből adódóan – egyes publikációkba csak az arra illetékeseknek engedjünk betekintést. Ennek megfelelően évente egy-egy minősített számban adtunk és adunk teret a hírszerzés–felderítés módszertanát, aktuális problémáit taglaló írásoknak.

Bár tudtuk, hogy az MK Katonai Felderítő Hivatalnál felhalmozódott szakmai tudás és szellemi tőke elegendő egy színvonalas folyóirat létrehozásához, az induláskor mégis izgalommal tekintettünk a jövőbe. Vajon jól mértük-e fel

képességeinket, lesz-e elegendő publikáció a rendszeres megjelenéshez, rá tudjuk-e irányítani a tudományos közélet érdeklődését a folyóiratunkra, milyen lesz a fogadtatása? – ilyen és ehhez hasonló kérdések egész sora tartott bennünket átmeneti bizonytalanságban. Kételyeink azonban hamar eloszlottak. Már az első számot követő visszajelzések rámutattak arra, hogy a szakmai közönség várta, sőt elvárta egy olyan, felderítéssel foglalkozó kiadvány megjelenését, amely elődjével ellentétben hozzáférhető a tudományos kutatók és a téma iránt érdeklődők számára. Viszonylag hamar kialakult a kiadvány arculata is. Mára tartalmilag és szerkezetileg egyaránt eleget tesz a Hivatal – úgy is mint tudományos kutatóhely – által támasztott igényeknek. Továbbá korlátozott anyagi lehetőségeink ellenére a tartalom és a forma egysége megfelel napjaink esztétikai követelményeinek, a periodika kivitelezése is szakértelmet és szakmai tudást tükröz.

A kapott visszajelzések megerősítették a Szerkesztőbizottságot abban, hogy törekvéseink helytállóak, tevékenységünk reális.

Kezdeti példányszámunkat nagyon hamar bővíteni kellett, hogy ki tudjuk elégíteni az egyre nagyobb számban jelentkező érdeklődőket. Mára elértük a kettőszázas példányszámot, ami elégséges ahhoz, hogy a kötelezpéldányok biztosítása mellett kiadványunkat eljuttassuk az állami és katonai felső vezetéshez, a közigazgatás és a rendvédelem felsőbb irányító szerveihez, a hírszerző–felderítő szakemberekhez, a nemzetbiztonsági társszolgálatokhoz, a Honvédelmi Minisztérium és a HM Honvéd Vezérkar érintettjeihez, a csapattagozati felderítő szervekhez, a béketámogató műveletek szervezőihez, a tanintézetekhez, a tudományszervezéssel foglalkozókhoz, továbbá más, érdeklődést tanúsító szervekhez és személyekhez.

Az első 25 szám – összesen 3964 oldalon – 278 cikknek, illetve tanulmánynak adott teret. Százhusz szerző, számos elismert, neves szakértő, kutató publikált hasábjainkon, ami nagy megtiszteltetés a MK Katonai Felderítő Hivatal egészének, elismerés a Tudományos Tanácsnak és a Szerkesztőbizottságnak. Ez a szerény „belső jubileum” lehetőséget adott a visszatekintésre és a számvetésre, s ez mindannyiunk számára további ösztönzést jelent.

A számadatokon túl, a kiadvány hatásait vizsgálva szerénység nélkül és örömmel állapíthatjuk meg, hogy céljainkat elértük. A Felderítő Szemle egy szakmai körökben ismert és elismert folyóirattá vált, amely bemutatja, s egyben ösztönzi is az MK Katonai Felderítő Hivatalnál folyó tudományos tevékenységet. Talán nem túlzás azt állítani – s a Hivatalon belül ezt így is érzékeljük –, hogy megtiszteltetés és elismerés a folyóiratban publikálni. Büszkék vagyunk arra, hogy a kiadványt előkelő helyen jegyzi a Magyar Tudományos Akadémia IX. osztálya keretében működő Hadtudományi Bizottság is, amely a Felderítő Szemlét „*a hadtudomány egyes szakterületeire kiterjedő tartalmú hazai folyóiratok*” között tartja nyilván, s mint ilyen „*az MTA doktori eljárás során felhasználandó, mértékadó folyóiratok jegyzékében*” szerepel.

Természetesen tudjuk, hogy az eddig elért eredmények köteleznek is bennünket. Ezért a továbbiakban is arra fogunk törekedni, hogy a Felderítő Szemle a szakterület iránt érdeklődő olvasók igényeit kielégítő, színvonalas tudományos fórumként jelenjen meg. Azt kérjük Tisztelt Olvasóinktól, Szerzőinktől és Lektorainktól, hogy kritikái észrevételeikkel, javaslataikkal, publikációikkal továbbra is támogassanak bennünket törekvéseinkben!

Tanulmányom aktualitását és publikálását az iraki „háború”, és kitörésének körülményei motiválták, amihez megkísérlem külön is elemezni a hírszerző szolgálatok felelősségét a 21. század megelőző műveleteiben.

Jus in bello

Nemzetközi jogi szempontból rendkívüli jelentőséggel bír, hogy bizonyos katonai műveleteket miként minősítünk. Latin kifejezéssel élve a **jus in bello**, azaz a háborúk megvívása során alkalmazott törvények világosak, érthetőek és mindenkire kötelező érvényűek, bár a szabályokat gyakran megsértik a háborúzó felek. A háború megvívása során alkalmazott szabályokat a Genfi Konvenció rögzíti, a háborús törvényeket megszegőket pedig a nemzetközi közösség bíróság elé állítja (lásd Nürnbergi per; valamint a Hágai nemzetközi bíróság ítéletei a jugoszláviai polgárháborúban elkövetett cselekmények kapcsán). Érdekes ugyanakkor megemlíteni, hogy bizonyos országok, például az Egyesült Államok, nem ismerik el a Hágai bíróság azon jogát, hogy háborús bűnöket elkövető katonáik felett ítélkezzen.

Jus ad bellum

Sokkal érdekesebb téma a **jus ad bellum** kérdése, azaz annak a kérdéskörnek a megvitatása, milyen törvények vonatkoznak a háború kitöréséig tartó időszakra. Ez persze az esetek döntő többségében nem pusztán jogi kérdés, de a politikai és katonai aspektusok elemzése előtt érdemes tisztázni a jogi fogalmakat.

Az ENSZ alapokmánya I. Fejezet (CÉLOK ÉS ELVEK) 2. cikk 4. pontja így fogalmaz: „A Szervezet összes tagjainak nemzetközi érintkezéseik során más Állam területi épsége, vagy politikai függetlensége ellen irányuló vagy az Egyesült Nemzetek céljaival össze nem férő bármely más módon nyilvánuló erőszakkal való fenyegetéstől vagy erőszak alkalmazásától tartózkodniuk kell.” (A képen az ENSZ emblémája látható.)



A VII. Fejezet (ELJÁRÁS A BÉKE VESZÉLYEZTETÉSE, A BÉKE MEGSZEGÉSE ÉS TÁMADÓ CSELEKMÉNYEK ESETÉBEN) 51. cikke szerint: „A jelen Alapokmány egyetlen rendelkezése sem érinti az Egyesült Nemzetek valamelyik tagja ellen irányuló fegyveres támadás esetében az egyéni vagy kollektív önvédelem természetes jogát mindaddig, amíg a Biztonsági Tanács a nemzetközi béke és a biztonság fenntartására szükséges rendszabályokat meg nem tette. A tagok az önvédelem e jogának gyakorlása során

* Vs. A versus = szemben (valamivel) kifejezés rövidítése. (Közismertebben: kontra. A szerk.)

foganatosított rendszabályait azonnal a Biztonsági Tanács tudomására tartoznak hozni és ezek a rendszabályok semmiképpen sem érintik a Biztonsági Tanácsnak a jelen Alapokmány értelmében fennálló hatáskörét és kötelességét abban a tekintetben, hogy a nemzetközi béke és biztonság fenntartása vagy helyreállítása végett az általa szükségesnek tartott intézkedéseket bármikor megtegye.”

Az ENSZ alapokmánya tehát elutasítja az erő alkalmazását vagy az azzal történő fenyegetést, amennyiben közvetlen fenyegetés nem áll fenn, ugyanakkor biztosítja az önvédelemhez való jogot. Az ENSZ alapokmánya alapján tehát nagyon nehezen meghatározható egy-egy katonai művelet megindításának jogossága vagy jogtalansága. Gondoljunk csak arra, hogy az azóta leköszönt ENSZ főtitkár, Kofi Annan még hivatalban volt, amikor kijelentette, hogy az Egyesült Államok által indított iraki háború az ENSZ alapokmánya szerint jogtalan volt.

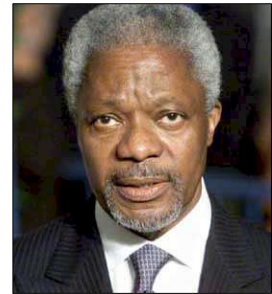

A pszichológiai megközelítés

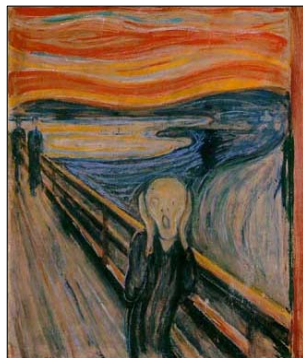

A jogi és politikai megközelítés mellett fontos szólni a pszichológiáról is, mert háborúk, katonai műveletek megindításáról emberek döntenek, és az esetek többségében a szubjektumnak nagy szerepe van. Az emberben alapvetően benne van a félelem és a szorongás. Akiben egyáltalán nincs szorongás vagy félelem, az nagy valószínűséggel pszichopatának mondható. Félünk például a kígyóktól, függetlenül attól, hogy viperát, vagy egy ártatlan siklót látunk. A mondás is úgy tartja, hogy jobb félni, mint megijedni. Az egyik dolog, ami segítette az emberiség fennmaradását, az az emberrel vele született ösztön, amellyel megérezzük a veszélyt, vagy felismerjük a veszélyes helyzeteket.

Bármitől félünk, ami veszélyezteti az emberi faj túlélését, és az idő múlásával újabb és újabb félelmek jelentkeznek. A kutatások során az is kiderült, hogy modernkori félelmeink ugyanúgy a paralimbikus rendszerhez kapcsolhatók, mint az ősi félelmek, mint az agy elsődleges válaszreakcióinak egész sora, például az agresszió.

A félelem tehát ősidők óta bennünk van: félünk a ránk veszélyt jelentő állatoktól, de félünk a szomszédainktól, félünk a más kultúráktól is. Ennek a félelemnek van alapja, hiszen a történelem során alapvetően azt tapasztaltuk, hogy a más kultúrákkal való találkozások (például Magyarország esetében a tatárjárás, a török uralom, a Monarchia Ausztriával, a szovjet(orosz) megszállás) rosszat hoztak.



A pszichológia reális és irreális félelmekről beszél. A reális félelem hasznos (például az állatkertben nem mászunk az oroszlán ketrecébe), ugyanakkor az irreális félelem különböző fóbiákat generál, ami megkeseríti életünket (például arachnofóbia – a pókoktól való félelem, klausztofóbia – a bezártságtól való félelem, agorafóbia – az üres terektől való félelem stb.).

A tudomány eddig több, mint ötszáz különféle fóbiát ismer, és évente tíztizenöt újabbal bővül ez a kör. Ami érthető, hiszen amíg nem volt mobiltelefon, addig attól nem féltett senki. Ahogy fejlődik a tudomány, a technika, változik a társadalom, úgy jelennek meg az újabb félelmek. Ezek éppen olyan erősek lehetnek, mint a régi, „hagyományos” pánikkeltő helyzetek, szituációk. Ma már nem ritkaság a félelem a számítógépektől vagy a terrorizmustól. Gondoljunk bele abba, hogy egy terrorizmustól rettegő vezető parancsot ad egy ország megtámadására, mert attól tart, hogy az ellenséges ország vezetője támogatja a terrorizmust, esetleg vegyi, biológiai fegyverprogramjai révén fenyegetést jelent országára biztonságára.

A terrorizmustól való félelem egyik eklatáns példája a 2001. szeptember 11-ét követően az Egyesült Államok törvényhozása által elfogadott „*Hazafi törvény*” („*Patriot act*”), amely a terrorizmustól való, már-már fóbiává váló félelem jegyeit mutatja.

Proaktív vs. preventív műveletek

A nemzetközi jog szerint a **proaktív (preemptive) művelet** olyan támadó műveleteket jelent, amelyet egy ország, vagy koalíció akkor indíthat jogszerűen, ha az ellenség részéről a támadás közvetlen veszélye fenyeget (reális félelem).

A **megelőző (preventive) művelet** a nemzetközi jog szerint olyan támadó jellegű művelet, amelyet egy ország vagy koalíció akkor indít, amikor úgy véli, hogy az ellenség részéről támadás közvetlen veszélye fenyeget (irreális félelem), azonban sem a fenyegetés nagysága, sem az ellenséges támadás veszélyének közvetlensége nem indokolja a megelőző művelet indítását. A megelőző művelet tehát nemzetközi jogi szempontból jogszerűtlen.

	Érzékelt veszély kicsi	Érzékelt veszély nagy
Ellenséges támadási szándék kicsi	Nincs konfliktus	Megelőző műveletek
Ellenséges támadási szándék nagy	Honvédő jellegű háború	Proaktív műveletek

Vannak esetek, amikor a fegyveres ellenállás jogosságát nem lehet elvitatni. Ilyen klasszikus eset például a Nagy Honvédő Háború, amikor a második világháborúban, 1941. június végén a német csapatok a Barbarossa-terv alapján indítottak átfogó támadást a Szovjetunió ellen. Azt már viszont kevesen tudják, hogy a német támadást követően 1941. június 25-én a Szovjetunió – véleménye szerint – proaktív támadást mért a finn állásokra annak ellenére, hogy a finn kormány kifejezte azon szándékát, hogy nem indít támadást a Szovjetunió ellen.

(A tanulmány megírásakor nehézséget jelentett, hogy miként lehet lefordítani az angol szakkifejezéseket. A két kifejezés közül az első nem okozott problémát: **preventive** – preventív, elhárító, megakadályozó, megelőző, meggátló. A második szó fordítása nagyobb nehézséggel járt: **preemptive** – megelőző, előzetes. Nagyon sok szótárban a preemptive szó egyáltalán nem szerepel.)

A könnyebb érthetőség kedvéért szeretnék néhány történelmi példával szolgálni.

A Carolina-ügy

A Carolina-ügy néven elhíresült háborúskodás az Egyesült Államok és Kanada között 1837-ben kezdődött. Kanadai lázadók (egy kisebb csoportjuk William Lyon Mackenzie vezetésével) kénytelenek volt elhagyni Kanadát, miután sikertelen lázadást szítottak Felső-Kanadában (ma Ontario). Navy Island területén kikiáltották a „Kanadai Köztársaságot”, Rensselaer tábornok vezetésével. Amerikai támogatóik pénzzel és fegyverekkel látták el őket a „Caroline” hajó segítségével. A kanadai lojalisták egy csoportja titokban átkelt az Egyesült Államokba, elfoglalták a „Caroline” hajót, felgyújtották, majd a Niagará-vízesésbe irányították. (A képen a korabeli újság rajza látható.) A lojalisták akciójában egy amerikai állampolgár is életét vesztette.



A Carolina-ügy volt az első olyan katonai akció, amely óriási vitát váltott ki annak kapcsán, hogy jogos volt-e a kanadai lojalisták támadó művelete (rajtaütése) amerikai felségterületen? A vita természetesen ma is tart, hiszen az esetek többségében nagyon vékony határvonal van a jogosan indított proaktív és a jogtalan megelőző támadás között.

A „hatnapos háború”

A „hatnapos háború” 1967. június 5-től június 10-ig zajlott Izrael és négy arab állam között. A Gamal Abdel Nasszer egyiptomi elnök által összekovácsolt négyes szövetség tagjai (Egyiptom, Jordánia, Szíria, Irak) elkötelezte magát egy Izrael elleni háborúra. Főként szovjet forrásokból több mint 1800 harckocsit, 660 harci repülőgépet, és összesen 364 ezer fős, jól felfegyverzett haderőt állítottak fel határaikon. Izrael ezzel szemben alig 800 harckocsival, 300 harci repülőgéppel, valamint 264 ezer fős, francia, brit és kis részben amerikai forrásokból felfegyverzett, igen motivált haderővel készült a háborúra.



A „hatnapos háború” klasszikus esete a jogos proaktív műveletnek, annak ellenére, hogy az izraeli csapatok kezdték meg a támadást, hiszen az izraeli támadást megelőzően az egyiptomi és szír csapatok a mozgósítást követően felvonultak a határon és nyilvánvalóvá vált, hogy a háború elkerülhetetlen. Hírszerzési adatok is alátámasztották, hogy az arab országok támadása hamarosan bekövetkezik, ezért az izraeli katonai vezetőknek mérlegelniük kellett, hogy milyen előnyökkel jár, ha a támadást ők indítják? Mint a történelem igazolta, a döntés helyes volt: az izraeli haderő (IDF) stratégiai előnyhöz jutott. A páranab eszme jegyében folyó egyiptomi fenyegetőzések, és a Szíriával az északi vízforrások feletti egyre feszültebbé váló viszony által gerjesztett, a küszöbönállónak gondolt arab támadás megelőzésének szánt háború kétségtelenül roppant sikeres volt Izrael számára. A háború során az izraeli csapatok megszállták a Sínai-félszigetet, Gázát, a Golán-fennsíkot és elfoglalták Jeruzsálem keleti részét, valamint a zsidóság bibliai bölcsőjének tartott Ciszjordániát is. Izrael gyakorlatilag megháromszorozta területét, jelentős ütköző-övezeteket hozva létre.

Az osziraki atomreaktor elleni támadás

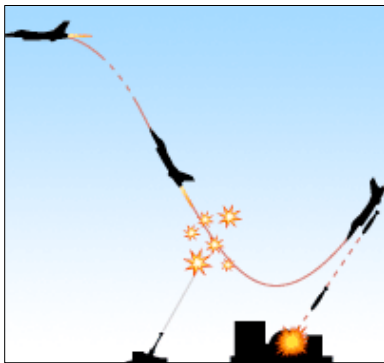

1975-ben megállapodás született arról, hogy francia segítséggel Irán egy könnyűvizes, 40 megawatt teljesítményű atomreaktorot épít fel Oszirakban, Bagdadtól 18 km-re. 1981 júniusában izraeli vadászgépek rajtaütésszerű támadást hajtottak végre az iraki atomprogramnak helyt adó osziraki atomreaktor ellen. A támadást nagyon alapos előkészítés és a pilóták kivételes felkészítése előzte meg. Felépítették a célpont pontos mását, és azon gyakorolták be a részleteket. A támadó gépeknek több ellenséges ország légterén át,

közel 1000 kilométer távolságban, az ellenség vonalai mögött kellett feladatukat teljesíteniük. Ehhez a lehető legtovább észrevétlennek kellett maradniuk, azaz kis magasságon, de nagy sebességgel kellett repülniük, hogy a radarképernyőkön ne legyenek láthatók. Ezáltal az észlelésen kívül jó eséllyel kerülhették el az azonosítást, illetve az ellenséges légvédelem rakétái és repülői sem találhatták meg őket. Az akció a várakozásokon felül, veszteség nélkül és teljes sikerrel zárult.

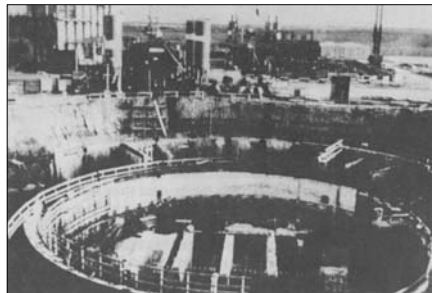

Az Oszirakban akkor épülőfélben lévő atomreaktor elleni támadás klasszikus példája a nemzetközi jog szerint jogsértő megelőző csapásra, hiszen Irak részéről Izrael elleni támadás közvetlen lehetőségéről természetesen nem volt szó. Még abban az esetben is, ha a reaktor működőképes lett volna, jó néhány év kellett volna Iraknak, hogy nukleáris fegyverekre tegyen szert.

A jövőben esetlegesen bekövetkező megelőző művelet: Irán elleni támadás

Az iráni atomprogram már jóval az 1979. évi iszlám forradalom előtt elkezdődött. Az első lépéseket Irán 1957-ben tette meg, amikor Reza Pahlavi iráni sah együttműködési szerződést írt alá az Egyesült Államokkal. A forradalom után leállították a programot, Khomeini ajatollah ellene volt minden nyugati hatásnak.

Az 1980-as évek közepére, főként az iraki–iráni háború következtében, megváltozott a helyzet. Kína és Pakisztán segítséget nyújtott Iránnak és az otthoni tudósképzést felfejlesztették. Új egyetemeket hoztak létre, amelyek részesei a nukleáris programnak. Egy 1995-ben megkötött szerződés szerint Oroszország 2000 tonna dúsítatlan uránt szállít a reaktorhoz, ám ezt a pontot – a nemzetközi nyomás miatt – az orosz fél mindeddig nem teljesítette. Ugyanakkor uránbányászathoz szükséges felszereléseket szállított az országba. Az irániak 1998 óta újabb két reaktor létrehozásán fáradoznak Buser-ben (a két képen a Natanz-i, illetve a Buser-i nukleáris létesítmények láthatók), és 2012-ig összesen öt reaktort szeretnének rendelkezni.



Irán politikai vezetése mindig és mindenhol hangsúlyozza, hogy a nukleáris kutatás és fejlesztés csak az ország növekvő energiaszükségletének fedezésére szolgál. A Nemzetközi Atomenergia Ügynökség nem talált ezzel ellentétes bizonyítékokat. Az Ügynökség vezetői azonban közvetve többször jelezték, hogy véleményük szerint létezik egy titkos, atomfegyver előállítására irányuló program.

„Ha ez létezik, akkor Irán nincs messze atomfegyver előállításától” – jelentette ki Mohamed El Baradei, a bizottság elnöke 2006 végén.

Izrael ezért napjainkban újra felvetette a megelőző csapás lehetőségét, bár ezúttal nem iraki, hanem iráni célpontok ellen. Irán 1970-ben aláírta az atomsorompó-egyezményt, ami nem engedélyezi nukleáris fegyver gyártását, de nem tiltja az urándúsítást. Az Egyesült Államok azonban a titkos iráni atomprogram részben nyilvánosságra került részletei alapján azzal vádolja Teheránt, hogy nukleáris fegyver kidolgozásán fáradozik. 2003-ban az Európai Unió nyomására Irán ugyan megígérte, hogy felhagy a dúsítással, ám 2004-ben mégis közölte, folytatja azt. Izraeli vezetők aggódva figyelik, hogy Irán programja sokkal kifinomultabb és szélesebb körű, mint az az egyetlen iraki atomreaktor, amit Izrael 1981-ben lebombázott.

Dávid Ivri nyugalmazott tábornok, aki az 1981. évi légicsapás idején az izraeli légierő parancsnoka volt, hangsúlyozta, hogy nem szabad mindenre kiterjedő fogalmakban, megoldásokban gondolkodni. *„Nem lehet felszámolni egy elképzelést, egy nemzeti akaratot. Megfelelő katonai művelettel mindazonáltal késleltethető az atomprogram továbbvitele”* – hangoztatta.



A hírszerzés szerepe

Az Egyesült Államok megelőző jelleggel indított támadást Irak ellen, George W. Bush elnök parancsára. A támadásra a legfőbb érvet a hírszerző szolgálatok biztosították, legalábbis később őket hibáztatták. (Az amerikai katonai kultúrában sajnos megtalálható a „blame the intelligence” – azaz „hibáztasd a hírszerzést” kifejezés. Ez azt jelenti, hogy a parancsnokok hajlamosak egy-egy rosszul végződött katonai művelet felelősségét a hiányos hírszerzési információkat biztosító hírszerzőkre hárítani.)

A hírszerzésnek óriási szerepe és felelőssége van a megelőző, vagyis proaktív műveletek megindítása előtt. Nagyon sokszor a hírszerzés információi alapján döntenek a politikai vezetők, hogy a támadást megindítsák-e, mert a fenyegetés közvetlen. A hírszerző szolgálatnak ezért kizárólag elfogulatlan értékelést szabad adnia, a szolgálat bármiféle befolyásolásának messze ható következményei lehetnek.

Az is előfordulhat, hogy a hírszerzési elemzések szerint az ellenség részéről közvetlen fenyegetés nincs, a vezetők mégis a katonai művelet megindítás mellett döntenek (például az osziraki reaktor elleni támadás). A döntés politikai felelősséget jelent, amit a döntéshozónak vállalni kell. A hírszerzés feladata pedig az, hogy az ellenség szándékait, motivációját és képességeit elemezze és értékelje, a döntéshozatalhoz nélkülözhetetlen elemzéseket elkészítse.

Összegzés

A megelőző műveletek indítása nagy veszélyeket rejt, hiszen napjainkban egyre több ország nyilvánítja ki, hogy kész proaktív (esetenként preventív) csapást mérni az országhatárain kívül, elsősorban terrorista célpontokra. A politikai kinyilatkoztatások később a nemzetbiztonsági stratégiákban is megjelennek (például: Preemptive and preventive attack in U.S. National Security Policy).

Az Egyesült Államok mellett Izrael és Oroszország is hajtott már végre ilyen jellegű műveleteket. (Oroszország a Grúzia területén található Pankiszi-szorost bázisként használó csecsen terroristák ellen hajtott végre légicsapásokat.)

A politikusoknak és a katonai vezetőknek azonban minden esetben el kell gondolkodniuk azon, hogy valóban nemzetük biztonsága forog-e veszélyben, mielőtt a támadásokra parancsot adnak.

A világ közvéleménye elítéli a megelőző jellegű műveleteket. A BBC World Service a világ 27 országában 28 ezer ember véleményére volt kíváncsi. A közvélemény-kutatásból az derült ki, hogy az emberek az Egyesült Államok mellett Izraelt nevezték meg azon ország között, amelyek negatív befolyást gyakorolnak Földünkre. Az emberek az említett két országról alkotott negatív véleménye megegyezett Észak-Korea és Irán, az úgynevezett „lator” államok megítélésével.

FELHASZNÁLT IRODALOM

- Az ENSZ alapokmánya.
- www.szorongaslap.hu
- www.antiwar.com
- www.wikipedia.org (Carolina affair)
- www.nana.hu
- Popper Péter: *Láthatatlan ellenségeink.* (Előadás.)
- Karp P. Mueller – Jasen J. Castillo – Forrest E. Morgan – Negeen Pegahi – Brian Rosen: *Striking first (Preemptive and preventive attack in U.S. National Security Policy).*
- www.agk.hu
- www.hvg.hu
- www.index.hu
- www.budapestanalysis.hu

Az utóbbi években a nők öngyilkos merényleként történő alkalmazása a különböző terrorszervezetek egyre szélesebb körben elterjedt módszerévé vált. Az általam vizsgált esetekben más és más sajátosságai vannak a női merénylek alkalmazásának, a végcél mellett azonban ugyanazon okok mutathatók ki a módszer terjedése mögött: egyfelől a nők taktikai szempontból jobban alkalmazhatók (kevésbé gyanúsak és ellenőrzöttek, szinte feltűnés nélkül a célpont közelébe kerülhetnek), másfelől az eredmény lélektanilag hatásosabb (sokkolóbb, figyelemfelkeltőbb, részvétet kelt a közvéleményben). A jelenlegi helyzet elemzése alapján a női öngyilkos merényletek terjedésével, a modus operandi más terrorszervezetek tárházában való meghonosodásával számolhatunk.



Bevezetés

A terrorizmus világjelenség, napjainkra az első számú biztonsági kihívássá vált az egész világon.¹ Definiálása nem könnyű feladat, ugyanis ahány ezt a jelenséget elszenvadó állam, vagy állami intézmény létezik a világon, mindegyik a maga szempontjából legrelevánsabb jellemzőit emeli ki. Ennek ellenére, a világ különböző országaiban kialakított különböző megközelítések közül a terrorizmus legáltalánosabban elfogadott négy fő eleme:

- nem állami szintű szereplők hajtják végre;
- fegyvertelen polgárok képezik a célpontot;
- politikai célok érdekében alkalmazott;
- erőszakos cselekmény.

Talán a legérthetőbb fogalmat Benjamin Netanjahu, volt izraeli miniszterelnök alkotta meg, aki szerint „*A terrorizmus a polgárokra gyakorolt szándékos, módszeres erőszak, amely az általa kiváltott félelmen keresztül politikai célokat kíván megvalósítani.*”²

¹ Bolgár Judit – Szternák György: *A terrorizmus társadalmi és személyiség-lélektani háttere.* <http://www.zmne.hu/dokisk/hadtud/Szternak2.pdf>, 2007. 06. 16.

² Benjamin Netanjahu: *Harc a terrorizmus ellen.* Pécs, 1995, Alexandra Kiadó.

Minden terror szervezet valamifajta társadalmi mozgalomból nőtte ki magát, az adott mozgalom elindulásának oka főként a különböző jellegű sérelmek felhalmozódása. A baszkföldi ETA esetében a spanyol centralizációs törekvések, az ír IRA, a palesztin HAMASZ, vagy a Srí Lanka-i LTTE kapcsán pedig az idegen hatalom általi megszállás eredményezte azt a sérelemhalmazt, ami idővel akkumulálódott a közösségekben és kollektív tartalmat kapva ellenállási mozgalomban öltött testet. Az iszlám vallást szélsőséges módon értelmező fundamentalista muszlimok esetében ugyanakkor a sok évszázados idegen uralom, a nyugati kultúra agresszív terjedése, illetve a gazdasági és társadalmi elmaradottság gerjesztette a mozgalmat elindító sérelmeket.

Ezek a mozgalmak minden esetben ellenállásba ütköztek, és az ellenérdekelt másik oldal – a „hatalom” – minden lehetséges módon a visszaszorításukra, vagy inkább a felszámolásukra törekedett. A sokéves, vagy évtizedes, politikai–gazdasági–katonai síkon egyaránt zajló küzdelem során a hatalom mindig erőfölényben volt, ami óhatatlanul oda vezetett, hogy a mozgalmak aszimmetrikus eszközök használatára kényszerültek. A terrorista szervezetek folyamatosan keresték azokat a sajátos eszközöket, módszereket, amelyekkel valamelyest ellensúlyozni tudták az erőfölényben lévő ellenfelet, s amelyek használata révén közelebb kerülhettek eredeti, azaz politikai céljaik eléréséhez.

A modern kori terrorizmust leginkább képviselő muszlim szélsőséges mozgalmaknál egyaránt megtalálhatók azok az aszimmetrikus műveleti módszerek, amelyek az erőfölényben lévő hatalommal szembeni válaszcsapásra, illetve végső soron a politikai cél megvalósításának elősegítésére hivatottak.

A terrorizmus eszköztárát alkalmazó szervezetek egyik új, a korábbiaktól eltérő gyakorlatának tekinthetjük az öngyilkos-terrorizmus megjelenését, ezen belül is a nők öngyilkos akciók során történő alkalmazását. Nem a nők részvétele új a terrorizmusban, hiszen ők a jelenség kezdetétől fogva részesei voltak az ilyen típusú szervezeteknek, illetve akcióknak. Maga a nők öngyilkos akciója az, ami újszerű, aminek taktikai és lélektani jelentőségét felismerték az egyes terror szervezetek vezetői és napjainkban egyre növekvő mértékben alkalmazzák.

Tanulmányomban a női öngyilkos-terrorizmust „leghatékonyabban” alkalmazó három terror szervezet e módszer használatát indukáló mozgatórugóit mutatom be. Áttekintem a Srí Lanka-i Tamil Tigriseknél (LTTE), a csecsenföldi, valamint a palesztin terror csoportokban működő női merénylők sajátosságait, majd közreadom következtetéseimet a női öngyilkos-terrorizmus általánosítható elemeire és végső soron e módszer jövőbeni alkalmazásának tendenciájára vonatkozóan.

Öngyilkos terroristák

Az izraeli Nemzetközi Terrorizmus-ellenes Politikai Intézet (International Policy Institute for Counter-Terrorism – ICT) megfogalmazása szerint **az öngyilkos-terrorizmus** „*olyan műveleti módszer, amelynél a támadás lényege magában a végrehajtó halálában rejlik. A terrorista tisztában van azzal, hogy ha nem öli meg magát, akkor a támadás nem következik be*”.

A (férfi) öngyilkos-terrorizmus – még ha ragaszkodunk is a terrorizmus fogalmának főbb elemeihez –, nem új keletű módszer. A szakirodalomban megoszlanak a vélemények az „elsőket” illetően, de talán nem állunk messze az igazságtól, ha az asszaszinokat tekintjük ezen első legismertebbjeinek. A 11. század asszaszin muszlim harcosai határozott politikai célok érdekében, szervezeten, az öngyilkosság módszerét nem elsősorban taktikai okokból, hanem sokkal inkább stratégiaként alkalmazták.³

Modern kori utódaik annyiban különböznek tőlük, hogy míg az asszaszinok csak meghatározott politikai célcsoportokat, uralkodókat, minisztereket és tábornokokat támadtak, addig a mai öngyilkos terroristák egyik fő jellemzője az ún. puha célpontok, a véletlenszerűen kiválasztott vétlen polgári személyek elleni merényletek végrehajtása. Az öngyilkos-terrorizmus növekvő mértékű alkalmazása mögött nyilvánvalóan az a gyakorlati megfontolás, vagy ha úgy tetszik, hideg számítás húzódik meg, hogy bár 1980-tól 2003-ig az összes terrorista támadásnak csupán 3%-át jelentették az öngyilkos akciók, ugyanakkor ez a 3% az összes halálos áldozat 48%-át eredményezte.⁴

A női öngyilkos merénylők alkalmazása modern kori jelenség. Az első ismert női öngyilkos-terrorista akciót 1985. április 9-én egy 16 éves szír lány, Sana Khyadali hajtotta végre, amikor a Libanon elleni izraeli háború megtorlásaként egy 200 kg TNT-vel megrakott teherautót vezetett egy izraeli katonai konvojba, két katona halálát okozva.⁵

Khyadali óta számtalan terrorista nő választotta a szervezete politikai céljai támogatásának ezt a média, illetőleg a közvélemény szemében sokkoló módját. 1985 óta az öngyilkos támadások kb. 34%-át követték el nők.⁶

Női öngyilkos merénylők

Csecsenföld

A közel két évszázadra visszaeredeztethető orosz–csecsen konfliktus mozgatórugója a csecsen nép Oroszországtól való függetlenedési törekvésében rejlik. A szovjet(orsos) időköt jellemző kitelepítések, illetve az elnyomás és megtorlás politikája 1991 és 2006 között két orosz–csecsen háborúba torkollott. Az összehasonlíthatatlanul erősebb orosz hadigépezettel szembeszálló csecsenek egyetlen lehetséges válasza az aszimmetrikus hadviselési módszerek alkalmazása volt. Az orosz megtorló módszerek durvulása óhatatlanul maga után vonta a csecsen terrorizmus kiteljesedését, ezen belül is a nők bevonását az ilyen jellegű műveletekbe.

³ Jessica Stern: *Terror in The Name of God*. New York: Harper Collins, 2003. o. xxiii

⁴ *Suicide attack*. http://en.wikipedia.org/wiki/Suicide_attack, 2007. 07. 06.

⁵ *Sana Khyadali*. http://fr.wikipedia.org/wiki/Sana_Khyadali, 2007. 06. 12.

⁶ Mia Bloom: *Terror's Stealth Weapon: Women*. <http://www.latimes.com/news/opinion/commentary/la-oe-bloom>, 2007. 06. 11.

A csecsenföldi női öngyilkos-terrorizmus jellemzői:

(1) Bár nők már az 1994–1996 közötti első csecsen háborúban is részt vettek, illetve 1997 áprilisában bizonyítottan két csecsen nő helyezte el a bombákat a később felrobbant orosz személyvonaton, az első női öngyilkos akcióra (csak) 2000 júniusában került sor: Khava Barayeva belevezetett egy robbanóanyaggal megrakott teherautót egy orosz katonai épületbe, a különleges erők állományába tartozó 27 orosz katona halálát okozva.



(2) Barayevát Elza Gazuyeva követte 2001 novemberében, aki férje halálát bosszulta meg. Férjét ugyanis a szeme láttára lőtte agyon a később a testőreivel együtt általa felrobbantott orosz parancsnok. Gazuyeva tipikus képviselője lett azon csecsen női merénylőknek, akik később a „fekete özvegyek” elnevezést kapták a médiától.⁷



(3) A csecsen női terroristák számos egyéb öngyilkos akció végrehajtói voltak, amelyek közül a legismertebbek: a 2002. októberi dubrovkai túszedés, ahol a 41 terrorista közül 19 nő volt; repülőgép elleni merénylet 2004 augusztusában, amit két nő hajtott végre; a 2004. szeptemberi beszláni túszedők akciója, akik közül legalább ketten nők voltak.

(4) A csecsen női öngyilkos terroristáknak két fő típusa ismert:

(a) azon gyenge akaratú, elnyomott muszlim nők, akiket csecsen férfiak lelki vagy fizikai erőszakkal, zsarolással kényszerítettek öngyilkos akció végrehajtására („zombik”); ide sorolhatók a drogozó, vagy silány szellemi képességekkel rendelkező, befolyásolható nők is;

(b) a „fekete özvegyek” kategóriájába az orosz beavatkozás valamilyen következményeként az öngyilkos akciót tudatosan vállaló nők tartoznak; ezek többsége elveszítette valamelyik hozzátartozóját – többnyire a férjét, vagy fivérét – a háborúban; ebbe a csoportba sorolhatók azok a nők is, akik nacionalista alapon, ideológiai meggyőződésből áldozzák fel magukat, továbbá azok is, akik a háborúban nem a közvetlen hozzátartozójukat veszítették el ugyan, de a növekvő arab befolyás, illetve az iszlám szélsőséges ideológia hatására a bosszúállás ezen módját választják.

⁷ *Russia: Nord-Ost Anniversary Recalls Ascent Of Female Suicide Bomber.*
<http://209.85.135.104/search?q=cache:ZuhTkFC01vsJ:www.rferl.org/featuresarticle/2006/10/acdd90e6-ac42-43ea-8a51-0baf6a215fb.html+Khava+Barayeva&hl=hu&ct=clnk&cd=1, 2007. 06. 11.>

(5) Az öngyilkosságot vállaló csecsen nők tette mögött növekvő mértékben van jelen a kétségbeesés, a kilátástalanság, a társadalom szétesettsége és a nő hagyományos társadalmi szerepének változása, a konvencionális értékek amortizálódása.

(6) A csecsen vezetők elsősorban propagandacélokra használják a nőket: az öngyilkos női merénylő a média középpontjába kerül, nyilvánosságra hozzák a sérelmeit, ami diszkreditálja az orosz magatartást és egyúttal felhívja a figyelmet a csecsenek ellenállásának jogosságára. A női merénylők még az orosz közvélemény szemében is szimpatikusak.

(7) A csecsen női terrorista értéke azon feltételezésben rejlik, miszerint a nő önfeláldozása – még ha öl is általa – szimpátiát kelt, és felhívja a világ figyelmét a csecsenek ügyére.

(8) Az orosz hatalmi gépezet a „zombik” szerepének hangsúlyozásával igyekszik diszkreditálni a csecsen női merénylőket.

(9) Az orosz kormány a „fekete özvegyek” tettének mozgatói mögé az egyéni, illetve nacionalista alapú szervezeti bosszú helyett az iszlám befolyást helyezi. Az oroszok igyekeznek a csecsen függetlenségi küzdelmet az iszlám fundamentalizmus térfelére tolni és ezáltal lejáratni a csecsen ellenállást.

Összefoglalva: a csecsenföldi öngyilkos női merénylők tette mögött – az iszlám extrémizmus befolyása ellenére, illetve mellett – továbbra is az orosz megszállókkal szembeni hazafias alapú ellenállás és a közvetlen hozzátartozók elvesztése miatti egyéni bosszúvágy húzódik meg. A csecsen vezetők elsősorban propagandisztikus célból alkalmazzák a női merénylőket, akik a médiában még terroristaként is az áldozat szerepében hirdetik a csecsen ellenállás jogosságát.

Palesztin Hatóság/Izrael

A palesztinok újkori történelme szenvedés, elnyomás és csalódottság. A Népszövetség a második világháborút megelőzően brit mandátummá tette a területet, ahol éltek. A háborút követő zsidó térnyerés és a Stern-csoport, illetve az Irgun Cvi Leumi elnevezésű cionista terrorista csoportok Izrael állam megalakulásában játszott szerepe miatt a palesztinok arra a következtetésre jutottak, hogy a terrorizmus módszere járható út a saját haza létrehozásában. Az ellenséges környezet által körülvett Izrael kemény kézzel bánt az arab, mindenekelőtt a palesztin lakossággal. Ezen politika hatására, majd az 1967-es újabb izraeli sikerek eredményeként a palesztin nacionalizmus az 1960-as évek végére feltartóztatatlanul terrorizmusba csapott át.



Az 1960-as évek elején megalakult el-Fatah és a Jasszer Arafat köré csoportosuló „fedajinok” („a magukat feláldozó emberek”) kezdettől fogva vonakodva vontak be nőket a terrorista akciók végrehajtásába. Valójában az arab világban a mai napig nem lezárt kérdés a nők „szent háborúban” (dzsihád) való részvételének létjogosultsága. A nők legfontosabb szerepe a radikális iszlám hívők többségének szemében még ma is az, hogy életet adjanak a harcosoknak, és forradalmi környezetben, harcra neveljék őket.⁸ Mindemellett újabb problémát vet fel az öngyilkosság témája, amit az iszlám – a Koránban – kifejezetten megtilt az igazhitű muszlimnak. Ezen ellentmondást a fundamentalista klérus azzal oldotta fel, hogy az öngyilkosokat mártírhálált vállalókként tünteti fel, akik nem öngyilkosságot követnek el (amit tilt a Korán), hanem mártíromságot vállalnak, azaz a biztos hálált jelentő akciókban vesznek részt (mártírhálált halnak, amit viszont Allah megjutalmaz). Ugyanez a logika érvényesül a nők esetében is, bár a szaúd-arábiai Iszlám Legfelsőbb Tanács csak 2001 augusztusában adott ki olyan „fatvát” (mérvadó vallási személyek által egy adott probléma helyessége kapcsán tett kinyilatkoztatás), ami a palesztin nőket öngyilkos merényletek végrehajtására bátorította. Bár azóta számos más iszlám vallási vezető is engedélyezte a nők öngyilkos (mártír) akciókban való részvételét, legalább ennyien ellenzik is ilyen jellegű bevonásukat a dzsihádba.

A palesztin női öngyilkos-terrorizmus jellemzői:

(1) Függetlenül az egalitáriánus ideológiájuktól, a palesztin terrorista csoportok megosztottak az öngyilkos női terroristák „felhasználása” kérdésében. Ennek ellenére az utóbbi években a nők alkalmazása egyfajta palesztin belső vetélkedés tárgyává is vált (legalábbis a lehetőség, illetve a képesség demonstrálása szintjén).

(2) Alapvetően két fő okra van szükség ahhoz, hogy elfogadják a női jelentkezőt: egyfelől kifejezett és saját kezdeményezésre van szükség a nő részéről, másrészt akkor, ha az akció során taktikai szükségszerűségből nő alkalmazása a célravezetőbb módszer.

(3) A terrorcsoportok vezetői az alábbi okok miatt alkalmaznak nőket:

(a) nő részvétele öngyilkos akcióban azt az üzenetet hordozza a világ, de elsősorban Izrael számára, hogy minden egyes palesztin támogatja az „ügyet; emellett azt a tartalmat is közvetíti, hogy a palesztinok helyzete olyan kétségbeejtő, hogy már a nők is készek feláldozni magukat;

(b) a nők akciója szégyent jelent azon palesztin férfiak számára, akik addig nem akartak részt venni a fegyveres küzdelemben; önkéntesek jelentkezését, egyfajta személyi utánpótlás megindulását jelenti a szervezet számára;

(c) műveleti (taktikai) előny: a nők kevésbé gyanúsak, felületesebben ellenőrzik őket, ruhájuk alkalmasabb a fegyverek, robbanóanyagok rejtésére, a célpont közelébe történő juttatására.

⁸ Mia Bloom: *Mother. Daughter. Sister. Bomber.* Bulletin of the Atomic Scientist, 2005. november, Vol. 61, Issue 6, 54. o.

(4) Az első női öngyilkos akciót az Al-Aksza Mártírjainak Brigádjai csoportjába tartozó 28 éves Wafa Idris hajtotta végre 2002 januárjában Jeruzsálemben, ahol hátizsákjába rejtett bombával egy embert megölt és közel százat megsebesített. Bár az akció ellentmondásos visszhangra talált az arab világban, a terrorcsoport bejelentette, hogy Wafa Idris névvel női mártírjelölteket magába foglaló csoportot hoz létre a szervezeten belül.



A Hezbollah-kötődésű Palesztinai Iszlám Dzsihád (PIJ) 2003 májusában alkalmazta először „sikeresen” a női öngyilkos-terrorizmus módszerét.



A Hamasz a kétgyermekes Reem Raiyshi személyében „használt” először női öngyilkos merényletet, aki 2004. januárjában egy átkelőhelyen robbantotta fel magát. A terrorcsoport – az elsősorban az ilyen jellegű képesség demonstrálására szolgáló merénylet ellenére – sajátos álláspontot vall: elismeri a nők felelősségét és létjogosultságát a dzsihadban való részvételre, de egyrészt vallási megfontolásból nem bátorítja őket öngyilkos akciókra, másrészt álláspontja szerint amíg elegendő férfi jelentkező van, addig szükségtelen a nők ilyen jellegű alkalmazása.

(5) A palesztin terrorcsoportokhoz tartozó női öngyilkos terroristák többsége iskolázott (közép- vagy felsőfokú tanulmányokat végzett), a középosztályba tartozó, 25 év alatti, hajadon.

(6) Az öngyilkos merényletet vállaló nők többségének tette mögött nem elsősorban vallási ideológia húzódik meg, hanem nacionalizmus, ami ötvöződik a megszálló hatalom elleni gyűlölettel, egyéni és kollektív sérelmekkel.

(7) A merényletek számára tettük társadalmi megbecsülése, családjuk erkölcsi és egzisztenciális színvonalának emelése (az anyagi tényező ugyanis nem elhanyagolható) szintén komoly ösztönző erőt jelent.

(8) A megszállás alatt élő palesztin társadalomban számos abnormalitás létezik, és abnormalis viszonyként jelenik meg a nőnek a családjához való viszonya is. A gyermekeket immár generációkon átívelően Izrael-ellenességre és harcos szembenállásra nevelő anyai attitűd mellett nem elhanyagolható jelentőségű a férjet radikális fellépésre bátorító, esetleg a vallási szélsőség irányába elmozdító feleség befolyásoló szerepe sem.⁹

⁹ Jessica Davis: *Women and Terrorism in Radical Islam: Planners, Perpetrators, Patrons?*
<http://centreforforeignpolicystudies.dal.ca/pdf/gradsymp06/Davis.pdf>, 2007. 07. 11.

Összefoglalva: a palesztin terrorcsoportok bár vonakodva, de növekvő mértékben alkalmaznak női öngyilkos merénylőket. A második intifáda idején végrehajtott öngyilkos merényleteknek már közel 12%-át követték el nők, ugyanakkor a terrorcsoportok vezetői továbbra is csak akkor nyúlnak ehhez a módszerhez, ha valóban szükségük van rá. A nők fegyveres küzdelemben való növekvő bevonása elsősorban taktikai célszerűségből, illetve a műveleti szükségszerűségből történik, ugyanakkor a nők palesztin társadalmon belüli emelkedő státuszának is a jele (ez ellentétben áll az arab világ egyéb társadalmaival, ahol a nő öngyilkos merénylőként való alkalmazása kizárólag a női mivoltukban rejlő taktikai lehetőségek kiaknázását jelenti, de semmiképpen sem az emancipáció jele).

Srí Lanka

Az egykori Ceylon két jelentősebb népessége – a buddhista szingalézek és a hindu tamilok – közötti ellentét régi keletű, aminek történelmi, etnikai és vallási gyökerei egyaránt erősek. A 17 milliós Srí Lanka 74%-os szingaléz többsége a történelem folyamán, de különösen a 20. században számos olyan elnyomó, diszkriminatív intézkedést vezetett be, illetve pogromokat hajtott végre a hindu (18%) és muszlim (7,5%) vallású tamil kisebbség ellen, ami az 1970-es évek elejére egy tamil felszabadító/terrorista szervezet, a Tamil Eelam Felszabadító Tigrisei (LTTE) létrejöttét eredményezte.



A kezdetben csupán hét fős csoport az évek során több ezer főre duzzadt és mára olyan jelentős katonai erővé vált, amely ténylegesen fennhatósága alatt tartja Srí Lanka tamil többségű területeit. A szingaléz kormányhadsereg elleni harcban az LTTE a konvencionális katonai eszközöket hatékonyan ötvözi a nem konvencionális módszerekkel (terrorizmus). A zseniális vezető, Velupillei Prabhakaran által irányított szervezet (amely valójában nem terrorista, hanem olyan



felszabadító szervezet, amely a terrorizmust csak módszerként alkalmazza a többi – politikai, gazdasági, diplomáciai – mellett) 1983-tól kezdve, a Hezbollah egyik teherautóval végrehajtott öngyilkos merényletének sikere hatására kezdte alkalmazni az öngyilkos-terrorizmus módszerét. Ez az eljárás a gyakorlatban olyannyira hatékonynak bizonyult, hogy az LTTE továbbfejlesztve a Közel-Keletről „importált” technikát, egy kifinomult, a helyi sajátosságokat maximálisan figyelembe vevő öngyilkos-kultuszt alakított ki Tamílföldön. Az LTTE-n belül „Fekete Tigrisek” elnevezéssel külön „öngyilkos részleget” hoztak létre (a tengeri aszimmetrikus hadviselésre létrehozott

öngyilkos csoportnak „Tengeri Tigrisek” a neve). Az LTTE az 1983-ban elkövetett első öngyilkos merénylet óta 2007-ig 66 öngyilkos akciót követett el.¹⁰ A mintegy 280 öngyilkos merényletnek közel egynegyede volt nő, akik a szervezeten belül 1984-ben létrehozott női különítményhez, a „Szabadság Madarai” („Freedom Birds”) elnevezésű csoporthoz tartoztak.

A tamil női öngyilkos-terrorizmus jellemzői:

(1) Az első női öngyilkos merénylő (a képen balra) Radzsiv Gandhi indiai miniszterelnököt ölte meg, 1991 májusában. 1991-től 2007-ig az LTTE 63 női öngyilkos merénylőt vetett be, akik az összes öngyilkos merénylet 33%-át követték el.

(2) A nők felkészítésére kezdetben nagy hatással volt a libanoni és a palesztin példa, később azonban a tamil körülményekhez igazodtak. A tamil nacionalizmus célirányosan ötvöződött a hindu tradíciókkal, amelyben az élet eldobásának, az önfeláldozásnak komoly hagyományai vannak (a nő vagy a férfi a hitvese halála után a temetési rituálé részeként gyakorta vetette magát a társát elemészto máglya tüzébe).



(3) A nőknek kell jelentkezniük, sőt ki kell érdemelniük, meg kell küzdeniük az LTTE többi részétől elszeparáltan, titkosan működő öngyilkos csoportba való bekerülésért. Csak az LTTE legfelsőbb vezetői ismerik őket. Ugyanolyan alapos pszichikai és fizikai kiválasztáson, illetve felkészítésen kell részt venniük, mint a férfiaknak.

(4) A nők öngyilkos akciókra való „felhasználása” vitatott mind a tamil társadalomban, mind az LTTE-n belül. Mivel nem általánosan elfogadott, ezért csak műveleti, taktikai célszerűségből nyúlnak ehhez a módszerhez. A nőket elsősorban a védett, nehezen megközelíthető személyek – politikai és katonai vezetők – elleni merényleteknél vetették be.

(5) A merénylők alapvetően nacionalista megfontolásból, a nagy cél, a független Tamil Eelam elérése és a tamil nép érdekében áldozzák fel életüket. A haza iránti elkötelezettség vallási szintre emelkedett. A nemzet iránti lojalitás és a szervezetért való önfeláldozás hasonlóképpen: az LTTE minden egyes tagja ciánkapszulát hord a nyakában, hogy elfogása esetén inkább meghaljon, semmint fogságba esve veszélybe sodorja társait.

¹⁰ „Chronology of Suicide Bomb Attacks in Sri Lanka.”
http://www.spur.asn.au/chronology_of_suicide_bomb_attacks_by_Tamil_Tigers_in_sri_Lanka.htm
2007. 07. 11.

(6) A női öngyilkos csoportba jelentős a túljelentkezés, amiben fontos része van a mártírt és családját megillető társadalmi elismerésnek. (Az LTTE kijelölt egy napot a harcban elesettek tiszteletére: november 27-e a Hősök Napja, amit minden évben megünnepelnek, és amelyen különös figyelemben és elismerésben részesítik az öngyilkos merénylőket és családtagjaikat.)

Összefoglalva: a tamil LTTE elsősorban racionális taktikai megfontolásból, műveleti szükségszerűségéből alkalmazza a női öngyilkos merénylőket. A nők az LTTE által felerősített nemzeti érzületből, valamint a társadalmi elismertség iránti vágytól vezérelve, továbbá az önfeláldozás-kultusz hatására csatlakoznak az öngyilkos merénylőkhöz.

Következtetések

A női öngyilkos merénylők kapcsán nem lehet mindenkire érvényes következtetéseket levonni. Nem lehet kialakítani az öngyilkos női terrorista profilját, nem alkalmazhatók a sztereotípiák. A különböző országok különböző szervezeteihez eltérő okokból csatlakoznak eltérő sajátosságokkal bíró, önmagukat valamely ideológia hatására feláldozni hajlandó nők. A merényletre vállalkozó nőkre országonként eltérő körülmények hatnak, emellett a konkrét személyes történések, valamint az egyes egyének belső faktorai szintén teljesen különböző megoldásokra vezetnek. Lehet persze találni közös nevezőket, ki lehet alakítani korra, iskolázottságra, társadalmi státuszra, indítóokokra vonatkozó kategóriákat, azonban a valóság az, hogy az egyetlen általánosítható elem – amiben a legtöbb szakértő egyetért –, az az, hogy az öngyilkos merénylők elsősorban a fiatalabb generáció tagjai közül kerülnek ki.¹¹

A (női) öngyilkos-terrorizmus elleni koncepció kialakítása szempontjából sokkal fontosabb az adott terrorista szervezet, illetve vezetője „modus operandijának” a megértése, mint valamifajta minden helyzetre általánosítható erőltetett képlet kialakítása. Az is fontos tényező, hogy a támadott ellenfelet egyértelműen ellenségnek tekintik, akit meg kell semmisíteni.



Miután az öngyilkos-terrorizmus szervezeti jelenség, nem lehet ellene az egyén szintjén küzdeni.¹² A szervezet célját, stratégiáját, vezetési elveit kell felismerni ahhoz, hogy hatékonyan fel lehessen lépni ellene.

¹¹ *Female Suicide Bombers*. <http://www.strategicstudiesinstitute.army.mil/pdf/files/PUB408.pdf>, 2007. 07. 12.

¹² Debra D. Zadalis: *Female Suicide Bombers*. http://books.google.com/books?id=2eTc5pm_Y3MC&dq=Female+suicide+bombers&pg, 2007. 07. 11.

A szervezet – amennyiben bevonja módszertárába az öngyilkos-terrorizmust – , többnyire ugyanazon okokból teszi, szerte a világon:

- egyszerű és olcsó módszer;
- aszimmetrikus, és így hatásos választ ad a túlerőben lévő ellenség konvencionális túlerejére;
- a jelentős emberi és anyagi veszteség mellett bizonytalanságot, félelmet kelt az ellenség soraiban;
- nem kell attól tartani, hogy az ellenség fontos információkhoz jut az akciót végrehajtó személy elfogásával;
- nagy hatással van a közvéleményre és a médiára.

A nők felhasználása során mindezen fentebb felsorolt érvek kiegészülnek az alábbiakkal:

- a nőekkel kapcsolatos sztereotípiák (gyenge, védtelen), valamint egyéb sajátosságok (terhesség, ruha, kulturális szokások) taktikai előnyöket biztosítanak;
- a nők ösztönzést jelentenek a férfiak számára a szervezetbe való önként jelentkezésre (növelik a harcosok létszámát);
- a női öngyilkos robbantó jelentős, fokozottan hangsúlyozott propagandisztikus hatást gyakorol a nyilvánosságra, a médiára;
- pszichológiai befolyásoló hatással bír a társadalomra.

Összefoglalva:

■ **A nők**, mint „emberi precíziós bombák” **alkalmazása** elsősorban nem egyéni döntések eredménye, hanem **szervezeti igényt elégít ki**. A szervezet és vezetése dönt a módszer alkalmazásáról, amelyre többnyire akkor kerül sor, ha a konkrét helyzet, vagy a taktikai igény ezt diktálja. A szervezet vezetése számára az adott szükségesség determinálja (propagandisztikus cél, létszámgondok, egyszerű akcióigény) a konkrét személy kiválasztását. Ennek megfelelően a személy lehet férjezett vagy hajadon, gyermekes vagy gyermektelen, meghatározott – a feladat végrehajtásához szükséges – külsővel rendelkező, meghatározott társadalmi státuszban lévő és így tovább.

■ **Jelentkező** ugyanis **minden területről rendelkezésre áll**. Jellemzőiket illetően arányok, tendenciák természetesen kimutathatók (például többnyire a hajadon, gyermektelen, fiatalabb generációkhoz tartozók jelentkeznek), de az olyan sztereotípiák egyáltalán nem felelnek meg a valóságnak, amelyek szerint az elkövetők többsége szegény, iskolázatlan, instabil, befolyásolható jellemű, esetleg szellemileg zavarodott. A gyakorlatban többnyire átlagos gazdasági háttérrel bíró, esetleg a középosztályhoz tartozó, közép- vagy felsőfokú végzettséggel rendelkező nők hajtották végre a merényleteket, de még e tekintetben sem lehet ezt az egyének szintjén összegezhető tendenciaként értelmezni, mert a kiválasztást a szervezet végezte, tehát a tendencia csak a szervezet adott időszakban és helyzetben jellemző érdekeiről ad képet.

■ A merénylet végrehajtására ösztönző, az egyén szintjén fellelhető okok szintén rendkívül vegyes képet mutatnak a saját egyéni sérelemtípusoktól (közeli hozzátartozó meggyilkolása, szexuális erőszak, egzisztenciális ellehetetlenülés) kezdve, a férfiak általi nyomásgyakorláson át az ideológiai (hazafias, vagy vallási) elkötelezettségig. Az eltérő motivációk ellenére azonban **néhány, általánosságban jellemző elem** mégiscsak **kimutatható** mindhárom vizsgált csoport esetében: a merényletet vállaló nők többségénél az egyéni szinten megélt sérelem miatti bosszúvágy erős nacionalista érzelmi töltetet kap, esetenként vallási mellékszálal. A magasabb rendű politikai cél általi indoktrináltság a tervezett merényletet magasztossá, eszményivé, a nyilvánvalóan immorálisat morálissá, és mindezen keresztül az egyén által vállalhatóbbá teszi.¹³

■ **Az öngyilkos-terrorizmus a legvégső aszimmetrikus fegyver a gyengébb fél kezében.**¹⁴ Lehet, sőt kell is ellene küzdeni, de elsősorban nem katonai eszközök alkalmazásával. Az öngyilkos-terrorizmus csak egy módszer megjelenése, vagy ha úgy tetszik, egy tünet valamely sokkal összetettebb problémában, ezért elsősorban a fő okokra szükséges koncentrálni és magára a terrorizmus jelenségére kell átfogó – politikai, gazdasági, szociális, diplomáciai stb. – választ adni. Ha ez megtörténik – aminek egyelőre kevés jele van – és a terrorizmus a nemzeti, sőt nemzetközi szintű biztonsági kihívás helyett egyes országok rendészeti problémájává redukálódik, akkor az öngyilkos-terrorizmus női változata is vissza fog szorulni. Amíg ez nem következik be, addig a jelenlegi tendencia erősödésével kell számolni, amely – a női faktor taktikai és stratégiai előnyeit alapul véve – a nők öngyilkos terrorista merényletekben való részvételének növekedését vetíti előre.



Csecsen nő mint öngyilkos merénylő

¹³ *Female Suicide Bombers.* <http://www.strategicstudiesinstitute.army.mil/pdf/FILES/PUB408.pdf>, 2007. 07. 12.

¹⁴ *Bomb makers are the face of terror.* The Milwaukee Journal Sentinel, 31-Aug-2003 http://findarticles.com/p/articles/mi_qn4196/is_20030831/ai_n10899102, 2007. 07. 12.

TERRORIZMUS – NYUGAT-EURÓPAI MUZULMÁNOK RADIKALIZÁCIÓJA ÉS A SZÉLSŐSÉGES ISZLÁM HÁLÓZATOK KIALAKULÁSA

A 2004. márciusi madridi, valamint a 2005. júliusi londoni merényletek irányították rá először a világ figyelmét arra, hogy Európa is a helyi iszlám terrorista hálózatok célpontjává vált. A tanulmányomban a Nyugat-Európában élő muzulmán fiatalok radikalizációját és a szélsőséges iszlám hálózatok kialakulását szeretném bemutatni.

A radikalizáció és az Internet kapcsolata

A Nyugat-Európában született, illetve ott felnőtt – iszlám háttérrel rendelkező – fiatalok az elmúlt években jelentős számú, helyi önálló szélsőséges és dzsihadista hálózatot építettek ki. A hálózatok tagjainak többsége a helyi mecsetekben, valamint az Interneten ismerkedett meg a szélsőséges iszlám ideológiával, illetve lépett kapcsolatba a hasonló nézeteket valló muzulmán fiatalokkal.



A nyugat-európai iszlám szélsőségesek radikalizációja kapcsán először mindenkinek a mecsetek, imámok és iszlám szervezetek, valamint a dzsihadista hálózatok kiemelt szerepe jut eszébe, azonban nem szabad megfeledkezni a fiatal muzulmánok „önradikalizálódásáról” sem. Az európai muzulmánok önradikalizációs folyamatában igen fontos szerepet játszik az Internet, ahol megismerkedhetnek az „igaz” iszlám filozófiájával. A muzulmán vallási vezetők csekély befolyással vannak az Internetre, ezáltal a muzulmán fiatalok

eltérő módon értelmezhetik az ott megjelenő vallási kérdéseket. A folyamat eredményeként a különböző helyi muzulmán fiatalokból álló közösségek, létrejövő szélsőséges hálózatok eltérő módon értelmezik az iszlám tanításait. Mindez nem vezet automatikusan az erőszakos iszlám nézetekhez, azonban elmondható, hogy az ezen az úton radikalizálódó fiatalok sokkal fogékonyabbak a dzsihad befogadására. A radikalizálódási folyamat során – amelyben napjainkban kiemelt szerepe van az Internetnek –, az egy közösségben élő fiatalok egyre nagyobb készletet éreznek arra, hogy már ne csak kommunikálják, hanem tetteikben is a szélsőséges iszlám nézetek szerint cselekedjenek.

A radikalizáció vallási kontextusa

A Nyugat-Európában élő fiatal muzulmánok – az önradikalizáció és dzsihadizáció folyamata során –, többnyire kamaszkorukban kezdenek fokozottabban érdeklődni az iszlám iránt. A kérdés az, hogy ez a folyamat miképp vezethet a fiatalok körében a szélsőséges iszlám irányába, illetve néhány esetben a dzsihadizációhoz. A megfelelő magyarázatot a modern és globalizálódó társadalom speciális körülményei között – úgy a Nyugaton, mint az iszlám világban – kell keresni, ahol a fiatal muzulmánok felnőnek. Amíg a szüleik többsége hagyományos kulturális összefüggésében gyakorolják az Iszlámot, addig a fiatal muzulmánok egyre gyakrabban szembesülnek egy rohamosan modernizálódó, világi kultúrával, amely ütközik a helyi vallási tradíciókkal.



Ezek a fiatalok nem világiasodnak teljes mértékben, folyamatosan egzisztenciális és vallási problémákkal szembesülnek, amelyekre a választ a helyi kulturális környezettől egyre jobban eltávolodó Iszlámban keresik. Bár a muzulmánok világszerte szembesülnek a globalizációval és modernizációval, a fiatal muzulmánok, akik a nyugati társadalmakban nőnek fel – ahol az iszlám csak egy a sok vallási és kulturális irányzat között – egyre intenzívebben konfrontálódnak egzisztenciális és vallási problémákkal.

Az Európában élő muzulmán fiatalok ezekre az egzisztenciális és vallási kérdésekre a választ főleg a Koránban keresik, amelynek értelmezéséhez azonban magas fokú nyelvészeti és történelmi ismeretek szükségesek. Egyes muzulmánok következetesen alárendelik magukat az imámoknak és a tudósoknak, hogy biztos ismereteket szerezzenek, többek között akár az élet fontosabb gyakorlati kérdéseiről is. Az ideológusok és szentírás-értelmezők sokkal intenzívebb tevékenységet folytatnak a Nyugaton, mint ahogy azt az Iszlám világban teszik. A Nyugat-Európában élő fiatal muzulmánok ezért az Iszlám sokféle nézetével és értelmezésével kell, hogy szembesüljenek.



A nyugat-európai muzulmán fiataloknak a radikalizáció, illetve a dzsihadizáció folyamatában, az esetek többségében a szalafizmus az első és alapvető vonatkoztatási rendszere. A szalafizmust a szunnita iszlám egyik irányzataként lehet definiálni, amely a gyökerekhez való visszatérést hirdeti. A mai szalafiták többsége a „tisztá” Iszlámhoz való visszatérést egy ultraortodox szigorú erkölcsű értelemben interpretálják. Hiszik, hogy az igaz muzulmánoknak a Korán szigorú tanításai szerint kell cselekedniük. Ez a hitvallás sok esetben az eltérő gondolkodásmódok, illetve vallások irányába megnyilvánuló intoleranciához vezet.

Első ránézésre a szalafizmus vonzereje a modern nyugati társadalmakban élő fiatal muzulmánok számára a hitvallás modernizációellenes harcában rejlik. A szalafizmus szigorú és világos törvényei támaszt nyújtanak a gyorsan változó pluralista társadalomban élő bizonytalan muzulmán fiataloknak, ugyanis a Nyugat-Európában élő radikalizálódó muzulmán fiatalok jelentős része büntetett előéletű. A szélsőséges Iszlám szigorú szabályai pedig lehetőséget nyújtanak számukra, hogy kilépjenek a bűnözői életükből és hithű muzulmánokká váljanak.



A Nyugat-Európában megjelenő szalafizmus főként tradicionálisan, „felülről lefelé” módon terjed, amelyben a szalafita mecsetekhez hasonlóan a vándor hitszónokok is kiemelt szerepet játszanak. Emellett megjelentek az önradikalizáció fórumai is, többek között ilyen az Internet. A hálózat tagjainak túlnyomó többsége azért vonzódik a szalafizmus iránt, mert az egyértelmű és tiszta hitvallást, valamint az élet letisztult szabályait nyújtja a filozófiai hovatartozásukat kutató muzulmán fiataloknak. Ez a jelenség legtisztábban az úgynevezett internetes „hírcsoportokban” (news groups)¹ jelenik meg, ahol a szalafizmus iránt érdeklődő muzulmán fiatalok korlátlan e-mail-es kérdést tesznek fel az Iszlám pontos szabályairól, illetve gyakorlati kérdésekről (mint például az emberi kapcsolatokról, vagy a Ramadánról stb.).

Figyelemre méltó, hogy a szalafizmus mellett a Takfir Val Hidzsra (Takfir Wal Hijra)² szintén gyökeret vert az európai muzulmánok között. A Takfir Val Hidzsra eredetileg egy szélsőséges csoport volt, amely az 1960-as években jött létre Egyiptomban. A szervezethez köthető Ajman az-Zavahiri (a képen) és Abu Muszab az-Zarkavi neve is. A szalafizmushoz hasonlóan, a csoport filozófiájának központjában az Iszlám „tisztá” értelmezése áll. Az 1970-es évek végére a csoport felbomlott Egyiptomban, hitvallásuk azonban elterjedt az arab világban, valamint Észak-Afrikában.



¹ A hírcsoport (news group) valamilyen adott tárgyhöz, témához tartalmaz hozzászólásokat, üzeneteket. Ezeket egy szerverre (news server) kell küldeni, és innen továbbítódik az Usenet-en (a hírcsoportok hálózatán) keresztül a többi szerverhez. A felhasználók üzenhetnek egy már meglévő csoportba, de létrehozhatnak új csoportokat is.

² A Takfir Val Hidzsra abban különbözik a szalafizmustól, hogy tagjai hitelhagyott muzulmánok (akik nem az Iszlám szigorú szabályai szerint élnek) által „kiközösítettnek” (Takfir), valamint ezektől a hitetlen társadalmaktól „elkülönülőknek” (Hidzsra) tartották magukat. A Takfir Val Hidzsra annyira szélsőséges irányzata az Iszlámnak, hogy a tagjai 1996-ban még Oszama bin Ladent is megpróbálták meggyilkolni, azzal az indokkal, hogy a terroristavezető nem eléggé szélsőséges.

Az elmúlt években ez az ideológia – a szélsőséges igehirdetőkön és dzsihadista veteránokon keresztül –, Európában is teret nyert, főleg a fiatal muzulmánok körében. A spanyol nemzetbiztonsági szolgálatok információja szerint a 2004. márciusi madridi merényleteket (a képen) is Takfir Val Hidzsra-követők hajtották végre. A Takfir Val Hidzsra-nézeteket valló muzulmánok különböző, nem-islám viselkedésformákat vesznek fel, mint például a férfiak nem növesztik meg a szakállukat, hétköznapi öltözetet viselnek, valamint alkoholt és disznóhúst is fogyasztanak. Ezeknek a viselkedési formáknak az a célja, hogy elvegyüljenek a helyi társadalmakban, ahol később „megsemmisíthetik” a hitetleneket.

A takfiri ideológia viszonylagos szabadságot enged a Korán tradicionális értelmezésében, valamint a szellemi vezető megválasztását illetően. A Takfir Val Hidzsra ezen individualista és anarchista szemlélete vonzza a Nyugat-Európában élő radikalizálódó muzulmán fiatalok egy részét. Ezek a muzulmánok az individualista nyugati kultúrában nőttek fel, amely sokkal inkább a személyre koncentrált, ellentétben a szüleik és nagyszüleik kollektivisták kultúrájával. A takfirik – mint ahogy bizonyos szalafiták is –, a hithű muzulmánok saját felelősségének tartják a dzsihad folytatását. A Nyugat-Európában működő, takfiri nézeteket követő helyi hálózatoknak egyre erősödik az a meglátása, hogy a dzsihadot a Nyugaton is folytatni kell.

Az Iszlám egyéni értelmezésének elterjedése – összekötve a fiatal európai muzulmánok vallási tudatlanságával és hiányos vezetésével –, egy relatíve egyszerű, gyakran nem összefüggő ideológiához vezetett, amely különböző eszmékkel igazolja az emberek elleni erőszak jogosságát. A takfiri ideológiát követő fiatalok a szélsőséges iszlám internetes honlapok és chat-ek segítségével az Iszlám egy szélsőséges, úgymond „cut and paste” („kivágás és beillesztés”) verzióját, majd a globális erőszakos dzsihadnak egy „forradalmi kivonatát” állítják össze a Korán idézeteiből. Mivel ez az ideológia több elemében is különbözik az eredeti, egyiptomi Takfir Val Hidzsra hitvallásától, ezért ezeket a nyugat-európai fiatal muzulmánokat új-takfiristákként definiálhatjuk.

A radikalizáció szociopolitikai összefüggése

Eltételezve a vallási motivációktól, a helyi dzsihadista hálózatokat politikai és társadalmi problémák is vezérlik. A gyakorlatban azonban csak nagyon nehezen lehet ezeket a motivációs tényezőket elkülöníteni a vallási kérdésektől. A Nyugat-Európában működő helyi önálló szélsőséges hálózatok egyik jellemző tulajdonsága, hogy nem hagyják figyelmen kívül a helyi, és a nemzetközi szociopolitikai kérdéseket sem. A 2001. szeptember 11-ei Egyesült Államok-beli, majd a madridi és londoni merényletek, valamint Theo van Gogh meggyilkolása olyan kulcsfontosságú események voltak, amelyek közvetlenül hatással voltak a fiatal muzulmánok radikalizációjára és dzsihadizációjára. Ezek a merényletek egy meghatározott irányba vezették a fiatal muzulmánok lappangó politikai és társadalmi elégedetlenségét és frusztrációját.



A nemzetközi politikai iszlám hatása a nyugat-európai fiatal muzulmánokra nyilvánvaló. Ezek a fiatalok az ismertebb arab műholdas tv-csatornákon, valamint internetes honlapokon keresztül figyelemmel követik az iszlám világban bekövetkező eseményeket. A média sokszor igen kritikus és szókimondó a muzulmánokat érintő politikai fejlemények ismertetése során, többek között a palesztin–izraeli, a csecsenföldi és a kasmíri konfliktusok, valamint az Egyesült Államok iraki és afganisztáni beavatkozásával kapcsolatban. Az Interneten sok esetben erősen hangulatkeltő riportok és elemzések jelennek meg az muzulmánok állítólagos elnyomásáról és megbecstelenítéséről. Csak Irakból több tucat olyan, muzulmánokat ért atrocitást dokumentáló történet és videó került nyilvánosságra az elmúlt években, amelyek jelentős hatással voltak a Nyugaton élő fiatal muzulmánokra.

Mindezek következményeképpen, a Nyugat-Európában élő fiatal muzulmánok jelentős része gondolja úgy, hogy a világ muzulmán közössége (az Umma) súlyos elnyomásban és üldöztetésben él. A Nyugat-Európában élő mérsékelt és szélsőséges muzulmánok egyaránt osztják azt a nézetet, amely szerint a Nyugat magatartása a muzulmánok sorsát illetően igencsak képmutató. A muzulmánok többsége kiemeli, hogy a nyugati kormányok a közel-keleti és észak-afrikai korrump vezetéseknek nyújtott támogatásával – annak ellenére, hogy a Nyugat folyamatosan hangsúlyozza a demokrácia elsődlegességét –, valamint az izraeli–palesztin konfliktusban Izraelnek nyújtott segítségével erőteljesen kivételező szabályokat alkalmaznak.

A fiatal muzulmánok jelentős része úgy gondolja, hogy a nyugat-európai országok kulturái szintén negatívan viszonyulnak az Iszlámhoz. Meglátásuk szerint a vallási és etnikai kisebbségekkel szembeni előítélet gyakran megjelenik a politikusok, valamint a közvélemény körében (mint például a Dániában megjelent, nemzetközi botrányt előidéző Mohamed-karikatúra). Ez a negatív hozzáállás – főleg a muzulmán közösségek irányába – tovább erősödik.

A fiatal muzulmánok egy jelentős része igen elégedetlen a helyi társadalomban elfoglalt helyével is. Sokan közülük nehezen nyernek felvételt oktatási intézménybe, de munkához sem jutnak. A munkanélküliség és a diszkrimináció valós problémát jelent a Nyugat-Európában élő második és harmadik generációs muzulmán fiataloknak. A probléma okai összetettek: többek között ilyen a muzulmán fiatalok aluliskolázottsága, valamint a munkaerőpiacon megjelenő diszkrimináció.



A nagyvárosi etnikai és vallási kisebbségekben, hátrányos helyzetben élő fiatalok még könnyebben befolyásolhatóak, és egy részük a bűnözői körök irányába orientálható. A fiatal muzulmánok a negatív hatásokra reagálva elszigetelődnek a társadalomtól, szociális nihilizmust³ alakítanak ki, illetve erőszakhoz folyamodnak, hogy megoldást találjanak a problémáikra. Leginkább az ilyen társadalmi problémákkal küzdő fiatal muzulmánok válhatnak fogékonyra a szélsőséges iszlám nézetekre.

A társadalmi elégedetlenség azonban nem csupán azokra a fiatal muzulmánokra jellemző, akik alacsony, elnyomott szociális helyzetben találják magukat. A Nyugat-Európában élő diplomás muzulmán fiatalok egy része is elégedetlen a társadalomban betöltött pozíciójával. Ezek a fiatalok a rosszabbodó kilátások (többek között gazdasági nehézségek) hatására képtelenek teljesíteni a maguk elé tűzött magasabb céljaikat. Amennyiben a munkaerőpiacon, a közvetlen környezetükben, a szórakozóhelyeken stb. jelentkező problémáik diszkriminációval párosulnak, akkor nem meglepő, hogy az iskolázottabb muzulmán fiatalok is hasonló következtetéseket vonnak le, mint a kevésbé képzett társaik, ami szintén a radikalizáció útjára tereli őket.



A radikalizáció és a dzsihadizáció folyamataira való fogékonyságot főleg a „tisza iszlám”-hoz való kötődés, valamint a helyi és nemzetközi politikai folyamatokra való érzékenység kombinációja idézi elő. Amennyiben a nemzetközi muzulmán közösséggel való szolidaritás haraggal, megalázottsággal és tehetetlenséggel párosul, akkor a folyamat eredményeképpen

a muzulmán fiatalok támogatják a dzsihadban részt vevő fegyveres testvéreiket, illetve saját maguk is csatlakoznak az Irakban, Afganisztánban, vagy Csecsenföldön harcoló mudzsahidékhez. Ezek a fiatalok gyakran származtatják az ideológiai ösztönzésüket a dzsihadista szalafizmusból, illetve az al-Kaida stratégiai iránymutatásából.

A radikalizáció szociopszichológiai és szociokulturális kontextusa

A vallási és politikai motiváció mellett, a fiatal muzulmánok radikalizációra, valamint az erőszakos dzsihadra való fogékonyságát több szociopszichológiai tényező is befolyásolja. A Nyugat-Európában élő fiatal muzulmánok úgy érzik, hogy sem (az anyaországukkal továbbra is szoros kapcsolatot tartó) szüleik tradicionális iszlám, sem pedig lakóhelyük nyugati kultúrájához nem tartoznak. Önazonosságuk keresését főleg a neheztelés, valamint önértékük sértettsége határozza meg. Ezeket a negatív érzelmeket sajátos integrációs és diszkriminációs problémák fokozzák, amelynek következményeként a fiatal muzulmánok a saját szüleik – akiknek a magatartása számukra túlságosan passzív és alázatos –, valamint a helyi társadalom ellen fordulnak.

³ Az abban való hit, hogy a meglévő politikai vagy társadalmi intézmények lerombolása szükséges ahhoz, hogy jobb jövőt lehessen kialakítani.

Ezekkel az önazonossági problémákkal küzdő fiatalok – második, illetve harmadik generációs muzulmánok – számára a harcos eszmék és példák komoly vonzerőt jelentenek. Theo van Gogh meggyilkolását követően például a szélsőséges iszlám kézzelfoghatóan vonzóbbá vált a Hollandiában élő fiatal muzulmánok számára. Mindez a fiatalok provokatív magatartásában, valamint abban nyilvánult meg, hogy ezeknek a muzulmán fiataloknak jelentős hányada úgy tekintett a merénylőkre, mint „az Iszlám harcosai”-ra.



A helyi önálló terrorista sejtek és hálózatok megjelenése

A helyi önálló dzsihadista hálózatok a legkülönbözőbb helyszíneken bukkanhatnak fel. Bizonyos esetekben a muzulmán fiatalok vallási képzésük során, a mecsetekben ismerkednek meg egymással. Ezek az oktatási csoportok nem feltétlenül rendelkeznek szélsőséges jellemzőkkel, sokkal inkább lehetővé teszik, hogy a fiatalok alapvetően megismerkedjenek iszlám gyökereikkel. A radikalizáció folyamata általában akkor kezdődik, amikor ezek a fiatalok az oktatást szalafita vallási központokban kezdik meg.



A muzulmán fiataloknak egy kisebb hányada nem érzi elegendőnek a megszerzett ismereteket, és újabb tanítók után néz. A vallási ismeretekre vonatkozó mélyülő tudásigényüket különböző forrásokból elégítik ki, a külföldi prédikátoroktól kezdve egészen a helyi imámokig. Az utóbbi időben egyre több olyan „laikus” is megjelent, akik mindenféle mélyebb vallási ismeretek nélkül tartanak előadásokat különböző vallási témákban. Főleg ezek a szónokok terjesztik a legszélsőségesebb nézeteket az Iszlámról, valamint kiemelt szerepet játszanak a fiatalok radikalizációjában.

A radikalizáció gyakran alakul át dzsihadizációvá az úgynevezett „nappali szoba” találkozók során. Ezeknek a találkozókknak az alapszabályai nem nyilvánosak, a résztvevői azonban mégis nyitottak az új tagok felvételére. Néhány esetben egy karizmatikus személy – a Hofstadt-hálózathoz hasonlóan, ahol egy szíriai származású hitszónok – játssza a központi szerepet a csoportban. A központi személy mellett azonban a csoport tagjai is kiemelt szerepet töltenek be az önradikalizálódási folyamatban.

Az elmúlt években az Internet az önradikalizációk és dzsihadizáció egyik legjelentősebb forrásává vált. A fiatal muzulmánok által látogatott honlapok és hírcsoportok kiváló terepet nyújtanak a dzsihadista ideológia terjesztőinek.

Az Internet lehetővé teszi, hogy ezek a személyek a hallgatósághoz széles körben juttassák el üzeneteiket, valamint a dzsihadista eszméket hirdető chat-szobákba és hírcsoportokba invitálják a fiatalokat.

A társadalmi kapcsolatok igen fontos szerepet játszanak a helyi dzsihadista hálózatok kialakulásában, amelyeknek a magját általában egy baráti csoport alkotja, akik együtt nőttek fel és cserélték fel a nyugatias életformát a mélyen vallásos muzulmán életre. A baráti kötődések mellett nagyon fontosak a családi kapcsolatok is, amire bizonyosság, hogy nem egy esetben a fiatal muzulmánok a saját idősebb testvéreiket követik a radikalizáció során. Érdekes momentum, hogy akár közös sporttevékenység is lehet kapcsolat a fiatalok között. A 2005. júliusi londoni merényleteket végrehajtó fiatalok gyakran látogattak egy közös fitnessközpontot.

A dzsihadizáció folyamatán átmenő fiatal muzulmánok körében bizonyos csoportfolyamatok figyelhetők meg, amelyek szélsőségesnek tartott vallási szektáknál is megjelennek: erősödő elszigeteltség, a függetlenség elvesztése, erős kötődés egy karizmatikus személyhez, valamint néhány esetben a megfélemlítés. Ezek a társadalmi folyamatok a személyes erőszak közös ideológiáját eredményezik, amely a jó és a gonosz közötti apokaliptikus harcra, valamint a dzsihadért folytatott mártíromságra koncentrálódik. Az elszigetelt dzsihadista sejtek tagjai megszállottan ellenszenvet mutatnak, valamint harcolnak – akár életük árán is – az őket körülvevő ellenséges világ ellen. Ez az egyik legfontosabb olyan tényező, amelynek hatására a szétszórt, új-takfiri ideológiát követő dzsihadista hálózatok egy sokkal szervezettebb, terrorista csoporttá alakulnak át.



FELHASZNÁLT IRODALOM

- Ministry of the Interior and Kingdom Relations: *Violent Jihad in the Netherlands, Current trends in the Islamist terrorist threat.* 2006. március.
- Abu Abdallah al-Imram: *Qa'idat al-Jihad in Iraq.* Dzsihad Fórum / Indocrinal Branch – Global Islamic Media Front. 2005. augusztus 29.
- <http://www.jihadwatch.org/>
- http://www.adl.org/terrorism_america/bin_l.asp
- <http://www.ict.org.il/>

DR. SZAKÁLY SÁNDOR

EGY ÉLETEN ÁT A KATONAI HÍRSZERZÉS ÉS KÉMELHÁRÍTÁS SZOLGÁLATÁBAN

Ez év tavaszán egy régóta várt, izgalmas témájú, vaskos kötet látott napvilágot:

„Vallomások a holtak házából. Ujszászy István vezérőrnagynak, a 2. vkf. osztály és az Államvédelmi Központ vezetőjének az ÁVH fogságában írott feljegyzései.” A szövegeket közreadja, a kötetet szerkesztette, a névmutatót készítette: Haraszti György. Budapest, 2007. Állambiztonsági Szolgálatok Történeti Levéltára – Corvina Kiadó Kft., 661 oldal –, mindezek a könyv legfőbb paraméterei.

A katonai hírszerzés és kémelhárítás a szükségesnél is titokzatosabbnak, szinte megközelíthetetlennek tűnik a legtöbb ember számára. Vélt vagy valós titkok tömegét gondolják soha fel nem lebbenő fátylak mögött rejtezkedni a különféle kalandfilmekben felnőttek. Különösen igaz ez a 20. századi magyar történelem két világháború közötti időszakára, amikor is létrejött/létrejöhett az önálló magyar katonai hírszerzés és kémelhárítás, amelynek a szakemberei nem egy esetben politikai kurzusokat átélve, azokon átívelően is szolgálhattak a nevében néha ugyan más, de feladatában változatlan szervezetben.

Az 1918. évi indulást követően kiépülő szervezet – amikor is az egykori Osztrák–Magyar Monarchia közös haderejében szolgált törzs- és főtisztek kerültek a frissen megszervezett „szolgálat” állományába –, számos kitűnő szakembert „foglalkoztatott”, akik közül többen később a 2. vkf. osztály vezetői is lettek. Gondoljunk csak az „alapító” Stojakovics Demeter (későbbi nevén Sztójay Döme) mellett Erb (később Hennyey) Gusztávra, Ranzenberger (később Ruskay) Jenőre, Fleischhacker (később Andorka) Rezsőre (a magánérintkezések során Rudolf), avagy (éppen, de nem véletlenül) Ujszászy Istvánra.

Ők – akik a két világháború közötti időszak magyar katonai hírszerzésének és kémelhárításának meghatározó személyiségei voltak – szinte mindent tudtak a „szakmáról” és a magyar hálózatokról. Ismereteik, legalábbis írásba foglalt emlékeik azonban nem igazán maradtak fenn – vagy csak nem tudjuk, hogy hol? – az utókor számára. Azok nyilván nemcsak az „utódszervek”, de a történészek, az érdeklődők számára is érdekesek lehetnének.

Vajon írtak-e, illetve írtak-e velük életük ezen időszakáról emlékezőket? Sztójay Döme és Ruskay Jenő 1945 után az első háborús bűnösnak nyilvánított katonai vezetők, politikusok közé kerültek, és 1946-ban már mindkettőjüket kivégezték. Kihallgatási jegyzőkönyveikben, népbírói peranyagaikban szinte elvértve akad csak egy-két utalás 2. vkf-es időszakukra.

Hennyey Gusztáv, a 2. vkf. osztály ugyancsak igen felkészült egykori vezetője, későbbi külügyminiszter a „Nyugaton maradt” választotta, egy másik egykori 2. vkf. osztályvezetőhöz, Vasváry József tábornokhoz hasonlóan.

Andorka Rezső/Rudolf feljegyzései – de nem a hírszerző–kémelhárító szakmára vonatkoznak – megmaradtak, és közre is adták azokat (Andorka Rudolf: *A madridi követségtől Mauthausenig*. Budapest, 1978, Kossuth Könyvkiadó). Hatalmas sikert aratott Kádár Gyula egykori vezérkari ezredes – ugyancsak a 2. vkf. osztály egykori vezetője – emlékirata (*A Ludovikától Sopronkőhidáig*. Budapest, 1978, Magvető Könyvkiadó), de olvasható már magyarul a Nyugat-Németországban élt Hennyey Gusztáv emlékezése is (*Magyarország sorsa Kelet és Nyugat között*. Budapest, 1992, Európa Könyvkiadó – História).

Ezek a művek azonban nem igazán a 2. vkf. osztály működéséről szólnak, és többnyire „szerkesztői behatások” következtében nem is teljesek. Már csak ezért is előzte meg nagy várakozás a leginkább „titokzatosnak” tűnő „kémfőnök” – Ujszászy István vezérőrnagy – feljegyzéseinek közreadását. S hogy miért volt „titokzatos” a személye? Mert a hírszerző és kémelhárító szakmában dolgozók mindig is titokzatosnak számítanak, főleg a külső szemlélők előtt, és az 1930-as, 1940-es évek férfiszíveket elrabló színésznőjével, Karády Katalinnal való magánéleti kapcsolata szinte mindenki előtt ismertté tette a nevét.

A szakmai érdeklődés meg azért is volt igazán nagy, mert ahogy a könyv alcíméből is kitűnik – Ujszászy István vezérőrnagynak, a 2. vkf. osztály és az Államvédelmi Központ vezetőjének az ÁVH fogságában írott feljegyzései –, hogy olyan anyagot olvashat az érdeklődő, amely azért íratott egykoron, hogy abból (is) megismerhesse az 1945 után létrejött politikai rendőrség egy korábbi szervezet felépítését, működését, személyi állományát, s a velük együttműködőket.

Ujszászy István pedig írt... S ha elolvassuk a kötetet, akkor azt kell mondanunk, hogy gyaníthatóan irányítottan. A kihallgatók – akik között az első számú minden bizonnyal Péter Gábor, az ÁVH nagyhatalmú ura volt – szerettek volna mindent, de legalábbis sok mindent megtudni a 2. vkf.-ről és az Államvédelmi Központról*, de azokról is, akik „külső segítők” voltak azoknak 1919 és 1945 között.

Úgy vélem: az „irányítás” ebben a kérdésben volt a leginkább érzékelhető. Ujszászy több száz nevet vetett papírra néhány nap alatt úgy, hogy közel huszonöt esztendő „termését” adta közre. S hogy miért tette ezt? Valószínűsíthetően azért, mert ezt várták el tőle. 1948-ban, a már szinte teljesen bekövetkezett kommunista hatalomátvétel után szükségesnek látszott az esetleg még politikai ellenfeleknek tűnő személyek kompromittálása, illetve az előző rendszer prominenseinek lejáratása.

Ujszászy István, úgy tűnik – vallomásokat adva a remélt életben maradásért – hajlandó volt erre, de az is érdekesnek látszik, hogy nem lépett túl a kéréseken. Feljegyzéseit olvasva az érzékelhetjük – vagy csak feltételezzük? –, hogy amiről a faggatói nem tudtak, arról nem igazán „beszélt”, pontosabban nem írt. Tudta: a kihallgatónak legalább olyan jártasnak kell lennie bizonyos kérdésekben, mint a kihallgatottnak ahhoz, hogy érdemi kérdéseket tehessen fel. Péter Gábor és stábjá – akkor – még nem tűnt ilyen felkészültnek. Akik akkor alaposabbak lehettek (volna), azok a katona- és csendőrtisztek voltak, akik 1944-1945-ben történt átállásuk után a

* A témához javasoljuk Dr. Horváth Csaba: *A magyar katonai hírszerzés „háttérintézményei” 1919 és 1944 között* című tanulmányát, amely a *Felderítő Szemle* 2007/1. számában jelent meg. (A szerk.)

Katonapolitikai Osztály beosztottjaivá, vezetőivé váltak. Ők jól ismerték az előző rendszert, a személyeket, a szervezetet. Szinte mindazon ismeretek egy részének a birtokában voltak, amelyek érdemi vizsgálódásra ehetőséget biztosítottak volna. Lehet, hogy őket nem alkalmazta erre a feladatra az ÁVO/ÁVH?!

Ez is olyan kérdés, mint számos másik, ami – Ujszászy írását olvasva – megfogalmazódik az emberben. Vajon elhitte-e mindazt a fogságban lévő tábornok, amit leírtak vele? Gondoljunk Magyarország hadba lépésére a Szovjetunió ellen – amiről írásbeli vallomását az ún. nürnbergi perben fel is olvasta a szovjet vádló –, vagy arra, hogy 1943-ban egy „nyilas zászlós” (sic!) miként „bánt vele” és a sort folytathatnánk.

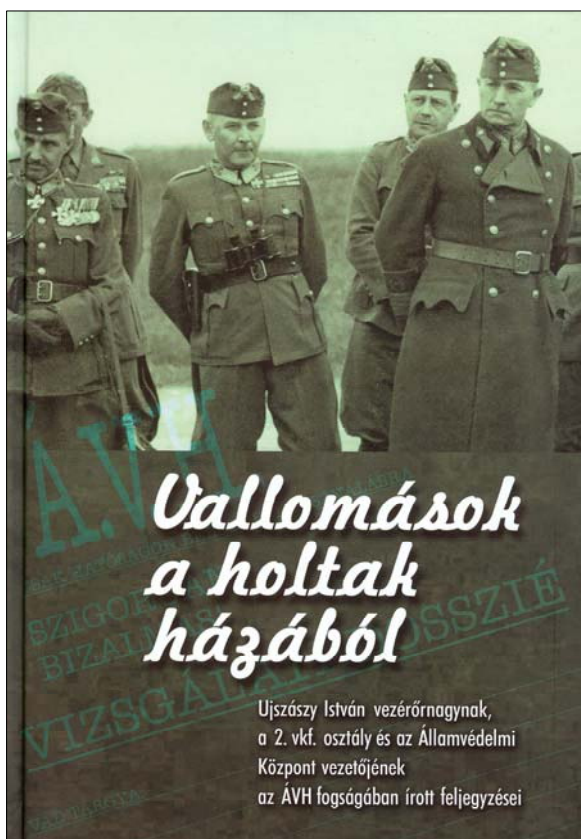

Magam úgy látom, hogy Ujszászy István igyekezett megfelelni a kihallgatók elvárásainak, és ezáltal remélte a korábban már jelzett életben maradását. Hiszen őt 1944 áprilisában a Magyarországot megszálló német biztonsági szervek letartóztatták, később pedig a Honvéd Vezérkar főnökének bírósága előtt állt, mint vádlott. A nyilas–hungarista hatalomátvétel után pedig bujkálni kényszerült. Önként jelentkezett a szovjet hatóságoknál 1945 februárjának elején, amelyek aztán rövidesen a Szovjetunióba szállították, és – megfelelő körülmények között elhelyezve őt –

kihallgatták. Érdekesség, hogy kihallgatásai során a magyar katonai és politikai élet számos ismert vagy kevésbé ismert szereplőjéről adhatott jellemzést, mert a szovjet belügyi szervek által később a magyar „illetékeseknek” átadott anyagokban az egyes jellemzett személyekre vonatkozó információk kísértetiesen megegyeznek az Ujszászy által az „emlékirataiban” olvashatókkal.

Ujszászy István feljegyzései sok száz oldalt tesznek ki, de nem kizárt, hogy akadnak még olyan feljegyzései, amelyek eddig nem kerültek elő. Talán azokra is rábukkan valaki a közeljövőben. Az Állambiztonsági Szolgálatok Történeti Levéltárában lévő – nem teljes – anyagot szerencsére ki lehetett egészíteni a Politikatörténeti Intézet Levéltárában lévő anyaggal és sok-sok kutatómunkával, hogy az érdeklődő Olvasó megismerhesse a kétségtelenül komoly felkészültségű, sokat tudó tábornok életútját, és a feljegyzésekben szereplő személyekről is eligazítást kaphasson.

A szerkesztő – Haraszi György – és a kötet közreadásában együttműködő, abban tanulmányokat és jegyzeteket is író Kovács Zoltán András és Szita Szabolcs komoly munkát végzett. Az ő több esztendei kutatómunkájuk nélkül kevesebb lenne a mű. A mű – a fentebb jelzett fenntartások ellenére – nemcsak érdekes olvasmány, de egyúttal a szervezet, illetve a testület története is.

Története – részleteiben – a magyar katonai hírszerzésnek és kémelhárításnak, és megítélésem szerint sajátos emlékéllátás azon személyeknek, akik egykoron ezen szervezetet létrehozták és az adott korszakban az európai államok hasonló szervezetei között a legjobbak közé emelték. Egy hivatástudattal megáldott, a trianoni békediktátum igazságtalanságainak megváltoztatása érdekében (is) dolgozó szervezet tagjai – a politikai változásoktól független – szakmai teljesítménye is kiolvasható a sorok közül, de csak annyira, amennyire az egykori „érdeklődők” számára ezt Ujszászy István fontosnak tartotta. Úgy vélem, tartotta magát az íratlan szabályokhoz: csak annyit és úgy, amennyit szükséges, a magam és mások érdekében!

Azt, hogy hol helyezhetjük majd el Ujszászy István munkáját a magyar katonai hírszerzés és kémelhárítás történetében, csak akkor tudjuk igazán megfogalmazni, ha lesz majd összehasonlítási alapunk, és esetleg olvashatjuk Sztójay Döme, Ruszkay Jenő, Böckl József, Hennyey Gusztáv, Andorka Rudolf, Vasváry József, Kádár Gyula, Kuthy László, Zákó András vélt vagy valóban meglévő, s a már közreadottak esetében a „nem csonkított” szövegeket.

Ujszászy István – a szerkesztőnek és a közreműködőknek köszönhetően könyvnek is tekinthető – feljegyzéseit érdemes elolvasni! A magyar múlt egy „sajátos darabjának” részleteivel ismerkedhetünk meg a műből. Bár azt nem tudhatjuk meg, hogy a Nagykőrösön, 1894. augusztus 30-án született Ujszászy István mikor és milyen körülmények között hunyt el, de életútjának, katonai pályafutásának állomásait megismerhetjük. A halálával kapcsolatos, különböző variációkról olvashatunk a könyvben, de az elhalálozás pontos időpontjáról és helyéről még a mai nem került elő hiteles adat. Lehet, hogy erre is – mint a második világháború éveit alatti Magyarország számos „titkos” történetének megoldására – az egykori Szovjetunió akkori „illetékes szervei” mai orosz utódainak a levéltáraiban lesz a megoldás kulcsa? Talán – s bízunk benne, hogy valaki majd rá is akad a nem túl távoli jövőben.

A DIGITÁLIS JELFELDOLGOZÁS ALKALMAZÁSA – II. KIS ERŐFORRÁSIGÉNYŰ FAXKERESÉSI ELJÁRÁS

Bevezető

A műholdas adatszerzés egyik kiemelkedő jelentőségű területe a távbeszélő-központok közötti kis és közepes sebességű digitális távbeszélő-szolgáltatások továbbítására alkalmas IDR (Intermediate Data Rate) típusú rendszerek monitorozása. Az ilyen típusú szolgáltatásokat például az INTELSAT műholdjain találhatjuk meg, amelyeknek jellemzője, hogy általában néhányszor 10 kbit/s-tól néhányszor 10 Mbit/s körüli sebességgel történik az adattovábbítás. Ezt a sebesség-tartományt, ha beszédre vonatkoztatjuk, akkor 1-től 480-ig terjedő csatornaszámot jelenthet. A szolgáltatások indításának idején, az 1980-as évek derekán – gazdasági szempontokat figyelembe véve – meglehetősen költséges termék volt.

A katonai hírszerzés szempontjából a célzottan végzett lehallgatás nehezen valósítható meg a műholdas adatgyűjtés során. A távközlési szolgáltatók saját szempontjaik (forgalmi terheltség) alapján továbbítják az egyes felhasználók beszédcsatornáit. Ebből kifolyólag egy adott relációjú összeköttetés – X egy adott országból felhívja telefonon egy másik országban tartózkodó Y-t –, két egymást követő alkalommal nagy valószínűséggel nem ugyanazon az átviteli csatornán (időrezen) fog megvalósulni. A felderítés szempontjából ez azt jelenti, hogy ha le szeretnénk hallgatni egy adott célpontot (telefonszám, fax szám, e-mail cím), fel kell készülnünk a lehetséges összes út figyelésére. Ez ideális esetben csak 1 db E1-es vonal 30 (31) beszédcsatornájának figyelését jelenti, de jelentheti akár 2x16 E1-es vonal (480 csatorna) párhuzamos figyelését is! Természetesen a földi pont-pont összeköttetésű, ún. „Line-of-sight” távközlési reléösszeköttetések lehallgatására is elmondhatók a feljebb vázolt összefüggések. Tovább nehezíti a feladatot a csatornák minimum egy nagyságrenddel nagyobb mennyisége. Ilyen típusú összeköttetéseknel nem ritka a 64xE1 csatorna szám, ami 1920 beszédcsatornát jelent.

Amennyiben speciális adatátviteli módokat kell megfigyelni, akkor ezek szeparációja további feladatokat jelent ugyanilyen csatornaszám mellett (például FAX-ok keresése). Ezen kihívás részfeladatainak ismertetését tűztem ki célul ebben az írásomban.

A digitális távbeszélő csatorna¹

A digitális távbeszélő csatorna eredeti forrása mindig analóg jel. A digitális jel az analóg jelből meghatározott időközönként vett mintákból áll. Az egyes minták értékét bináris kódszavak tartalmazzák.

¹ Fürjes János: *A digitális jelfeldolgozás alkalmazása. A DCME eljárás.* A Felderítő Szemle 2007. évi Különszáma, 94–99. o.

C. E. Shannon 1948-ban készített munkájában kifejti, hogy a mintavétellel nyert diszkrét mintákból álló impulzussorozat információtartalma megegyezik az eredeti, időben folytonos analóg jel információtartalmával. Ez viszont csak bizonyos feltételek érvényesülése esetén igaz. Ezeket a feltételeket a Shannon-féle mintavételi tétel tartalmazza: a mintavételezett jelből akkor állítható vissza információvesztés nélkül az eredeti analóg jel, ha a mintavételi frekvencia (f_m) legalább kétszerese az analóg jelben előforduló legmagasabb frekvenciának (f_{max}). A mintavételi frekvencia értékének állandónak kell lennie. Képlettel:

$$f_m > 2 * f_{max} \quad (\text{ahol } a * \text{ a szorzás jele})$$

Az f_{max} frekvenciát Nyquist-frekvenciának is nevezik.²

Az emberi beszéd vizsgálatából kiderült, hogy a 300–3400 Hz-es tartományt fedi le. Ez a frekvenciatartomány alkalmas a beszéd felismerésén túl a beszélő felismerésére is (a megfelelő felharmonikus-tartalom miatt). A beszéd dinamikai viszonyaiból kiderül, hogy a legkisebb és a legnagyobb jel aránya 1:4096.

A dinamika jelölésére a dB érték használatos, amely:

$$20 * \log_{10} (U_{kimax} / U_{kimin})$$

Ha digitális számokban szeretnénk leírni, akkor

$$U_{kimax} = U_{kimin} * 2^n, \text{ ahol } n \text{ a leírására szolgáló bitek száma.}$$



1. ábra. A beszéd frekvencia és dinamikai viszonyai

Ezen adatokat figyelembe véve a következő megállapításra jutunk:

- a mintavételi frekvencia minimuma 6800 Hz;
- a bináris szó szélessége 13 bit kell, hogy legyen.

² Dr. Wersényi György: *A digitális hangtechnika alapjai*.
<http://vip.tilb.sze.hu/~wersenyi/Kiegeszites.pdf> – 2006. 11. 05.

A megvalósíthatóság miatt a mintavételi frekvencia értékét 8000 Hz-ben határozták meg, azaz 125 μ s-onként keletkezik egy új minta.

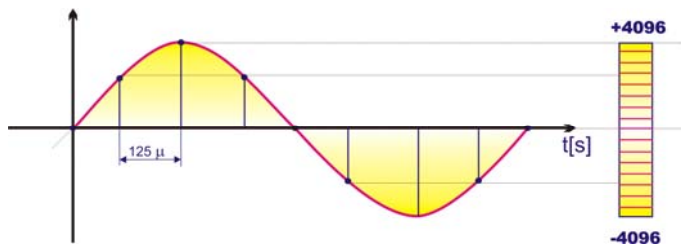

2. ábra. Digitalizálás és kvantálás

Az információ-technológiában a bináris alapú rendszerek terjedtek el, amelyeknél a 13-bites ábrázolás nem egy megszokott érték. Az emberi hallás vizsgálata során megállapítást nyert, hogy a hallás logaritmikus törvényszerűséget követ. Ezen eredmények alapján egy logaritmikus skálájú konverziót követően 8-bites minták állnak elő, amelyek mérete már jobban illeszkedik a bináris rendszerekben előforduló adatszerkezetekhez. Ezen kódolás leírása megtalálható az ITU G.711-es szabványban.

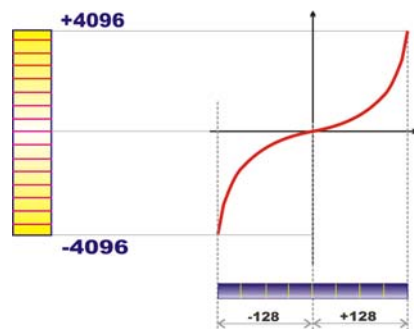

3. ábra. Az A-law kódolás³

Összegezve az eddig leírtakat, a következő egyszerűsített blokkvázlat szerint működik a rendszer:

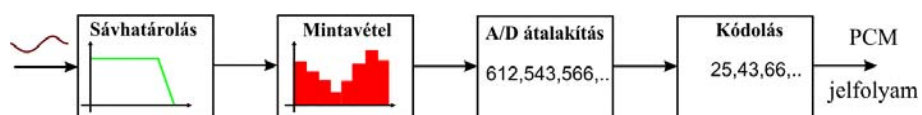

4. ábra. Az egyszerűsített blokkvázlat

³ Pulse code modulation (PCM) of voice frequencies ITU-T Recommendations ITU G.711.

A PCM-keret szervezése

A távközlő hálózatok nem egy, hanem több felhasználó jeleit továbbítják egyszerre, ezért ennek a sokcsatornás továbbító rendszernek valamilyen módon össze kell fogni a beszédcsatorna jeleit. Ezt a módszert nevezik PCM-hierarchiának. Az alap hierarchia neve, amely 30 beszédcsatorna továbbítására alkalmas, **primer PCM**. A PCM-struktúrában a beszédcsatornákat továbbító biteket **időrésnek** nevezik.

A 0. csatorna a szinkron továbbítására van fenntartva, a 16. pedig általában a csatornák közös jelzéseit továbbítják. A jelzéscsatornában továbbítják például a telefonszámokat, a csatorna aktuális állapotát és számos más funkciójú jelzést. A következő ábrán egy primer PCM-keret felépítése látható.

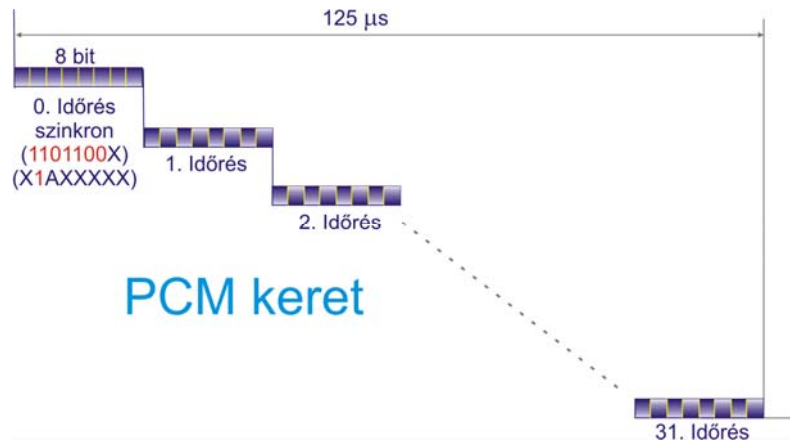

5. ábra. A normál PCM-keret

A 0. időrésben található szinkron időrés funkciója a keret elejének jelzése, amely után könnyű a megfelelő bitek összerendelése a megfelelő beszédcsatornával. A keretek felépítésére az ITU G.704-es szabványában foglaltakat kell alkalmazni, primer és szekunder hierarchia esetén.

Amennyiben több primer csatorna kerül egyszerre továbbításra, akkor magasabb szintű hierarchiáról beszélünk. Nagyobb sebességnél a (tercier és a negyedrendűnél) az ITU G.751-es szabványa a meghatározó. Az európai rendszereknél négy alacsonyabb sebességű bitfolyam kerül összerendelésre egy magasabb szintű hierarchiába. A következő táblázatban a különböző hierarchia-szinteken továbbított beszédcsatorna-kapacitásokat, illetve az annak átviteléhez szükséges sebességet foglalom össze.⁴

⁴ Synchronous frame structures used at 1544, 6312, 2048, 8448 and 44 736 kbit/s hierarchical levels ITU-T Recommendations ITU G.704.

Hierarchiaszint	Jelölése	Beszédcsatornák száma	Sebesség (kbit/s)
Primer	E1	30 (32)	2 048
Szekunder	E2 (4*E1)	120 (128)	8 448
Tercier	E3 (4*E2)	480 (512)	34 368
Negyedrendű	E4 (4*E3)	1920 (2048)	139 264

A magasabb sebességű PCM-rendszerek demultiplexálási problémájának részletes tárgyalása meghaladja e cikk terjedelmét, ezt később egy külön írásban szeretném kifejteni.

FAX-ok továbbítása a távbeszélő csatornában

A közcélú telefonvonalakon továbbított FAX-adások ugyanolyan beszédcsatornát használnak a képi információ továbbítására, mint a normál szóbeli beszélgetések közvetítésére. Amennyiben automatikusan szét szeretnénk válogatni (megkülönböztetni) a beszédátvitelt a FAX-adásoktól, meg kell ismernünk a berendezések olyan jellemzőit, amelyek alapján nagy valószínűséggel elvégezhető a szeparáció. (Az írásban a **fax** kifejezés a könnyebb értelmezés végett **FAX**. A szerk.)

Ahhoz, hogy a két szemben álló készülék fel tudja építeni a kapcsolatot egymással és továbbításra kerüljön a FAX, a következő lépések elvégzésére⁵ van szükség:

- a hívásfelépítés;
- az üzenetet megelőző azonosító és kiválasztó procedúra;
- üzenetküldés;
- az üzenetküldés utáni lezárási folyamatok;
- vonalbontás.

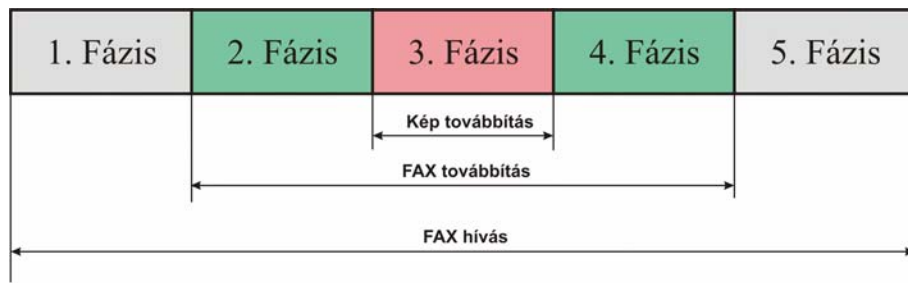

6. ábra. FAX-küldés időbeni lefolyása

⁵ Procedures for document facsimile transmission in the general switched telephone network. ITU-T Recommendations ITU T.30.

A következőkben részletesebben nézzük meg az öt fázis működését, illetve annak lehetőségét, hogy hol lehet elválasztani a különféle üzemmódokat egymástól.

A hívásfelépítés

A hívásfelépítési procedúra történhet manuálisan vagy automatikusan. A részt vevő berendezések típusától függően négyféle hívásfelépítés lehetséges:

- manuális hívás, manuális hívásfogadás (mind a két berendezést egy kezelő állítja FAX-küldő–fogadó üzemmódba);
- manuális hívás, automatikus fogadás;
- automatikus hívás, manuális fogadás;
- automatikus hívás, automatikus fogadás.

Ebben a fázisban a hívó fél szabad vonal iránti igényét bejelenti a telefonközpontnak, tárcsázza a hívni kívánt számot. A központ csengeti a felhívott számot, amennyiben a hívott fél válaszol, összeköttetésbe kerül a két berendezés. Ezzel véget ér az 1. fázis.

Az üzenetet megelőző azonosító és kiválasztó procedúra

Ebben a fázisban a képességazonosító és a parancsközvetítő folyamatok zajlanak. Amennyiben nem sikerül ezen folyamatok eredményes megvalósítása, ajánlás szerint bontani kell a kapcsolatot a két berendezés között.

Az azonosító folyamatban a következő részfolyamatok zajlanak le:

- **képességazonosítás:** a FAX-ok sokféle üzemmódban képesek a képi információ továbbítására; az adó itt felkínálja az általa támogatott összes üzemmód lehetőségét;
- **a vevő általi elfogadás:** a vevő oldal itt közli az általa támogatott üzemmódokat; amennyiben a hívott fél nem képes a hívó által kiválasztott üzemmód vételére, ebben a részben közli, hogy az adó válasszon más (általában is támogatott) átviteli módot;
- **a küldő fél azonosítása (nem kötelező):** a berendezésben beállítható egyedi azonosítós elküldése (például telefonszám, a küldő fél szöveges megnevezése);
- **nem szabványos beállítási lehetőségek küldése:** amennyiben valamilyen egyedi képességekkel bír, a küldő itt közli a fogadó féllel (például titkosított FAX.)

A parancsközvetítő folyamat az alábbi részekből tevődik össze:

- a mindkét fél által támogatott üzemmód kiválasztása;
- a traninig-sorozat kiküldése, ezzel történik a vevőoldali demodulátor beállítása;
- szinkronizálás.

A következő részek nem kötelező folyamatok, meglétük nem szükségszerű:

- a nem szabványos képességek beállítása; ilyen lehet a fogadóoldali készülék titkosított üzemmódjának beállítása;
- az azonosító parancs kiadása;
- a lekérdező parancs kiadása;
- a visszhangelnyomás kikapcsolása.

Üzenetküldés

Ebben a fázisban történik a kép továbbítása, illetve a teljes kép továbbításának vezérlése, amelynek része lehet a hibajavítási eljárás is. Amennyiben a vonal állapota nem biztosítja az adatok hibátlan továbbítását, akkor alacsonyabb sebességű üzemmódba kapcsolás is ebben a részben valósul meg. Az adatok továbbításának a konkrét formájáról az ITU T.40-es szabvány rendelkezik.

Üzenetküldés utáni lezárási folyamatok

Ez a fázis a következő négy részből áll:

- az üzenet vége jel kiadása; az oldal végének jelölése;
- az elfogadási jel kiadása; amennyiben hibátlanul sikerült az oldalt venni, akkor ez a jel kerül kisugárzásra;
- a többoldalas dokumentumok oldalankénti jelének kisugárzása; amennyiben több oldalból áll a dokumentum, ezzel a jellel történik az oldalak elválasztása.
- a FAX vége jel kiadása; ezzel záródik le a FAX küldése.

Vonalbontás

Ezzel történik meg a teljes adási folyamat lezárása. Ez a folyamat már nem feltétlenül a FAX-berendezések sajátja, mivel ezt a telefonközpontok hajtják végre.

FAX keresése

Az előzőekben leírt folyamatok logikai (alkalmazás szintű) leírását adták egy FAX átviteli eljárásának. Ha a FAX-adások kiválasztását szeretnénk végrehajtani, akkor az előző fejezetben felsorolt öt fázisból a 2. fázisra kell koncentrálnunk. Ebben a fázisban válnak ketté a beszéd és FAX-adások jellemzői. Tudnunk kell, hogy ezen logikai folyamatok fizikai megvalósításáért egy speciális átviteli mód felelős. Ezt az átviteli módot az ITU V.21⁶ néven szabványosította.

⁶ 300 bits per second duplex modem standardized for use in the general switched telephone network. ITU-T Recommendations ITU V.21.

Az ITU V.21 szabvány

Ennek a módnak a legfőbb jellemzője, hogy 300 bit/s-os sebességű jelfolyamok továbbítására alkalmas, ami a következő módon történik:

- amennyiben 1-es értékű bitet kell továbbítani, akkor 1650 Hz-es hangot ad;
- amennyiben 0-ás értékű bitet kell továbbítani, akkor 1850 Hz-es hangot ad ki a beszédcsatornára.

Ha a frekvenciatartományban szeretnénk ábrázolni a V.21-es jeleket, a következő ábrát kapjuk:

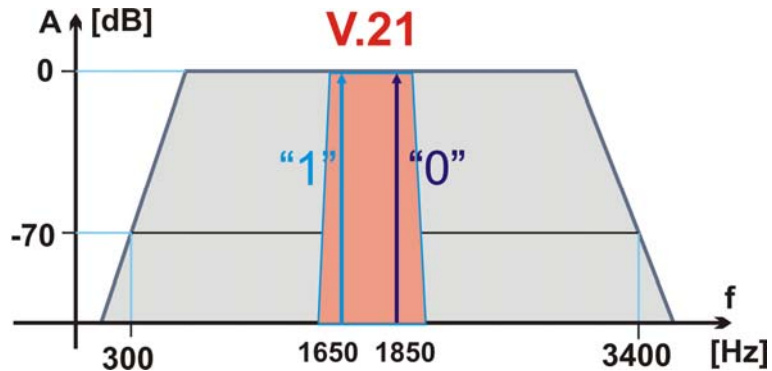

7. ábra. A V.21 frekvencia reprezentációja

Az ITU V.21-es jelek detektálása

Ha fel akarjuk ismerni a V.21-es szabványú jeleket, két lehetséges út áll előttünk:

- demoduláljuk;
- frekvenciaspektrum alapján döntünk.

A demodulálás alapján történő döntés esetén a felismerés valószínűsége közel 100%-os. Tehát minden felismerés valódi FAX-adást fog jelenteni. Ennek a nagy döntési bizonyosságnak az ára az, hogy nagy erőforrást igényel. A frekvenciaspektrum alapján történő döntésnél nem mindig 100%-os a felismerés, ellenben kis erőforrás igényel megvalósítható.

Frekvenciaspektrum alapján történő döntés

Ha elfogadjuk azt a kompromisszumot, hogy nem 100%-os a döntésünk helyessége, akkor nagyfokú erőforrás-megtakarítást érhetünk el. Gyakorlati tapasztalatok alapján a demoduláláshoz szükséges erőforrásigény kb. 15 MIPS (15 millió utasítás másodpercenként), míg a spektrum alapján történő döntésnél ez az igény 1 MIPS (1 millió utasítás másodpercenként).

Ahhoz, hogy döntést tudjunk hozni a beszédcsatornában továbbított hang spektrum összetevőjéről, meg kell állapítanunk az eredeti mintasor teljesítményét (mintánként négyzetre emeljük és összeadjuk). Ha ugyanezen mintasorozatot átvezetjük egy speciális szűrőn és az így keletkezett minták teljesítményét kiszámoljuk, és összehasonlítjuk az eredeti teljesítménnyel, akkor nagy valószínűséggel tudunk helyes döntést hozni a V.21 jelenlétéről. A következő ábrán a megvalósításra került szűrő frekvencia-előírását láthatjuk:

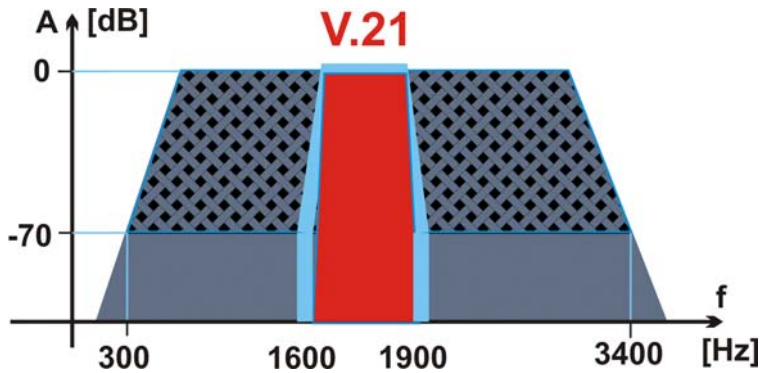

8. ábra. A „V.21-es” szűrőkarakterisztika

A szűrő megvalósítása

A digitális jelek szűrése (digitális szűrő) két alapvetően különböző módon valósulhat meg:

- véges impulzusválaszú (FIR);
- végtelen impulzusválaszú (IIR).

A tervezése és algoritmizálásának egyszerűsége okán a FIR típusú szűrő megvalósítása a legkezenfekvőbb. A szűrő elvi felépítése a következő ábrán látható:

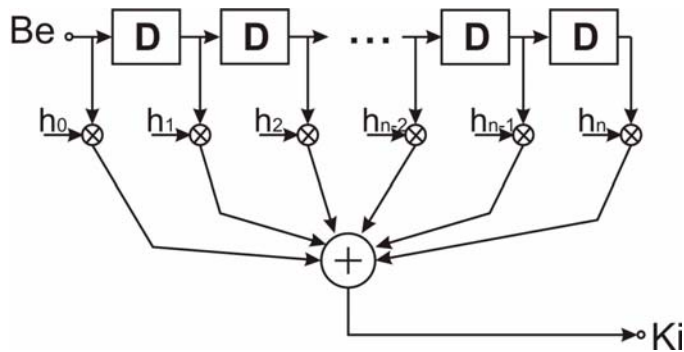

9. ábra. A FIR-szűrő felépítése

Működése a következő:

A szűrő bemenetére érkező minták egy késleltető láncba kerülnek be, ez programban egy ún. cirkuláris puffert jelent. A késleltetett mintákat egy, a szűrő paraméterének megfelelő koefficienssekkel rendre megszorozzuk. Az így végigszorozott mintákat összeadva kapjuk meg a szűrt kimenő jelet. Ezt a műveletet minden mintánál megismételjük. A szűrő szelektivitását meghatározza az alkalmazott h_n koefficienssek száma. Minél szelektívebb szűrőt akarunk, annál nagyobb fokszámú szűrőt kell alkalmazni. Tesztek során kiderült, hogy a 64-ed rendű szűrő karakterisztikája tökéletesen megfelel a célra, amellet, hogy nem növeli feleslegesen az erőforrásigényt.

A $h_0 .. h_n$ koefficiensek kiszámításához a MathWorks cég Matlab programja nagyon sok segítséget nyújt. Az ilyen típusú feladatok (szorzás és akkumulálás – MAC) a korszerű DSP és általános CPU-k alapfeladatának tekinthetők, így erre optimalizáltak. Ez gyakorlatilag azt jelenti, hogy a PC-ben használatos Pentium típusú (Pentium-Core2Duo) processzorok gépi szintű gyorsítást adnak a MAC műveletekhez. A legújabb architektúrákban 1 órajel alatt 4 mintával képesek párhuzamosan végrehajtani ezt a műveletet. Gyakorlati tesztek bebizonyították, hogy kb. 1000 beszédcsatorna párhuzamos vizsgálata elvégezhető egy normál sebességű PC-n, valós időben.

A jelzésátvitel

Írásom 6. ábráján látható volt, hogy a FAX küldésének első lépése (*1. Fázis*) a hívásfelépítő procedúra. Ennek során kapcsolódik össze a hívó fél a hívott féllal, a jelzésátviteli protokolloknak megfelelően. Szintén az előző fejezetben említettük, hogy a FAX-keresés abban a formában nem túl erőforrás-igényes feladat, de ahhoz, hogy pontosan megállapítható legyen az adás kezdete és vége, a jelzésátviteli protokollok figyelése, dekódolása és alkalmazása elengedhetetlen.

A jelzésátviteli mód megjelenési formája szerint lehet:

- analóg;
- digitális.

A vezérelt csatornához való viszonya alapján lehet:

- csatornához rendelt;
- közös jelzésű.

Az analóg jelzésátvitelű rendszerek általában csatornához rendelt módban működnek, azaz a hívás elején a csatornában speciális hanggal jelzik a vonal bekapcsolását, a hívott telefonszámokat (DTMF) és az átvitel végét. Ennél a módnál szintén használható a FAX-keresésre használt spektrum-összehasonlító módszer. A különbség csak a figyelt sávokban van.

A digitális jelzésátvitelű rendszerek az esetek 99%-ában közös csatornás módban működnek. Ez azt jelenti, hogy egy dedikált csatormán (egy előre egyeztetett időrészben) folyik az összes további csatorna vezérlése. Itt nemcsak a hívott telefonszám, de a hívó is megjelenik, sokkal egyszerűbbé téve egy adott célpont figyelését.

A jelzésátviteli protokollok bonyolultsága miatt azok részletesebb ismertetésére itt most nincs lehetőségem. (A téma önmagában több cikk terjedelmét is kiteszi, amellyel a jövőben természetesen foglalkozni fogok).

A gyakorlati megvalósítás

A következőben egy, a piacon kapható magyar megoldás ismertetését szeretném vázolni. A RELCOM Kft. által tervezett és gyártott PCDSP V6–Tel típusú kártya-hardver felépítése alkalmas a bevezetőben vázolt sok csatorna párhuzamos vizsgálatára. Ez magában foglalja mind a fizikai, mind a logikai illesztést.

A képen egy ilyen kártya látható.

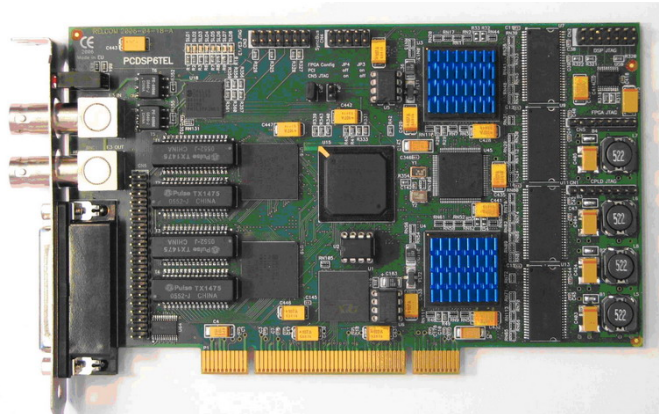

10. ábra. A PCDSP V6–Tel kártya

A kártya belső felépítését a következő ábra szemlélteti:

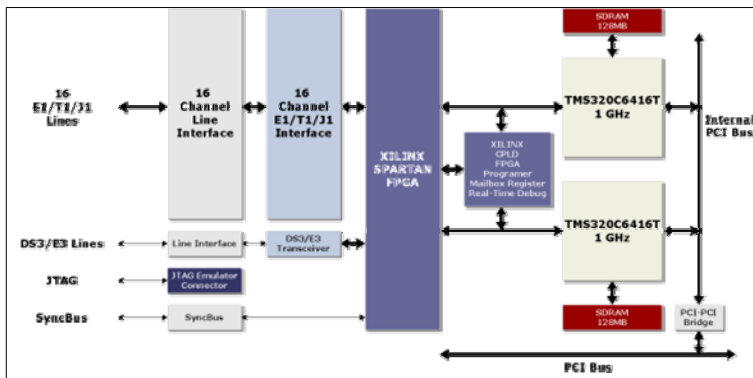

11. ábra. A PCDSP V6–Tel kártya belső felépítése⁷

⁷ Forrás: A Relcom Kft. honlapja.

Az ábráról látható, hogy a külvilággal kétféle interfészen keresztül érintkezik. Az egyik egy 16-csatornás E1-es, míg a másik egy E3-as vonali interfész. Ezen illesztők kimenete egy FPGA-hoz kapcsolódik, ahol szoftver-programozott módon megvalósíthatók különböző demultiplexer és dekóder funkciók. A szabadságot tovább növeli, hogy rendelkezésre áll még két nagysebességű DSP-processzor, ahol vezérlési és további dekóder, demultiplexer funkciók valósíthatók meg.

A kártyán dekódolt adatfolyam a kártya PCI-interfészen keresztül kerül be a host számítógép memóriájába. Természetesen az eddigi folyamatok a kiszolgáló számítógép-erőforrásaiból nem használnak fel semmit (még a memóriába való írást is a DSP valósítja meg a PC helyett).

A további műveletek már a PC-n futó programban valósulnak meg. Ezeket a rutinokat optimálisan implementálva képes a feladat elvégzésére, a megfelelő adatbázis-műveletekkel együtt! A PC-n futó alkalmazás kihasználja a Windows operációs rendszer többszálú képességét, amellyel optimálisan terhelhetők a PC erőforrásai, a rögzítéstől a behallgatási funkciókon át a kijelzésig.

Összefoglalás

Írásomban a hadászati rádiófelderítés egy speciális feladatának megvalósításával foglalkoztam. A FAX-ok és egyéb modem típusú kapcsolatok automatikus felderítésének és rögzítésének megvalósítása – párhuzamosan, sok csatornában – nagy kihívást jelent a hardver- és szoftverfejlesztés tekintetében egyaránt. Speciális hardverelemek és szoftver algoritmusok nélkül a nagy csatornaszám (erőforrás igény) miatt ezen feladat végrehajtása valós időben, alacsony költségráfordítással lehetetlen. A fejlesztés során végigjárt utat vázoltam fel, amelynek eredményeként egy hardverben és szoftverben egyaránt 21. századi megoldás született, mellyel a kitűzött feladat teljes egészében megvalósult.

FELHASZNÁLT IRODALOM

- Fürjes János: *Digitális jelfeldolgozás alkalmazása. A DCME eljárás.* Felderítő Szemle 2007. évi Különszáma, 94–99. o.
- Dr. Wersényi György: *A digitális hangtechnika alapjai.* <http://vip.tilb.sze.hu/~wersenyi/Kiegeszites.pdf> – 2006. 11. 05.
- Pulse code modulation (PCM) of voice frequencies ITU-T Recommendations ITU G.711.
- Synchronous frame structures used at 1544, 6312, 2048, 8448 and 44 736 kbit/s hierarchical levels ITU-T Recommendations ITU G.704.
- Procedures for document facsimile transmission in the general switched telephone network. ITU-T Recommendations ITU T.30.
- 300 bits per second duplex modem standardized for use in the general switched telephone network. ITU-T Recommendations ITU V.21.
- A Relcom Kft. honlapja.

**AZ ALBÁN KÉRDÉS BIZTONSÁGI KOCKÁZATAI
ÉS MEGOLDÁSÁNAK LEHETŐSÉGEI – II.***

4. AZ ALBÁN FÜGGETLENSÉGI TÖREKVÉSEK

Az albán nép máig nem tudta feldolgozni azt a történelmi kudarcot, hogy későn született nemzetállama nem foglalhatta magában az összes, albánok által lakott területet. Az albán nemzetegyesítő törekvések élére a koszovói albánok és a diaszpóra álltak, akik a legtöbbet szenvedtek az idegen uralom alatt. Az albán nemzeti eszme elképzelései szerint az etnikai alapon szerveződő nagy-albán államalakulat magában foglalná az albánok lakta nyugat-balkáni területeket. Az így létrejövő „nagy-albán állam” területe körülbelül 60 ezer km², lakossága pedig közel 6,5 millió fő lenne.

Az albán nép lélekszáma a 20. században a többi balkáni népéhez képest jóval gyorsabban nőtt, ami az Albániával szomszédos országokban – különösen a volt Jugoszláviában, azon belül is Koszovóban – az etnikai arányok jelentős módosulását eredményezte. Az akkori Jugoszlávia egészét tekintve a számuk 1961 és 1981 között csaknem megduplázódott: 914 737 főről 1 737 384-re nőtt.¹

Szlobodan Milosevics szerb, majd jugoszláv elnök elnyomó politikája felgyorsította az eseményeket és radikalizálta az albán hazafiakat. A jugoszláv fegyveres és biztonsági erők a lázadó albánokkal szemben aránytalanul nagy megtorló eszközöket alkalmazva humanitárius válságot okoztak. Megsértették az emberi jogokat azzal, hogy etnikai tisztogatásba és megtorló akciókba kezdtek a koszovói albán polgári lakosság körében. A helyi albánság jól artikulálta a nemzetközi közvélemény felé a kialakult helyzet biztonsági kockázatait, bemutatta az üldöztetést, a nagyszámú menekült nyomorúságát és szenvedéseit, a szerbek túlkapásait és kegyetlenkedéseit. A nemzetközi közösség az albánok mellé állt, mert a nemzetközi jog súlyos megsértését tapasztalta Koszovóban.

A koszovói fegyveres konfliktus lezárását követően hamarosan újabb kihívások jelentek meg a rövidesen kirobbant Preševo-völgyi, majd macedóniai fegyveres konfliktusok révén. A radikális albánok törekvései egyértelművé váltak: céljuk a térség destabilizálása és kétes üzleteik szabad folytatása volt, s mindezt a Nagy-Albánia eszme – amelynek tisztességes követői nem merészkedtek ilyen messze –, ideológiai köntösébe bújtatva vélték elérhetőnek. A NATO és az EU elítélte az albán szakadárak akcióit, és teljes mértékű támogatásáról biztosította a szerbiai és a macedóniai kormányokat. Az albán szélsőségesek balkáni destabilizáló törekvései a nemzetközi közösség akaratával szemben ezúttal nem vezettek eredményre.

* A tanulmány a szerző 2005. szeptember 26-án, a Zrínyi Miklós Nemzetvédelmi Egyetem nyilvános védésén „*Summa cum laude*” minősítéssel elfogadott doktori (PhD) értekezésének szerkesztett változata. Az első rész a Felderítő Szemle VI. évfolyam 2. számában (2007/2.) jelent meg.

¹ Kapronczay Péter – Nagy Tamás: *A koszovói válság történeti és biztonságpolitikai összefüggései*. Valóság, 1999/6, 95. o.

4.1. Az albán nemzeti mozgalom központja: Koszovó

A szerbek és a koszovói albánok egyaránt úgy vélik, hogy elsőként ők népesítették be Koszovót, és ebből történelmi jogot formálnak. Mindkét népnek ezt tanították, ami aztán mélyen beágyazódott identitástudatukba. Koszovó területe – a középkortól napjainkig – az albán és a szerb etnikum együttélésének és érdekütközésének színtere volt.

A szerb történetírás szerint Koszovó „a szerb nemzet bölcsője”. A középkori szerb állam – amely Dušan uralkodása alatt (1331–1355) élte fénykorát – valóban magában foglalta Koszovót. Prizren egy ideig királyi székváros, Peć pedig egyházi központ volt, ezért számos szerb műemlék található ma is a régióban. Az 1389. évi rigómezei (koszovó-poljei) csatavesztés után Szerbia (teljes egészében 1459-ben) török uralom alá került, és Koszovó – a mai szerb történelemtanítás szerint – elvesztette a középkorban még dominánsan szerb etnikai jellegét.² A „szerb Mohács” után, az előrenyomuló törökök elől, a szerbek több hullámban észak felé húzódtak, részben önként, részben pedig nyomás hatására. A 20. század elejéig folyó szerb kitelepülés és albán betelepülés, valamint az egyes szerb csoportok „elalbánosodása” következtében a balkáni háborúk idejére – amikor Szerbia és Montenegró visszaszerezték Koszovót –, az akkor bő 400 ezres népesség már mintegy 2/3 részben albán volt, és csak 1/5 részben szerb, a többit a törökök, vlachok, cigányok és egyéb, nem számottevő nemzetiségűek tették ki.

Az albán nemzeti ideológia interpretációjában a mai Koszovót először az illírek, vagyis az albánok elődei népesítették be. Eszerint az albán népesség tekintendő Koszovó őshonos etnikumának, és létszámuk nem csupán a 18. század óta – ahogy a szerbek állítják –, hanem mindig is felülmúlta a régióban csak a 7. században megjelenő szerbek számát. Koszovó volt az albán nemzeti mozgalmak egyik szülőhelye, ahol Prizren volt az 1878-ban létrejött Albán Liga székhelye. Prizren városa ma a szerb és az albán kultúrtörténeti emlékeknek egyaránt otthont ad.³

A 18. század folyamán néhány albán nagybirtokos család hatalma fokozatosan megnőtt, akik egymással rivalizálva növelték befolyásukat, és az albán lakta területeket igyekeztek uralmuk alatt összefogni. A legnagyobb hatalomra kétségkívül a shkodrai Bushati (vagy Bushatas) család tett szert. Kara-Mahmud Bushati (1749–1796) és utódainak célja a geg nyelvjárási terület (elsősorban Észak-Albánia és Koszovó) egyesítése és egy független albán állam megalakítása volt. Közben Ali pasa Tepeleni, a „janinai oroszlán” a déli albán lakta területeket igyekezett uralma alatt összefogni.⁴

A 19. század végén, az 1877/78. évi orosz–török háborút követően felerősödtek a török uralom alatt élő népek függetlenségi törekvései. Az Albán Liga a nagyhatalmak berlini kongresszusához – amely a balkáni államhatárok kijelölésére volt hivatott –, intézett petícióját Bismarck egyszerűen lesöpörte a tárgyalóasztalról. A Liga – nem látván más megoldást –, önkéntesek toborzásával, fegyveres úton próbálta megvalósítani céljait.

² Juhász József: *Volt egyszer egy Jugoszlávia*. Budapest, 1999, Aula Kiadó. 9. o.

³ Réti Gy.: *Albánia sorsfordulói*. Budapest, 2000, Aula Kiadó. 311-315. o.

⁴ Barbara Jelavich: *History of the Balkans*. Cambridge University Press, 1983. 84. o.

Mivel az 1913-ban létrejött albán nemzetállam nem foglalta magában az összes albán lakta területet, az albán nép jelentős része (40%-a) hamarosan a környező országokban: Szerbiában, Montenegróban, Macedóniában és Görögországban idegen uralom alatt találta magát. Főként Koszovóban és a Dukagjini-fennsíkon (szerb nevén Metohijában) volt erős az elégedetlenség.

A két világháború közötti időszakot az éles és gyakorta fegyveres szerb–albán szembenállás jellemezte. Az első világháború után 1918-ban megalakult Szerb–Horvát–Szlovén Királyságot az albánok az össznemzeti egyesülésüket megakadályozó nagyszerb nacionalizmus államának tekintették. A nyíltan és brutálisan elnyomott koszovói albánok többsége nem akart beilleszkedni a délszláv államba, többször is fegyveres harcot indítottak az elszakadásért és az Albániával való egyesülésért. Ezekben a törekvésekben általában bírták Tirana támogatását. A másik oldalon viszont a szerbek sem akartak megbékélni az etnikai és az állami határok közötti eltéréssel. Ők be se akarták fogadni az albánokat az általuk nagyszerb „nemzetállamként” értelmezett Jugoszláviába.

A királyi Jugoszlávia államszervező alapelve, a délszláv eszme megnehezítette az albánok helyzetét. A szerbiai politikai elit hegemoniája következtében nem volt albán nyelvű oktatás. 1922 és 1938 között a szerbek nagyarányú betelepítéseket hajtottak végre 60–100 ezer honfitársuk beköltöztetésével és földhöz juttatásával. Az 1930-as évek közepére az albán és török kitelepülések következtében, a szerb lakosság aránya Koszovóban egyharmadra emelkedett.⁵

A két világháború között Koszovóban és környékén megindult a kacsakok mozgalma (kaçak – azaz menekült, csempész), amelynek politikai célja az albánok lakta területek elszakadása és Albániával való egyesítése volt. A kacsakok – akik az 1920-as és 1930-as években gerillaháborúkat vívtak Koszovóban –, sajátos hadviselésüket a balkáni betyárok marhatolvajlásával vegyítették.⁶ Létszámukat 10 ezer főre becsülték. Albánia igyekezett támogatni a jugoszláviai albánok elszakadspárti erőit, és otthont adott a kacsak mozgalom politikai vezérkarának tekinthető – az 1918. november 7-én Shkodra-ban a koszovói emigránsok, Bajram Curri és Hasan Prishtina által létrehozott – Koszovó Bizottságnak.⁷

Az albán irredenta törekvéseket a két világháború között a tengelyhatalmak és a Kommunista Internacionálé tagjai is támogatták, elsősorban a megerősödött Szerb–Horvát–Szlovén Királyság ellenében, illetve a versailles-i békerendszer elleni tiltakozásul. Mussolini Olaszországa viszont közvetlen támogatást nyújtott az albán revizionista mozgalmaknak, majd később 1939. április 7-én elfoglalta és annektálta Albániát. Az olaszok felszólították a görögországi Epiruszban és a Koszovóban élő albánokat, hogy kezdjenek akciókat Nagy-Albánia létrehozása érdekében.

1941. augusztus 12-én – a délszláv állam felosztását követően – Koszovó nagy részét Albániához csatolták. A teljes megvalósításhoz azonban meg kellett volna szerezni az epiruszi albán lakta területeket is, ami végül nem sikerült. Az etnikai homogenizáció jegyében ezúttal az olasz hatóságok, és a helyi albán

⁵ Juhász J.: i.m. 51. o.

⁶ Felipe Fernández-Armesto: *Európa népei*. Budapest, 1995, Corvina. 231. o.

⁷ Réti Gy.: i.m. 317. o.

kormányzat fegyveres csapatai üttek el 100 ezer szerbet, és egyidejűleg 70–75 ezer albánt telepítettek át Albániából Koszovóba.

1945-ben Josip Broz Tito vezetésével föderációként szervezték újjá Jugoszláviát, amelyben Koszovó és Metohija Autonóm Körzetet Szerbiához csatolták.⁸ A háború utáni években élte virágkorát a Balkán-föderáció eszméje. Felmerült ugyanis egy olyan elképzelés, hogy Albánia hetedik tagköztársaságként csatlakozik a titói Jugoszláviához.⁹ 1948-ban Sztálin döntése alapján Jugoszláviát kiközösítették a szocialista blokkból, a Balkán-föderáció gondolata lekerült a napirendről, és az albánok állami szétaraboltsága végérvényessé vált.

A második világháború utáni kelet-európai kommunista ideológia palástolta a nemzetiségi kérdést, így az albán nemzetegyesítő eszme sem tört radikálisan a felszínre, de az internacionalizmus leple alatt mégiscsak létezett. A nagyon elmaradott Koszovó számára a fejlődés és az államon belüli etnikai elkülönülés lehetőségét az 1960-as évek reformtörekvései alapozták meg, mivel a jugoszláv gazdasági reformfolyamatoknak fontos elemévé vált az elmaradott régiók támogatása. Koszovó föderációs alapból történő 37,1%-os részesedése, illetve támogatása jelentős fejlemény volt, de a tényleges fejlesztésre és a felzárkózásra a régió hihetetlen mértékű népszaporulata miatt ez az összeg sem volt elegendő.¹⁰

A koszovói albánok helyzetét a titói Jugoszlávia első két évtizedében egyfajta kettősség jellemezte. Az albán lakta területek fejletlenségük révén egyrészt nagyobb központi támogatásban részesültek, lakói pedig a korábbinál szélesebb kulturális lehetőségekkel (pristinai albán egyetem, anyanyelvű iskolák, sajtótermékek, könyvek megjelenése) rendelkeztek. Koszovó az 1963. évi szövetségi alkotmányban autonóm tartományi státust kapott. Másrészt a jugoszláv vezetés szoros politikai és adminisztratív ellenőrzés alatt tartotta a koszovói albánokat, mert kétségbe vonta a Jugoszlávia iránti lojalitásukat. Az 1968. november 27-én (az albán „Zászló Napjának” előestéjén) kirobbant tüntetés fő politikai követelése az albán lakta területek külön jugoszláv tagköztársasággá válása volt. Ez azonban Belgrád véleménye szerint azt a veszélyt hordozta magában, hogy az albánok élnek a tagköztársasági státus nyújtotta kiváltság jogával, ezért a jugoszláv hatóságok letörték az albánok törekvését.

Az 1974. február 24-én kihirdetett új jugoszláv alkotmány a Szerbián belüli autonóm tartományoknak (Vajdaságnak és Koszovónak) csaknem különálló tagköztársasági jogokat adott, de az elszakadás jogát nem biztosította. Ez azonban nem váltotta be a hozzá fűzött reményeket, mert az internacionalizmus erősödése helyett a különféle „nacionalizmusok” kibontakozásának kezdetét jelentette.

1974-ben Koszovóban az akkor 80% körüli lakossági aránnyal rendelkező albánok kezébe került a helyi párt- és állami irányítás, beleértve a rendőrséget, a közigazgatást és az igazságszolgáltatást. Pristinában épült fel Jugoszlávia egyik legmodernebb, sorban a harmadik legnagyobb egyeteme, mintegy 40 ezer hallgatóval, amelynek oktatási nyelve az albán volt. A pozitív változások, a gazdasági fejlesztések és segélyek ellenére Koszovó Jugoszlávia legszegényebb területe maradt. Az 1970-es

⁸ Az általunk Koszovónak nevezett tartományt a szerbek ma is Koszovó és Metohijának nevezik.

⁹ Szó volt Bulgária bekapcsolásáról is, ami végül Sztálin és a bolgár vezetés ellenkezésén megbukott.

¹⁰ Kapronczay P. – Nagy T.: i.m. 94. o.

évektől kezdődően a szerbek és montenegróiak tömegesen hagyták el a tartományt, ahol az 1990-es évek végére az albánok száma – a reális becslések alapján, hiszen bojkottálták a népszámlálást és a választásokat –, elérte a kétmilliót, arányuk pedig meghaladta a 90%-ot.¹¹ Az albánok népességnövekedése jelentős méretet öltött, számuk 1921 és 1991 között Koszovóban majdnem ötszörösére, Jugoszláviában pedig 2,5-szeresére nőtt.

A széles körű autonómia és a népességrobbanás megszilárdította az albánok politikai önbizalmát. Tito halálát (1980) követően, féltve az addig kivívott jogait megpróbálták „előre menekülni”, és felelevenítették a köztársasági önállóság jelszavát. 1981. március 11-én tüntetéshullám robbant ki Pristinában. A szociális indíttatású diáktüntetések hamarosan a köztársasági önállóság melletti demonstrációkká váltak. A zavargásokat a jugoszláv hatóságok brutálisan leverték. Tirana élesen elítélte a jugoszláv erők eljárását, amivel Albánia magára vonta Belgrád vádjait, miszerint ők álltak a demonstrációk mögött.¹²

A „nemzet történelmi földjének” elvesztése miatti félelmek hatására az 1980-as évek végén fellángolt a nagyszerb nacionalizmus. A szerb nemzeti érzés hisztérikussá válásához jelentősen hozzájárult a Szerb Tudományos és Művészeti Akadémia 1986-ban megjelentetett memoranduma. A dokumentum azt állította, hogy a szerbeket a jelenlegi jugoszláv államban létükben fenyegetik, az ország valójában már felbomlott, így a szerbek 40%-a Szerbián kívül szenved. A Szerb Kommunista Szövetség elnöki székét 1986-ban elfoglaló Szlobodan Milosevics módszeresen kijátszotta a nacionalizmus aduját. A pártelnök 1987. április 24-én Pristinában elmondott beszédével „öntudatot és bátorságot öntött a helyi szerbekbe”, akik ezt követően – maguk mögött tudva Belgrád támogatását –, erőszakos eszközökkel fokozatosan „visszaszorították” az albánokat. Kezdett kibontakozni a milosevicsi nacionalizmus.

Milosevicsnek, Szerbia későbbi elnökének felfelé ívelő karrierjében és nacionalista fordulatában nem csekély szerepe volt a „koszovói kérdés” kezelésének. „*Koszovó egyenlő Szerbiával*” – adta ki a jelszót. A fenyegetett albánok – kivált vezetőik 1987. szeptemberi elmozdítása után – tiltakoztak az erősödő önkény ellen, amit viszont Belgrádban a szeparatizmus megnyilvánulásának minősítettek. A fővárosban egymillió tüntető adott nyomatékot Milosevics szavainak: „*Minden nemzet ragaszkodik valamihez, amitől melegség járja át a szívét. A szerbeknek ez Koszovó. Ezért marad Koszovó mindig is Szerbia része.*”¹³

4.2. Az albán nemzetegyesítő törekvések az 1990-es években

A felajzott politikai légkörben Milosevicsnek sikerült elérnie a koszovói – és a vajdasági – tartományi autonómia korlátozását. Szerbia alkotmányának 1989. március 28-ai módosításával a lényeges döntési jogköröket a tartományi testületektől

¹¹ Arday Lajos: *Reformok és kudarcok – Jugoszlávia utolsó évtizedei és ami utána következett.* (BIP, Budapest, 2002) 321. o.

¹² Jens Reuter: *Die Albaner in Jugoslawien.* Untersuchungen zur Gegenwartskunde Südosteuropas, München, 1982. 57-58. o.

¹³ Dr. Láng Péter: *A mai Jugoszlávia biztonságának egyes tényezőiről.* Társadalom és Honvédelem, 1997/1. ZMNE. 110. o.

megvonták és köztársasági szintre delegálták. A koszovói albán tüntetések és sztrájkok kirobbanásának hatására már 1989. február 27-én rendkívüli állapotot vezettek be Koszovóban, amely több mint egy évig volt érvényben. 1990. január 4-én Ibrahim Rugova vezetésével egyfajta függetlenségi népfrontként megalakult a Koszovói Demokratikus Liga (LDK).

Miután Belgrád nem tudott úrrá lenni a helyzeten, 1990. június 26-án felfüggesztette Koszovó maradék autonómiáját. A koszovói parlament albán tagjai 1990. július 2-án határozatban deklarálták, hogy Szerbiától független hetedik tagköztársasággá válnak. 1991. szeptember 22-én kikiáltották a szuverén (Jugoszláviától független) Koszovói Köztársaságot, amelyet Albánia hivatalosan is elismert. (Albánia volt az egyetlen állam, amelyik „üdvözölte” Koszovó függetlenségét.) Miután a nemzetközi közösség egyértelműen kinyilvánította a határok megváltoztathatatlanságának elve mellett elkötelezettségét, Sali Berisha albán köztársasági elnök visszakozott, és ezt követően a tartomány 1974-ben elnyert széles körű autonómiája mellett szállt síkra.¹⁴

1992. május 24-én megtartották a „Koszovói Köztársaság” első elnök- és parlamenti választásait. Az ellenjelölt nélkül induló Rugova, illetve az általa irányított LDK nagyarányú győzelmet aratott. A második legnagyobb politikai erő a radikális Parlamenti Párt lett, amely Adem Demaçi vezetése alatt Rugova ellenzékének számított.¹⁵ A kormányt a Rugova köréhez tartozó Bujar Bukoshi alakította meg, aki emigrációban tevékenykedett, és legfőbb feladata a nyugati albánság pénzeinek „mobilizálása” volt. A „Koszovói Köztársaság” vezetői többször állást foglaltak az összalbán egyesülés mint végcél mellett. Átmeneti megoldásként azonban már akkor is javaslatot tettek a Szerbia és Albánia felé egyaránt nyitott, semleges Koszovó létrehozására, vagy a tartomány ENSZ-protectorátus alá helyezésére. Demaçi a konföderatív „Balkánia” létrehozását szorgalmazta, amely az önálló Koszovót, az albánok által is lakott délszláv köztársaságokat és perspektivikusan Albániát is magában foglalta volna.¹⁶

1990 nyarától a szerbek határidő nélkül meghosszabbították a korábban bevezetett rendkívüli állapotot és fokozatosan felszámolták az – albán többségű – öngazgatási szerveket, a közigazgatástól az egészségügyig. Az albánokat „mindenholnan” elbocsátották, az egyetemi tanároktól, a bírácson és orvosokon át a rendőrökig. Ennek következtében a munkanélküliek száma 130 ezerrel nőtt, és aránya 1998 elejére elérte a 71%-ot. Ez a jogfosztás és az életlehetőségek megvonása szép lassan radikalizálta az albán tömegeket, ami 1998-ra egy nagyarányú fegyveres ellenálláshoz vezetett. Rugova a szerb elnyomással szemben az 1990-es évek elején kialakította a koszovói albánok párhuzamos oktatási, szolgáltatási és egészségügyi hálózatát.¹⁷ Az elnök és hívei a passzív ellenállásra építették politikájukat, és megpróbálták „internacionalizálni” a koszovói kérdést. 1991-ben Koszovó hiába kérte a függetlenség nemzetközi elismerését, kezdeményezésük „süket fülekre” talált. A nemzetközi közösség a határok sérthetlenségének elvét a népek önrendelkezésének elve fölé helyezte.

¹⁴ J. Reuter: i.m. 63. o.

¹⁵ Demaçi később, 1998-ban az UÇK politikai képviselője volt.

¹⁶ Réti Gy.: i.m. 331. o.

¹⁷ Arday L.: i.m. 323. o.

Az 1990-es évek elején a koszovóiakkal rokon észak-albániai geg albánság egy része felrótta a Hodzsa-rezsimnek és az öt követő Ramiz Alia-vezetésnek, hogy semmit sem tettek az albánság összefogása érdekében. A nemzeti sérelmeket korábban is napirenden tartó albán művészelit azt remélte, hogy az első demokratikusan választott politikai vezetés majd felkarolja az albán nemzeti kérdést. Ez azonban nem történt meg. A Koszovóban élő író–történész Rexhep Qosja és a már említett Ismail Qadare 1991 novemberében kezdeményezték a „Mebékélés és Össz nemzeti Egyesítés Mozgalmának” létrehozását, amely követelte az albánok vallástól, társadalmi helyzettől és politikai meggyőződéstől független összefogását és egy egységes program kidolgozását az albán kérdés megoldása érdekében. A végeredmény elképzelésük szerint minden albán egy államban való egyesítése lett volna, amely stabilizáló szerepet töltött volna be a Balkánon.¹⁸

Xhelil Gjoni (Ramiz Alia egyik utódja a pártelnöki poszton) 1991 júniusában a diplomácia nyelvén így nyilatkozott: „*Mi albánok jogtalanul megosztott nemzet vagyunk. Újabb jogtalanúság lenne velünk szemben, ha nem rombolnánk le azt a falat, amely az albánokat országhatárainkon túlra taszította. Határozottan követeljük, hogy az egymástól elválasztó falak leomoljanak, és az albánok, mint ahogy azt más európai népek is teszik, szabadon élhessenek egymással.*”¹⁹

Az 1991-ben elkezdődött jugoszláv polgárháború vegyes érzelmeket keltett az albániai politikusok körében. Egyrészt félték attól, hogy a háború áterjed Koszovóra és akár Albániára is, másrészt viszont abban reménykedtek, hogy a szerbek vereséget szenvednek, és akkor közelebb kerülhetnek az albán nemzeti kérdés megoldásához. Egy dolog azonban a tiranai politikusok számára egyértelmű volt: kicsi és gazdaságilag gyenge országuk nem viselhet háborút a szerbek ellen. Sali Berisha köztársasági elnök többször is kiállt az albán kérdés rendezése mellett, de a radikális megoldásokat – a nemzetközi közösség álláspontját tiszteletben tartva –, kizárta az eszköztárból: „*Albánia sohasem szorgalmazta a meglévő határok megváltoztatását, ezt ma sem teszi, és a jövőben sem törekszik erre.*”²⁰

Azok a kijelentések, miszerint Albánia nem támaszt területi követeléseket az albán kisebbségeknek otthont adó szomszédjaival szemben, politikailag nagyon megfontoltak és ésszerűek voltak. Tirana politikája a stabilitás megőrzésére, a béke szorgalmazására irányult. Az albániai vezetés nagyon jól tudta, hogy a revizionista politika nem lelne támogatókra sem Washingtonban, sem Brüsszelben. Ennek ellenére a nemzeti kérdés nem került végleg a szőnyeg alá, csak „elnapolták”. Az akkori helyzetben az irredenta érzések felkorbácsolása Koszovóban és Macedóniában is komoly veszélyt rejtett volna magában, ezért Tirana számára a békés, passzív ellenállás harcosának tekinthető Ibrahim Rugova (az akkori albániai elnök, Sali Berisha barátja) bizonyult a legjobb partnernek. Az albániai politikai vezetés megpróbálta ellenőrzése alá vonni a koszovói és a macedóniai albánok törekvéseit, hogy azok el ne fajuljanak fegyveres konfliktusokká, nacionalista akciókká, mert az a helyi albánság tragédiáját okozhatta volna.²¹

¹⁸ Peter Schubert: *Zündstoff im Konfliktfeld des Balkans – Die albanische Frage*. Baden-Baden, 1997. 35. o.

¹⁹ Zëri i Popullit, Tirana, 1991. 06. 11., 3. o.

²⁰ Rilindje Demokratike – Demokratikus Újjászületés. A Demokrata Párt lapja, 1993. 02. 03. 3. o.

²¹ J. Reuter: i.m. 60. o.

1993 februárjában Rexhep Qosja nyílt levélben kifejtette: „*Albánia sohasem fogadta el meglévő határait, és mindig törekedett arra, hogy emlékeztesse a nemzetközi közvéleményt annak jogtalan voltára, ami két részre osztja az albán területeket.*”²² 1993 szeptemberében az egykori Jugoszlávia albán nemzetiségű politikai pártjainak Koordinációs Tanácsa Ibrahim Rugova vezetésével konszenzusos megállapodást kötött a közös albán külpolitikai irányvonalakról.

A meghatározó koszovói, macedón és montenegrói albán pártok a következő célkitűzéseket tették, amelyek ma is érvényesek:

- Koszovó függetlensége;
- a macedóniai albánok államalkotó nemzetként való elismertetése;
- autonómia a Montenegróban és Délkelet-Szerbiában élő albánok részére.²³

Amikor Rugova 1994 szeptemberében felvetette az Albánia és Koszovó közötti konföderáció létrehozásának gondolatát, Tirana válasza meglehetősen visszafogott volt. Berisha ismét kifejtette, hogy Albánia tartja magát a Helsinki Záróokmány szelleméhez és a határok erőszakos megváltoztatásának módját kizárja.²⁴

Tirana tudta, hogy az albán kérdésben tanúsított mérsékelt visszafogottsága Brüsszel és Washington részéről is kedvező fogadtatásban részesül, és talán majd „jutalmat” is érdemel. Erre Albániának nagy szüksége volt, hiszen a Nyugat segítsége nélkül túlélési esélyei igencsak csekélyek voltak.

Rugova azon törekvése, hogy az albán kérdést „internacionalizálja”, 1995-ben végleg kudarcot vallott. A koszovói albánok ugyanis azt gondolták, hogy a délszláv háborúk lezárásával a koszovói kérdést is felvetik. A koszovói problémát a Daytoni Megállapodás (1995. november 21.) szövege azonban egyetlen szóval sem említette. Dayton hatása a koszovói albánok egyre nagyobb tömegeit radikalizálta, és teljesen érzéketlenné tette őket a kompromisszumkeresés tekintetében. A boszniai háborút lezáró 1995. december 14-ei „Párizsi Békeszerződés” szintúgy érintetlenül hagyta Koszovó státusát. Ez azonban nem volt meglepő, hiszen a boszniai rendezésre és nem a koszovói albán kérdés megoldására volt hivatott.

Amikor a már korábban említett Koordinációs Tanács 1995 novemberében ismét ülésezett, megerősítették, hogy az albánok minimális követelése továbbra is Koszovó függetlensége. Valódi követelésük az összes albánok lakta terület egyesítése, míg a maximális törekvésük az albánok visszatérése történelmi etnikai területeikre, egészen Nisig és a Szandzsáig.²⁵

²² Illyria. Albán–amerikai folyóirat, 1993. február 3. 5. o.

²³ Fabian Schmidt – Patrick Moore: *Die Albaner im ehemaligen Jugoslawien als Sicherheitsfaktor.* In: Gerhard Seewann: *Minderheiten als Konfliktpotential in Ostmittel- und Südosteuropa.* München, 1995. 97. o.

²⁴ Balkan War Reports. Nr. 19, April/Mai 1993, 4. o.

²⁵ P. Schubert: i.m. 45. o.

A koszovói albánok megelégték a szerb hatóságok és a biztonsági erők kemény, illetve agresszív fellépését, és az 1990-es évek második felében egyre tudatosabban készültek a visszacsapásra. Az 1997. évi albániai általános összeomlás következtében kialakult zűrzavar idején jelentős mennyiségű fegyver és katonai felszerelés áramlott Koszovóba. Kiépültek az utánpótlást biztosító csempészútvonalak, felálltak a koszovói albán fegyveresek albániai kiképző központjai, anyaországi és nyugati albán segítséggel megalakították a Koszovói Felszabadítási Hadsereget (UÇK). Több legenda is létezik az UÇK megalakulásáról. A legvalószínűbb, hogy a szeparatista célokat követő politikai tömörülés, a Koszovói Népi Mozgalom (LPK) segítségével jött létre 1993-ban. Az akkor még csak néhány fős fegyveres szervezet az 1990-es évek közepétől egyre gyakrabban hallatott magáról koszovói rendőrök és a szerbekkel kollaboráló albánok ellen elkövetett merényletek kapcsán. Kezdetben Rugova is azt hitte, hogy az UÇK a szerb titkosrendőrség kitalációja, de később a mérsékelt elnöknek is számolnia kellett radikális riválisával. Az UÇK 1997 novemberében általános felszabadító harcot hirdetett a szerb megszállók ellen.²⁶

1998 elején fegyveres harcokra került sor a jugoszláv belügyi erők és a koszovói albán fegyveres csoportok között. Jakup Krasniqi, az UÇK akkori szóvivője 1998 júliusában kijelentette, hogy fegyveres szervezetük célja az albán lakta területek egyesítése.²⁷ A szerb katonai és biztonsági erők albánokkal szembeni erőszakos fellépése a nemzetközi szervezeteket és a közvéleményt egyaránt mozgósította, valódi tettekre sarkallta. Az ENSZ Biztonsági Tanácsa a 1160. (1998. március 31.), a 1199. (1998. szeptember 23.) és a 1203. számú (1998. október 24.) határozataiban kötelezte a koszovói szembenálló feleket, azaz Jugoszlávia és Koszovó politikai vezetőit, hogy tegyenek meg mindent az ellenségeskedések és a fegyveres küzdelem befejezése érdekében, és találjanak politikai megoldást a tartomány státusára vonatkozóan. 1998 őszén Szlobodan Milosevics jugoszláv elnök megállapodott az amerikai különmegbízottal, Richard Holbrooke-kal, hogy a Koszovóban állomásozó – időközben jelentős mértékben megerősített – szerb katonai és rendőri erőket a normál szintre csökkentik, és a csapatok kivonásának, a tüzszünet betartásának, illetve a választások előkészítésének ellenőrzése céljából egy éves mandátummal EBESZ Koszovói Ellenőrző Missziót (Kosovo Verification Mission – KVM) telepítenek a tartományba. Jugoszlávia 1998. október 15-én megállapodást kötött a NATO-val, amely a koszovói légtér ellenőrzéséről rendelkezett, majd október 16-án az EBESZ-szel is a KVM telepítéséről. A diplomáciai erőfeszítések és a katonai megelőző rendszabályok azonban nem vezettek eredményre, mert a szemben álló felek között egyre jobban kiéleződött a fegyveres küzdelem. A NATO nem látván más megoldást, a humanitárius katasztrófa (körülbelül 400 ezer albán hagyta el otthonát a szerb biztonsági erők megtorlásaitól tartva) megakadályozása érdekében 1999. március 24-én megkezdte a Jugoszlávia elleni légi hadműveletét.²⁸

²⁶ Borsányi András: *A Koszovói Felszabadítási Hadsereg (UÇK) rejtélye.* Budapest, 2000, BONA-L Bt. 48–51. o.

²⁷ Pan-Albanism: *How Big a Threat to Balkan Stability?* International Crisis Group Conflict Studies Research Centre, April 2004. 6. o.

²⁸ Erich Reiter: *Der Krieg um das Kosovo 1998/99.* Hase und Koehler Verlag, Mainz, 2000. 184. o.

A nemzetközi közösség befolyása következtében a felelős albániai politikusok továbbra is visszafogottan kezelték Koszovó és Nagy-Albánia kérdését. A NATO-bombázások 1999. júniusi befejeztével – az albán–koszovói határ megnyitását követően – az albánok szenvedélyes ünneplésben törtek ki, pedig Koszovó bekebelezéséről szó sem volt. 1999 decemberében kísérletek történtek egy minden albán politikai pártot (albániai, koszovói, macedóniai és montenegrói) magába foglaló fórum létrehozására, amelynek feladata a pánalbán stratégia kidolgozása lett volna. A Tetovo-ból indult kezdeményezés támogatásra lelt az albániai és koszovói politikusok részéről egyaránt, Fatos Nano albániai szocialista pártvezér, valamint a vele jó személyes kapcsolatban álló Hashim Thaçi radikális koszovói albán politikus is kiállt mellette. Thaçi ebben az időben találkozott Rexhep Mejdani albán államfővel, Ilir Meta miniszterelnökkel, Fatos Nano szocialista vezetővel, valamint az ellenzéki Sali Berishával. Thaçi közölte: „*A találkozókat arra szolgálták, hogy a nemzeti álláspontot egyeztessék és egységesítsék a nemzetközi közösség elképzeléseivel szemben.*”²⁹

A történelem tanúbizonysága szerint az albán nemzetegyesítő törekvések központja Koszovó volt. A fájdalom, hogy a koszovói albánoknak önhibájukon kívül elszakított nemzettestként külön kell élniük az anyaállamtól, felerősítette a revíziós törekvéseiket. A koszovói albánok kezdetben még jó kapcsolatok kialakítására törekedtek Jugoszláviával is, de később okkal elfordultak tőle, és a széles körű autonómia, a függetlenség, majd az Albániához való csatlakozás követelése mellé álltak. Az albán nemzeti ügy – azaz az egymástól elszakított nemzettestek egyesítésének gondolata – azonban nem talált „meleg fogadtatásra” a nemzetközi közösség részéről, ezért az 1997-ben bekövetkezett albániai összeomlást követően a koszovói albán radikális erők – élvezve a diaszpóra támogatását –, hamarosan nyíltan, fegyveres erővel léptek fel a szerb elnyomó hatalommal szemben. A koszovói kérdést végre sikerült nemzetközi dimenzióba helyezni, de megnyugtató megoldást a nemzetközi közösség közbelépése sem hozott.

4.3. A koszovói válság és Albánia

Albánia az 1990-es évek első felében súlyos politikai, gazdasági és morális válsággal küzdött, ezért nem tudta kellőképpen támogatni a koszovói függetlenségi törekvéseket, de később Koszovó mellé állt. Az északi geg klánok szervezett bűnözéssel foglalkozó csoportjai illegális tevékenységükből szerzett pénzekkel segítették az UÇK-t a koszovói fegyveres konfliktus idején.³⁰ Az albániai szocialista politikai vezetés azonban nyíltan nem vállalhatta a „szolidaritást”, mert az ország maga is külföldi segíélyekre szorult. A vezető hatalmak – az Egyesült Államok, az EU-tagországok és Oroszország – ugyanis nem nézték jó szemmel Koszovó önállósodási törekvéseit, ezért politikai és gazdasági nyomásgyakorlással Albánia be nem avatkozását szorgalmazták.

²⁹ International Crisis Group: *Albania: State of the Nation*. 2000. 03. 01. 6-7. o.

³⁰ <http://www.memresearch.org/econ/kosovo.htm>

Michel Chossudovsky: *Kosovo freedom fighters financed by organised crime*. 2005. január.

1996 végén az Albániában kitört zavargások nyomán a feldühödött tömeg kirabolta a hadsereg és a rendőrség fegyverraktárait. Néhány harckocsi és páncélozott szállító harcjármű, 800 ágyú, 560 ezer gyalogsági fegyver, 1,5 milliárd lőszer, valamint 3,5 millió kézigránát tűnt el nyomtalanul. A nehézfegyverzet nagy része végül visszakerült a laktanyákba, de a könnyűfegyverek nem. A zűrzavar következményeként 1997 márciusa és szeptembere között közel 1200 gyilkosság történt Albániában. Az anarchiának köszönhetően virágzásnak indult a feketekereskedelem, a csempészet, a hatalmat pedig átvette a szervezett bűnözés. Lassan kialakultak az UÇK utánpótlási bázisai, az albán radikálisok megalapozták a koszovói függetlenségi harc hátterét. A fegyver már nem számított hiánycikknek.³¹

Az 1997-ben hatalomra kerülő albániai szocialisták számítva a nemzetközi közösség gazdasági és politikai segítségére világossá tették, hogy Rugova mérsékelt politikáját részesítik előnyben – amellyel a Nyugat is egyetértett –, és nem támogatják a radikális UÇK fegyveres akcióit. Megerősítették az albán–jugoszláv határt, de az illegális határátlépéseknek és a szervezett bűnözés növekedésének nem tudták elejét venni. A Nano-kormány Koszovó tagköztársasági státusáért szállt síkra, amely az albániai demokraták szemében visszalépés volt az 1991. évi függetlenségi határozathoz képest.³²

Az albán kormány az 1998 elején kibontakozó koszovói válságban két oldalról is nyomás alá került. A nemzetközi közösség visszafogottságra és tartózkodásra intette az albániai politikai vezetést a koszovói albánok függetlenségi törekvései támogatásának tekintetében, míg az ellenzéki demokrata erők a segítségnyújtás megvonása miatt koszovói testvéreik elárulásával vádolták meg őket. Berisha a szocialisták támadási felületének növekedését saját hatalmi céljainak elérésére akarta kihasználni, ezért még az ország 1997. évi polgárháborús helyzetét követő viszonylagos stabilitást is kockára tette. A hatalmi harc során számos politikai merényletre és az ellenzékiek által gerjesztett zavargásokra került sor.

A demokrata párti vezető – miután elveszítette hatalmát –, elővette a nacionalizmus és az irredentizmus eszméjét, és a koszovói albán testvérek megsegítésére fegyveres önkéntesek toborzását követelte. Pandeli Majko (Nano utódja) szocialista albán miniszterelnök – engedve az ellenzéki nyomásnak –, feladta tartózkodó politikáját, és látszólag a koszovói albán követeléseket támogatta. A szocialista albán kormány nem tudta felszámolni a demokraták segítségével Észak-Albániában kiépített koszovói albán kiképzőbázisokat, fegyverraktárakat és utánpótlási bázisokat, és nem tudta megakadályozni a fegyveresek, de a bűnözők határátlépését sem.

A szerb biztonsági erők 1998 nyarától nagyszabású fegyveres akciókat kezdtek a koszovói albán fegyveresek ellen, ami azonban nem kímélte az ártatlan albán lakosságot sem. Különösen Željko Ražnjatović Arkan „tigrisei” kegyetlenkedtek az albánokkal szemben, akik a megtorlástól félve tömegesen hagyták el otthonaikat. Arkan több száz fős félkatonai szervezete már a délszláv háborúban is „főszerepet” játszott „leszámolásával” Horvátországban és Bosznia–Hercegovinában. A fokozódó

³¹ J. Reuter: i.m. 64-65. o.

³² Réti Gy.: i.m. 351. o.

etnikai tisztogatásokról (mészárlás Račak-ban 1999. január 15-én), az UÇK és a szerb fegyveresek közötti véres leszámolásokról, majd a – a nemzetközi közösség által szorgalmazott békítő konferenciákon folyó – Rambouillet-i és párizsi tárgyalások kudarcáról érkező hírek egyértelművé tették Tirana álláspontját.³³ Az albán diplomácia határozottan támogatta az 1999. évi párizsi tárgyalásokat és a koszovói delegáció szándékát, hogy aláírják a jelentős autonómiát biztosító megállapodást. Ekkor már titkon számítottak a NATO szerbek elleni beavatkozására, amelyet az albánok ügyük nemzetközi támogatásaként értékeltek. 1999 márciusában az ellenzéki Albán Demokrata Párt felhagyott a parlamenti tevékenység bojkottjával, és az erők összefogására hívott fel a koszovói kérdés megoldása érdekében. Az albániai politikai élet konszolidálódása ebben a tekintetben a válság pozitív hozadékaként is felfogható.

Az albániai politikai vezetők Koszovó-politikájának változását mutatja az 1998-as év végi, még bizonytalan javaslat, aztán a NATO-bombázások idején született határozottabb állásfoglalás, majd a koszovói nemzetközi protektorátus létrejöttét követő egyértelmű kiállítás Koszovó függetlensége mellett. A Nanokormány 1998 novemberében Dayton-típusú megoldást javasolt, azaz egy nemzetközileg ellenőrzött időszakot (3–5 év), amely után a helyiek akarata szerint döntenének Koszovó sorsáról. 1999. április 28-án, a koszovói válság forróján Meidani albán köztársasági elnök az Európa Tanács közgyűlésén – kifejtve Albánia Koszovó-politikáját –, már „multietnikus megoldást” szorgalmazott, azaz egy nemzetközi protektorátus felállítását és a tartomány végleges státusának nyitva hagyását. Az ET 1999. szeptember 22-ei ülésén Vili Minarolli demokrata párti – ugyan kevésbé befolyásos és nem a kormánypolitikát követő – albániai parlamenti képviselő már az előzőnél is többről, Koszovó függetlenségének szükségességéről beszélt.³⁴

Albánia kormánya üdvözölte a koszovói fegyveres konfliktus 1999. június 10-ei lezárását, az ENSZ Biztonsági Tanácsának 1244. számú határozatát³⁵, a KFOR³⁶ és az UNMIK³⁷ által megkezdett konszolidációs tevékenységet és az UÇK polgári szervezetté (Koszovói Védelmi Hadtest – TMK) alakítását, mint fontos lépést, amely hozzájárul a térség békéjének megteremtéséhez. Az idő végül nem ezt igazolta, hiszen rövidesen megkezdődött a koszovói kisebbségek (főként a szerbek és romák) üldözése. A romák iránti albán ellenszenv egyrészt abból táplálkozott, hogy a romák kollaboráltak a szerbekkel, másrészt pedig a harcok során fosztogatták az albánok javait.

³³ Rambouillet: 1999. február 6–23., Párizs: 1999. március 14–19.

³⁴ Réti Gy.: i.m. 354. o.

³⁵ Az ENSZ BT 1244. számú határozata (1999. június 10.) elrendelte az ellenségeskedések azonnali beszüntetését Koszovóban. A dokumentum előírásai értelmében a szerb katonai és biztonsági erőket haladéktalanul ki kellett vonni a tartományból, és fel kellett oszlatni az UÇK-t. Koszovóba bevonulhatott a NATO vezette KFOR, és megkezdhetette működését az ENSZ-közigazgatás (UNMIK). A határozat szerint Koszovó továbbra is Jugoszlávia része maradt, nemzetközi protektorátus alatt.

³⁶ KFOR: NATO vezette békefenntartó erő Koszovóban. 1999-ben létszáma megközelítette a 45 ezret, amit 2004 végére 20 ezerre csökkentettek. A kezdetben öt KFOR-körzetet (a francia vezetésű északi, a brit központi, az amerikai keleti, a német déli és az olasz nyugati) a déli és a nyugati összevonásával négyre redukálták.

³⁷ UNMIK – United Nations Mission in Kosovo, az ENSZ átmeneti kormányszata Koszovóban, amelynek vezetője az ENSZ-főtitkár különleges megbízottja, Special Representative of the Secretary General (SRSG).

Az albániai és a koszovói albánság 80 éves különélése során eltérő tradíciók, létköörülmények, anyagi helyzet és világszemlélet alakult ki közöttük. Az 1990-es években a belgrádi elnyomó politika és a délszláv háborúk miatt Jugoszláviát sújtó nemzetközi szankciók révén csökkent a fejlettségi különbség Albánia és Koszovó között. Ugyanabban az időszakban ellentétes folyamatok játszódtak le a két országban: a demokratizálódó Albánia egyre közelebb került Európához, míg az elszigetelődő Jugoszlávia eltávolodott tőle.

A NATO légitámadásai idején Albániában menedéket lelt közel 450 ezer koszovói albán jelentős hányadában – az elkeseredettség és kilátástalanság miatt – feléledt a testvériség érzése az anyaállamban élő nemzettársai iránt. A megkérdezett menekültek 50%-a úgy nyilatkozott, hogy támogatja az egyesítést Albániával, 25%-a pedig szorosabb kapcsolatok kiépítését tartotta fontosnak Albánia és Koszovó között. 90%-uk úgy vélekedett, hogy Koszovó jövőjét illetően Albániának komoly szerepe lesz az elkövetkezendőkben, hiszen történelmük és hagyományaik közösek.³⁸

A koszovói válság és fegyveres konfliktus bizonyos tekintetben egyesítette az albánságot. Az albánok időlegesen félretették politikai, kulturális és ideológiai különbségeiket, és az albán kérdés rendezése érdekében összefogtak a közös ellenséggel szemben. A koszovói események hatására az albán nép identitástudata jelentős mértékben megerősödött.

4.4. A koszovói albánok taktikája

A koszovói albánok politikai törekvéseikben sokáig nem képviseltek azonos álláspontot, legfőképpen céljaik elérésének módjában tértek el egymástól a vélemények.

Ibrahim Rugova „koszovói elnök” az 1990-es évek közepén a békés megoldás mellett szállt síkra, elítélte a fegyveres erő alkalmazását, és kezdetben beérte volna a Koszovónak adott széles körű autonómiával is. A nemzeti öntudatra nevelt koszovói albán fiatal generáció azonban a délszláv háborúból azt a következtetést vonta le, hogy – a horvátok és a bosnyákok példájából kiindulva –, a fegyverek erejével el lehet érni a függetlenséget. Az állandó szerb elnyomás hatására az UÇK 1997 végén aktivizálta magát. Fegyveres akcióik, merényleteik és rajtaütésszerű támadásaik elsősorban a szerb hatalom jelképei, a biztonsági és a fegyveres erők, illetve a politikai és gazdasági vezetők ellen irányultak, de a szerbekkel együttműködő albánokat sem kímélték.

Az UÇK módszerei a gerilla-hadviselés eljárásaihoz hasonlítottak. A harcukhoz szükséges pénzügyi forrásokat a szervezett bűnözés bevételeiből, albániai és nyugati adományokból biztosították. A Koszovóban és Nyugat-Európában élő albán fiatalok ezrei szívesen csatlakoztak az UÇK-hoz. A jelentkezők első hulláma kezdetben olyan nagy volt, hogy a „felszabadítási hadsereg” nem volt képes fogadni, megfelelően felszerelni és kiképezni őket. Legjelentősebb kiképző bázisaik Albánia északkeleti részén, Tropoja, Kukës és Bajram Curri környékén voltak.

³⁸ International Crisis Group: i.m. 6-7. o.

Az UÇK-tagok felkészítését egyrészt fanatikus muzulmánok, de a nyugati demokráciák kalandvagyó katonái is támogatták. Tőlük kaptak katonai felszereléseket, ruházatot és kommunikációs eszközöket, hogy sikeresen vehessék fel a harcot a szerbek ellen. A szükséges fegyvereket az UÇK több forrásból szerezte be. Az 1997-ben bekövetkezett albániai összeomlás során kirabolt albániai laktanyák fegyvereinek egy része hozzájuk került, a többit a szerb hatóságok által felfegyverzett koszovói szerb lakosságtól vásárolta, illetve csempésztúvonalakon keresztül külföldről szerezte be. Utánpótlásukat segítette, hogy az albán–koszovói határszakasz a jugoszláv határőrség igyekezete ellenére „átjárhatóvá” vált. Az albániai határőrizet szinte nem is működött.³⁹

Nem az UÇK volt az egyetlen koszovói fegyveres erő. Az UÇK mellett létező fegyveres csoportok másik legismertebb képviselője a Koszovó Köztársaság Fegyveres Erői (Forcat e Armatosure e Republikës së Kosovës – FARK) volt. Az emigráns kormány vezetője, Bujar Bukoshi által alapított „hadsereg” mindössze néhány száz fős tagsággal rendelkezett. Az Albániából irányított szervezetnek azonban Bukoshi nem tudott igazi funkciót adni, ezért az UÇK mellett fokozatosan háttérbe szorult és meggyengült, végül pedig tagjai csatlakoztak az UÇK-hoz és utódaihoz.⁴⁰

Az UÇK annak ellenére is sikereket tudott elérni, hogy kezdetben nem volt egységes központi katonai irányítása, szervezetlenül tevékenykedett, katonái gyengén kiképzettek és felszereltek voltak. 1998 végére azonban kialakult a szervezeti struktúrája, és létszáma elérte a 30 ezer főt. Az UÇK létrehozta központi parancsnoki vezetőségét, amelynek élére vezérkart állítottak, és Koszovót hadművelési zónákra osztották. Kezdetben hat, majd hét zóna működött. A központosítás számos helyi parancsnoknak ellenszenves volt, ezért miután elveszítették függetlenségüket – sokan felhagyva tevékenységükkel – külföldre távoztak.⁴¹

Az UÇK a NATO-t partnernek tekintette, ezért szorgalmazta a Szövetség Jugoszlávia elleni légi hadműveleteit. Az UÇK-nak nem volt esélye a szerb reguláris erők legyőzésére, ezért sokszor csak a szerbek provokálására törekedett, hogy kiváltsa a nemzetközi erők beavatkozását.

A koszovói albán lakosság a propagandaháború és az ellenük elkövetett tisztogató akciók következtében erősen radikalizálódott és a Jugoszláviától való elszakadás mellé állt. Rugova támogatottsága csökkent, míg Hashim Thaçi – az UÇK politikai vezetőjének – népszerűsége egyre jobban nőtt. (Rugova a koszovói albánok korlátozott önrendelkezésének kérdéséről még 1998. május 14-én, a harcok kiéleződésének idején is hajlandó volt tárgyalni Szlobodan Milosevics jugoszláv elnökkel.) Ekkor azonban az UÇK és támogatói már csak a fegyveres megoldást tartották az egyetlen járható útnak céljuk, a függetlenség elérése érdekében. A mérsékelt koszovói albán politikusok – köztük Rugova és hívei – marginalizálódtak.

³⁹ Dr. Szabó László: *A koszovói válság*. Budapest, 1999, Honvéd Kiadó. 58-59. o.

⁴⁰ Leitfaden für Bundeswehrkontingente in Albanien, 51-52. o.

⁴¹ Dr. Szabó L.: i.m. 63. o.

A koszovói válság franciaországi béketárgyalásain 1999 februárjában és márciusában már egyértelművé vált, hogy az Ibrahim Rugova által képviselt mérsékelt irányvonal – amely elsősorban békés, tárgyalásos úton a korábbi autonómia visszaszerzését tűzte zászlójára – elvesztette befolyását a tartományban. A radikális, függetlenségüket fegyveres eszközzel kivívni akaró vezetők egyre nagyobb elismertségre tettek szert a helyi albánok körében, és lassan magukhoz ragadták a kezdeményezést. Hashim Thaçi, a koszovói tárgyalóküldöttség vezetője Franciaországban már burkoltan Koszovó függetlensége mellett szállt síkra. (Thaçi később, 1999. március 2-án nemzetközi elismerés nélkül Koszovó miniszterelnöke lett, és ezzel az emigráns kormány vezetőjének, Bujar Bukoshinak a riválisává vált.)

A koszovói albán politikusok jól taktikáztak Rambouillet-ben és Párizsban. Tudták, hogy a nemzetközi közösség feltételeit (amelyek szándékosan túl nagy engedményeket követeltek Milosevicstől) a szerb vezetők nem fogadják el, ezért készek voltak a megállapodás aláírására, miután a „szerkesztők” belevettek a szövegbe egy homályos utalást, amely egy átmeneti időszakot követően Koszovó jövőjének meghatározásánál figyelembe veszi a helyi lakosság referendumon kinyilvánított akaratát. A szerbek a megállapodás általános részét – amely a Koszovónak biztosított széles körű autonómiáról szólt –, elfogadhatónak tartották, de a NATO erők telepítésébe és fegyveres erők Koszovóból történő kivonásába nem voltak hajlandók beleegyezni.⁴² Ha akkor feladták volna elutasító magatartásukat, akkor elkerülhették volna a NATO jugoszláviai beavatkozását. A tárgyalások paradoxona, hogy a közvetítő nemzetközi közösség céljai közelebb álltak (és hivatalosan állnak ma is) a szerbek követeléséhez, miszerint Koszovó Jugoszlávia, ma Szerbia és Montenegró⁴³ része kell maradjon. A mai folyamatok ennek ellenére Koszovó függetlenségének irányába hatnak.

A fiatal generáció által képviselt koszovói albán politikai irányvonal, a lakosság támogatottságát is élvezve, a fegyveres megoldás irányába tolódott. A koszovói albánok abban bíztak, hogy helyzetük javulni fog, és a radikálisok segítségével elérhetik az áhított függetlenséget. Ekkorra ugyanis a szerb elnyomás és az etnikai szembenállás olyan méreteket öltött, hogy a gyűlölet magvait nem volt nehéz elhinteni a koszovói albánok körében. A helyi albán vezetők kihasználták a média által nyújtott lehetőségeket, és a szenvedéseiket, nyomorukat, üldöztetésüket (exodusukat) bemutatva a világ közvéleményében is szimpátiát keltettek maguk és a koszovói albán kérdés iránt.

A szerb fegyveres és biztonsági erők az egyre jobban megerősödő UÇK-val, illetve a helyi albán lakossággal szemben aránytalanul nagy veszteségek okozására képes erőket vetettek be. Tisztogató akcióiknak számos polgári lakos esett áldozatul, amivel Belgrád kivívta a Nyugat ellenszenvét. 1999 elején a Jugoszláv Hadsereg (JH) erői megkezdték a „Patkó-hadműveletet”, amelynek állítólagos célja Koszovó etnikai megtisztítása volt. A realitásokat figyelembe véve azonban erre minimális volt az esély. A humanitárius katasztrófától tartva és az emberi jogok védelme

⁴² Európai politikai rendszerek – Bíró László: *Szerbia és Montenegró*. Budapest, Osiris Kiadó, 2004. 838. o.

⁴³ A 2002. március 14-ei Belgrádi Megállapodás értelmében 2003. február 4-én a Jugoszláv Szövetségi Köztársaság jogutódjaként megalakult Szerbia és Montenegró Államközössége. (Montenegró 2006-ban különvált Szerbiától. A szerk.)

érdekében a NATO 1999. március 24-én légitámadásokat indított számos stratégiai fontos katonai és polgári célpont ellen. A 78 napig tartó jugoszláviai légi hadművelet végül megadásra kényszerítette Jugoszlávia elnökét, Szlobodan Milosevicset.⁴⁴ A NATO légi beavatkozása ENSZ-felhatalmazás nélkül történt, amit a jugoszláviai politikai vezetők többször és több fórumon is sérelmeztek.

A koszovói válság történetében új fejezet kezdődött. Miután a jugoszláv politikai vezetés gyakorlatilag elveszítette fennhatóságát Koszovó fölött, a koszovói albán politikusok és volt katonai (UÇK) vezetők kezébe került a kezdeményezés. Az UÇK részben politikai pártokká szerveződött, illetve a polgári védelmi feladatok ellátására hivatott Koszovói Védelmi Hadtestté (TMK) alakult át. Hashim Thaçi megalapította a Koszovói Demokratikus Prosperitás Pártját, ma Koszovói Demokrata Párt (PDK), Ramush Haradinaj pedig – aki az UÇK Drenica térségében tevékenykedő regionális parancsnoka volt – létrehozta a Szövetség Koszovó Jövőjéért (AAK) párttömörülést. Ekkor egy újabb harc kezdődött, versenyfutás a politikai és gazdasági hatalom megszerzéséért. A „kvázi függetlenség” és a rendezetlen viszonyok szülte koszovói törvénytelenések ellen az érintettek nem tudtak, illetve nem akartak tenni semmit. A szabad rablás, a szervezett bűnözés és a csempészet virágzásnak indult, a klánok igyekeztek minél nagyobb szeletet kiharítani a Koszovó nevű „tortából”. A demokratikus értékek, a jogállamiság és a piacgazdaság feltételeinek megteremtése háttérbe szorult.

A 2000. október 28-án megtartott koszovói helyhatósági választások hozzájárultak az albán pártok közötti erőviszonyok tisztázásához. Három fő politikai erő versengett az önkormányzati vezető tisztségek megszerzéséért: az Ibrahim Rugova vezette mérsékelt LDK, a Hashim Thaçi irányította radikális PDK és a Ramush Haradinaj vezette szintén szélsőséges AAK politikai tömörülés. A nemzetközi ellenőrzés alatt lebonyolított voksolás kétségbenvonhatatlan legitimitást biztosított a Rugova-féle mérsékelt erők előretörésének. A polgári lakosság az addig tapasztalt anarchikus állapotok helyett a rendezett viszonyokra szavazott, amit a mérsékelt LDK-tól remélt elérni.

Thaçi, az UÇK egykori politikai vezetője és Haradinaj, az UÇK egyik volt regionális parancsnoka szoros kapcsolatban álltak (és állnak részben ma is) a szervezett bűnözéssel és a fegyver-, kábítószer-, illetve embercsempészettel. A választásokon vereséget szenvedett radikálisok a Preševo-völgyi katonai fellépéssel akarták jelezni, hogy változatlanul jelentős katonai erővel rendelkeznek, és politikai szempontból sem lehet őket figyelmen kívül hagyni.

4.5. A Preševo-völgyi etnikai válság

A koszovói válság nem állt meg a tartomány határainál. A függetlenséget fegyverrel kivívni akaró fanatikus albán radikálisok és a szervezett bűnözés zavartalan működésében érdekelt csoportok 2000-ben „exportálták” az etnikai válságot először a Preševo-völgybe (Délkelet-Szerbia), 2001-től pedig Macedóniába. Montenegróban szintén megjelentek falfirkáikkal a nagy-albán eszme elkötelezett hívei, de a helyi biztonsági erők határozott fellépésének köszönhetően nem tudták megvetni lábukat a kisebbik „délsláv” tagköztársaságban.

⁴⁴ Leitfaden für Bundeswehrkontingente in Albanien, 45. o.

A Jugoszláv Hadsereg (JH) és a KFOR vezetői között létrejött – a macedóniai Kumanovóban 1999. június 9-én aláírt – Katonai Technikai Megállapodás lezárta a koszovói etnikai fegyveres konfliktust. Koszovó szerbiai határszakaszán egy 5 km-es Földi Biztonsági Zónát (FBZ) és egy 25 km-es Légi Biztonsági Zónát (LBZ) hoztak létre, amelyek arra voltak hivatottak, hogy távol tartsák a JH erőit a dél-szerbiai tartománytól.⁴⁵ Az FBZ-ben csak a szerb rendőri erők tartózkodhattak, a fegyveres erőket teljes mértékben kivonták ezekről a területekről. A szerbiai demokratikus átalakulás – amely Milosevics 2000. októberi bukását követően indult meg – folyamatában a JH igyekezett együttműködni a KFOR-erőkkel, és így lassan biztonságot erősítő tényezővé lépett elő, míg a fegyveres szakadár albán csoportok destabilizáló erőként jelentek meg a Preševo-völgyben. Végül 2001 márciusára megérte a biztonsági helyzet az FBZ felszámolására.

Az UÇK 1999. szeptemberi feloszlását követően nem szűnt meg teljesen. Fegyvereiket és felszerelésüket elrejtették a koszovói és az azon kívüli albánok lakta területeken, holott azokat hiánytalanul be kellett volna szolgáltatni a KFOR-erőknek. Az UÇK parancsnokai és harcosai átvették „polgári ruhába” és – korábbi katonai befolyásukat látva vetve – politikai és gazdasági hatalomra tettek szert az általuk korábban katonailag ellenőrzött területeken. Az UÇK harcosai hamarosan új felszabadítási hadsereget alapítottak.

1999 végén a Preševo-völgy térségében megjelent egy az UÇK utódjának tekinthető új albán fegyveres szervezet, a Preševo–Bujanovac–Medvedja Felszabadítási Hadsereg (UÇPMB). A koszovói–szerb határ kezdetben akadálytalanul átjárható volt, amíg a KFOR meg nem erősítette őrzését. A szerbiai rendőrség nem látott el határőrizeti feladatokat, miután az a haderő kompetenciájába tartozott, amit viszont a határszakaszról vissza kellett vonni. Az átmeneti időszak elegendő volt arra, hogy a volt UÇK-s fegyverek és katonai felszerelések egy része a többségében (kb. 70 ezer) albán lakta Preševo-völgy térségébe kerüljön. Az UÇPMB közel ezer harcosa szabadon „berendezkedhetett” a Földi Biztonsági Zóna Preševo-völgyi részén, hiszen csak a kis létszámú szerb rendőri erő „zavarhatta” tevékenységét.⁴⁶

A szélsőséges albán fegyvereseket tömörítő UÇPMB legfőbb céljának a Preševo-völgyi – általuk Kelet-Koszovónak nevezett – területek felszabadítását és Koszovóhoz csatolását tűzte ki. A helyi albánok még 1992 márciusában egy nem hivatalos referendumon szinte egyhangúlag a Koszovóhoz történő csatlakozás mellett tették le a voksukat. Ennek elérése érdekében az UÇPMB 2000 elején fegyveres harcot indított a Preševo-völgy térségében állomásozó szerb biztonsági erők ellen. Harceljárásuk és taktikájuk megegyezett a volt UÇK harcmodorával. Az UÇPMB jó kapcsolatokkal rendelkezett a koszovói albán radikális körökben.⁴⁷

A 2000. októberi koszovói helyhatósági választásokon vereséget szenvedett radikálisoknak (Thaçi és Haradinaj követőinek) fontos szerepük volt az UÇPMB 2000. novemberi fegyveres akcióinak felújításában. A kiterjedt kapcsolatokkal rendelkező albán fegyver- és kábítószer-maffia továbbra is érdekelt volt az etnikai konfliktus folytatásában. A Preševo-völgynek ugyanis geostratégiai jelentősége van,

⁴⁵ Nebojsa Covic: *Serbia after Milosevic*. Liber-press, Belgrade, 2001. 42. o.

⁴⁶ Pan-Albanism: i.m. 23. o.

⁴⁷ Rat na Jugu Srbije. Globus, 2001. 03. 16. 42. o.

hiszen nemzetközi tranzitútvonalak húzódnak végig a területén. A koszovói albán radikálisok arra törekedtek, hogy ezeket ellenőrzésük alá vonják, így biztosítva illegális tevékenységük szabadságát. A térség biztonsága nem csak politikai, de fontos gazdasági kérdés is az érintett államok, köztük Szerbia és Macedónia kereskedelmi kapcsolatai szempontjából.⁴⁸

Az UÇPMB-nek terveivel és aktivitásával nem sikerült maga mellé állítania a nemzetközi közvéleményt. Az UÇK-hoz való viszonyal ellentétben a nemzetközi közösség nem nyújtott támogatást a Preševo-völgyi albán felszabadítási szervezetnek. Az albán diaszpóra azonban tovább gyűjtötte a pénzt a revizionista törekvésekhez, amelyek mögé kezdetben a helyi albán lakosság is felsorakozott.

2001. március végén megkezdődtek a nemzetközi részvétellel folyó egyeztető megbeszélések a szerb és az albán fél között, de az UÇPMB kezdetben nem hagyott fel elszakadási küzdelmével a korábban meghirdetett tűzszünet ellenére sem. A Konculj-i Megállapodás értelmében végül az UÇPMB-t 2001. május 31-éig mégis leszerelték, mert a JH-val szemben – amely a nemzetközi megállapodások alapján fokozatosan átvette az FBZ utolsó szakaszának ellenőrzését is –, esélye sem volt.

A Szerbiában is hatalomra került reformellenzék szintén a diplomáciai eszközöket helyezte előtérbe a Preševo-völgyi válság megoldása érdekében. A 2001 elején megalakult új szerbiai kormány miniszterelnök-helyettese, Nebojsa Csovics – aki egyben a Dél-szerbiai és a Koszovói Koordinációs Központok (két külön szervezet) vezetője volt és ma is az –, egy demokratikus rendezési tervvel („Csovics-terv”) állt elő, amelyet a helyi albánok képviselői elfogadtak tárgyalási alapnak, de mint végleges megoldást sok tekintetben elutasítottak. A terv értelmében Preševo, Bujanovac és Medvedja opstinákban (szerbiai közigazgatási egységek) előrehozott helyhatósági választásokat rendeztek 2002 áprilisában, növelték az albánok számarányát a helyi közigazgatásban, létrehozták a vegyes nemzetiségű rendőrséget, valamint kibővítették a helyi albánok anyanyelvi közigazgatási, kulturálódási (albán nyelvű média) és oktatási lehetőségeit.

Az elmúlt években jelentős előrelépések történtek, de az albánság egyelőre nem elégedett, mert a gazdasági helyzet súlyos, magas a munkanélküliség, az életszínvonal pedig meglehetősen alacsony. Ezen kívül a Preševo-völgyi albánoknak kifogásaik vannak a részrehajló szerb igazságszolgáltatással szemben is. A helyi albán lakosság fenyegetésként éli meg a szerb biztonsági és katonai erők megerősített jelenlétét a térségben, amelyet a szerbek a szervezett bűnözés egyre nagyobb térnyerésére és a radikális albán fegyveres csoportok tevékenységére hivatkozva fokoztak. Véleményem szerint a szerbek – kihasználva a nemzetközi terrorizmusellenes hangulatot –, egy kicsit eltúlozzák a szélsőséges albánok által előidézett biztonsági kihívásokat. Szerintük a radikális albánok terroristák, akik ellen határozottan fel kell lépni. Ez azonban nem felel meg a valóságnak, az albán függetlenségi harcosok által elkövetett merényletek nem vethetők össze a Közel-Kelet mindennapos véres cselekményeivel. 2003 nyarán és őszén a szélsőségesek fel akarták hívni magukra és a helyi problémákra a figyelmet, merényleteik miatt átmenetileg romlott a térség biztonsági helyzete.

⁴⁸ Zur Problematik der Stabilisierung des Westbalkans. Wien, Dezember 2000 – Stefan Troebst: *Die Albanische Frage – Entwicklungsszenarien und Steuerungsinstrumente*. 51. o.

A 2002. évi népszámlálás adatai szerint a három Preševo-völgyi opstinában élő közel 70 ezer albán Preševo-ban a lakosság 90%-át, Bujanovac-ban az 54,5%-át, Medvedja-n pedig a 26%-át teszi ki. A helyi albánság többsége egyelőre nem gondol Nagy-Albánia megteremtésére, de támogatná a Preševo-völgy albán lakta területeinek Koszovóhoz csatolását. Céljaikat azonban kizárólag politikai eszközökkel kívánják elérni, ezért sem támogatták a szélsőségesek, köztük a 2002 közepén alakult Albán Nemzeti Hadsereget (Armata Kombëtare Shqiptare – AKSh), amely 2003 áprilisában magára vállalta a koszovói Loziste melletti vasúti híd felrobbantását, 2003 őszén harcokat kezdett a macedóniai Tetovo környékén, és fegyvereseivel „nyugtalanságot keltett” a Preševo-völgyben is.⁴⁹ Az AKSh-t az Egyesült Államokban terrorista szervezetté nyilvánították, ami egyértelműen megmutatta a Bush-kormányzat szeparatista albánokhoz „fűződő viszonyát”.⁵⁰ A helyi albán pártok (a Demokratikus Akciópárt, a Demokratikus Haladásért Mozgalom, az Albánok Demokratikus Pártja és a Preševo-völgy Demokratikus Uniója) 2004 tavaszán megalakították az úgynevezett Konzensus Tanácsot, amelynek célja az érdekek összehangolása és közös erővel történő érvényesítése. A helyi albánok azonban továbbra is széthúzóak, ezért ez is komoly eredmény volt a részükről. A szerbiai kormány 2005 elején együttműködést ajánlott a Preševo-völgyi helyzet politikai megoldása érdekében. A helyi albán pártok azonban nem foglaltak el egységes álláspontot a felajánlás ügyében.

4.6. A fegyveres etnikai konfliktus exportálása Macedóniába

Már az UÇK koszovói színre lépése idején is történtek albán nacionalista megmozdulások Macedóniában. 1997 és 1998 folyamán az albán szélsőségesek számos merényletet követtek el rendőrörsök, bírósági épületek és pályaudvarok ellen, amellyel céljuk az albán nemzeti mozgalom macedóniai törekvéseinek „artikulálása” volt. A koszovói válság kiéleződésekor az albán radikális erők minden erejükkel a tartományra koncentráltak, hiszen az elsődleges cél Koszovó függetlenségének elérése volt. Az ezt követő Preševo-völgyi fegyveres konfliktus a koszovóitól eltérően alakult, mert a nemzetközi közösség a békés megoldást szorgalmazó álláspont mellé állt. A Preševo-völgyi radikális erők idővel kénytelenek voltak mérsékelni a szerbiai biztonsági és fegyveres erők ellen folytatott sikertelen harcukat, és tevékenységi körzetüket 2001 elején áthelyezték Macedóniába.

A Nyugat- és Északnyugat-Macedóniában élő albánok koszovói társaikkal ellentétben sohasem élvezhettek autonómiát az egykori Jugoszlávián belül. Ennek ellenére, miután államhatárok nem választották el őket egymástól, szabadon ápolhatták családi és rokoni kapcsolataikat a Koszovóban és a Preševo-völgyi területeken élő nemzet társaikkal. Kulturális fejlődésük, világszemléletük, identitás-tudatuk részben együtt alakult a koszovói albánokéval, ezért köztük nem alakult ki olyan társadalmi különbség, mint az albániai albánok és az anyaállamon kívül élők között. Az 1991-ben függetlenné vált Macedóniában élő albánok kiegyeztek az államalkotó szláv-macedón néppel.

⁴⁹ Pan-Albanism: i.m. 22–24. o.

⁵⁰ SIPRI YEARBOOK 2004, 278. o.

1992-ben ENSZ-csapatok jelentek meg az országban a térség stabilitásának szavatolása érdekében, 1998-tól pedig a NATO koszovói (jugoszláviai) műveleteinek előkészítése, majd a KFOR-erők logisztikai ellátása céljából szövetséges csapatokat telepítettek Macedóniába. A koszovói válság idején a közel 350 ezer koszovói albán menekült elhelyezése és ellátása mérhetetlenül nehéz feladat elé állította a macedón kormányt. A majdnem duplájára nőtt albán népesség biztonságpolitikai kockázatokat is jelentett volna, ha nincsenek a helyszínen a nemzetközi erők és a segélyszervezetek.

A Preševo-völgyi etnikai válság 2001 májusában történt rendezése nem felelt meg az albán radikálisok követeléseinek, ezért az albán szélsőséges fegyveresek exportálták a fegyveres konfliktust Macedónia területére. Céljuk a nemzetközi közösség figyelmének megosztása, és a radikálisok „súlyának” tiszteletben tartása volt. A macedóniai válságot külső tényezők idézték elő, nem a belpolitikai helyzet váltotta ki. A macedóniai albánok már akkor is képvisellel rendelkeztek a kormányban, a parlamentben és a különböző önkormányzati testületekben is. Problémáik megoldására számos politikai eszköz és fórum kínálkozott, tehát nem volt feltétlenül szükség az erőszakos érdekérvényesítés eszközeihez nyúlni.

Macedóniában megjelentek az egykori UÇK (Ushtria Çlirimtare e Kosovës) utódjának tekinthető albán fegyveres csoportok. Közülük az ugyancsak UÇK-nak (Ushtria Çlirimtare Kombëtare) nevezett (rövidített) Nemzeti Felszabadítási Hadsereg tett szert a legnagyobb befolyásra, amelynek a vezére Ali Ahmeti lett. Az elszakadási törekvésekkel fellépő szélsőséges albán fegyveres csoportok 2001 év eleji macedóniai támadását több esemény hatása együttesen érte meg. Egyrészt a Preševo-völgyi törékeny biztonsági helyzet miatt – amelyet az UÇPMB idézett elő – a KFOR tárgyalásokat kezdett a Jugoszláv Hadsereg (JH) erőivel a Földi Biztonsági Zóna megszüntetéséről. Az egyeztetések eredményeként márciusban a JH erői fokozatosan birtokba vehették a zóna kijelölt területeit. Az UÇPMB fokozatosan kiszorult a „védett övezetből”, ami tevékenységük áthelyezését tette szükségessé. Másrészt 2001. február 15-én megállapodás született a Jugoszlávia és Macedónia között húzódó államhatár véglegesítéséről, amely az 1991. évi szétválás óta vita tárgya volt. A szélsőséges albánok kifogásolták, hogy őket nem vonták bele a tárgyalásokba, pedig a határ albán lakta területeken húzódik. A sok-sok kiváltó ok között a harmadik legfontosabb az volt, hogy a kábítószer- és fegyvermaffia lassan elveszítette mozgásterét Koszovóban és a Preševo-völgyben. A szervezett bűnözés egyes szereplőinek illegális tevékenységük folytatásához újabb instabil térségre volt szükségük. A térségben kialakult bizonytalan helyzet miatt a csempészetnek rövid idő alatt újabb útvonalai alakultak ki. A kábítószer (köztük főként a heroin) szállítási útvonala a Törökország–Macedónia–Koszovó–Albánia tengelyre került. A fegyveres összecsapásoknak és az ellenőrizetlen viszonyoknak a legnagyobb nyertesei kétségkívül az albán, szerb, macedón és más nemzetiségű – ember-, kábítószer- és fegyverkereskedelemmel foglalkozó – bűnözők lettek.⁵¹ Megítélésem szerint a szervezett bűnözésben nincsenek etnikai kérdések, a szerb vagy az albán fegyverkereskedő nem foglalkozik azzal, hogy ki ellen használják az általa eladott fegyvereket.

⁵¹ Albert A. Stahel: *Organisierte Kriminalität auf dem Balkan*. Allgemeine Schweizerische Militärzeitschrift, 2002/11. 24. o.

A macedón kormány megpróbált higgadtan reagálni az albánok erőszakos fellépésére. Miután nemzetközi politikai és katonai segítséget is kapott, saját képességeihez mérten egy jelentős nagyságú elrettentő fegyveres erőt vetett be az elszórtan, de összehangoltan harcoló albán fegyveresekkel szemben.⁵² Szorgalmazta a politikai megoldást, de a terroristáknak minősített albán szélsőségesekkel nem volt hajlandó kompromisszumot kötni. A macedón kormányban képvisellel rendelkező helyi albánok (az Albánok Demokratikus Pártja tagjai) szintén a békés rendezés mellett szálltak síkra, de kiálltak nemzettársaik mellett is, habár fegyveres akcióikra közvetlen hatást nem gyakorolhattak.⁵³

A nemzetközi közösség ezúttal gyorsan reagált az új etnikai konfliktusra. Amint 2001 elején eszkalálódtak az albán–macedón harcok, George Robertson NATO-főtitkár és Javier Solana, az EU kül- és biztonságpolitikai főképviselője Szkopjéba utazott a tárgyalásos megoldások elősegítése érdekében. A nemzetközi közösség felismerte az albán szélsőségesek akciói mögötti szándékot, a politikailag, gazdaságilag és katonailag is nagyon gyenge Macedónia destabilizálására irányuló törekvést. Macedónia egysége és rendezett politikai viszonyai stratégiai érdeke volt a nemzetközi közösségnek, és úgy gondolom, hogy ma is az.

Macedónia 2001. április 9-én Luxemburgban aláírta a Stabilitási és Együttműködési Megállapodást az Európai Unióval. A dokumentumban Macedónia kötelezettséget vállalt arra, hogy tiszteletben tartja a demokrácia alapelveit, az emberi és a kisebbségi jogokat, a törvényes rendet és a szabad piacgazdaságot. A politikai stabilitás helyreállításáért cserébe a Nyugat gazdasági támogatást helyezett kilátásba Macedónia számára. Az egyre hevesebb és agresszívebb albán fegyveres támadások következtében azonban az ország a polgárháború szélére sodródott, ezért hatékonyabb válságkezelési megoldásra volt szükség. A Nyugat közbelépésére 2001 májusában nemzeti egységkormány alakult, amelyben mindkét albán parlamenti párt (az Albánok Demokratikus Pártja és a Demokratikus Prosperitás Pártja) részt vett, de a nagykoalíció sem tudta megoldani az albán–macedón szembenállást, és újra a nemzetközi közösség közvetítésére volt szükség ahhoz, hogy a szembenálló felek 2001. július 5-én fegyverszünetet kössenek.

A macedóniai fegyveres konfliktust a 2001. augusztus 13-án Ohridban – a meghatározó macedón és albán pártok által is – aláírt keretegyezmény (Framework Agreement) zárta le. A politikai rendezés keretében megkezdődött a macedóniai albán kisebbség jogainak (képviselet, nyelvhasználat, igazságszolgáltatás, felsőoktatás stb.) bővítését célzó alkotmánymódosítási folyamat. A nemzetközi közösség aktív közreműködése ellenére a konszolidációs folyamat a vártnál jobban elhúzódott, és csak 2001. november 15-én került sor az albán kisebbség jogait kibővítő alkotmánymódosítások parlamenti ratifikálására. Az ország közigazgatási rendszerének megreformálása, azaz a decentralizáció a következő évekre maradt.

⁵² A NATO 1998 végén katonákat küldött Albániába és Macedóniába, hogy a koszovói válság „elmérgesedése” esetén ki tudják menekíteni a Koszovóban működő EBESZ-misszió munkatársait. Később a KFOR műveletének előkészítése, majd támogatása céljából logisztikai erőket telepítettek a két országba.

⁵³ *Rat u Makedoniji*. Globus, 2001. 03. 30. 26-27. o.

A rendezési folyamattal párhuzamosan a NATO az „ESSENTIAL HARVEST” fedőnevű művelet keretében begyűjtötte az albán fegyveresek által önkéntesen leadott fegyvereket. Ali Ahmeti, a macedóniai UÇK vezetője 2001. szeptember 26-án bejelentette a fegyveres szervezet megszűnését. Kicsivel később Ahmeti megalakította a Demokratikus Unió az Integrációért nevű pártot, amely 2002 óta tagja a macedóniai parlamentnek és a kormánynak.

A biztonsági vákuum kialakulásának elkerülése érdekében a NATO újabb műveletet indított 2001 szeptemberében „AMBER FOX” fedőnévvel, amelynek célja az Ohridi Megállapodás végrehajtását felügyelő EBESZ-megfigyelők tevékenységének támogatása volt. A misszió mandátumát több alkalommal is meghosszabbították. Ezt követően, 2002 decemberében a javuló biztonsági helyzetnek megfelelően, a NATO-misszió csökkentett létszámmal „ALLIED HARMONY” néven folytatta tevékenységét. Az EU 2002 nyarán kezdeményezte a macedóniai misszió átvételét, amely hosszas egyeztetés eredményeként 2003. március 31-én „CONCORDIA” néven folytatódott. A NATO ugyan katonai műveletet azóta nem vezet Macedóniában, viszont korlátozott létszámmal továbbra is jelen van Szkopjében.⁵⁴

A macedón parlament 2002. március 7-én elfogadta a korábbi fegyveres konfliktus albán résztvevőire vonatkozó amnesztiatörvényt, amely jelentős előrelépést jelentett az albán-macedón megbékélés tekintetében. Ugyan az Ohridi Megállapodásban nem rögzítették az albán fegyveresek büntetlenségének törvényi szavatolását, annak pozitív hozadéka ma vitathatatlan.

A 2002. november 1–15. között tartott macedóniai népszámlálás eredménye jelentős hatást gyakorolt a biztonságpolitikai folyamatokra. Kezdetben bizonytalanságot okozott, hogy sokáig (2003. december 1-jéig) nem hozták nyilvánosságra az eredményt, így az albánok számarányának adatai sem válhattak ismertté.⁵⁵ Az Ohridi Megállapodás előírásai alapján ugyanis a kisebbségek jogait számarányuk alapján kell biztosítani.

Macedónia Albániával és Horvátországgal együtt 2003 májusában – az Egyesült Államok kezdeményezésére – létrehozta az Adriai Hármak regionális együttműködési formát, amelynek célja, hogy a regionális biztonságpolitikai, bizalomerősítő együttműködésen keresztül stabilizáló hatást fejtsenek ki a térségben, valamint közösen, egymást tapasztalatokkal segítve készüljenek fel a leendő NATO-csatlakozásra.

A macedón politikai vezetés és a nemzetközi közösség erőfeszítéseinek köszönhetően az országban 2003. december 15-ével megszűnt a nemzetközi katonai jelenlét. Az Európai Unió „CONCORDIA” misszióját a 200 fős „PROXIMA” elnevezésű rendőri misszió váltotta fel. A kontingens feladata elsősorban a macedón Belügyminisztérium és a Rendőrség átfogó reformjának, illetve az új határvédelmi rendszer kialakításának támogatása.⁵⁶

⁵⁴ SIPRI YEARBOOK 2004, 270. o.

⁵⁵ Hivatkozás „Az albán népesség és diaszpóra” című fejezetben.

⁵⁶ SIPRI YEARBOOK 2004, 270-271. o.

A macedóniai parlament 2004. augusztus 12-én – az Ohridi Megállapodásban lefektetett decentralizáció és az albánok jogainak kiterjesztése jegyében – elfogadta az ország területét új közigazgatási egységekre tagoló decentralizációs törvénycsomagot, amelynek révén Struga és Kičevo opstinákban az albánok számaránya meghaladja az 50%-ot, Szkopjében pedig a 20%-ot. Ezzel az albánok jogai és lehetőségei kibővülnek, a fővárosban például albán nyelven is intézhetik ügyeiket a jövőben.⁵⁷ A területi önkormányzatok számát az új törvénycsomaggal 123-ról 80-ra csökkentették. A belső közigazgatási határok átszabása után az albánok csaknem 80%-a olyan opstinákban él, amelyekben ők vannak többségben. Ez különösen az előző, az 1996-os adminisztratív reform előtti állapothoz képest jelentős változás, mert akkor ez az arány csak 45% volt.⁵⁸ Az új közigazgatási felosztás az albán kisebbségnek kedvez, ezért a macedón ellenzéki pártok a döntés megsemmisítését célzó népszavazás kiírását kezdeményezték. A 2004. november 7-ei referendum érvénytelen lett, ami „megelőzte” az újabb etnikai feszültségek kialakulását, amit az albánok kilátásba helyeztek a sikeres népszavazás esetére.

A macedóniai albánok politikai törekvéseinek jelentős része teljesült, amit fegyveres nyomásgyakorlással és végül politikai eszközökkel értek el. A macedóniai alkotmány módosításával megtörtént az albán nyelv hivatalossá tétele, növelték az albánok számarányát a közigazgatásban és a rendőri, valamint a fegyveres erők kötelékében, biztosították az albánok számára a kulturális lehetőségeket és az anyanyelvi oktatást, valamint újból legálissá tették az albán egyetemet Tetovo-ban.⁵⁹ A helyi albán pártok felismerték, hogy ha kiegyeznek a macedón politikusokkal, akkor közösen előbb elérhetik az európai uniós tagságot, amivel érdekeik és jogaik érvényesítése lényegesen javul majd a jövőben.

Megítélésem szerint a koszovói etnikai válság által elindított „dominó-effektus” (a Preševo-völgyi és a macedóniai válságok) azt bizonyítja, hogy az albán nemzeti kérdés csak a maga komplexitásában vizsgálható, és egy átfogó, az összes albán lakta területet érintő, békés rendezést igényel. A nemzetközi közösség ezúttal időben, az érintett kormányok támogatásával a politikai megoldás és a fegyveres akciók eszkalációjának megakadályozása mellett szállt síkra. Ezzel sikerült a konfliktusok kétfrontos feltartóztatása: a politikai megoldások keresése és a katonai visszatartás (a lokális elszigetelés) megkezdése. A nemzetközi közösség ezúttal élesen szembehelyezkedett az albán szeparatista törekvésekkel, és teljes körű támogatásáról biztosította az érintett demokratikus kormányokat.

4.7. Következtetés

Koszovó történelmi fejlődése a 20. század elején élesen elvált Albániáétól, ami merőben eltérő politikai, társadalmi és gazdasági viszonyokat alakított ki a Jugoszláviához került tartományban. Koszovó – amely a török uralom alatt a függetlenségi törekvések központja volt –, a revizionista elképzeléseknek is bölcsőjévé vált. Az 1980-as évek végétől megerősödött a koszovói albánok identitástudata és elszakadási törekvése is. A történelmi sérelmek „orvoslására” tett kísérletek végül fegyveres konfliktusokká váltak az egyes „idegen államok” albán

⁵⁷ Alles oder nichts – Der Spiegel, 32/2004, 99. o.

⁵⁸ Rossz beosztás – HVG, 2004. szeptember 4. 24. o.

⁵⁹ A tetovoi albán egyetemet 1998-ban hivatalosan bezárták, de az albánok illegálisan tovább működtették.

lakta területein. A nemzetközi közösség felismerve az eszkaláció veszélyét egyre gyorsabban reagált az albán önvédelmi, illetve függetlenségi törekvések békés rendezése érdekében. Az albán nemzetegyesítő törekvések kapcsán két nemzetközi alapelv, a népek önrendelkezési joga, és az államok szuverenitása és területi integritása sérthetlenségének elve ütközik egymással. Az ellentmondás feloldására politikai megoldásokat kellene szorgalmazni, amit az idegen államokban élő albánok többsége hajlandó elfogadni.

5. AZ ALBÁNSÁG ELLENTMONDÁSOS SZEREPE

Az albánság szerepe ellentmondásos a Nyugat-Balkán biztonságának alakulása tekintetében. Albánia euroatlanti elkötelezettsége, a demokratikus értékek átvételének igénye, a piacgazdaság kiépítése irányába tett lépései, a jószomszédi kapcsolatok ápolására való törekvése, a koszovói válság idején a NATO-nak nyújtott segítsége, az európai regionális biztonsági rendszerekben elfoglalt tagsága és az abból adódó kötelezettségvállalása, illetve a Balkán stabilitása érdekében tett erőfeszítései mind-mind azt bizonyítják, hogy Albánia aktív és pozitív szereplője az összeurópai biztonság megeremtésének. Az albán függetlenségi törekvések okozta fegyveres konfliktusok és az ebből fakadó transznacionális kihívások, mint az illegális migráció, a szervezett bűnözés és a csempészet, valamint a politikai és gazdasági átalakulás negatív kísérőjelenségei (szegénység, munkanélküliség, korrupció, „extrémizmus” stb.) miatt kialakult kockázatok viszont destabilizáló hatást fejtenek ki Európa biztonságpolitikai szempontból legérzékenyebb részén, a Nyugat-Balkánon.

5.1. Albánia euroatlanti integrációs törekvései

A jelenlegi albán külpolitika deklarált célkitűzése az ország euroatlanti integrációjának mielőbbi megvalósítása és az együttműködés erősítése a nemzetközi szervezetekkel. Albánia jó kapcsolatok kialakítására törekszik szomszédjaival, és eltökélt szándéka, hogy tevékenyen hozzájáruljon a Nyugat-Balkán és ezen keresztül Európa biztonságához. A politikai vezetés kiemelt figyelmet fordít az Albánia határain kívül élő albánság helyzetére, és adott esetben nemzetközi fórumokon is kiáll az albán (nemzeti) érdekek védelme mellett.

Az albán külpolitika egyik legellentmondásosabb pontja az iszlám országokkal fenntartott kapcsolatok kérdése. 1992 decemberében Albánia tagja lett az Iszlám Konferenciának, amellyel nem kis felháborodást keltett a nyugati világban. Albánia az iszlám országokat tömörítő nemzetközi szervezethez elsősorban gazdasági megfontolásból csatlakozott. A várt pénzügyi támogatás azonban elmaradt, ezért a tagság néha éles belpolitikai csatározások tárgya volt. Az országban megjelent iszlám jótékonyági szervezetek egyes tagjai, vagy képviselői bizonyos feltételezések szerint kapcsolatban álltak/állnak néhány nemzetközi terrorista szervezettel. Állítólag egy alkalommal (1994-ben) a hírhedt első számú terrorista, Oszama bin Laden is megfordult Albániában.⁶⁰

Mivel az albán társadalomra egyáltalán nem jellemző a vallási fanatizmus, az iszlám kapcsolat nem külpolitikai prioritás. Az iszlám országok befolyásnövelő

⁶⁰ www.fas.org/man/crs/: Albania: Country Background Report 2000. június 29.; 5. o. (2001. március)

törekvései egyelőre nem jártak sikerrel Albániában. Az ország politikai vezetésének deklarált euroatlanti integrációs szándéka és a nyugati segítség igénye Albániát a nyugati demokráciákhoz való közeledés útján tartja.

Albánia politikai és gazdasági célkitűzése az Európai Unióhoz való csatlakozás. Az Európai Közösség már 1992 májusában kereskedelmi és gazdasági együttműködési megállapodást kötött Albániával. Még ugyanazon év decemberében a szervezet több kelet-európai ország mellett Albániára is kiterjesztette a PHARE-programot. 1999-ben az EU egy új „stabilitási és együttműködési folyamatot” ajánlott a délkelet-európai államoknak – köztük Albániának is –, amelynek célja a Stabilitási és Együttműködési Megállapodás előkészítése az adott ország és az unió között.⁶¹

A „demokratikus” fordulat megindulását követően Albánia már 1990 szeptemberében tagsági kérelmet nyújtott be az EBEE-hez (Európai Biztonsági és Együttműködési Értekezlet, ma Szervezet, EBESZ). Felvételére végül 1995-ben került sor, amikor egyúttal az Európa Tanácsnak is tagjává vált. Ezzel nemzetközileg is elismerték az emberi jogok és Európa biztonsága érdekében vállalt albániai elkötelezettséget.

Albánia az 1996. május 31. és június 1. között megrendezett bécsi külügyminiszteri találkozón a Közép-európai Kezdeményezésnek teljes jogú tagjává vált. 1999. június 10-én aláírta a Délkelet-európai Stabilitási Paktumot, amellyel deklarálta a Balkán biztonságának és stabilitásának megteremtéséhez való hozzájárulás szándékát. A Délkelet-európai Együttműködési Folyamatban (SEECF) Albánia 2001-ben soros elnöki tiszteletet töltött be.

Az ország euroatlanti integrációs törekvésében katonai és biztonságpolitikai téren a NATO-tagság mielőbbi elérése élvez prioritást. Az albán közvélemény tisztában van azzal, hogy a NATO-csatlakozás követelményeit könnyebb teljesíteni, mint az EU szigorú gazdasági előírásait, ezért illúziók nélkül a NATO-tagság elérése az első számú cél, amely elősegítheti a további integrációt. Albánia a „demokratikus kezdetektől” fogva kiemelt figyelmet tulajdonított a NATO-val történő szoros együttműködésnek. 1992. június 5-én Albánia tagja lett az Észak-atlanti Együttműködési Tanácsnak (NACC), majd ennek folytatásaként Sali Berisha albán köztársasági elnök 1994. február 23-án a NATO központjában aláírta a Partnerség a Békéért (PfP) Keretdokumentumot.⁶² Albánia 1992 decemberében – a kelet-európai országok közül elsőként – tagfelvételi kérelmet nyújtott be a NATO-hoz. Ezt azonban akkor a NATO illetékesei egy kissé korainak tartották.

Később számos albán–amerikai, illetve más többnemzeti PfP-rendezvényre került sor. Az albán haderő mindig aktív részese volt a NATO PfP-programjainak, de szűkös anyagi forrásai korlátozták lehetőségeit. A NATO-tagságra aspiráló országok találkozóinak az albán politikai és katonai vezetés nagy jelentőséget tulajdonít, azt egyfajta fórumnak tekinti az államok közti tapasztalat- és véleménycserére, illetve bizalomerosztásra. A 2003 tavaszán Horvátországgal és Macedóniával közösen létrehozott „Adriai Hármak” formációt fontosnak tartja a közös NATO-tagsági felkészülés sikeres befejezése céljából.

⁶¹ M. A. Smith: *Albania 1999-2000*. Conflict Studies Research Centre, May 2000. 4. o.

⁶² NATO Kézikönyv. Stratégiai és Védelmi Kutatóintézet, Budapest, 1997. 373. és 387. o.

Albánia a nemzetközi non-proliférációs egyezmények aláírásával, erejéhez és képességeihez mérten tevékeny szerepet kíván vállalni a globális biztonság és stabilitás megteremtése érdekében. Az ország részes állama az Atomsorompó Szerződésnek (NPT), a Genfi Jegyzőkönyvnek, a Biológiai és Toxin Fegyver Tilalmi Egyezménynek (BWC), a Vegyifegyver Tilalmi Egyezménynek (CWC) és az Ottawai Egyezménynek.⁶³

Értékelésem szerint Albánia euroatlanti elkötelezettsége mindenképpen balkáni stabilizáló tényezőnek tekinthető. Gazdasági és belpolitikai gyengesége miatt azonban az ország arra kényszerül, hogy keresse a Nyugat vezető hatalmainak kegyeit és segítségét. Albánia szerencséje, hogy az elmúlt másfél évtizedben nemcsak neki, de a Nyugatnak is szüksége volt a jó kapcsolatok kialakítására a Balkán stabilitásának helyreállítása, illetve megőrzése céljából. Albánia viszont csak akkor lehet igazi stabilizáló tényező a Nyugat-Balkánon, ha sikerül politikailag és gazdaságilag konszolidálni az országot, és a társadalom fogékony lesz az európai demokratikus értékrend teljes körű elfogadására.

5.2. NATO-kompatibilis védelempolitika fejlődő haderővel

Albánia az 1990-es évek elejétől instabil katonai–stratégiai helyzetének megerősítése céljából katonai együttműködési megállapodásokat kötött számos országgal. 1998-ban részt vett a Délkelet-európai Többnemzeti Békefenntartó Dandár (SEEBRIG) megalakításában. (A békefenntartó erő célja a válságmegelőzés és válságkezelés a balkáni térségben. Tagjai Olaszország, Görögország, Törökország, Románia, Bulgária, Macedónia és Albánia; az Egyesült Államok, Horvátország és Szlovénia pedig megfigyelők.)

Az albán parlament 2000. január 28-án elfogadta az „*Albánia Biztonság-politikája*” és az „*Albánia Védelempolitikája*” című dokumentumokat. Ez utóbbi részletezi az ország haderejének tízéves fejlesztési tervét, összhangban Albánia azon törekvéseivel, hogy aktívan együttműködjék a békepartnerségi programban részt vevő államokkal, és belátható időn belül (az akkori elképzelések szerint 10 éven belül) a NATO-tagjává váljon. 2002 januárjában elkészült a Nemzeti Biztonsági Stratégia, amely a szervezett bűnözés elleni hatékony fellépést szorgalmazta, 2002 júliusában pedig megszületett a Katonai Stratégia, amely a sorkatonai szolgálat folyamatos csökkentését, 2010-re hivatásos haderő felállítását és a védelmi költségvetés évi 0,1%-kal történő növelését irányozta elő.⁶⁴

Az albán haderő a szűkös anyagi lehetőségei miatt az alaprendeltetéséből adódó feladatait jelenleg csak korlátozott mértékben képes ellátni. A korábbi nehézségek ellenére az albán fegyveres erők technikai felszereltsége és a személyi állomány felkészültsége folyamatosan javul, a haderő átszervezése pedig NATO-felügyelettel folytatódik. A határőrség ugyan az ország szárazföldi határait nem képes megfelelő mértékben őrizni, viszont a parti vizeken, a haditechnikai fejlesztéseknek köszönhetően, visszaszorították a csempésztevékenységet. A haderő elitalakulatai megfelelnek a NATO-elvárásoknak, az egyéb alakulatok azonban csak

⁶³ Non-proliférációs ABC – Multilaterális fegyverzet-ellenőrzési megállapodások és exportellenőrzési rendszerek. Budapest, 2000, Magyar Köztársaság Külügyminisztériuma. 76. o.

⁶⁴ SIPRI YEARBOOK 2004, 260-261. o.

részben feltöltöttek, hadrafoghatóságuk korlátozott. Az ország fegyveres védelmét gyakorlatilag a NATO garantálja. Albánia NATO-felkészülési dokumentuma, az albán Membership Action Plan (MAP) évről évre nagyon sok kötelezettséget vállalt, amelyeket rendszerint nem tudott teljesíteni, de 2003-tól pozitív változás állt elő, és most már végrehajtja vállalásait. Albánia a Bécsi dokumentum (CSBM) részes államaként minden évben jelentést készít hadereje állapotáról és a tervezett beszerzésekről, fejlesztésekről, illetve a gyakorlatokról.

Az albán katonai vezetés egy szervezetenként jobban összehangolt, egységes, jól felszerelt és kiképzett, gyorsan reagáló, és „modul rendszerben” működő haderő létrehozására törekszik. Ez az albán fegyveres erők esetében – az 1990-es években végbement belpolitikai és társadalmi folyamatok következményeként –, nem a haderő leépítésével, hanem a békeleltetésével járt együtt.⁶⁵ A haderő létszámának feltöltése stabilizáló hatással volt a felesleggel rendelkező munkaerőpiacra is.

Az 1997-ben bekövetkezett társadalmi összeomlás következtében a haderő szinte teljesen szétszéledt. A 40 ezer fős fegyveres erőből alig 20 ezer maradt, a mozdítható fegyverek nagy részét pedig szétlopkodták. A nemzetközi segítségnyújtást követően csak külföldi segítséggel sikerült a haderő részbeni újjászervezése.

Az „ALBA” műveletben részt vevő erők 1997. augusztus 10-én ugyan hivatalosan elhagyták Albánia területét, nem hivatalosan azonban egy zászlóalj erejű olasz (700 fő), illetve századszintű görög és török, valamint román alegységek maradtak az országban azzal a céllal, hogy támogatást nyújtsanak az új albán fegyveres erők felállításához és kiképzéséhez. A külföldi csapatok további albániai állomásoztatásának igazi szándéka a viszonylagos stabilitás megteremtése volt, de szerepet játszott a politikai és gazdasági befolyás megszerzésének igénye is.

Az 1997-ben bekövetkezett albániai összeomlást követően a Nyugat-európai Unió (NYEU) a „MAPE-művelet” (Multinational Advisory Police Element) keretében – közel 150 fővel – albán rendőröket képezett ki, míg a NATO a PfP keretében 1998-tól a védelmi tervezést, majd 2003-tól az albán fegyveres erők felkészítését segítette, illetve segíti most is. A tiranai NATO PfP-képviselői működése mellett számos állam, köztük az Egyesült Államok, Olaszország, Németország, Görögország és Törökország a kétoldalú kapcsolatok ápolása érdekében katonai tanácsadókat küldött Albániába.⁶⁶

Az albán haderő pénzügyi nehézségei ellenére számos nemzetközi békeműveletben is szerepet vállalt. Érdekes albán hozzájárulás volt a boszniai válságkezeléshez, hogy az IFOR Bosznia–Hercegovinába induló első 300 fős kontingensét az albániai magas hegyek között készítették fel. A boszniai albán kontingens (körülbelül 70 fős) 1996 óta teljesített szolgálatot a Rajlovac közelében települt német logisztikai bázison, ahol őrző–védő feladatokat látott el. Az albán haderő akkori állapotát jól szemléltette, hogy a katonák német egyenruhát hordtak, német fegyvereket viseltek, a Bundeswehr képezte ki őket, és német alárendeltségben

⁶⁵ www.nato.int/docu/speech/2000/s001206j.htm: Marko Bello albán védelmi miniszterhelyettes beszéde 2000. december 6-án, az EAPC védelmi minisztereinek konferenciáján (2001. február)

⁶⁶ M. A. Smith: i.m. 2. o.

szolgáltak, ahol nyelvtudás híján sajátos jelbeszéddel kommunikáltak egymással.⁶⁷ Az albán katonák jelenleg az SFOR-t 2004 decemberétől felváltó EUFOR „ALTHEA” műveletében is részt vesznek.

Albánia a NATO tagállamai közül elsősorban az Egyesült Államokkal, Olaszországgal és Törökországgal igyekszik intenzíven fejleszteni kétoldalú politikai és katonai kapcsolatait. Olaszország és Törökország szinte verseng az albán haderő segélyezésében. Az albán–amerikai viszony elmélyüléséhez nagyban hozzájárult, hogy Albánia a boszniai válság idején átengedte területét és légterét az amerikai felderítő repülőgépek számára. 1998. június 15-én a koszovói válság kiéleződése idején „DETERMINED FALCON” fedőnevű NATO légi gyakorlatot tartottak Albániában és Macedóniában. Azóta ezek rendszeresek az országban. A NATO 1999. évi Jugoszlávia elleni légitámadásai során az ország aktív szerepet vállalt a szövetségesek kiszolgálásában. A NATO rendelkezésére bocsátotta kikötőit és repülőtereit, valamint egyes katonai objektumait is.⁶⁸

Az ország politikai vezetése tehát már az 1990-es évek elején zajlott délszláv háborúk alatt is segítséget nyújtott az amerikai politikai és katonai érdekek érvényre juttatásához, majd ezt követően, a koszovói válság idején igazi partnerekké váltak. A KFOR előőrsének egy része Albániában várhatta missziójának kezdetét, majd később a NATO logisztikai támogató zónájává vált 1999 és 2002 között. 2001. szeptember 11-ét, az Egyesült Államok elleni terrortámadást követően regionális értelemben ismét felértékelődött Albánia szerepe. Az ország vezetése jól kihasználta a történelmi lehetőséget, és felajánlotta részvételét a nemzetközi terrorizmus elleni harcban, holott erre szűkös anyagi lehetőségei miatt csak korlátozottan volt lehetősége. 2002 augusztusában egy 35 fős NATO-kompatibilis albán kontingens csatlakozott az afganisztáni International Security Assistance Force (ISAF) kötelékéhez. Feladata a kabuli repülőtér védelmének biztosítása.⁶⁹

Albánia teljes körű közreműködést ajánlott a terroristák elleni nemzetközi nyomozás sikeres végrehajtásához is. Az albániai biztonsági szolgálatoknak már volt tapasztalatuk a nemzetközi terroristákkal kapcsolatban. Egyes keresett terroristák – köztük Oszama bin Laden – korábban az országot pénzmosásra, illegális gazdasági tevékenységük leplezésére, illetve „pihenésre” használták. Az amerikai terrortámadást követően az albániai hatóságok – amerikai kérésre – több, terrorista cselekmény végrehajtásával vádolt személyt kiadtak, illetve kiutasítottak Albániából, sok esetben humanitárius szervezeteikkel együtt. Véleményem szerint ez nem volt könnyű elhatározás az albánok részéről, hiszen ezek a „segélyszervezetek” viszonylag sok pénzt fektettek be és költöttek el az országban, így a döntés következményeként komoly bevételektől esett el az állam. Az Egyesült Államok feltehetően most is kihasználja az albánok azon előnyét, hogy alkalmazkodóképességük magas fokú, és muzulmánként – akik azonban nem fanatikusok és fundamentalisták – könnyebben „mozognak” az iszlám közösségekben.

A Szaddam Huszein iraki diktátor hatalmának megdöntésére szövetkezett dominánsan amerikai–brit koalíció mellé a többi ország mellett felsorakozott

⁶⁷ www.nato.int/sfor/indexinf/87/alban/t000515a.htm: The Albanian security platoon (2001. március)

⁶⁸ www.fas.org/man/crs/: Albania: Country Background Report 2000. június 29.; 4. o. (2001. április)

⁶⁹ www.rferl.org/nca/features/2002/08/05082002145127.asp (2005. január)

Albánia is. Az ország politikai vezetése feltétlen és teljes támogatásáról biztosította az Egyesült Államokat 2003-ban. Átengedte légtérét, földi infrastruktúráját és kikötőit az Irak-ellenes erőknél. A katonai műveletek befejezését követően az albániai különleges alakulatok egy 75 fős kontingense csatlakozott az iraki háborút követő konszolidációs feladatokat végrehajtó nemzetközi békefenntartó erőkhöz. Az albán katonák feladata az amerikaiakkal történő együttműködés keretében a stratégiaiul fontos épületek őrzése és védelme.⁷⁰

Albánia önerőből nem képes ellátni vállalt békemissziós feladatait. Általában azok a nemzetek adnak felszerelést az albán katonáknak, amelyeknek az alárendeltségében működnek. Az albániai felajánlások elsősorban gesztus értékűek. Megnyitják a nyugati, főként amerikai segélyek előtt az utat, és így viszonylag kis ráfordítással jelentős támogatást és kedvezményeket élvez az ország. Albánia az amerikai segítség fejében feltétel nélkül támogatja az amerikai világpolitikát. Az ország politikai vezetése aláírta az Egyesült Államokkal az amerikai állampolgárok Nemzetközi Büntetőbíróságának (International Criminal Court – ICC, 2002 nyarán alakult) történő ki nem adatásáról szóló megállapodást. Ezzel ugyan „rossz pontot szerzett” az EU-nál, de számára az amerikai kapcsolatok kiemelkedően fontosak, mivel rövid távon a NATO-tagságnak nagyobb az esélye, mint az EU-csatlakozásnak.

Az albániai demokratikus átalakulást és a gazdaság konszolidációját amerikai tanácsadók segítik, és a haderőreformot is amerikai szakértők irányítják, ellenőrzik, illetve menedzselik. Az Albániának nyújtott pénzügyi támogatásnak az szab határt, hogy a helyi sajátosságoknak megfelelően a segélyek jó része kézenközön eltűnik, nyoma vész. A kiterjedt korrupció, a szervezett bűnözés és a csempészet a legfelsőbb politikai köröket is magával ragadja.

Az albán fegyveres erőket az elmúlt években több ország is támogatta katonai eszközökkel és kiképzéssel. A térség biztonságának fenntartásában leginkább érdekelt NATO-tagállamok – Olaszország, Törökország és Görögország – tevékeny szerepet vállalnak az albán katonai infrastruktúra helyreállításában, illetve kiépítésében. Az albán fegyveres erők és a rendőrség nyugati segítséggel történő fejlesztésére az ország közbiztonságának javítása és a szervezett bűnözés visszaszorítása céljából is szükség van. A haditengerészet korszerűsítése az Adriai-tengeren keresztül folyó kábítószer- és emberkereskedelem megakadályozását szolgálja.

Az Olaszország és Albánia közötti biztonsági együttműködés az olasz erők vezette „ALBA” művelet végrehajtása óta gyümölcsöző. Mindkét ország érdekelt az albániai belső viszonyok rendezésében. A két ország hatóságai közös problémával küzdenek, a mindkét államnak óriási károkat okozó, kiterjedt maffiatevékenység ellen harcolnak.⁷¹

⁷⁰ www.origo.hu/nagyvilag/20030313albania.html (2005. február)

⁷¹ www.nato.int/structur/DS/www.eodastt/background.htm (2001. március)

5.3. Albánia stabilitást erősítő szomszédságpolitikája

Albánia jó kapcsolatok kiépítésére törekszik a Balkán minden államával, köztük elsősorban a szomszédaival. Szomszédságpolitikáját jelentősen befolyásolja és meghatározza a régióban kialakult bonyolult biztonsági helyzet. A környező országokban élő albánság védelmében Albánia egyre határozottabban hallatja a hangját.

A NATO jugoszláviai légitámadásai idején megszakadtak az albán–jugoszláv diplomáciai kapcsolatok. Szlobodan Milosevics jugoszláv szövetségi elnök bukása után Jugoszláviában a változásokat sürgető demokratikus ellenzék vette át a hatalmat, és megkezdődött az átalakulási folyamat. Elhárultak az akadályok a kétoldalú kapcsolatok rendezése elől. A két ország viszonya a koszovói feszültségek miatt azonban korántsem felhőtlen. Belgrád továbbra is Szerbia részének tekinti Koszovót, míg Tirana óvatosan a koszovói albánok önállóságát szorgalmazza. A Preševo-völgyben élő albánság a földrajzi távolság miatt kevésbé az anyaállammal, inkább koszovói nemzettársaival ápol jó kapcsolatokat. Megítélésem szerint Szerbia és Montenegró jövőbeni PfP-tagsága tovább javíthatná a két ország közti viszonyt. Az elmúlt másfél évtized történései bizonyították, hogy a katonai bizalomerősítő együttműködés stabilizáló hatása a térségben.

Albánia hallgatólagosan támogatja Montenegró elszakadási törekvéseit, és jó kapcsolatokat ápol a függetlenségpárti Milo Djukanovics jelenlegi montenegrói miniszterelnök politikai „környezetével”. Montenegróban a lakosság 7%-át kitevő albán kisebbség saját érdekei jövőbeni könnyebb képviselete érdekében függetlenségpárti álláspontot képvisel. A két meghatározó albán párt, az Albánok Demokratikus Uniója és az Albánok Demokratikus Szövetsége támogatja Djukanovics önállósodási törekvéseit. A helyi albánság területi követelésekkel nem lép fel, de jogainak kibővítését tervezi a jövőben. Retorikailag a 650 ezres kis tagköztársaságban is jelen vannak a radikális albán szeparatista erők. A korábban magáról hírt adó Gusinje-Plav Felszabadítási Hadsereg (UÇGP, amely az UÇK egyik utódszervezetének is tekinthető) azonban többnyire csak falfirkákon és az Interneten adott jelt magáról. 2004 januárjában az Interneten megjelent az albán Montenegrói Nemzeti Hadsereg (Armata Kombëtare e Malit të Zi – AKMZ), amelytől elhatárolódtak a Montenegróban lévő albán politikai erők. A helyi albánok egyelőre nagyon ritkán kerültek konfrontációba a hatóságokkal vagy a más nemzetiségűekkel, mert tradicionálisan jó kapcsolat van közöttük. A jövőbeni érdek-összeütközések lehetőségei azonban teljes mértékben nem zárhatók ki. A montenegrói albánoknak vannak albán nyelvű iskoláik, írott és elektronikus sajtójuk, és céljaik között szerepel a gazdasági, oktatási és kulturális kapcsolatok ápolása az anyaállammal, illetve a más országokban élő nemzettársaikkal. A szláv többség jelenleg gyanakodva figyeli az anyagilag megerősödő albánság ingatlanvásárlásait és csendes autonómiatörekvéseit Montenegróban.⁷²

⁷² Pan-Albanism: i.m. 21-22. o.

A macedóniai albánok a JSZSZK szétesése után egyre erőteljesebben kezdték követelni jogaikat. Igényt tartottak és tartanak ma is az „államalkotó nemzet” státusára. 1992-ben kikiáltották az Illiria Autonóm Köztársaságot, amely azonban – érthető okokból – nem kapott nemzetközi elismerést. A szembenállás csökkenéséhez jelentősen hozzájárult az ENSZ-csapatok 1992. évi megjelenése (UNPROFOR majd UNPREDEP) és az albán pártok „bevétele” a macedón kormányba. A kisebb-nagyobb nézeteltérések ellenére az albán–macedón kapcsolatok lassan, de javultak, amelynek eredményeként 1998 januárjában Fatos Nano miniszterelnök szkopjei látogatásakor a felek nyolc együttműködési megállapodást írtak alá egymással. Albánia a jelentős albán kisebbség (aránya hivatalosan 25%) érdekében a kétoldalú kapcsolatok normalizálására és elmélyítésére törekszik Macedóniával. Az albániai politikai vezetés a Macedóniában élő albánok jogainak védelme, valamint a térség biztonságának fenntartása érdekében a macedón belpolitikai helyzet stabilizálásában érdekelt. Mindkét ország az „Adriai Hármak” csoport keretében 2006-2007 folyamán várja csatlakozását a Szövetséghez a NATO-bővítés harmadik körében.

A görög–albán kapcsolatok a kisebbségek helyzete miatt az 1990-es évek elején igencsak hűvösek voltak. A Görögországban élő albánok három csoportra oszthatók. Az elsők az arvaniták, akik a 13–15. század környékén vándoroltak a Peloponnészoszi-félszigetre, az Attikákra és az Égei-tenger szigeteire. Ők szinte teljes mértékben asszimilálódtak. A második csoport a csamoké, akik Északnyugat-Görögországban élnek, ahol a török uralom idején voltak. Jogaik rendezetlenek, de egyetlen albániai politikai erő sem merte felvállalni képviselőiket. A muzulmán albán csamok többségét (mintegy 35 ezret) a görögök 1944 és 1945 folyamán elűzték Albániába és Törökországba. Az ottmaradt keresztény csamok részben beolvadtak a görög társadalomba. A görögországi albánok harmadik csoportja az 1992-től ideérkező vendég- és idénymunkások köre, akik az országban elszórtan élnek, és politikailag kevésbé szervezettek, viszont jobb életkörülményeket és albán nyelvű iskolákat követelnek maguknak.⁷³

1993 nyarán az albánok szeparatista törekvésekkel vádolták meg az egyik görög kisebbség tagjait, akiket ki is toloncoltak Görögországba. Válaszul Athén 20 ezer albán menekültet utasított ki az országból. A következő évben gyakori határincidensekre került sor. A kapcsolatok csak 1995-től normalizálódtak, amikor Berisha elnök kegyelmet adott a nacionalista törekvésekkel vádolt Omonia-vezetőknek.⁷⁴ 1996-ban a két ország kölcsönös barátsági és együttműködési szerződést írt alá, amely lehetővé tette az Albániában élő görög és a Görögországban élő albán kisebbség nyelvhasználatáról, képzéséről és jogairól szóló egyeztető folyamat megkezdését. Albánia gazdaságilag is érdekelt abban, hogy Görögországgal jó kapcsolatokat alakítson ki, hiszen az ország déli területein a görög tőke jelentős részesedést szerzett. A hellén társadalomban azonban meglehetősen erős az albánokkal szembeni előítélet, elsősorban az albán bűnözés növekedése miatt.⁷⁵ A koszovói és a macedóniai események tükrében Görögországban gyanakodva fogadják az albánok

⁷³ Pan-Albanism: i.m. 25-26. o.

⁷⁴ Az Omonia egy görög kisebbségi párt Albániában.

⁷⁵ www.fas.org/man/crs/: Albania: Country Background Report 2000. június 29. 4. o. (2001. március)

különböző követeléseit (státusuk rendezése, anyanyelvi iskolák, albán intézmények nyitása stb.).

2001 novemberében Albánia, Koszovó, Macedónia és a diaszpóra albán delegáltjai először találkoztak az Albán Világkongresszus rendezvényének keretében Prizrenben, az albán nemzeti mozgalom történelmi központjában. A részt vevő felek a széles körű albán együttműködésről folytattak tárgyalásokat.⁷⁶ Fatos Nano, aki 2002 júliusában harmadszor lett miniszterelnök Albániában, felszólította a Balkánon élő albánokat, hogy alakítsanak ki szorosabb politikai és gazdasági kapcsolatokat egymással. Nano az albánok szabad mozgásának biztosításával lecsillapíthatónak véli a Nagy-Albánia elérését támogató csoportok elszántságát és sokszor radikalizmusát. Több találkozót is szervezett, amelyek egy asztal mellé ültették a különböző országokból érkezett albán politikusokat. Nano kezdeményezésére 2003 februárjában Pogradecben megjelent Veton Surroi befolyásos koszovói sajtómágnás, aki 2004 nyarán megalapította a Polgári Út (Ora) pártot, valamint Ali Ahmeti és más macedóniai albán politikusok. A találkozó elsődleges célja egymás segítése volt az euroatlanti integráció és a demokratikus intézményrendszer kiépítése témákban.⁷⁷ Megítélésem szerint Surroi mérsékelt, realitáson alapuló, a szerbekkel is megegyezésre törekvő politikája a jövőben meghatározó lehet Koszovóban. Surroi a tartomány demokratikus átalakulását és az euroatlanti integrációs felkészülést szorgalmazza, nem a tartomány függetlenségének elérésére helyezi a hangsúlyt, ahogy más meghatározó koszovói albán politikusok.

Tirana nagy figyelmet fordít a balkáni jószomszédi kapcsolatok kialakítására és fenntartására. Ennek szellemében tevékeny szereplője a Délkelet-Európai Együttműködési Folyamatnak (South Eastern Europe Co-operation Process) és a Délkelet-Európai Stabilitási Paktumnak (Stability Pact for South Eastern Europe). A rendszerváltás utáni Albánia véleményem szerint bebizonyította, hogy a balkáni együttműködés előmozdítójává vált.

5.4. Albán destabilizáló tényezők a Balkánon

Az albánság történelmének ismeretében kijelenthetem, hogy az albán nép eredete és történelmi útkeresése tele van ellentmondással és bizonytalansággal, ami számos esetben biztonsági kockázatokat okozott a Nyugat-Balkánon és Európában. A klánstruktúrát követő albán társadalom megosztottságát csak a közös ellenség tudta feloldani, amelynek megjelenésekor az albán törzsek félretették korábbi ellentéteiket. A török uralom évszázadai alatt előnynek bizonyult az albánság harcias szelleme és pragmatizmusa, a mai viszonyok között azonban már elavult és elítélt eszköz az erőszak alkalmazása.

A függetlenné vált „csonka” Albánia létét a nagyhatalmak érdekérvényesítő harcának köszönhette. A döntőbíró szerepét eljátszó vezető hatalmak akkor még nem gondolták, hogy a revizionizmus egy évszázadon keresztül küszködő „magvát” vetették el. Az albán nemzeti mozgalom központja Koszovó lett, ahol az albánok féltékenyen őrizték hagyományaikat, szokásaikat és kultúrájukat. Törekvéseik

⁷⁶ Pan-Albanism: i.m. 31. o.

⁷⁷ Pan-Albanism: i.m. 13. o.

kezdettől fogva az anyaállamhoz való csatlakozás megvalósítására irányultak, ébren tartva az albán nemzetegyesítő eszmét, ami a befogadó államokban – különösen az 1990-es évek végén – számos biztonsági kihívást okozott.

A rendszerváltozás által előidézett fordulat új biztonsági kihívások megjelenését hozta. Az albániai polgárok hisztérikus lendülettel vetették bele magukat a szabadságba. A kezdeti anarchikus állapotokat csak a nemzetközi közösség közbelépésével sikerült felszámolni. Az albán társadalom alacsony szintű politikai kultúrája nem volt képes azonnal befogadni a Nyugatról importált demokratikus értékrendet, és ez komoly biztonságpolitikai kockázatokat eredményezett. A gazdasági nehézségek negatív kísérőjelenségei például az illegális kivándorlás (migráció) révén a környező országokban is éreztették hatásukat.

A történelmi hagyományok, a társadalom többszintű polarizációja és az elmaradott viszonyok következtében az albániai politikai és gazdasági konszolidáció nem ment békésen. A klánok érdekében működő politikai pártok ádáz küzdelmet folytattak (és folytatnak ma is) egymás ellen. Ma az albániai demokratáknak és szocialistáknak azonosak a célkitűzései: az euroatlanti csatlakozás, a pluralista demokrácia, a szociális jólét és a piacgazdaság elérése. Az ellentétes pólusú pártok saját céljaikat mégis gyakran a nemzet érdekei fölé helyezik, és ezzel mind politikailag, mind gazdaságilag gátolják a fejlődést.

Az albániai gazdasági rekonstrukciós folyamatok ugyan sok esetben ígéretes eredményeket mutattak az elmúlt évtizedben, mégis többször mély hullámvölgy következett, amely bizonyította az egyelőre még ingatag lábakon álló albán gazdaság sebezhetőségét. Az 1997-ben bekövetkezett gazdasági összeomlás pillanatok alatt teljes körű anarchiába torkollott. A viszonylagos gazdasági konszolidáció érdekében ismét a nemzetközi közösség segítségnyújtására volt szükség. A kölcsönösen jó kapcsolatok jövőbeni fenntartása mindkét félnek érdeke, mert Albániának geostratégiai jelentősége, a Nyugatnak pedig pénze van. Az ország stabilitása egyben a Nyugat-Balkán stabilitásának is fontos eleme.

Nem véletlen, hogy az 1997. évi albániai rendezésben éppen a görögök és az olaszok vállaltak legnagyobb szerepet. Az Albániából kiinduló szervezett bűnözés, csempészet és illegális migráció negatív következményeit elsősorban ezeknek az országoknak kellett elszenvedniük. A két EU- és NATO-tagország hajlandó volt pénzt és katonai erőt áldozni a biztonságukat fenyegető jelenségek kezelésére.

Az albánok népszaporulata Európában kiemelkedő, habár üteme lassult az elmúlt években. Nem az etnikai arányok, azaz a többségi–kisebbségi viszonyok megváltozása okozza a fő problémát, hanem hogy a régióban egy ekkora népességnövekedési ütemnek nincsen meg a gazdasági, politikai és szociális háttere. Azaz nincs megfelelő oktatási és egészségügyi rendszer, továbbá nincs elegendő munkahely. A fiatalság nagy része kénytelen elhagyni hazáját, és külföldön legálisan vagy illegálisan munkát vállalni. A kilátástalanság miatt sokan közülük a szervezett bűnözés „karjaiba hullnak”. Az európai biztonság szempontjából ez transznacionális kihívást és kockázatokat jelent Nyugat-Európában is.

Az albán függetlenségi törekvések – köztük elsősorban a koszovói fegyveres konfliktus – jelentős mértékben megingatták a Nyugat-Balkán amúgy is gyenge lábakon álló stabilitását. A koszovói albán fegyveresek és a jugoszláv fegyveres, illetve biztonsági erők közt folyt harcok következtében emberek százezrei voltak kénytelenek elhagyni otthonukat. A humanitárius katasztrófa különösen Albániában és Macedóniában okozott nem várt kihívást, hiszen koszovói albán menekültek százezreit kellett ellátni és elszállásolni ezeknek az amúgy is szegény országoknak. A nemzetközi közösség segítségnyújtásának köszönhetően végül sikerült úrrá lenni a migrációs kihíváson.

A koszovói konszolidációs folyamat megkezdése (1999 júniusa) óta jelentősen megváltozott a nemzetközi közösség véleménye az albánok függetlenségi törekvéseiről, mert az szoros kapcsolatban áll a szervezett bűnözéssel is. Köztudott tény, hogy Koszovóban a szerbek elnyomó politikája a túlélés egyik lehetséges eszközévé tette az illegális kereskedelmet és a csempészetet, amit egyes albán csoportok ma is üznek. Mára az albánokról rendkívül negatív kép alakult ki, mint a nemzetközi fegyver- és kábítószer-csempészet és a lánykereskedelem lebonyolítóiról, illetve haszonélvezőiről, akiknek szigorúan zárt klánkapcsolatai Törökországtól New Yorkig terjednek.⁷⁸

A több évszázados történelmi sérelmeknek (idegen uralom alatti szenvedés) és a problémákkal terhes társadalmi örökségnek (gyorsan változó társadalmi berendezkedés, hosszú feudális, majd kommunista, szocialista és kapitalista rendszerek) „köszönhető”, hogy az albánok lakta területek (ez alól nem kivétel Albánia sem) politikailag instabilak, gazdaságilag elmaradottak, társadalmilag fejletlenek, és a klasszikus demokratikus értékek, illetve a politikai kultúra elemei csak részben lelhetők fel bennük. A demokratikus politikai átmenet nehézségei, a rendezetlen viszonyok és a hatóságok gyengesége miatt a szervezett bűnözés és a korrupció egyre nagyobb méreteket ölt.

A szeparatizmus és a radikalizmus hívei megpróbálták támogatókat toborozni a gazdasági és szociális problémákkal küzdő albán lakosság körében, ami az „idegen uralom” alatt (Koszovó, Macedónia, valamint Szerbia és Montenegró) élő albánok körében viszonylag könnyen sikerrel járt. Az albán kisebbségek helyzete megoldatlan, és az albánok lakta területeken élő különböző népek migrációja napjainkban is problémát okoz a nemzetközi közösség számára.

Az iszlám terjedése hosszú távon komoly kihívást jelent az albánok lakta területeken. A szélsőséges iszlám közvetlen veszélyével egyelőre nem kell számolni, de nem kizárt, hogy a fundamentalista iszlám hívők – kihasználva az albánok lakta területek politikai és gazdasági instabilitását – támogatókat, később esetleg fanatikus követőket próbálnak toborozni az albánok körében. A koszovói albánok muzulmán hite pragmatizmusukból ered, azaz „azt a vallást gyakorolják, amely több hasznot hoz”. Így jelenleg a tőkeerős nyugati kultúra felelőssége is, hogy az iszlám fundamentalizmus ne tudjon gyökeret eresztetni Európa legérzékenyebb részén, a Nyugat-Balkánon.

⁷⁸ Arday L.: i.m. 327. o.

5.5. Koszovói biztonsági kihívások

A koszovói politikai konszolidáció nagyon lassan halad. A tartományban továbbra is az UNMIK és vezetője, az ENSZ-főtitkár különmegbízottja (Special Representative of the Secretary General, SRSZ) képviselik a hatalom fő erejét, jóváhagyása nélkül nem léphet életbe egyetlen fontos törvény sem. A politikai és gazdasági jogkörök átadása 2003-ban megkezdődött, de az albánok nem elégedettek annak mértékével. Az igazságszolgáltatási, a biztonsági, a „külügyi” és a védelmi kérdések továbbra is az UNMIK kizárólagos hatáskörébe tartoznak. Ezek megszerzése érdekében a helyi albánok UNMIK-, esetleg KFOR-ellenes demonstrációkat szervezhetnek, amelyek akár erőszakos formát is ölthetnek a jövőben.

A demokratikus hagyományok hiánya, a megfelelő képzettséggel rendelkező köztisztviselők alacsony száma és a radikális politikai, illetve a szervezett bűnözői körök ellenállása miatt a demokratikus politikai rendszer kiépítése nem könnyű Koszovóban. Az EBESZ szervezésében lebonyolított két helyhatósági (2000. október 28. és 2002. október 26.) és egy parlamenti (2001. november 17.) választást követően a 2004. október 23-ai törvényhozási választásokat már a koszovói helyhatóságok rendezték. A politikai nehézségeket bizonyítja az a tény, hogy a 2001. november 17-ei általános választásokat követően csak 2002 júniusában sikerült kormányt alakítaniuk a győztes pártoknak. Tehát még a függetlenség kérdésében olyannyira egységes albánok is megosztottak a mélyebb politikai kérdésekben, ami jelentősen hátráltatja a konszolidációs és kibontakozási folyamatot.⁷⁹ A 2004. december 3-án Ramush Haradinaj vezetésével megalakult új koszovói kormány az LDK és az AAK kompromisszumának eredménye, amellyel a két ellentétes ideológiát képviselő párt a nemzetközi közösségnek akarta bizonyítani, hogy politikailag rendezett viszonyok vannak a tartományban. Megítélésem szerint ez azonban csak látszat, a különböző koszovói politikai erők valójában csak a függetlenség kérdésében képviselnek azonos álláspontot.

Az UNMIK 2001/9. számú rendeleteként 2001. május 15-én megjelent „Koszovói Átmeneti Önkormányzat Alkotmányos Keretei” című dokumentum meghatározta a tartomány politikai kereteit. A nemzetközi erőfeszítéseknek köszönhetően 2002-ben megalakultak az egymástól független hatalmi ágak, a tartománynak van elnöke, kormánya és parlamentje, de az igazságszolgáltatás egyelőre nemzetközi irányítás alatt áll. A 120 fős tartományi parlamentben a választások alkalmával száz mandátumról döntenek a szavazók. Húsz képviselői hely automatikusan a kisebbségeket (szerbek, bosnyákok, törökök, romák, goránik stb.)⁸⁰ illeti meg, köztük a szerbek tíz mandátumot kapnak. A mindenkor UNMIK-vezető vétőjoggal rendelkezik a parlament által hozott törvények és határozatokkal illetően. Ennek lényege, hogy az alanyi jogon képviselettel rendelkező kisebbségek akarata ellenére, illetve őket hátrányosan érintő jogszabályok ne szülessenek.

⁷⁹ Koszovó – A kormány letette a hivatali esküt, három éve nemzetközi igazgatás alatt. MTI, 2002. június 12.

⁸⁰ A goránik albánul beszélő szláv hegyi népek.

Emellett nagyon fontos, hogy a Koszovói Képviselőház nem jogosult dönteni a tartomány jövőjéről, azaz nem deklaráhatja a többségben lévő albánok akaratát, a függetlenséget.

A megfelelő képzettséggel és tudással rendelkező politikusok és szakemberek hiánya jelentősen hátráltatja a – helyben hagyományokkal nem rendelkező – demokratikus intézményrendszer kiépítését és a közigazgatás megszervezését. A politikai életet átszövi a korrupció, és a helyi vezetők széles körű kapcsolatokkal rendelkeznek az alvilágban. Koszovóban az előző ciklusban volt olyan minisztérium, amelyben 1500 alkalmazott dolgozott, és előfordult, hogy egy miniszter 200 rokonát alkalmazta a saját tárcájánál. A kis Koszovóban ezer szolgálati autó fut az utakon.⁸¹ Az aránytalanságok, a pazarlás és a nélkülözés egyaránt jelen van a közigazgatásban. A politikai átmenet nehézségei miatt további gazdasági, társadalmi és szociális problémák adódhatnak, amelyek biztonsági kockázatokat jelenthetnek.

Az elmúlt néhány év nem volt elegendő arra, hogy Koszovó romokban heverő gazdaságát helyreállítsák. A munkanélküliség 50–60%-os, nincs számottevő ipari és mezőgazdasági termelés. Koszovó szinte minden termékből behozatalra szorul, a tartomány energiaellátása a „külföldi” szállításoktól függ. A közüzemi díjakat a lakosság nem fizeti rendesen, és az adózási kedv is meglehetősen alacsony. A tartomány bevételeit a vámok és az adók, valamint a nemzetközi erők, illetve szervezetek kiadásai és segélyei biztosítják. A tisztességes jövedelemmel nem rendelkező koszovói lakosság a külföldi családtagoktól hazautalt pénzüsszegekből (évente átlagosan 550 millió euró), illetve a feketegazdaság bevételeiből él. A privatizációt irányító Kosovo Trust Agency munkája nem értékelhető sikeresnek. 1999 és 2004 között mindössze 30 millió euró közvetlen külföldi tőkeberuházás történt Koszovóban.⁸² A külföldi befektetők távol maradnak Koszovótól a bizonytalan jövő és a nem megfelelő biztonsági és infrastrukturális viszonyok miatt.

A Világbank szerint Koszovóban jó gazdasági adottságok vannak, de jelentős befektetéseket igényelne a gazdaság konszolidációja. A tartomány gazdag ásványi vagyonnal rendelkező terület. Főbb ásványkincsei az ólom, a króm, a nikkell és a bauxit. Energiahordozói közül a vízi energia (két kisebb vízi erőmű) a meghatározó, bár jelentősnek mondható a lignit kitermelése is, amellyel a két Obilić-i hőerőművet (A és B) táplálják. A tartomány villamosenergia-ellátásáról a „Kosovo Energy Company” gondoskodik, viszont az igényeket nem tudja kielégíteni, ezért energiainportra szorul. Koszovó gazdasági életében a mezőgazdaságé a vezető szerep.⁸³ A jelentős lignitkészleteket kiaknázó energetika, a nyersanyag-kitermelés és a mezőgazdaság ígéretes lehetőségeket kínál, de először is tőkeinjekciókat kellene végrehajtani az említett szektorokban. A jelenlegi körülmények között az is gátolja a fejlődést, hogy hiányoznak a politikai intézményrendszerek és a jogszabályi háttér Koszovó gazdaságának felvirágoztatásához. Az egy főre eső hazai össztermék (GDP) – európai viszonylatban – Koszovóban a legkisebb, 790 euró. A gazdasági növekedés a korábbi évek ígéretes eredményeit követően 5% alá csökkent a nemzetközi segélyek

⁸¹ Maffia an der Macht. Der Spiegel, 32/2004. 90. o.

⁸² Kifulladás. HVG, 2004. augusztus 21. 23. o.

⁸³ Stefancsik Ferenc: *Koszovó újra fókuszban*. Új Honvédségi Szemle, 2004/6. 20. o.

elapadásával párhuzamosan. A nemzetközi közösség 1999 és 2003 között összesen csaknem kétmilliárd eurós pénzügyi támogatást adott Koszovónak, ennek azonban csak csekély eredménye látható.⁸⁴ Értékelésem szerint a gazdasági nehézségek és a szociális problémák a jövőben könnyen aktivizálhatják az elégedetlen tömegeket tüntetések, útzárak és engedetlenségi megmozdulások végrehajtására.

A Koszovóban élő albán lakosság közel 60%-a 25 évesnél fiatalabb. A túl fiatal társadalom – éppúgy, mint a túl öreg – számos szociális veszélyt hordoz magában. A munkahelyek hiánya nem biztosítja a fiatalok számára a tisztességes megélhetést, ezért sokan külföldön próbálnak szerencsét, illetve a szervezett bűnözéstől várnak anyagi felemelkedést, ami az egyik legnagyobb transznacionális kihívás Koszovóban.

Koszovóban továbbra is a klánrendszer a legfőbb rendezőelv a társadalomban. A mindennapi életben a klánok meghatározó szerepet játszanak. Az albán nép pragmatikus, olyan irányt követ, amelytől több hasznot remél. A klánrendszer részben gátja a fejlődésnek, mert a patriarchális társadalom ősi törvényei (szokásjog, vérbosszú stb.) – annak ellenére, hogy idejétmúltak – egyes hegyi falvakban még ma is érvényben vannak.

A nemzetközi protektorátus alatt álló tartományban a biztonsági helyzet nem kielégítő. Még ma is mindennaposak az etnikai alapú gyilkosságok, mert a lakosság birtokában nagy mennyiségű kézfegyver van, a becslések szerint 330–460 ezer darab lőfegyver.⁸⁵ Az UÇK korábbi fegyverraktárait az utóbbi években sem sikerült felszámolni, a számos fegyverbeszedési akció is csak a múzeumok gyűjteményét szaporította a néhány ezer ősi puskával. Az erőszaknak nem sikerült véget vetni, a sebek olyan mélyek, hogy azok sok esetben ma is „bosszút szülnek”.

A 2004. március 17–19. között zajlott koszovói etnikai zavargások ráébresztették a nemzetközi közösséget, hogy Koszovóban továbbra is törékeny a biztonsági helyzet. A politikai konszolidáció lassúsága, a rossz gazdasági és szociális helyzet, a közbiztonság hiányosságai, a továbbra is fennálló etnikai gyűlölet és főként a tartomány bizonytalan jövőbeni státusa együtt váltották ki az atrocitásokat. Ezek következtében megrongáltak (felgyújtottak) 30 ortodox templomot, közel harminc ember meghalt, 850-en megsebesültek, és több mint 3500 fő (túlnyomó többségükben szerbek) hagyták el otthonaikat.⁸⁶ A jelentős erkölcsi és anyagi károk helyreállítására intézkedett az UNMIK. Az UNESCO lépéseket tett a koszovói történelmi emlékek jövőbeni védelme érdekében. Szomorú, hogy jelentős KFOR-erőket köt le a koszovói szerb személyek és a szerb ortodox vallási helyek őrzése Koszovóban.

Az etnikai indíttatású ellentétek és zavargások, esetleg kisebb fegyveres összetűzések bármikor kiújulhatnak, mert az etnikai gyűlölet a néhány évvel ezelőtti események miatt mélyen él a koszovói emberekben. Összességében a nemzetközi erők jelenlétének és a kisebbségek elvándorlásának köszönhetően évről-évre csökken az etnikai gyilkosságok száma, de még ma sem mondható – főként a menekültek

⁸⁴ Kifulladás, 23. o.

⁸⁵ <http://www.unmikonline.org/press/2003/press/pr1078.pdf> Standards for Kosovo, UNMIK Press Release 1078, 10 Dec. 2003. 2005. február.

⁸⁶ Kosovo, 17. Mart (VREME, 25. Mart 2004.) 12. o.

visszatérése szempontjából – biztonságosnak a tartomány. A kulturális emlékekben okozott károk csak nagy anyagi ráfordítással állíthatók helyre. Az érzelmi és erkölcsi veszteségek felbecsülhetetlenek.

A koszovói albán nép exodusa után a koszovói szerbek és a romák elüldözése következett. Az etnikai szembenállás és tisztogatás (ellenkező előjellel) a nemzetközi konszolidációs erőfeszítések idején is folytatódott.⁸⁷ A koszovói albán lakosság szerb- és jugoszlávellenessége révén leszámolt minden olyan szimbólummal, amely a Jugoszláv Szövetségi Köztársaságra (JSZK) vagy Szerbiára emlékeztetné. A szerb ortodox templomok jelentős részét megrongálták, megóvásukban ma a KFOR vállal meghatározó szerepet. A bosszú a 2004 márciusában kitört koszovói atrocitásokra reagálva nem maradt el, a szerbek felgyújtottak egy belgrádi és egy Nisben található dzsámit.⁸⁸ Az eset rávilágított a nemzetközi konszolidációs tevékenység hiányosságaira, a stabilitás és a viszonylagos béke törékenységére.

A szervezett bűnözés áthatja a koszovói politikai rendszert és a mindennapi életet egyaránt. Koszovó a térség szervezett bűnözésének központjává vált. Ennek oka több okra vezethető vissza: hagyományok, évekig tartó embargók, gyenge politikai hatalom, intézményi és jogszabályi hiányosságok, a határok ellenőrizetlensége, közbiztonsági problémák, a nemzetközi erők jelenléte (fizetőképes kereslet), a legális gazdaság fejletlensége és a nem megfelelő „külsőkapcsolatok”. Koszovó nemcsak tranzitként szolgál, hanem fogyasztója is a csempészett termékeknek. A nemzetközi erők nem tudják elejét venni a kábítószer-, a fegyver- (ugyan mennyisége az utóbbi időben jelentősen csökkent) és a jövedéki termékek illegális kereskedelmének, a korrupciónak, a hamisításnak és a lánykereskedelemnek. Koszovó a régió kábítószer-csempészetének fellelvárára. Az Interpol adatai szerint a keletről Nyugat-Európába szánt heroinnak a 80%-a a térségen keresztül „utazik” a különböző csempésztútvonalakon.⁸⁹ A tartományban mindenütt korszerű benzinkutak épülnek, egyes helyeken 300 méterenként van egy. A helyi albánok is beismerik, hogy a tartomány kezd Kolumbiára hasonlítani.⁹⁰ A koszovói albán rendőrök korrumpáltak, nemzetársaikkal szemben elfogultak, ezért a koszovói rendőrség (Kosovo Police Service) kevés eredményt tud felmutatni a szervezett bűnözés visszaszorítása érdekében tett intézkedések sikerét illetően. A koszovói nemzetközi erők a szervezett bűnözés elleni harcban együttműködnek a Koszovóval határos országok hatóságaival.

A biztonsági helyzet alakulásában meghatározó szerepet játszanak a szervezett bűnözéssel szoros kapcsolatban álló – anyagi forrásait ebből nyerő – különböző albán fegyveres csoportok, amelyek erőszakos nyomásgyakorlást alkalmaznak politikai vagy gazdasági céljaik elérése érdekében. Egyes szervezetek – köztük az AKSh –

⁸⁷ Ulrich Albrecht – Paul Schäfer: *Der Kosovo-Krieg*. Fakten, Hintergründe, Alternativen, PapyRossa, 1999, Köln. Matthias Z. Karádi: *Terroristen oder Freiheitskämpfer?* – Die Metamorphosen der UÇK, 113. o.

⁸⁸ Neil Barnett: *Orchestrated attacks indicate frustration over Kosovo future*. Jane's Intelligence Review, May 2004. 24. o.

⁸⁹ SIPRI YEARBOOK 2004. 277. o.

⁹⁰ „Willkommen in Kolumbien.” Der Spiegel, 43/2004. 135-136. o.

tagjai azonban csak ideológiai fedésnek tekintik az albán nemzeti célokat, és eközben egyéni gazdasági vagy regionális hatalmi érdekeiket akarják érvényre juttatni.

Az anarchikus állapotok fenntartása egyes koszovói albán politikai és katonai vezetőknek, a szervezett bűnözés főszereplőinek (bizonyos klánvezéreknek) feltehetően továbbra is érdeke. A jugoszláv határőrség Koszovóból való távozását követően megnyitották az albán és a macedón határok a fegyver-, a kábítószer- és egyéb cikkek csempészei előtt. A térségben egyébként is nagy hagyományokkal rendelkező feketekereskedelem virágkorát éli. A háborúból és az azt követő „átmeneti” állapotból sokan nagyon nagy jövedelemre tettek szert, miközben a koszovói kisemberek élete tönkrement, elvesztették hozzátartozóikat és javaikat.

Koszovóban az iszlám fundamentalizmus megjelenése hosszabb távon biztonsági kihívást jelent. A Közel-Keletről érkezett hittérítők iskolát és pénzt ajánlanak a szegény családoknak, akik cserébe az iszlám hű követőivé válnak. A kiválasztottakat vallási képzésben részesítik például Szaúd-Arábiában, majd visszatérésüket követően misszionárius tevékenységet folytatnak. A nemzetközi terrorizmus szerencsére nem érintette meg Koszovót. Helyi szinten ugyan már több politikai vagy etnikai indítatású gyilkosságot is elkövettek bizonyos radikális személyek, de ezek az akciók ritkák és viszonylag elszigeteltek voltak. A jelenlévő nemzetközi erők folyamatosan figyelemmel kísérik a terrorfenyegetettséget, és megpróbálják megelőzni az esetleges merényleteket. Jelenleg közvetlenül nem tevékenykednek nemzetközi terrorszervezetek Koszovóban, de a helyi iszlám NGO-k egy részével kapcsolatot tartanak.

Az albán–szláv etnikai konfliktusok „előnye”, hogy azok elsősorban területi, politikai és gazdasági jellegűek, és semmi esetre sem vallási indítatásúak. Az albán és a szláv népek közötti társadalmi és kulturális különbségek szembeötlők, de alapjában véve nem lehetnek okai a különböző konfliktusoknak. Felmerül a kérdés: Nem a politika az, ami egymás ellen fordítja a különböző kulturális és vallási közösségeket?⁹¹ Megítélésem szerint a koszovói kérdés kapcsán a radikális nacionalista politikusok (köztük Milosevics) saját hatalmuk megőrzése érdekében visszaéltek az etnikai különbségekkel, és egymás ellen fordították az évtizedek óta békésen egymás mellett élő nemzetiségeket.

5.6. Nagy-Albánia létrejöttének realitása és biztonsági kockázatai

A Nagy-Albánia eszmerendszer sajátosságai a 20. századi Európa, és ezen belül a Balkán változatos és bonyolult történelmi folyamataiban ragadhatók meg. Egyaránt hatottak rá az irredentizmus, a revizionizmus, a sovinizmus, a nacionalizmus és az internacionalizmus eszméi. Napjainkban az összes albán egy államban való együttélésének igénye főként a kiművelt albán értelmiségi réteg nemzeti összetartozásra, nemzeti öntudatra alapozott vágyát tükrözi, de céljukat békés eszközökkel, politikai megoldások keresésével szeretnék elérni. Rajtuk kívül azonban a radikálisok a nagy-albán eszmét eszközként használják fel arra, hogy saját politikai, gazdasági (szervezett bűnözői), illetve társadalmi pozícióikat javítsák

⁹¹ Kiss Gabriella: *A multikulturalizmus vallási dimenziója*. Valóság, 1999/12. 41. o.

mások ellenében. Közülük egyesek fegyverrel, erőszakos úton kívánják elérni Nagy-Albánia létrejöttét. A meglévő társadalmi bajokat és gazdasági nehézségeket más népek bűnbaknak való kikialtásával próbálják magyarázni. A tudatlan tömegeket megtévesztik azokkal az ígéretekkel, amelyek szerintük minden vélt vagy valós problémára megoldást hoznak.

A pánalbán törekvés napjainkban nem rendelkezik megfelelő támogatottsággal. Az albánok között vallási, nyelvi, kulturális, társadalmi, gazdasági és politikai választóvonalak húzódnak, amelynek következtében több törésvonal mentén is megosztottak. Történelmük során mindössze két alkalommal – 1913-ig a Török Birodalom fennhatósága alatt, majd 1941 és 1943 között Mussolini olasz megszállása idején – alkottak egységet az albán lakta területek, de akkor sem beszélhettünk független albán nemzetállamról.

Az albánság történelmi megosztottsága révén az elmúlt évtizedekben nem alakulhatott ki egységes nemzetegyesítő törekvés. Egyelőre még ma sem létezik olyan egységes albán elkötelezettség, amely a kisebbségben élő albánok elszakadási törekvéseit követően valamely anyaállamban (Albániában vagy Koszovóban) egyesítené az albánságot. Viszont létezik egy belső albán kérdés, amelynek lényege az összetartozás-érzés meglehetősen hiánya és a különböző államalakulatokban élő albánok eltérő társadalmi fejlettsége. Amint a belső albán kérdés megoldódik, a külső albán kérdésnek is lehet realitása.

Az anyaállam határain kívül élő albánok körében történelmi okokból (lásd Prizreni Liga) először a koszovói vezetőkben érett meg a Nagy-Albánia gondolat. A koszovói albánok identitásuk és hagyományaik megőrzése érdekében kénytelenek voltak sok esetben fegyverrel is küzdeni az elnyomó szerb politika ellen. A több évtizedes harc idővel nacionalizmusba csapott át, és szeparatista álmokat dédelgetett. Tirana passzivitása Pristina aktivitását eredményezte, és a nagy-albán törekvések központja Koszovó lett. Ezért ma sokan „Nagy-Koszovó” törekvéseiről beszélnek, amely a gegek lakta montenegrói, Preševo-völgyi és macedóniai területek Koszovóhoz csatolásával valósulna meg. A koszovói albán radikálisok – arra hivatkozva, hogy szülőföldjük Jugoszlávián (ma Szerbia és Montenegrón) belül politikai és gazdasági téren magasabb fejlettségi fokot ért el, mint Albánia – hosszú távon azt szeretnék, hogy Koszovó legyen Nagy-Albánia Piemontja. Talán ez lehet az oka, hogy egyes források és elemzések Nagy-Koszovóról beszélnek és nem Nagy-Albániáról.

Albánia demokratikus és euroatlanti elkötelezettsége révén hivatalosan nem támogatja a nemzetközi akarattal ellentétes revíziót, de hosszú távon nem kizárt, hogy a nemzetközi helyzet kedvező alakulása esetén támogatná az albán nemzeti ügyet. Albánia jelenleg azonban nem rendelkezik sem politikai, sem pedig gazdasági előfeltételekkel ahhoz, hogy az etnikai Albánia létrehozásának élharcosa legyen.

Hivatalosan tehát nem létezik a Nagy-Albánia megteremtésére irányuló albániai kormánypolitika. Ugyanakkor Albánia biztonsági stratégiája alapvető célként tűzi ki az albán nemzeti önazonosság erősítését, akár az országhatárokon túl is. A mindenkori végrehajtó hatalom igyekszik szorosabbra fűzni kapcsolatait a szomszédos országokban élő albán kisebbséggel. Az albán vezetők többször hangoztatták, hogy a Balkánon élő valamennyi albán érdekeit kívánják képviselni.

Egyes albániai ellenzéki radikális pártok – köztük az Albán Nemzeti Egyesítési Front (FBKSh) – együttműködnek azokkal a szélsőséges koszovói, szerbiai és macedóniai albán csoportokkal, amelyekről nem idegen a Nagy-Albánia gondolata sem.

Az Albániát körülvevő államok elfogadhatatlannak tartják a Nagy-Albánia létrehozását szorgalmazó elképzeléseket. Szerbia és Montenegró, Macedónia és Görögország nem mond le albán lakta területeiről. (Egy esetleges határmódosítás után a fiatal Macedónia léte kerülne veszélybe, amennyiben az országban élő bolgár és görög kisebbségek is elszakadási törekvésekkel állnának elő.) Koszovó teljes függetlensége ebből az aspektusból is veszélyes, hiszen precedenst teremthetne a térségben, ami újabb konfliktusok kialakulásához vezethetne.

Az összalbán egyesülés a szerbek számára azt a „rémálmot” vetíti előre, hogy alapvetően megváltoztatná az albán–szerb erőviszonyokat. Az esetlegesen létrejövő nagy-albán állam ugyanis alig lenne kisebb, mint a maradék Szerbia. Nagy-Albánia létrejötte az albánok kisépítési fenyegetettségének végét ígéri, míg a szerbek számára a kisépítési állapotokba való visszazuhanás veszélyét rejti, mert Koszovó elszakadása bátorítaná a további szecessziós törekvéseket. Montenegró egyelőre nyugodt, mert a tagköztársaságban nem jelentkezik élesen az albán kérdés. A helyi albánok (a lakosság 7%-a) elszakadási igényének esetleges felerősödésével azonban kénytelen lesz szembenézni annak biztonsági kockázataival.

A nemzetközi közösség határozottan elutasítja Nagy-Albánia létrejöttét, sőt egyelőre Koszovó függetlenségét is. Az albán kérdés ellentmondásosságának köszönhetően az utóbbi évek eseményei mégis Koszovó önállósodását és a szecessziós törekvések további folytatását vetítik előre. A koszovói kérdés megoldása nemcsak az albánok, de az egész Nyugat-Balkán jövője szempontjából is nagyon fontos.

2003 második felétől a koszovói politikusok a teljes függetlenség elérése érdekében Nagy-Albánia rémképével kezdték fenyegetni a nemzetközi közösséget. Rugova elnök többször is kijelentette, hogy amennyiben a nemzetközi közösség nem garantálja Koszovó szuverenitását, akkor senki sem akadályozhatja meg a radikálisokat abban, hogy újabb lépéseket tegyenek Nagy-Albánia létrehozása érdekében.⁹² A koszovói albánok taktikája az, hogy a legrosszabb forgatókönyvvel (Nagy-Albánia) fenyegetőznek, miközben egyelőre csak Koszovó függetlenségét kívánják elérni. Bízunk abban, hogy a nemzetközi közösség a „kisebbit rosszat” elfogadja.

A Nagy-Albánia eszme nem egy széles körű albán nemzeti törekvés. Ez egy mítosz, amelyet mind az albán radikálisok és a szervezett bűnözésben érdekeltek, mind pedig az ellenfelek (szerbek és macedónok) igyekeztek kihasználni. Valójában csak marginális csoportok szorgalmazzák a pánalbán célok elérését, Albániában, Koszovóban, Szerbiában, Montenegróban és Macedóniában a meghatározó politikai erők nem lépnek fel Albánia határainak kiterjesztése érdekében.⁹³

⁹² Pan-Albanism: i.m. 16. o.

⁹³ Janusz Bugajski: *Kosova: The core of the Balkans – Building Stability in Weak States: The Western Balkans*. Landesverteidigungsakademie, Wien, April 2002. 80. o.

Értékelésem szerint a Nagy-Albánia elképzelésnek a nemzetközi ellenállás és az albániai belső viszonyok miatt jelenleg nincsen realitása. Az albánság egyrészt nincs egységes állásponton a kérdést illetően, másrészt a széles körű támogatással nem rendelkező nacionalista csoportok a katasztrofális albán politikai és gazdasági viszonyok miatt nem lennének képesek a nemzetközi közösség akarata ellenére végrehajtani a „nagy-albán terveiket”. Amennyiben egyes szélsőséges csoportok fegyveres úton szeretnének érvényt szerezni elképzeléseiknek, akkor a nemzetközi közösséggel és a NATO-val találnák szembe magukat (lásd a Preševo-völgyi és a macedóniai válságot). Az albániai folyamatok nemzetközi ráhatással ellenőrizhetők, amelynek kézzelfogható jele az ország euroatlanti és európai demokratikus elkötelezettsége. Az európai értékek közvetítésével, külpolitikai segítségnyújtással és a humanitárius segélyek folyósításával irányítható Albánia fejlődése, és meggátolható a nacionalista, irredenta erők előretörése, valamint az iszlám befolyás erősödése.

5.7. Következtetés

Az albánság balkáni szerepkörét érdekes kettősség, bizonyos ellentmondás jellemzi. Egyszerre lép fel stabilizáló erőként és destabilizáló tényezőként a Nyugat-Balkánon. Albánia euroatlanti elkötelezettsége és a balkáni stabilitás érdekében tett erőfeszítései Európa békéjéhez adott egyfajta pozitív hozzájárulásként értékelhetők. Az albán lakta területek törékeny politikai és gazdasági helyzete, az albán szeparatista erők törekvései Koszovóban, a Preševo-völgyben, Macedóniában és részben Montenegróban, valamint az albán szervezett bűnözés, az illegális migráció, a csempészet és hosszútávon az iszlám fundamentalizmus megerősödése viszont komoly biztonsági kihívásokat és kockázatokat jelentenek a Balkán országai és rajtuk keresztül egész Európa számára. A koszovói biztonsági kockázatok kezelése elengedhetetlenül fontos az albán kérdés megoldása céljából is. A szeparatista törekvések egyre kisebb támogatást élveznek, a Nagy-Albánia eszmének a jelenlegi biztonságpolitikai környezetben nincsen realitása.

PROF. DR. KŐSZEGVÁRI TIBOR VEZÉRŐRNAGY

**A HADTUDOMÁNY FEJLŐDÉSE
AZ ÓKORTÓL A 21. SZÁZADIG – II.***

Napjainkban úgy tűnik, hogy a 20. századdal lezárult a nagy háborúk korszaka. Hogy mi várható a 21. században, azt nagyon nehéz lenne az új évezred, évszázad első évtizedében előre látni és megjósolni. Annál is inkább, mert a 2001. szeptember 11-én történt tragikus események következményei és a válaszlépések minden vonatkozásban meghatározók mai világunkra, értelemszerűen a hadtudományra is.

Azonban továbbra is a tudomány feladata a jövő alakulásának és várható/ lehetséges eseményeinek lehető leghitelesebb prognosztizálása. A hadtudomány művelői között magam is kiemelten fontos feladatnak tartom ennek a szakterületnek a kutatását. Gondolataimmal és tanulmányom közreadásával ehhez kívánok hozzájárulni.

A 21. SZÁZAD HADTUDOMÁNYA

A 2001-ig kidolgozott hadtudományi elvek

A 21. században várható katonai konfliktusok és háborúk, valamint az azokban alkalmazható katonai erők prognosztizálása már az ezredforduló előtti években, évtizedekben megkezdődött. Ilyen irányú kutatások és kísérletek a világ számos országában folytak, de a legfigyelemreméltóbbak – véleményem szerint – az Amerikai Egyesült Államokban, a NATO-ban és az Oroszországi Föderációban kerültek kidolgozásra és elfogadásra. Ezért e tanulmányban is csak erre a három területre és forrásra támaszkodtam véleményem kialakításában.

Az USA-elgondolások, elvek és stratégiák

A szakirodalmat tanulmányozva úgy tűnik, hogy az Amerikai Egyesült Államok (USA) fegyveres erői állnak az új elvek és stratégiai elképzelések kidolgozásának élén. Az elmúlt években több hivatalos kiadványt publikáltak, amelyek a 21. századi hadviseléssel kapcsolatos koncepciókat mutatták be. Ezek közül – a témát illetően – a legjelentősebb az USA Vezérkari Főnökök Egyesített Bizottsága elnöke által 1996 júliusában kiadott Joint Vision 2010 (magyarul talán így fordítható: Összhaderőnemi Látomás 2010) és az 1997-ben kiadott dokumentum, az Amerikai Egyesült Államok Nemzeti Katonai Stratégiája. A kiadványokban megfogalmazott elvi keretek között folyt az USA fegyveres erők átalakítása, valamint felkészítése a 21. század konfliktusaira és háborúira, amelyet 2010-ig terveztek elérni. Az amerikai vezérkari főnökök elvi alapként fogalmazták meg azt, hogy a fegyveres erők elsődleges feladata a konfliktusok és háborúk elhárítása, de ha ez az elhárítás (elrettetés) nem eredményes, akkor a feladat a nemzet háborúinak megvívása és a győzelem elérése.

* A tanulmány első része a Felderítő Szemle VI. évfolyam 2. számában (2007/2.) jelent meg.

Az Amerikai Egyesült Államok 1997-ben közzétett **Nemzeti Katonai Stratégiája**¹ a várható hadászati feladatok sikeres végrehajtása és a katonai erők irányítása céljából meghatározta a kulcsfontosságú stratégiai koncepciókat. Ezek a koncepciók (elgondolások) iránymutatóak a fegyveres erők kiképzése, felszerelése és szervezetének alakítása terén is.

A stratégiai koncepciók a következők:

- a hadászati agilitás;
- a tengerentúli jelenlét;
- az erő kivetítése;
- a döntő erő.

A **hadászati agilitás**² az Egyesült Államok katonai erejének időbeni összpontosítását, alkalmazását (bevetését) és fenntartását fejezi ki, melyet bárhol a saját kezdeményezésre, olyan gyorsasággal és ütemben kell érvényesíteni, hogy azt az Egyesült Államok potenciális ellenségei ne legyenek képesek felülmúlni. Az erőknek képesnek kell lenniük a hadművelleti kezdeményezés gyors megragadására és fenntartására, hogy bonyolult hadászati helyzetben is megfeleljenek a többirányú követelményeknek. A hadászati agilitás megköveteli a fegyveres erők sokoldalúságát, vagyis azon képességét, hogy a katonai műveletek során, a világ egymástól távol eső körzeteiben, több feladatot hajtsanak végre egyidejűleg.

A **tengerentúli jelenlét** koncepciója erősíti az elrettentést azáltal, hogy kifejezi az Egyesült Államok kormányának elhatározottságát, hogy megvédi az amerikai, a szövetségesi és baráti államok érdekeit a világ kritikus körzeteiben, továbbá lehetővé teszi (segíti) az Egyesült Államok (USA) katonai erőinek gyors összpontosítását válság esetén.

A koncepció alapján USA katonai erőket és létesítményeket helyeznek el a kulcsfontosságú régiókban vagy azok közelében. Az ilyen régiókban állomásozó katonai erők erősítik a biztonságot és a stabilitást, megelőzik a válságok keletkezését, bizonyítják az Egyesült Államok biztonsági elkötelezettségét. A tengerentúli jelenlét javítja a szövetséges erőkkel való kapcsolattartást és együttműködést, különösen a közös gyakorlatokkal, illetve kiképzéssel, valamint a megosztott felelősség vállalásával.

Az erő kivetítése azon képességet jelenti, hogy az Egyesült Államok fegyveres erőit gyorsan és hatékonyan lehet bevetni és fenntartani a különböző térségekben és szétszórt elhelyezési körletekben. A tengerentúli jelenléttel párosuló erő kivetítés biztosítja a globális beavatkozási képességet. Az erő kivetítése során alkalmazandó katonai csoportosításokat³ a regionális követelményeknek megfelelően hozzák létre, amelyek jelzik az Egyesült Államok elkötelezettségének komolyságát.

¹ *National Military Strategy of the United States of America*. Shape, Respond, Prepare Now: A Military Strategy for a New Era, 1997, CJCS, Washington D.C.

² Az eredeti „*agility*” angol szónak nincs megfelelője a magyar nyelvben. Csak körülírni lehet a mozgékonyság, a nagy ütem, gyorsaság, vagy aktivitás kifejezésekkel! (A szerző megjegyzése.)

³ Mind a szárazföldi, mind a légi haderőnél ún. „expedíciós erőket” hoznak létre, melyek alkalmasak 60–90 napos hadművelési tevékenységre.

Az erő kivetítésének képessége továbbá azt is jelenti, hogy az amerikai fegyveres erők olyan régióban is képesek eredményes tevékenységre, ahol nincs állandóan állomásozó katonai alakulat és előkészített infrastruktúra. Ez azzal jár, hogy gyakran harccal kell behatolni a kijelölt hadszíntérre, és ki kell alakítani az előretolt hadműveleti bázisokat.

A döntő erő elgondolás szerint olyan nagyságú katonai erőt kell alkalmazni, amely képes az ellenállás valamennyi formájának leküzdésére, kedvező katonai feltételek megteremtésére és a kitűzött célok elérésére. Olyan esetben, amikor nem kell számolni fegyveres ellenállással, az alkalmazott erő nagysága csak a katonai feladatok végrehajtására legyen elegendő.

A nemzeti katonai stratégiában megfogalmazott koncepciókat – különösen a fegyveres erők 21. századi tevékenységére vonatkozó elveket –, tovább pontosították a jövő összhaderőnemi műveleteinek koncepcióját bemutató kiadványban.⁴

Az e kiadványban megfogalmazott követelmény az, hogy az Egyesült Államok fegyveres erőinek készen kell állniuk az összes katonai művelet végrehajtására, a békeműveletektől a legkorszerűbb fegyverek bevetésével folyó globális háborúig. Ennek érdekében a fegyveres erőköt felkészítik a döntő hadműveletek (Decisive Operations) sikeres megvívására.

A döntő hadműveletek fogalma alatt a rendelkezésre álló és erőfölényben lévő összhaderőnemi kapacitásoknak az új hadműveleti elvek alapján történő alkalmazását értik.

A döntő hadműveletek sikeres végrehajtásához az alábbiakra van szükség:

- olyan személyi állományra, fegyverrendszerekre, járművekre és lőszerre, amelyek lehetővé teszik a 24 órás többdimenziós hadműveletek, bármilyen időjárási viszonyok közötti végrehajtását;
- az összes részt vevő saját szervezet és koalíciós partner akadálytalan tevékenységére;
- a hadműveletek magas ütemének fenntartására a távoli elhelyezési körletekből kiindulva és a teljes hadműveleti térségben;
- a fegyveres erők aktív és tartalék elemeinek (részeinek) gyors, és zavarmentes integrálására, egy egységes erő kialakítása céljából;
- a haderő-csoportosítások megfelelően kiegyensúlyozott és helyes kialakítására, amelyek döntésre képesek a hadműveletek bármely szakában és formájában;
- a katonai képességeknek jelentős várakozás és átcsoportosítás nélküli azonnali kihasználására, mind egy adott hadszíntérről, mind az Egyesült Államok honi területéről történő bevetés során.

⁴ Concept for Future Joint Operations.

Az ilyen képességekkel rendelkező fegyveres erők – az USA Vezérkari Főnökök Egyesített Bizottsága szerint – alkalmasak arra, hogy a korszerűbb vezetés, a hatékonyabb felderítés, valamint a legújabb harci és informatikai eszközök és eljárások alkalmazásával módosítsák a manőver, a csapás, a védelem és a logisztika tradicionális elveit, továbbá új, erőteljesebb hadműveleti elvek alapján hajtsák végre feladataikat.

Ezek **az új hadműveleti elvek** az alábbi négy területen folyó tevékenységekkel kapcsolatban kerülnek megvalósításra:

- Uralkodó (vagy döntő) manőver (Dominant Maneuver).
- Pontos végrehajtás (Precision Engagement).
- Teljes körű védelem (Full-dimensional Protection).
- Összpontosított logisztika (Focused Logistics).

■ **Az uralkodó (vagy döntő) manőver** megvalósítása (vagy végrehajtása) folyamán sor kerül az információs, a bevetési és mozgási képességek sokoldalú felhasználására a szárazföldi, légi, haditengerészeti és űrhadviselési erők felvonulása, szétbontakozása és meghatározott hadműveleti feladatainak teljesítése érdekében.

- A fejlett haditechnikai rendszerek és az információs fölény lehetővé teszi az összhaderőnemi parancsnok számára azt, hogy a nagy területen szétszórta elhelyezkedő erőket rövid idő alatt összpontosítsa az ellenségre – a szemben álló félre – mérendő nagy erejű csapáshoz, majd azt követően, ha szükséges, ismét szétszórta helyezze el azokat.

- A fejlett haditechnikai rendszerek (nagyhatású precíziós lőszer, hajtóanyagok, fegyverek és szállító eszközök) jelentősen növelik az egyes katonák és alegységek pusztító képességét, valamint új, halált nem okozó harci képességet is biztosítanak. Lehetővé teszik a túlélőképesség növelését és a mozgékonytárat.

- Az USA-elvek szerint az információs fölény gyakorolja a legnagyobb hatást az uralkodó manőverre. Az információra alapozott vezetés és vezetési rendszer lehetővé teszi a hadművelet ütemének jelentős növelését, az erők, valamint az erőkiejtés gyors összpontosítását a hadműveleti területen. A döntést segítő automatizált eszközök növelik annak lehetőségét, hogy az ellenséget megelőzzék az elhatározás meghozatalában.

■ **A hadműveletek pontos végrehajtását** olyan rendszerek teszik lehetővé, amelyek biztosítják a tereptárgyak és célok helyének, jellegének megállapítását, biztosítják a felelős vezetést és ellenőrzést, növelik a szükséges hatást, valamint az elérhető sikert, továbbá megőrzik azt a képességet (rugalmasságot), hogy az erők ismét sikeresen bevetésre kerülhessenek.

- A pontos végrehajtás feltételezi a megelőző csapásmérést. A csapás pontossága és eredménye lehetővé teszi az erők számára a hatás kihasználását, illetve a kitűzött hadműveleti cél elérését. A pontos végrehajtás elve szerint a hadműveleti hatás (eredmény) elérésére kell a figyelmet irányítani, és nem az

eszközökre, amelyekkel a hatást elérik. A pontos végrehajtás kevesebb kockázattal, kevesebb szükségtelen rombolással, nagyobb sikerrel és az erőkkkel való takarékoskodással jár, a katonai műveletek összes típusában.

- A pontos végrehajtás elve kapcsolódik ahhoz az USA-törekvéshez, amely szerint a fegyveres küzdelemben a győzelem elérhető minimális ember-veszteséggel is (ez az ún. „halott nélküli háború”-val kapcsolatos elképzelés).

■ **A teljes körű védelem**⁵ a saját erők és intézmények többrétegű támadó és védelmi képességeit állítja szembe az ellenség támadásával, miközben megőrzi a saját erők tevékenységi szabadságát a szétbontakozás, a manőver, illetve a bevetés során.

- A hadműveletek sikeres végrehajtásához a parancsnokoknak rendelkezniük kell az akciószabadsággal, ami csak a saját erők, intézmények és közlekedési vonalak megbízható védelmével érhető el.

- A teljes körű védelem a hadműveleti terület (harctér) átfogó ellenőrzését jelenti, melynek során a saját erőket oltalmazzák a veszélyek minden fajtájával és formájával szemben, hogy azok megőrizzék és fenntartsák az akciószabadságot.

- A teljes körű védelem fontos feltétele az információs fölény biztosítása. Ennek birtokában védeni kell a saját információkat és információs rendszereket az összes katonai műveletben. A többrétegű védelmet a támadó és védő akciók, egyesített (többnemzeti) légi hadműveletek, a rakétavédelem, az információs fölény és a passzív védelmi rendszabályok bevezetése biztosítja. A passzív védelmi rendszabályok közül kiemelendő az ellenség megtévesztése, az álcázás, a katonák megnövelt egyéni védelme és a tömegpusztító fegyverek elleni védelem.

- Ezen új hadműveleti elv szerint nagy gondot kell fordítani az ellenséges, illetve a saját erők, a harcolók és a polgári lakosság pontos megjelölésére és elkülönítésére, a felesleges áldozatok elkerülése érdekében.

■ **Az összpontosított logisztika**⁶ átfogja az információs, a logisztikai és szállítási technológiákat annak érdekében, hogy biztosítsa a gyors reagálást a válságokra, hogy figyelemmel kövesse a szállítmányokat, hogy a célnak és feladatnak megfelelő logisztikai csomagokat és ellátmányt juttasson közvetlenül a katonai műveletek hadászati, hadműveleti és harcászati szintjeire.

- Az 1990/91. évi Öböl-háború már ráirányította a figyelmet a logisztikai képességek hiányosságaira.⁷ Azok a logisztikai rendszerek és eljárások, amelyek jók voltak a hidegháború korszakában, már nem felelnek meg az információs korszakban végrehajtásra kerülő hadművelet követelményeinek. A megnövelt

⁵ A teljes körű védelem (angolul: Full-Dimensional Protection) kifejezés helyett elfogadható a „*teljes körű oltalmazás*” is. (A szerző.)

⁶ Az összpontosított logisztika (Focused Logistics) kifejezés helyett elfogadható az „*irányított, vagy fókuszált logisztika*” is. (A szerző.)

⁷ Az 1991 januárjában megkezdett légi, majd a február végén megindított szárazföldi hadműveletek logisztikai előkészítése hat hónapig tartott. (A szerző.)

képességű és mozgékonyaságú csapatok (fegyveres erők) támogatása hasonló kapacitású logisztikát követel.

- Az összpontosított logisztika csökkenti a nagy raktárakra és anyagi készletekre történő támaszkodást, feloldja a bonyolult infrastruktúrát és a nehézkes támogatási rendszert.

- A jövő katonai műveleteit – várhatóan – jóval kisebb létszámú, könnyebb és tartósabb fegyverezettel, felszereléssel ellátott harcoló erők fogják végrehajtani. Ezeknek az erőknek jóval kisebb lesz az ellátási szükségletük (igényük) is, mind mennyiségben, mind anyagösszetételben. A precíziós fegyverek kevesebb lőszer, az üzemanyag-takarékos hajtóművek kisebb mennyiségű hajtóanyagot igényelnek.

- Az USA hadműveleti elképzelések szerint, bár a fejlett technológiák és az információs fölény jelentősen csökkenti a logisztikai támogatással szemben támasztott követelményeket, a 21. században továbbra is fontos szerepe lesz a befogadó ország által nyújtott támogatásnak. A fogadó ország ellátó és kiszolgáló szervei, repülőtérei és kikötői fogadórendszerei, anyagmozgató felszerelései, élőerőt és anyagokat elhelyező létesítményei stb. felbecsülhetetlen értékűek lesznek a többnemzeti katonai műveletek sikerében.

A NATO-konceptiók

Az új NATO hadműveleti elvek és elképzelések hivatalos és legvilágosabb – bár nagyon tömör – megfogalmazását az 1999 áprilisában elfogadott új Stratégiai Konceptióban olvashatjuk.

A koncepció III. és IV. része tartalmazza a szövetség katonai képességeivel és haderejével kapcsolatos irányelveket, valamint a szövetség stratégiájának elveit, amelyekből kialakítható az a kép, amelyet a 21. században várható konfliktusokkal és háborúkkal kapcsolatban alakított ki a NATO politikai vezető testülete, az Északatlanti Tanács.

Rendkívül fontosnak és egyértelműnek kell értékelni a Stratégiai Konceptiónak azt az állásfoglalását, amelyet a biztonság és a katonai potenciál kapcsolatában rögzít. A NATO biztonsági célkitűzései megvalósításában központi helyet foglal el az elégséges katonai potenciál fenntartása és a közös védelemre való felkészülés. „(...) *A katonai erő, politikai szolidaritással párosulva, továbbra is a Szövetség képességeinek alapja maradt, hogy bármely erőszakot vagy fenyegetést megelőzzön.*”⁸ A közös védelmet garantáló katonai potenciál fenntartásával párhuzamosan a NATO nagy gondot fordít a konfliktusok megelőzésére és a válságok kezelésére is. „(...) *A béke fenntartására, a háború megelőzésére, a biztonság és stabilitás megerősítésére törekedve, valamint alapvető biztonsági feladataival összhangban, a NATO más szervezetekkel együttműködve azon fáradozik, hogy megelőzze a konfliktusokat, vagy válság kialakulása esetén, a nemzetközi jog keretei között, hozzájáruljon annak hatékony kezeléséhez.*”⁹

⁸ A Szövetség Stratégiai Konceptiója III. rész 28. cikkely.

⁹ A Szövetség Stratégiai Konceptiója III. rész 31. cikkely.

A koncepció meghatározza azokat a stratégiai elveket, amelyek a Szövetség fegyveres erőinek a 21. században várható háborúkra és konfliktusokra való felkészülését irányítják, segítik.

A stratégiai elvek előírják, hogy a Szövetség fegyveres erőinek biztosítaniuk kell a NATO katonai hatékonyságát és cselekvési szabadságát. Továbbra is érvényes a NATO Alapító Okmányának, a Washingtoni Szerződés 5. cikkelyének előírása, amely szerint a Szövetség katonai erőinek képesnek kell lenniük bármilyen, a Szövetség elleni irányuló fegyveres támadás elrettentésére, valamint támadás esetén az agresszor erői előrenyomulásának megállítására és a tagállamok függetlenségének, továbbá területi integritásának biztosítására. Új feladatként jelent meg a Stratégiai Koncepcióban **a konfliktus-megelőzésre és a nem az 5. cikkely szerinti válságkezelési hadműveletekre való felkészülés.** Hasonló, korábban nem ismert stratégiai feladatként jelent meg a **NATO vezette békepartnerségi műveletekre való felkészülés,** és a PfP-partnerek felkészítése az ilyen típusú műveletekre.

Jelentős a NATO szerepe a tömegpusztító fegyverek és azok hordozói elterjedésének megakadályozásában azáltal, hogy saját elrettentő erejét és eszközeit megfelelő készenlétben tartja.

A felsorolt stratégiai elvek közül – fontosságára tekintettel – kiemelkedik a Szövetség, vagy valamelyik tagállama elleni indított fegyveres támadás elhárításával kapcsolatos közös védelem koncepciója.

A közös védelem eredményes végrehajtása érdekében minden tagállamnak vállalnia kell a szerepek, kockázatok, felelőségek és előnyök arányos megosztását.

A közös védelemben továbbra is kiemelt szerep hárul az USA hagyományos és nukleáris erők európai jelenlétére és jövőbeni európai szerepvállalására. Ugyanakkor az európai NATO-tagállamok vállalják azt, hogy sokoldalúan és jelentős mértékben járulnak hozzá a közös védelemhez. Az Európai Biztonsági és Védelmi Identitás erősítésével (fejlesztésével) együtt növelik a közös védelemhez való hozzájárulásuk nagyságát, a közös erőfeszítéseket.

A Stratégiai Koncepció hangsúlyozza annak fontosságát, hogy a közös erőfeszítések során meg kell akadályozni azt, hogy a védelmi politikák újra nemzeti jelleget öltsenek.

A koncepcióban világosan kifejezésre jut az a törekvés, hogy az európai tagállamoknak egyre nagyobb szerepet és anyagi terheket kell vállalniuk Európa biztonságának garantálásában. Ide tartozik a koncepciónak az a kitétele, hogy a NATO támogatja az Európai Biztonsági és Védelmi Identitás továbbfejlesztését, készen áll az Európai Unió által tervezett, illetve végrehajtott katonai műveletek támogatására.

Kiemelkedően fontos stratégiai elvi megállapítás az, hogy a NATO a hiteles elrettentés és válaszcselekvés biztosítása céljából továbbra is fenntartja Európában a nukleáris és hagyományos erők megfelelő nagyságát és összetételét. Mivel a hagyományos erők önállóan nem biztosítják a hiteles elrettentést, szükség van a nukleáris fegyverekre is, amelyek a béke megőrzésében kulcsfontosságú szerepet játszanak.

A NATO új Stratégiai Konceptiója meghatározza a **Szövetség katonai erőinek főbb feladatait** is.

Ezeket az alábbiakban lehet összefoglalni:

– a katonai erők elsődleges feladata a tagállamok területi integritásának, politikai függetlenségének és biztonságának garantálása; a NATO fegyveres erőnek képesnek kell lenni a hatékony elrettentésre és a védelemre, az esetleges háború gyors befejezésére;

– a NATO fegyveres erőinek képesnek kell lenni arra, hogy a közös védelemre való készenlét állandó fenntartása mellett eredményes, nem az 5. cikkely szerinti válságkezelő hadműveleteket hajtsanak végre;

– a Szövetség katonai erőinek fontos feladata a válságkezelő hadműveletekben való részvétel; ez történhet az ENSZ-akciók vagy más nemzetközi szervezetek által kezdeményezett műveletek támogatása formájában is;

– a válságkezelő hadműveletek bonyolult helyzetben és feltételek között kerülhetnek végrehajtásra. A nem az 5. cikkely szerinti műveletek gyakran ugyanolyan bonyolultak lehetnek, mint a közös védelem hadműveletei. Ezekre a hadműveletekre jól képzett, jól felszerelt és megfelelő nagyságú katonai erőket kell kijelölni, amelyeket jól működő támogató rendszerekkel és vezető szervekkel kell ellátni;

– a NATO katonai erőinek készen kell állni az Európai Unió irányítása alatt álló hadműveletekben való részvételre is;

– külön feladatként jelentkezik a nem NATO-tagállamok és Oroszország fegyveres erőinek részvételével folyó válságkezelési (vagy humanitárius) műveletekben való NATO-részvétel;

– az euroatlanti térség biztonságának erősítése céljából katonai kapcsolatokat kell fenntartani és partnerségi együttműködésben, közös gyakorlatokon kell erősíteni a kapcsolatokat Oroszországgal, Ukrajnával és a Mediterrán térség országaival;

– a stabilitáshoz és a kölcsönös megértéshez való hozzájárulást erősíti a bizalomépítő tevékenységekben, a fegyverzetkorlátozási egyezményekben, humanitárius célú akciókban (például aknamentesítés) való részvétel. A nem NATO-tagállamokkal folytatandó együttműködés főbb területei: a gyakorlatok és kiképzés, az interoperabilitás, a civil–katonai kapcsolatok, a koncepció és doktrína kidolgozása, a védelmi tervezés, a válságkezelés, a tömegpusztító fegyverek elterjedése elleni fellépés, a fegyverzeti együttműködés, a tervezésben és a válságkezelő hadműveletekben való részvétel.

A NATO-tagállamoknak és fegyveres erőiknek a 21. század kihívásaira és konfliktusaira való felkészüléséhez további útmutatást ad a Stratégiai Konceptióval egyidejűleg kiadott „**Védelmi Képességek Kezdeményezés**”¹⁰ című dokumentum.

¹⁰ *Védelmi Képességek Kezdeményezés*. NATO-tükör Dokumentáció, 1999. nyár.

Ez a dokumentum a védelmi képességek erősítését, a jövőbeni többnemzeti műveletek hatékonyságának növelését tűzte ki célul. Ennek érdekében a NATO a szövetséges katonai erők, illetve a szövetséges és partnerállamok fegyveres erői együttműködési képességének javítását tartja a kiemelt figyelmet érdemlő feladatnak.

A Védelmi Képességek Kezdeményezésben a NATO Tanács megállapította, hogy a Szövetség 21. századi katonai műveletei a korábban (a hidegháború korszakában) tervezetknél kisebb méretűek lesznek, ugyanakkor időtartamuk várhatóan hosszabb lesz, és egyidejűleg több ilyen típusú művelet is végrehajtásra kerülhet. A nem az 5. cikkely szerinti katonai műveletekben, várhatóan, a partnerállamok és más államok katonai erői is részt vesznek. Ez számos olyan felkészülési és együttműködési problémát vet fel, amelyekkel korábban nem számoltak a hadműveletek tervezése során.

Ezért a NATO Tanács elvárja a tagállamoktól, hogy – a nemzeti védelmi struktúrák különbözőségei ellenére is – képesek legyenek eredményesen hozzájárulni a Szövetség feladatainak végrehajtásához. A többnemzeti katonai műveletek eredményes végrehajtása érdekében kiemelt figyelmet kell fordítani a csapatok együttműködésének javítására.

Ennek céljából jelentősen javítani kell az interoperabilitást az alábbi tevékenységi területeken: az erők bevetetősége és mozgékonyasága; a csapatok fenntarthatósága és logisztikai támogatása; az erők túlélőképessége és a feladatok eredményes végrehajtásának képessége, valamint a vezetési-irányítási és informatikai rendszerek korszerűsége.

Az interoperabilitás javításához hozzájárul a szellemi együttműködés a doktrínák, a kiképzés és a harc- (hadműveleti) eljárások terén, a szabványosítás, valamint a modern eszközök rendszerbe állítása.

Az orosz koncepciók és doktrínák

A 21. században várható katonai konfliktusokban és háborúkban alkalmazásra kerülő hadműveleti elvek és elképzelések elemzésekor nem hagyható figyelmen kívül az, amit az orosz biztonságpolitikai és védelmi koncepciók tartalmaznak.

Az 1997 decemberében Jelcin elnök által jóváhagyott **Nemzeti Biztonsági Koncepció**¹¹ IV. fejezet 8. pontjában a következők olvashatók: „(...) Az Oroszországi Föderáció nemzeti biztonságának biztosítása a védelmi szférában az állam tevékenységének legfontosabb irányát és a társadalom állandó figyelmének tárgyát képezi.” Majd néhány bekezdéssel később: „...Az Oroszországi Föderáció Fegyveres Erőinek legfontosabb feladata a nukleáris visszatartás biztosítása mind a nukleáris, mind a hagyományos nagyméretű, vagy regionális háború megelőzése érdekében, valamint a szövetségesi kötelezettségek teljesítése céljából.

¹¹ Az Oroszországi Föderáció Nemzeti Biztonsági Koncepciója. Tömösváry Zsigmond – Dr. Nagy László: *Oroszország a harmadik évezred küszöbén*. Budapest, 1999, Honvéd Kiadó.

Ezen feladat teljesítése érdekében az Oroszországi Föderációnak olyan nukleáris potenciállal kell rendelkeznie, amely képes garantálni meghatározott pusztító erejű csapás mérését, bármely agresszor államra vagy államok koalíciójára.”

A Borisz Jelcint követő Vlagyimir Putyin elnök 2000. január 10-én aláírta a nemzeti biztonsági koncepció módosított változatát.¹² Ebben a következő megfogalmazás található a IV. fejezet 6. pontjában: „...Az Oroszországi Föderációnak rendelkeznie kell olyan nukleáris erővel, amely képes garantáltan biztosítani az adott csapást bármely agresszor országra vagy államkoalícióra, tetszőleges körülmények között.

Az Oroszországi Föderáció fegyveres erőinek békeállományukkal biztosítaniuk kell az ország megbízható védelmét légitámadástól, valamint – más csapatokkal, katonai alakulatokkal és szervekkel együttműködve – megoldani helyi háború esetén (fegyveres konfliktusban) az agresszió megelőzését, továbbá alkalmasnak kell lenniük hadászati szétbontakozásra egy nagyméretű háború feladatainak végrehajtása érdekében. A fegyveres erőknek biztosítaniuk kell az ország békemissziós tevékenységét.”

Az orosz fegyveres erők 21. századi hadműveleti alkalmazásával kapcsolatos elvek és elképzelések konkrétabb megfogalmazásban a **Katonai Doktrínában**¹³ található meg. A 2000. év elején nyilvánosságra hozott doktrínatervezet 2. fejezete a **Katonai-stratégiai alapelvek**-ben részletezi a fegyveres erők alkalmazásának elveit.

Az orosz fegyveres erők elsősorban az Oroszországi Föderációt vagy annak szövetségeseit ért agresszió esetén kerülhetnek alkalmazásra. Ilyen esetben atomeszközöket is alkalmazhatnak. További alkalmazásukra sor kerülhet alkotmányellenes tevékenység lokalizálására, fegyveres csoportok ellen, valamint nemzetközi békefenntartó és egyéb tevékenységek esetén.

A fegyveres erők alkalmazására egységes hadászati terv alapján kerül sor.

A doktrína meghatározza a fegyveres erők alkalmazásának célját, mind a nagyméretű (világ) háború, mind a regionális és helyi háború, továbbá a fegyveres konfliktus esetére. Figyelmet érdemel az atomháborúval kapcsolatot kitétel, amely szerint az agresszorra döntő (atom-) csapást kell mérni akkor, ha nem sikerült a hagyományos fegyverekkel folyó háború eszkálálódását megakadályozni.

Az okmány rögzíti a fegyveres erők alkalmazásának alapvető formáit. Ennek megfelelően a fegyveres erők a regionális és nagyméretű (világ-) háborúban harctevékenységeket, hadműveleti és hadászati műveleteket, helyi háborúban és fegyveres konfliktusban hadműveleteket és harctevékenységeket, nemzetközi szerződés alapján békefenntartó műveleteket hajtanak végre.

¹² Az Oroszországi Föderáció Nemzeti Biztonsági Koncepciója. Új Honvédségi Szemle 2000/5. száma.

¹³ Az Oroszországi Föderáció katonai doktrínájának tervezete. Új Honvédségi Szemle 2000/5. száma.

Igen érdekes az új orosz katonai doktrínának azon kitétele, amely szerint az orosz fegyveres erők részei állomásozhatnak a világ stratégiaiul fontos területein, az alapfeladatok ellátása, a nemzetközi erőegyensúly fenntartása, valamint a konfliktusok gyors rendezése érdekében.

Az új orosz katonai doktrína részletesen felsorolja a fegyveres erők feladatait. Röviden intézkedik a föderáció határain kívül tevékenykedő katonai erőkkel kapcsolatban is. Az orosz katonai erők Oroszország határain kívül, a „közel-külföld” területén, közös, vagy tiszta orosz erők részeként helyezkedhetnek el, a nemzetközi szerződések előírásainak figyelembevételével.

A FÁK-tagállamok a többnemzetiségű katonai alakulatok létrehozásánál a saját nemzeti törvények és a nemzetközi szerződések szerint jelölik ki saját katonai erőiket. Ilyen esetben az orosz katonák szerződés alapján látják el feladataikat. Az Oroszországi Föderáció külföldön települő/állomásozó katonai alakulatai az elhelyezéstől függetlenül továbbra is a saját szabályzatokban meghatározott rend szerint hajtják végre feladataikat, összhangban az ENSZ határozataival, az Oroszországi Föderáció két és többoldalú szerződéseivel.

A 21. századra kidolgozott hadtudományi elvek érvényesülése 2007-ig

A 2001. szeptember 11-én az Amerikai Egyesült Államok területén elkövetett brutális terrortámadás, majd azt követően a világ más régióiban (Oroszország, Spanyolország, Nagy-Britannia, Szaúd-Arábia stb.) is erősödő terrorista tevékenységek, továbbá az ezek ellen Afganisztánban, Irakban, Csecsenföldön és máshol indított katonai műveletek radikális befolyást gyakoroltak a stratégiai koncepciókat és doktrínákat kidolgozó szakemberek és az ezeket jóváhagyó politikai vezetők katonai műveleteket érintő gondolkodására és elsődleges intézkedéseire.

Az elmúlt öt év katonai műveletei olyan tapasztalatokat nyújtanak, amelyek jelentős változást mutatnak a 2001-ig kidolgozott és jóváhagyott stratégiai koncepciókkal és katonai doktrínákkal összehasonlítva.

Az Amerikai Egyesült Államok fegyveres erőinél a 20. század utolsó évtizedében elfogadták a hadügyi forradalom (Revolution in Military Affairs) tényét és bekövetkezését, amely a „lopakodó”-technológiák, a minden akadályon áthatoló műszeres megfigyelés és célfelderítés, a precíziós fegyverek bevetése és a hálózatos összekötési rendszerek széles körű alkalmazását jelentette. Ez a forradalom lehetővé tette volna, hogy a korábnál könnyebb felszerelésű csapatok vívják a szárazföldi harcot, amelyet precíziós csapásokkal állandó készenlétű erők támogatnak, továbbá a felderítő és információs műveletek lehetővé teszik az ellenség felderítését, megelőzését és gyors legyőzését. Általánosan elfogadottá vált az „információs uralom” (information dominance) kivívásának és megtartásának lehetősége, mely a jövő hadviselésének központi elemét képezte, illetve képezi.

A 21. század legelején kirobbant katonai konfliktusok (2001-ben Afganisztánban, 2003-ban Irakban) a hadügyi forradalomban megfogalmazottaktól gyökeresen eltérő képet mutattak, és mutatnak napjainkban is. A pontos felderítési műveletek és az információs uralom helyett az amerikai, a brit és más szövetséges

erők katonái Afganisztánban és Irakban belekeveredtek olyan jelentős veszteségekkel járó katonai műveletekbe, amelyek sűrűn lakott településeken és magas hegyekben, irreguláris ellenséges/ellenálló erők ellen folynak, s amelyek ellen nem tudják felhasználni azokat a fejlett technológiákat, amelyeket a hadügyi forradalom erőlt.

A „döntő hadműveletek” helyett az USA és a szövetséges katonai parancsnokok a műveletek zömében kizárólag a szárazföldi csapatokat tudják alkalmazni, míg a légiere és a haditengerészeti erők tétlenül várakoznak, és csak ritkán kapnak csapásmérési vagy egyéb feladatot.

Az ellenség – vagyis a szemben álló fél – mind Afganisztánban, mind Irakban olyan erőket, eszközöket és eljárásokat alkalmaz, amelyek korábban ismeretlenek voltak a reguláris haderők katonái előtt, akik a szintén reguláris ellenség/ellenálló ellen vívandó „szimmetrikus hadviselésre” készültek fel. A katonai műveletek folyamán gyorsan kiderült, hogy az ellenálló nem viselnek egyenruhát, elvegyülnek a polgári lakossággal, fegyvereiket csak a rövid akciók idejére veszik elő, és nem tartják be a nemzetközi hadijog előírásait. Vagyis „**aszimmetrikus hadviselést**” folytatnak, amelyre fel kell készíteni a saját katonai erőket is.

A felsorolt tényeket felismerve és értékelve az Egyesült Államok és a NATO politikai vezetése úgy döntött, hogy új stratégiai koncepciókat és új doktrínákat kell kidolgozni, amelyek javítják az USA és NATO katonai műveletek hatékonyságát. **Ez a megújítási folyamat a „transzformáció” elnevezés alatt kezdődött el, és folyik napjainkban is.**

A transzformáció célja, hogy növelje a NATO és USA katonai erők interoperabilitását és alkalmazási képességeit az új doktrinális elvek és technológiai eredmények integrálásával.

A transzformáció fogalma és feladatai képezik jelenleg azt a hajtóerőt, amely a jövőben lehetővé teszi azt, hogy a NATO egésze és különösen katonai erői hatékonyabbá váljanak a NATO-tagállamokat és az euroatlanti térséget fenyegető biztonsági kihívások kezelésében és a veszélyek elhárításában.

A NATO transzformációs feladatainak megoldását hivatott előkészíteni és a végrehajtásokat irányítani az Egyesült Államok területén 2003-ban, Norfolkban (Virginia) felállított Transzformációs Parancsnokság (Allied Command Transformation – ACT), amely szorosan együttműködik a Mons-ban (Belgium) települt Műveleti Parancsnoksággal (Allied Command Operation – ACO).

Az új doktrinális elvek kidolgozásának fontosságát és szükségességét hangsúlyozta az Egyesült Államok védelmi minisztériumának 2005. évi Négyéves Védelmi Felülvizsgálata (Quadrennial Defense Review), amely eltérően a hadügyi forradalomban kidolgozott hadászati és hadműveleti elvektől, **az irreguláris hadviselésre való felkészülés** fontosságát emelte ki, amelyben nem állami szereplők és nem hagyományos módszerek vannak jelen.

A világban jelenleg zajló konfliktusok értékelése arra mutat, hogy a katonai erők által, hagyományos eszközökkel és módszerekkel elért siker nem jelenti a konfliktus sikeres lezárását.

2003 tavaszán – Irakban – a 23 napos hadműveletben elért siker nem jelenítette meg az elé kitűzött célokat, a szemben álló fél erőinek teljes megsemmisítését, az új iraki demokratikus rendszer kialakítását és a béke megőrzését.

Az információs fölény hiánya és esetenkénti hibái is számos problémát tártak fel.

Az Afganisztánban és Irakban harcoló USA katonai erők vezetését a hadműveletek kezdetén a Florida államban Mac Dill légitámaszponton települt Központi Parancsnokság (Central Command) végezte. A műveletek folyamán kiderült, hogy ilyen (kb. 10 ezer km) távolságból még a legkorszerűbb vezetéstechnikai eszközök felhasználásával sem oldható meg a zömében szakaszszázad szintű erők tevékenységének vezetése. Ezért Kuvaitban telepítettek egy előretolt vezetési pontot, majd az Afganisztánban tevékenykedő erők vezetését átadták a XVIII. Hadtest parancsnokának.

Hasonló mondható el Csecsenföld esetében is, ahol az orosz reguláris fegyveres erők már 1995 óta jelentős erő- és eszközfölényben folytatnak nagy emberveszteséggel járó hadműveleteket az irreguláris csecsen ellenállók ellen. Az orosz politikai vezetés a sikertelen katonai műveleteket néhány éve már nem a vezérkar hibájának minősíti, miután a Csecsenföldön tevékenykedő erőket a belügyminisztérium alárendeltségébe helyezte.

A csecsen ellenállók elleni harc vezetése 2003. szeptember 1-jétől a belügyminisztérium hatáskörébe került. A belügyi vezetés alá tartozó csapatok létszáma kb. 20 ezer fő. Légierővel és tüzérségi tűzzel való támogatásuk továbbra is a katonai erők feladata maradt. Ezek közé tartozik egy Csecsenföldön állomásozó megerősített gépesített lövészhadosztály (létszáma kb. 25 ezer fő), továbbá az Észak-kaukázusi Katonai Körzet légierejének (390 harci repülőgép) és tüzércsapatáinak kijelölt részei.

A Csecsenföldön és más régiókban folyó katonai műveletek, valamint a terrorizmus elleni harc tapasztalatai arra kényszerítették az orosz vezérkart, hogy gyökeres reformot hajtsanak végre a fegyveres erőknél.¹⁴ Ennek lényegét Balujevszkij hadseregtábornok, vezérkari főnök szerint az jelenti, hogy az orosz fegyveres erőknek 2010-ig át kell térnie az új aszimmetrikus hadviselési és szervezeti–strukturális elvekre, mivel a mai fegyveres erők – amelyeket a hagyományos, vagy nukleáris háborúra készítettek fel –, ma már nem felelnek meg a kor követelményeinek és az állam lehetőségeivel.

A hadtudomány új problémái, területei és fogalma

A tanulmányban eddig leírtakkal azt kívántam bemutatni, hogy a hadtudomány rendkívül dinamikusan fejlődő tudományág, amelynek művelői és teoretikusai elsősorban a konkrét katonai műveletek és háborúk tapasztalatai alapján voltak képesek megfelelő elveket és eljárásokat kidolgozni a fegyveres erők számára. Ahol nem ezt követték, ott a katonai műveletek rendszerint kudarcot vallottak. Erre ékes bizonyíték a Csecsenföldön, Irakban és Afganisztánban évek óta folyó katonai műveletek sikertelensége.

¹⁴ Deák János: *Az Oroszországi Föderáció katonai stratégiája*. ZMNE, 2006, Tanulmány. 123–126. o.

A folyamatban lévő katonai műveletek tapasztalatainak értékelése és hasznosítása nem oldható meg eredményesen, ha abban nem használják fel a várható veszélyekről, továbbá az ellenség erőiről, eszközeiről és eljárásairól a hírszerzés és a felderítés által megszerzett pontos adatokat és szakszerű értékeléseket.

A hírszerzés és a felderítés minden korban jelentősen hozzájárult a katonai műveletek sikeréhez, de soha nem volt annyira fontos, mint korunkban, amikor teljesen új típusú veszélyekkel és kihívásokkal kell felvenni a küzdelmet.

A hadtudomány magyar művelői, a hadászati és doktrinális elvek kidolgozói is sajátos helyzetben dolgoznak a 21. század kezdetén.

A Magyar Tudományos Akadémia Hadtudományi Bizottsága 2006. október 27-én tudományos konferenciát rendezett a hadtudomány időszerű problémáiról. Ezen a konferencián magam is tartottam előadást, amelynek lényegét a hadtudomány új problémái és újszerű meghatározása képezte. Előadásomból most csak néhány gondolatkört emeltem ki:

A 20. század végén a közép- és kelet-európai országokban a politikai elit soraiból kikerült személyek vették át a fegyveres erők irányítását. Zömük semmiféle hadtudományi ismerettel nem rendelkezett, ezért a nemzetközi politika által használt olyan fogalmak kerültek előtérbe, amelyeket a biztonságpolitika, a politológia, a gazdaságpolitika és más tudományok (szakmák) szótáraiból vettek át.

Felmerült hazánkban is, hogy korunkban nem kell a hadtudománnyal foglalkozni, mert az a múlt tudománya. Helyette be kellene vezetni és el kellene fogadtatni a biztonságtudományt, a védelemtudományt, a rendvédelmi tudományt és más, a hadtudományt helyettesítő diszciplínákat.

Teljesen egyetértek Szabó Miklós akadémikussal, aki a Hadtudomány című periodikában ezt írta: „Az instabilitás azonban nem lehet a tudomány nézőpontja, a változó időszak nem alkalmas sem az osztályozásra, sem a fogalomalkotásra, ugyanakkor új kutatásokat motiválhat.”¹⁵

Szilárd véleményem, hogy **a hadtudomány továbbra is önálló tudományág, amelynek önálló kutatási területei és módszerei vannak.** A hadtudomány gazdag elméleti irodalommal és oktatási intézményekkel rendelkezik. Ezenkívül kevés tudományág bír olyan széles körű és több ezer éves gyakorlati tapasztalatokkal, mint a hadtudomány.

A korunkban zajló fegyveres konfliktusok kezelése, a haladó emberiséget fenyegető veszélyek elhárítása megköveteli a hadtudomány művelését és továbbfejlesztését. Korunkban számos olyan problémával kell szembenézni a hadtudomány művelőinek, amelyek megoldása követeli a tudományos kutató, elemző és a gyakorlati megoldást nyújtó válaszokat.

¹⁵ Szabó Miklós: *A hadtudomány jelenkori felelőssége, lehetőségei és határai.* Hadtudomány, 2006/1-2. száma. 3–8. o.

Vizsgáljunk meg néhány ilyen problémát, amelyek az elmúlt évek konfliktusaiban merültek fel, vagy amelyek a közeljövőben jelentkezhetnek, s amelyek katonai erők bevetését tették, illetve teszik szükségessé.

Az emberiséget fenyegető egyik legaktuálisabb veszély **a nemzetközi terrorizmus**, amelynek támadását és akcióit nehéz előre jelezni. Ezeknek sem célját, sem időpontját, sem erejét, sem az alkalmazott fegyvereit nem lehet pontosan előre megállapítani.

Az afganisztáni és iraki katonai műveletek eddigi tapasztalatai arra utalnak, hogy a nagyméretű „terrorizmus elleni” műveletek e két országban gerillaellenes hadműveletekbe nőttek át. Kiderült, hogy a helyi lakosság zöme nem fogadta lelkesedéssel és támogatással az Egyesült Államok vezetésével bevetett külföldi, más vallású és kultúrájú katonákat, és ellenük gerilla-hadviselést folytat. **A gerilla-hadviselés elleni katonai műveletek** más módszereket és eszközöket követelnek, mint a viszonylag kis létszámú terrorista csoportok (szervezetek) elleni küzdelem.

Külön kezelendő óriási veszélyt jelent a tömegpusztító fegyverek elterjedése és váratlan bevetése. A hidegháborúban megismert öt atomhatalom mellett megjelent India, Pakisztán, Izrael és Észak-Korea, mint atomfegyverrel rendelkező ország, és ismert, hogy további államok is folytatnak titkos fejlesztéseket az atomfegyver birtoklásáért. A felsoroltnál jóval több ország rendelkezhet vegyi- és biológiai fegyverekkel, valamint sugárzó harcanyagokkal.

A veszély nagysága jelentősen fokozódik azért, hogy **reálisan kell számolni a tömegpusztító fegyvereknek a terrorista szervezetek általi alkalmazásával.** (Ennek előjele volt 1995-ben a tokiói metróban az Aum Shinrikyo japán terrorszervezet által bevetett szarin típusú harcanyag.)

Jelentős veszélyként kell kezelni a **high-tech legújabb eredményei által kifejlesztett fegyvereket.** A kézi légvédelmi és páncéltörő rakéták mellett a közeljövőben reális veszélyként kell kezelni az **irányítottenergia-fegyvereket – elsősorban a lézerfegyvereket –**, és a **harc robotokat is.**

A hadtudománynak elemeznie kell azokat a veszélyeket is, amelyek az **úrhadviselési képességek** kifejlesztésére irányulnak a különböző államokban. E téren **külön tudományos problémát jelent a rakétavédelem**, amely nem csak a hadászati rakéták általi veszély elhárítását, hanem a hadművelati és harcászati rakéták elleni védelem problémáját is megoldandó feladatként kezeli.

A különböző feladatokra (a nem az 5. cikkely szerint) bevetésre kerülő katonai erők gyakran **nagy távolságra** való **szállítása** is aktuális probléma. A személyi állományt légi úton, míg a nehéztechnikát hajókkal célszerű a konfliktus térségébe eljuttatni. Ezt a problémát jelenleg csak az Egyesült Államok fegyveres erőinél oldották meg. Az európai haderőknél még meg kell találni a legcélszerűbb megoldásokat.

Az 1990-es évek közepétől kezdődően merült fel – mint megoldandó probléma –, az egy feladatra kikülönített és bevetett **többnemzeti katonai erők**

vezetése. Bár az Egyesült Államok szakértői által kidolgozásra került a CJTF-elv¹⁶ és a „hálózatos hadszíntér”, sőt „a hálózatos katona” informatikai és híradó követelményrendszere, berendezése, felszerelése, a kisebb NATO-tagállamok, így Magyarország haderejénél is további kutatásokra és fejlesztésekre van/lesz szükség.

Külön kutatási feladatokat jelent és megoldási módszereket kíván a **katonák kiképzése és felkészítése** korunk veszélyeinek és kihívásainak elhárítására.

A katonát és a katonai erőket ma már nem csak a támadó és védelmi harcra, hanem olyan helyzetekre és feladatokra kell felkészíteni, amelyek a korunkat megelőző időkben nem képezték a haderők feladatait. A kiképzés és felkészítés folyamatában kiemelt figyelmet kell fordítani a békeműveletek és gerilla-hadviselés feladataira és problémáira, amelyekkel a katona találkozhat egy konkrét katonai műveletben.

Nagy gondot kell fordítani a katonák fizikai és szellemi felkészítésére, a várható műveleti terület éghajlati és domborzati viszonyainak, valamint a lakosság nyelvi, vallási és kulturális helyzetének alapos megismerésére, továbbá a szövetséges katonai erők közötti együttműködés részleteire.

A felsorolt – megközelítőleg sem teljes – problémák megoldása és a haladó emberiséget fenyegető veszélyek elhárítása megköveteli a hadtudomány művelőitől, hogy részletes és kielégítő válaszokat adjanak a katonai műveletek sikerét biztosító elvekre, eljárásokra, erőkre és eszközökre. Úgy gondolom, hogy ez nem könnyű feladat, de a magyar tudományos életben elfoglalt helyünk erre kötelez bennünket.

Úgy vélem, hogy nem szükséges a 21. század magyar katonáit arra figyelmeztetni, hogy hazánk haladásában, az európai történelemben és a tudományos életben milyen szerepet játszottak a korábbi évszázadok magyar katonái és katonatudósai. Hunyadi János, a két Zrínyi Miklós, Széchenyi István, Tanárky Sándor, Korponai János, Mészáros Lázár és mások bizonyították azt, hogy hazánknak és Európának szüksége van a veszélyt felismerő és annak kivédéséért cselekvő katonákra is.

Tanárky Sándor, a Magyar Tudományos Akadémia (MTA) első hadtudományi rendes tagja, az 1838. november 19-én megtartott székfoglalójában mondotta: „*A hadtudományok hasznairól akarok értekezni. Úgy akarom a hadtudományokat előállítani, mint a nemzeti élet fenntartásának leghatalmasabb eszközét; elhanyagolásukat, mint politikai halálra vezető legegyszerűsebb utat.*”¹⁷

Hiszem, hogy a ma magyar katona-gondolkodójának is útmutatóul szolgálnak ezek az intelmek.

És végül néhány gondolat a hadtudomány fogalmáról.

¹⁶ CJTF – Combined Joint Task Force – Többnemzeti Összhaderőnemi Alkalmi Harci Kötelék.

¹⁷ Ács Tibor: *Haza, hadügy, hadtudomány*. Budapest, 2001. A HM Oktatási és Tudományos Főosztály kiadványa. 19. o.

Úgy gondolom, hogy az előzőekben felsorolt tények és gondolatok alapján, javasolhatom a 21. századi hadtudomány problémáit, területeit és feladatait összefoglaló meghatározás (fogalom) bevezetését és elfogadását.

A 21. századot megelőző korok katonai erőit a háborúkra, és azokban a fegyveres küzdelem megvívására készítették fel. Ezért a hadtudomány feladatait és fogalmát is elsősorban a háborúhoz, a fegyveres küzdelemhez kötötték.

Nézzünk erre néhány példát:

A hazánkban 1995-ben kiadott magyar Hadtudományi Lexikon szerint: „... a hadtudomány az ókor óta művelt tudományágazat, amelynek objektumát (tárgyát) szinte mindig a haderők, flották és azok „viselt” dolgai képezték.” Majd kibővítve ezt a megállapítást „... A 20. század két világháborújának tapasztalatai és az e század második felében végbement hadügyi forradalom következtében a hadtudományt úgy kezdték értelmezni (ez volt jellemző Magyarországon is), hogy annak legfontosabb része a hadművészet, amely magába foglalja a hadászat, a hadművelési művészet és a harcászat elméletét és gyakorlatát, valamint az ilyen tevékenységek vezetésének elméletét.”

Az egykori Szovjetunióban 1966-ban kiadott Katonai Értelmező Szótár a következőkben határozta meg a hadtudományt: „... A hadtudomány a fegyveres küzdelem természetéről, lényegéről és tartalmáról, a fegyveres erők harci tevékenységének erőiről, eszközeiről és vezetésének módjairól, valamint azok mindenoldalú biztosításáról szóló ismeretek rendszere...” 1986-ban kissé módosítva jelent meg a hadtudomány meghatározása az új szovjet Katonai Enciklopédikus Szótárban: „A hadtudomány a háború törvényeiről és katonai-hadászati jellemzőiről, a fegyveres erők és az ország felépítéséről és felkészítéséről, valamint a fegyveres küzdelem vezetésének módjairól szóló ismeretek rendszere.”

A Webster 1986-ban kiadott nemzetközi szótárában a következő meghatározást találjuk: „A hadtudomány (military science) a katonai konfliktusok ismert alapelvei.”

1996-ban kiadott Webster-nagyszótár kétféle módon határozza meg a hadtudomány (Military science) fogalmát: „... (1) a hadviselés okozati tényezőiről és harcászati elveiről szóló tudás (study). (2) egy tudományos tevékenység (academic course), amely ezekkel a tényezőkkel és elvekkel foglalkozik...”

Simon Sándor altábornagy egy, a Zrínyi Miklós Nemzetvédelmi Egyetemen 1998-ban kiadott tanségédletben — a korábbiaktól eltérve — így fogalmazta meg a hadtudományt: „... A hadtudomány a béke és az ország alkotmányos rendjének katonai erővel és eszközökkel történő megőrzéséről, a háború és a fegyveres küzdelem elkerüléséről, a válságok és konfliktusok kialakulásáról, a lehetséges háború katonai stratégiai jellegéről, törvényszerűségeiről, a Magyar Honvédség és más fegyveres szervek, valamint az ország, a lakosság ezekre való felkészítéséről, szükség esetén a védelmi háború fegyveres megvívásáról, s a békeállapot visszaállításának katonai jellegű összefüggéseiről szóló ismeretek komplex rendszere...”

Szabó Miklós a Hadtudomány 2006/1-2. számában megjelent „*A hadtudomány jelenkori felelőssége, lehetőségei és határai*” című tanulmányában így fogalmaz: „...*A hadtudomány korszerű és adekvát módja a jelenlegi, feszültségektől, sőt fegyveres küzdelmeiktől sem mentes valóság kutatásának...*”

A hadtudomány definíciójában (elsősorban a szovjet forrásokban) mindig találkozunk a „*hadművészet*”-tel, amelyet a hadtudomány legfontosabb elméleti részeként, a hadászatot, a hadműveleti művészetet és a harcászatot felölelő elméleti területeként kezelnek.

Érdemes ezt a problémát egy brit szakember, Michael Howard véleményével összevetni. Ő egy tanulmányában, amelynek címe „*Hadtudomány a béke korszakában*” („*Military Science in an Age of Peace*”) így ír erről: „...*A hadtudomány bizonyos szempontból nem szerencsés fogalom. Felveti a régi kérdést, hogy a hadviselés tudomány, avagy művészet. De nem lehet művészet addig, amíg nem lehet gyakorolni, ez pedig a béke korszakában megoldhatatlan. A »katonai gondolkodás« pontatlan, nehezen meghatározható. Ezért elfogadom a »hadtudomány« fogalmat, amely nem más, mint rendszerezett gondolkodás a katonai ügyekről.*”

M. Howard véleménye megerősíti azt a Nyugaton is elfogadott elvet, hogy a „művészet” elsősorban a hadműveleteket vezető parancsnokok tevékenységében jelenik meg.

A felsoroltak alapján megállapítható, hogy számos, egymástól eltérő megfogalmazása van a hadtudománynak. Korunk veszélyeit és kihívásait elemezve úgy vélem, szükség van az e veszélyek elhárítására és a kihívásokra választ adó katonai erők tevékenységét előkészítő és megalapozó hadtudomány fogalmának újszerű meghatározására, a következők szerint:

A hadtudomány a nemzetközi és nemzeti biztonságot fenyegető kihívások és veszélyek ellen alkalmazott katonai erők és eszközök sikerét meghatározó elméleti tételek és gyakorlati tapasztalatok összefoglaló ismeretrendszere.

Ezt a meghatározást az MTA Hadtudományi Bizottsága által rendezett tudományos konferencia résztvevői – rövid vita után – elfogadták.¹⁸

Következtetések

A tanulmányomban leírtak a 21. század hadtudományi problémáit mutatják be. A felsorolt példák arra utalnak, hogy a 21. századra a korábban kidolgozott stratégiai koncepciók és katonai doktrínák nagyon rövid idő alatt – a konkrét katonai feladatok és műveletek tapasztalatainak hatására – felülvizsgálatra, átdolgozásra szorulnak. Ezt mind az USA–NATO, mind az orosz vezetés felismerte és megtette a felülvizsgálat kezdeti lépéseit. Azt ma még nem lehet pontosan megállapítani, hogy a felülvizsgálatnak mi lesz az eredménye.

¹⁸ Az MTA Hadtudományi Bizottsága és köztestületi tagsága II. tudományos konferenciájának állásfoglalása. Hadtudomány 2007/1. száma. 14. o.

A 21. századra kidolgozott hadtudományi elvekkel kapcsolatban megállapítható:

■ A nemzetközi szakirodalomban még csak vázlatosan lelhetők fel azok a hadviselési elvek és koncepciók, amelyek egyértelműen és világosan meghatározzák a katonai erők feladatait a 21. században várható fegyveres konfliktusok, illetve háborúk elhárításával, illetve megvívásával kapcsolatban.

■ A 21. században végrehajtásra kerülő katonai műveletek elveinek és koncepcióinak kidolgozásában az első lépést az Amerikai Egyesült Államok 1997-ben elfogadott Nemzeti Katonai Stratégiája, és a Vezérkari Főnökök Egyesített Bizottsága által kiadott és a 2010-ig megoldandó feladatokat tartalmazó dokumentuma jelenti, amelyek elsősorban az Egyesült Államok globális érdekeinek és értékeinek védelmére kerültek kimunkálásra és kiadásra.

■ Az új amerikai Nemzeti Katonai Stratégia nagyvonalakban meghatározta azokat a stratégiai koncepciókat, amelyek a 21. századi katonai feladatok sikeres végrehajtásának kulcsfontosságú elveit képezik. Ezek: a hadászati agilitás, a tengerentúli jelenlét, az erő kivetítése és a döntő erő. Ezen koncepciók közül Európa és a NATO-tagállamok biztonsága szempontjából a leginkább figyelemre méltó az erő kivetítése, amely azt jelenti, hogy az Egyesült Államok kész fegyveres erőit igen rövid időn belül, a honi támaszpontokról bevetni a küszöbön álló vagy kialakult válságok, fegyveres konfliktusok és háborúk megelőzése, rendezése vagy sikeres megvívása céljából.

■ Figyelemre érdemesek azok az új amerikai hadművelési elvek, amelyek a 21. században végrehajtásra kerülő összhaderőnemi műveletek lényegét fejezik ki. Ezek: az uralkodó (vagy döntő) manőver, a pontos végrehajtás, a teljes körű védelem és az összpontosított logisztika. Ezen hadművelési elvek végleges kidolgozása és a fegyveres erők általi begyakorlása 2010-ig várható.

■ A NATO 1999 áprilisában elfogadott új Stratégiai Koncepciója csak nagyon tömören foglalkozik a 21. századi hadászati és hadművelési elvekkel; továbbra is fontosnak tartja az elégséges katonai potenciál fenntartását és a közös védelemre való felkészülést. Ezzel együtt a NATO nagy erőfeszítéseket tesz a konfliktusok megelőzésére és kezelésére is.

■ A NATO fegyveres erők legfontosabb feladata továbbra is a közös védelem; emellett, mint új feladat jelenik meg a nem az 5. cikkely szerinti válságkezelési hadműveletekre való készenlét, és azok végrehajtása (ennek szükségességét a délszláv válság indokolta).

■ Feltehetően az Egyesült Államok Kongresszusának hosszabb ideje tartó követelésére jelent meg az új Stratégiai Koncepcióban az a tétel, hogy az európai NATO-tagállamoknak egyre nagyobb szerepet és anyagi terheket kell vállalni Európa biztonságának garantálásában. Tovább kell fejleszteni az Európai Biztonsági és Védelmi Identitást, és fel kell készülni az Európai Unió által tervezett katonai műveletek támogatására.

■ A NATO Stratégiai Konceptió fontos elve az, hogy a hiteles elrettentés eszköze továbbra is a nukleáris fegyver, mivel a hagyományos erők önállóan erre nem képesek.

■ A NATO katonai erők 21. századi felkészülésének egyik kulcspontja a szövetséges és partner államok fegyveres erői közötti együttműködés. Ennek erősítése céljából a Stratégiai Konceptióval egyidejűleg kiadásra került a „Védelmi Képességek Kezdeményezés” című okmány, amely előírja a tagállamok részére, hogy a többnemzeti katonai műveletek eredményes végrehajtása érdekében kiemelt figyelmet kell fordítani a csapatok együttműködésének javítására.

■ A 21. századi fegyveres konfliktusokkal és háborúkkal kapcsolatos koncepciók felmérésekor nem hagyhatók figyelmen kívül az orosz vezetés által meghirdetett elvek és elgondolások. A 2000 januárjában elfogadott nemzeti biztonsági koncepcióban kiemelt szerepet szántak az atomcsapásmérő erőknek, amikor a következőket határozták meg: „...Az Oroszországi Föderációnak rendelkeznie kell olyan nukleáris erővel, amely képes garantáltan biztosítani az adott csapat bármely agresszor országra vagy államkoalícióra, tetszőleges körülmények között”. Ennek a koncepciónak a meghirdetése – feltehetően – a volt szovjet szuperhatalmi státusz iránti ábrándok életben tartását szolgálja.

■ Az új orosz katonai doktrínában figyelmet érdemel az a tétel, amely szerint az agresszorra döntő (valószínűleg atom-) csapást kell mérni akkor, ha nem sikerült a hagyományos fegyverekkel folyó háború eszkalálódását megakadályozni.

■ Az orosz katonai doktrína (a korábbiaktól eltérően) meghatározza a fegyveres erők alkalmazásának elveit és feladatait belső fegyveres konfliktusok esetére is. Erre feltehetően a kaukázusi és közép-ázsiai régiókban lezajlott, illetve a jelenleg is folyó (például a csecsenföldi) konfliktusok adtak indokot.

■ A 2001. szeptember 11-i terrortámadás az Egyesült Államok területén, majd a világ számos országában végrehajtott terrorakciók radikális hatást gyakoroltak a hadászati koncepciók és doktrínák kidolgozóira és jóváhagyó politikusaira. A terrortámadásokat követő katonai műveletek Afganisztánban, Irakban és Csecsenföldön, olyan tapasztalatokkal szolgáltak, amelyek a korábbi elvek és eljárások gyors és átfogó módosítását követelik meg.

■ Az Egyesült Államok elméleti szakértői által kidolgozott és elfogadott „hadügyi forradalom” szerinti katonai műveletek helyett az aszimmetrikus és a gerilla-hadviselés problémái kerültek előtérbe. Ennek megoldására mind az Egyesült Államok, mind a NATO vezetése elfogadta a transzformációnak nevezett elgondolást, amelynek célja az USA és a NATO katonai erők felkészítése az új feladatok eredményes megoldására.

■ Az orosz vezérkar is szükségesnek tartja az aszimmetrikus hadviselési képességek kialakítását és a fegyveres erők ennek megfelelő átalakítását.

■ Az új típusú veszélyekkel és ellenséggel való szembeállítás megnöveli a hírszerzés és a felderítés fontosságát és szerepét a katonai műveletek sikeres végrehajtásában.

■ A korunkban lezajló fegyveres konfliktusok kezelése és az új veszélyek elhárítása megköveteli a hadtudomány művelését és továbbfejlesztését.

Az új feladatok, a biztonságot fenyegető kihívások és veszélyek elleni sikeres katonai fellépés szükségessé tette a „Hadtudomány” fogalom újszerű meghatározását, amelyre javaslatot tettem, s amelyet az MTA Hadtudományi Bizottsága elfogadott. Az új definíciót e tanulmányban közzétettem.

FELHASZNÁLT IRODALOM

- *A hadművészet ókori klasszikusai.* Budapest, 1963, Zrínyi Kiadó.
- *A hadművészet középkori és újkori klasszikusai.* Budapest, 1974, Zrínyi Kiadó.
- *Hadtudományi Lexikon.* Budapest, 1995, Magyar Hadtudományi Társaság.
- Ács Tibor: *Haza, hadügy, hadtudomány.* Budapest, 2001, HM Oktatási és Tudományszervező Főosztály.
- Michael Howard: *Military Science in an Age of Peace.* The RUSI Journal, March 1974, pp 3-11
- Deák János: *Az Oroszországi Föderáció katonai stratégiája.* Tanulmány, ZMNE, 2006, Budapest.
- Tömösváry Zsigmond: *A NATO és Oroszország kapcsolatai, e kapcsolatok hatása Kelet-Közép-Európa, s benne Magyarország biztonságára.* PhD-értekezés, ZMNE, 2003, Budapest.
- Simon Sándor: *Az ókor hadtörténete. A hadtudomány alapjainak kialakulása és fejlődése az ókorban.* ZMNE tansegédlet, 1998, Budapest.
- Szabó Miklós: *A hadtudomány jelenkori felelőssége, lehetőségei és határai.* Hadtudomány 2006/1-2. száma. 3–8. o.
- Webster's Third New International Dictionary, Random House Value Publishing Inc. Avenuel, New Jersey, 1986.
- Webster's Encyclopedic Unabridged Dictionary of the English Language, Random House Value Publishing Inc., Avenuel, New Jersey, 1996.
- *A 21. századi hadviselés.* ZMNE egyetemi jegyzet, 2000, Budapest.
- *Complex Irregular Warfare: The Face of Contemporary Conflict, The Military Balance 2005-2006,* The International Institute for Strategic Studies, London, 2005.
- Az MTA Hadtudományi Bizottsága és köztestületi tagsága II. tudományos konferenciájának állásfoglalása. Hadtudomány 2007/1. száma. 14. o.

GONDOLATOK A NEMZETBIZTONSÁGI SZOLGÁLATOKKAL KAPCSOLATOS VITÁKRÓL

A hírszerzés és általában a titkosszolgálatok a 20. század második feléig a társadalomban kiemelt, misztikus, mindenható szerepet töltek be és ezzel egyidejűleg az állampolgárok életét, szabadságjogait korlátozni képes, jelentős politikai–belpolitikai–hatalmi tényezők is voltak.

Abban a történelmi környezetben, amelyben az egyes országok, vagy szövetségi rendszerek érdekeit, politikájukat egyértelműen más országokkal szemben határozták meg; amikor az információ megszerzése során magától értetődő volt a célországok, ezzel egyidejűleg a saját ország törvényeinek megsértése; amikor az államszervezet az általa működtetett titkosszolgálatokat az állampolgárok ellenőrzésére, befolyásolására használta – a titkosszolgálatok különleges státusszal rendelkeztek, törvényen kívül és a törvények fölött álltak. Az információk megszerzése során a fő célpont az „ellenség” volt. Ellenség pedig mindig volt, és az ellenség minden lépése, akciója, intézkedése veszélyforrást jelentett. Az ellenséget megtestesítő célországok katonai, politikai titkai, háborús felkészültsége, tehát a potenciális veszélyre, fenyegetésre utaló adatok voltak az elsődlegesen megszerzendő információk. Mindez addig tartott, amíg az 1980-as évek közepén ki nem derült, hogy a klasszikus ügynöki módszerekkel megszerzett, a legautentikusabb értékelések alapján hitelesnek minősített információk nem támasztották alá az „ellenség” politikai előítéletek alapján feltételezett agresszív szándékait, másrészt a biztonsági és együttműködési folyamat eredményeképpen az európai térségben olyan bizalomerosztó intézkedések léptek érvénybe, amelyek kölcsönösen elérhetővé tették a korábban legvédelemesebbnek minősített biztonságpolitikai és katonai információkat. Ezzel párhuzamosan a lezajlott társadalmi–politikai rendszerváltozások eredményeképpen a társadalom nem tudott mit kezdeni a múltból visszamaradt, a titkosszolgálatokról alkotott képpel, és a megváltozott körülmények között a nemzetbiztonsági szolgálatok új szerepével.

A helyzet változása nem azt jelenti, hogy megszűntek a veszélyek és a fenyegetettség, hanem azt, hogy megváltoztak. De megváltoztak az információk struktúrájának belső arányai, valamint az információk megszerzésének lehetőségei és módszerei is.

Ahhoz, hogy a változásokkal lépést tudjunk tartani, vizsgálni és értékelni kell az információ funkcióját szerepét.

A megváltozott politikai, biztonságpolitikai feltételek mellett az információk megszerzése és védelme már nemcsak a fenyegetésekre, veszélyeztetésekre, hanem **minden, Magyarország helyzetét bármely formában és irányban befolyásoló politikai, biztonságpolitikai, katonai¹, gazdasági, pénzügyi, tudományos, nemzetbiztonsági, belbiztonsági és egyéb szakterületeket érintő információ² megszerzésére, továbbá**

¹ Katonai műveletek, védelmi tervezés támogatása.

² Ebben az összefüggésben vizsgálni kell, hogy mi az, amire Magyarországnak befolyásoló hatása van, illetve mi az, ami Magyarországra hatással van; ezek tendenciája és egymáshoz való viszonya.

– ez újdonság a korábbiakkal szemben –, **tapasztalatszerzésre, a partneri együttműködés minőségére, a partnerek rólunk alkotott véleményére, valamint a más területeken szerzett információk ellenőrzésére, a nemzetközi együttműködés egyéb területeire³, illetve az ország érdekei ellen irányuló⁴ bármely tevékenység megelőzésére, megakadályozására is irányul.** További, az ország érdekeit érintő, de adottságaink, lehetőségeink korlátozott volta miatt az adott szakterület szakmai és tudományos rendszerére épülő információszerzés történik az egészségügy és a környezetvédelem területén. Ez azért szükséges, hogy **az információszerzés mindenfajta politikai, biztonságpolitikai, gazdasági, pénzügyi, tudományos és egyéb döntéshozatali folyamat természetesen és szerves részévé váljon,** függetlenül attól, hogy a döntés nemzetközi, egy esetleges veszély, fenyegetés elhárítására, megelőzésére, vagy belpolitikai, társadalompolitikai jellegű, esetleg kedvezmények megadására, vagy megvonására irányul.

Napjainkban nem az információ megszerzése a fő probléma. A történelem során megfigyelhető egy fejlődési folyamat. A 19. század közepéig a hírszerzés eredményességét – az adatok megszerzésének nehézségei mellett – elsősorban az információk célba juttatásának képessége és az időtényező határozta meg. Az volt az információ birtokosa, aki képes volt megteremteni az információ továbbításának feltételeit. A 19. század közepétől a 20. század – gyakorlatilag a hidegháború – végéig, a hatalmi szembenállásból eredő elzárkózás következtében a fő probléma az információk megszerzése volt. Ez volt az ügynöki hálózatok széles körű, nagytömegű kiépítésének korszaka. Az információ értékét ebben az időszakban a megszerzéshez kötődő konspiráció nagyságrendje is jelentősen befolyásolta. Egy ügynöki hálózaton keresztül megszerzett információ értéke automatikusan nagyobb volt, mint egy nyílt forrásból származó információé. Napjainkban jelentősen csökkent a korábbi, ideológiai alapú hatalmi szembenállás, elzárkózás; és azt lehet mondani, hogy az alapvető katonai és politikai döntéshozatalhoz szükséges információk túlnyomó többsége nyílt forrásokból, magasabb minőségi igények esetén szakszerű kutatómunkával kiválasztott forrásokból megszerezhető. Jelenleg tehát a fő probléma a rendelkezésre álló, a korábbi időkkel szemben jelentősen megnövekedett mennyiségű információ elemzése, értékelése, feldolgozása, felhasználása, és további feladatok megfogalmazása.

A fentiekből következik, hogy **a hírszerzésben szemléletváltásra van szükség. A korábbi konspiráció-centrikus szemléletet fel kell váltania az információ-centrikus szemléletnek.**⁵ Napjainkban a nemzetbiztonsági szolgálatok munkájának eredményessége kevésbé függ a titkosszolgálati eszközök, módszerek és eljárások széles körű alkalmazásától, sokkal inkább az „all source” információgyűjtés, adatfeldolgozás és a valós idejű tájékoztatás hatékonyságától. E feladatok végrehajtása során szakmailag–módszertanilag indokolt és jogilag megengedett keretek között sor kerülhet titkosszolgálati eszközök, módszerek és eljárások alkalmazására.

³ A diplomáciai tevékenység során használható ismeretek; nemzetközi szerződések, egyezmények betartásának ellenőrzése, felülvizsgálata.

⁴ Hírszerzés, terrorista akciók előkészítése, támogatása, végrehajtása, kábítószer-kereskedelem, tömegpusztító fegyverek fejlesztése, birtoklása, szervezett bűnözés.

⁵ A félreértések elkerülése végett nem szeretném a két fogalmat egymással szemben kijátszani, itt alapvetően a belső arányok megváltozásáról van szó.

Mivel azonban teljes és abszolút információ nincs, de törekedni kell a minél teljesebb információra, a legális úton be nem szerezhető információkat titkosszolgálati módszerek alkalmazásával kell pótolni. Ez azt jelenti, hogy ha valamely területen a rendelkezésre álló legális módszerekkel nem sikerült a döntéshozatalhoz szükséges mennyiségű és minőségű információt szerezni, akkor fedett, vagy egyéb, nem hagyományos módszerekhez kell folyamodni. Az így megszerzett információk alkalmasak a legális információk ellenőrzésére, részét képezhetik a háborús, vagy konfliktushelyzetre való felkészülésnek, esetleg ellenakcióknak. A titkosszolgálati módszerekkel kapcsolatban két alapvető dolgot kell tudomásul venni. Csak legális úton meg nem szerezhető adatok gyűjtésére szabad igénybe venni, kiindulópontjuk pedig a pontosítandó, kiegészítendő nyílt információ. Az eredményes titkosszolgálati tevékenység alapvető kritériuma az összes fellelhető nyílt információ hatékony, értelmezett, alkotó alkalmazása.

Ebben az összefüggésben meg kellene határozni, hogy az információszerzés területén hol vannak azok a korlátok és határok, amelyeket Magyarország tudatosan felvállal. Vannak a világon nagyhatalmak, illetve saját magukat nagyhatalomnak tartó országok, amelyek totális hírszerző tevékenységet folytatnak, tehát mindenkivel szemben, és minden, a tudomány, a technika, valamint az anyagi–pénzügyi lehetőségeik által lehetővé tett módszerrel. Más, kisebb – hazánkkal összehasonlítható nagyságú – országok politikai és hatékonysági megfontolások alapján csak meghatározott módszereket alkalmaznak, és azokat is csak meghatározott országok felé. A hírszerző tevékenység egyik jellegzetessége, hogy esetenként az – ellenőrizetlen, vagy nehezen ellenőrizhető – információk megszerzése csak egy adott ország, a célország törvényeinek megsértése útján lehetséges. Ezt a kockázatot különböző országok különbözőképpen kompenzálják. Teljesen világos, hogy egy nagyhatalom egy másik nagyhatalommal szembeni, hírszerzési konfliktusát másképp oldja meg és fel, mint egy kisebb ország, amelyiknek azt kell vizsgálni, hogy az adott információ megszerzésével járó kockázat milyen fokon veszélyezteti nemzetközi megítélését, kapcsolatait, politikai és gazdasági érdekeit, vagy akár a további információszerzés lehetőségeit. Másképpen fogalmazva: el kell döntenie, hol van az a korlát és határ, amelyet nem szabad túllépni az információszerzés módszereinek alkalmazása során. Ez annál is fontosabb, mert vannak olyan módszerek és eljárások, amelyeknek alkalmazása úgy módszertanilag, mint pénzügyileg tervezhetetlen.

Ezen a ponton kell foglalkozni a nemzetközi együttműködés kérdésével. Mindazokat az információkat, amelyek megszerzése a fenti körülmények és feltételek miatt korlátokba ütközik, a nemzetközi, szövetségi együttműködés – NATO, EU, EBESZ, kétoldalú megállapodások – keretében kísérhetjük meg megszerezni. Ennek azonban feltétele, hogy mi magunk is aktív és alkotó résztvevői legyünk a nemzetközi együttműködésnek.

A hírszerzés mindig valamilyen konkrét szakterület információinak megszerzése érdekében dolgozik. Az egyes szakterületek önálló, saját jól definiálható ismeretanyaggal, feladattal, a feladatok természetéből adódó módszerrendszerrel és struktúrával rendelkeznek. Ennek következtében a rájuk irányuló információszerzés módszereit is hozzá kell igazítani ezekhez a kritériumokhoz.

Az elmúlt 10–15 év során a kapcsolatok építése, az információk információs hálózatokon keresztül elérhetősége, az információs hálózatok sokoldalú felhasználhatósága – és így az információk megszerzésének lehetősége is – szinte korlátlanra vált. Ugyancsak kibővültek, és a korábbiakkal szemben új tartalmat kaptak az emberi kapcsolatok, amelyek megfelelő, szakmailag és tartalmilag meghatározott feltételek mellett értékes információk forrásai lehetnek. Napjainkban a megszerzett információ minősége, haszna, felhasználhatósága alapvetően a megszerzésben és az értékelésben részt vevő állománynak az adott szakterületre vonatkozó szakmai–tartalmi, módszertani felkészültségétől, szaktudásától, ismereteinek korszerűségétől, és nem a megszerzés konspiráltságának szintjétől függ. Napjainkban a hírszerző tevékenység területén nem az információk megszerzése a fő probléma, hanem a nagytömegű információból a releváns információk kiválasztása, értékelése, elemzése, felhasználása, illetve annak a tudatosítása, hogy **a hatékony információszerző tevékenység kiinduló alapja a már rendelkezésre álló információk adekvát feldolgozása.**

Az egyes szakterületeken megszerzett információk egymást kiegészítik, módosítják, árnyalják, vagy esetenként akár ellentmondóak is lehetnek. Ezért szükség van egy olyan értékelő–elemző szervezetre, amely az egyes szakterületekről beérkezett információkat összegezi, és azokat, feldolgozott formában, a politikai és katonai döntéshozók rendelkezésére bocsátja, illetve a feldolgozott információk alapján további feladatokat határoz meg.

A központilag koordinált tevékenységre azért is szükség van, mert a nemzetbiztonsági szolgálatok operatív tevékenységük során érinthetik, átfedhetik, vagy keresztezhetik egymás működési és feladatterületeit. Ennek lehetnek negatív következményei, ami az egyes nemzetbiztonsági szolgálatok közötti kompetencia-vitához vezet; de lehet egy, a feladat természetéből eredő szükségszerűség, amikor az egyes nemzetbiztonsági szakterületek speciális képességeinek együttes alkalmazására van szükség.

A nemzetbiztonsági szolgálatok közötti, központilag koordinált együttműködés szükségességét a nemzetközi tapasztalatok is messzemenően alátámasztják. Rámutatnak, hogy az elmúlt időszak jelentősebb politikai baklövései, az indokolatlan veszteségekkel járó és nem elegendő információ birtokában előkészített katonai műveletek, a terrortámadások megelőzésének sikertelenségei a különböző területekért felelős szolgálatok közötti elégtelen együttműködésre vezethetők vissza.

További érvek, tevékenységi területek – a teljesség igénye nélkül –, a nemzetbiztonsági szolgálatok központilag koordinált tevékenysége mellett:

- **a biztonságpolitikai helyzet és az arra vonatkozó kockázatelemzés ma már nem fogalmazható meg olyan hosszú távon, mint az a hidegháború idején lehetséges – és ezért hasznos – volt. A világban érvényesülő, környezetünkre és országunkra hatást gyakorló események, folyamatok dinamikus fejlődése és kiszámíthatatlansága megköveteli a biztonságpolitikai helyzet állandó és folyamatos újra elemzését, amihez egy kormány szintű intézményre van szükség;**

- a nálunk nem alkalmazott felderítő módszerekkel megszerzett, és másoktól átvett információk feldolgozása;
- az összes többi állami intézménynél, hivatalnál rendelkezésre álló, a nemzetbiztonsági szolgálatok feladatkörébe tartozó információk összehangolása, koordinált értékelése, feldolgozása;
- az információszerzés irányelveinek kidolgozása;
- koordináló szerep a politikai és katonai döntéshozó szervek és a nemzetbiztonsági szolgálatok között;
- részvétel a nemzetbiztonsági szolgálatok működésének jogi szabályozásában;
- részvétel a nemzetbiztonsági szolgálatok adminisztratív és támogató tevékenysége feltételeinek megteremtésében;
- a nemzetbiztonsági szolgálatok tevékenységének, forrásainak, módszereinek, elemző-értékelő eljárásainak védelme illetéktelen nyilvánosságra hozataltól vagy hozzáféréstől;
- a nemzetbiztonsági szolgálatok nemzetközi együttműködésének koordinálása, és közreműködés az azt megalapozó egyetértési memorandumok – MOU – elkészítésében.

A központilag koordinált tevékenység nem azt jelenti, hogy létrejön egy újabb, a nemzetbiztonsági szolgálatokat közvetlenül felügyelő intézmény, hanem azt, hogy a politikai döntéshozó és feladatszabó szint és a végrehajtó szint között létrejön egy döntés-előkészítő, tanácsadó, a politikai szinten meghatározott feladatok alapján elvi szinten irányító szerv.

A nemzetbiztonsági szolgálatok, valamint az információszerzés problematikáját napjainkban a politikai elit – az ideológiai alapokon működő társadalmi felfogásnak megfelelően – még mindig a hatalom, és nem a szükséglet, a rendeltetés, vagy a működőképesség oldaláról közelíti meg és értékeli. Úgy ítélik meg, hogy ezek az intézmények, illetve az általuk használt eszközök és módszerek alapján valamely politikai erő által manipulálhatók, illetve akár önálló hatalmi tényezőként is képesek fellépni.

Ez az általánosan elterjedt felfogás téves, mert nem veszi tudomásul, hogy a demokratikus társadalmi változások következtében alapvetően megváltozott a nemzetbiztonsági szolgálatok és az információszerzés szerepe, jelentősége. Tudomásul kell venni, hogy a korábbi felfogással szemben **ez az információ-centrikus tevékenység** a demokratikus viszonyok között alapvetően nem rendőri tevékenység, nem az állampolgárok jogait korlátozni képes hatalmi tényező, hanem csakúgy, mint a többi társadalmi tevékenységi terület, **az állampolgárok érdekeit, a védelmet és biztonságot, illetve a politikai-társadalmi döntéshozatali folyamatokat szolgáló társadalmi szintű szolgáltatás.**

Mindezek figyelembevételével nem azt kellene számolni, hogy hány, titkosszolgálati eszközök alkalmazására feljogosított intézmény van ma Magyarországon, hanem azt kellene megvizsgálni, hogy melyek azok a feladatok, amelyeket ezeknek az intézményeknek kell megoldani, és azt hogyan lehet a leghatékonyabban elvégezni. A hatékonyság növelését célként kitűző tervezés során azt kell szem előtt tartani, hogy ne a jó, vagy rossz szervezethez rendeljünk költségvetést és feladatot, hanem az átgondolt, törvényben meghatározott feladatokhoz igazítsuk a szervezeteket és biztosítsunk költségvetést.

Összességében, a szolgálatok működésének, hatékonyságának továbbfejlesztése egy olyan folyamat keretében valósítható meg, amelynek első lépése egy hatástanulmány, majd ezt követően egy magvalósíthatósági tanulmány. Ez utóbbi a szükséges változtatásokra tenne konkrét, szakmailag megalapozott javaslatokat.

A tanulmányoknak előítéletektől és tabuktól függetlennek kell lenni. A tanulmányok készítésébe olyan szakértőket kell bevonni, akik azon túl, hogy az adott szakterületen tapasztalatokkal, ismeretekkel és kapcsolatokkal rendelkeznek, nem részesei, és nem esetleges „áldozatai” vagy haszonélvezői a tanulmányok következtében létrejövő rendszernek.

A hatástanulmánynak – amely egy alternatívákkal kiegészített folyamat-elemzés – a teljesség igénye nélkül az alábbi területeket kell feldolgoznia:

- a tanulmány célkitűzése, feladat-meghatározása;
- a befolyásoló tényezők, a külső és belső feltételek;
- a döntéshozatal mint az információigény forrása, feladatszabás;
- a nemzetközi tapasztalatok;
- az új feladatok, a feladatok fejlődése, a régi és az új feladatok együttes értelmezése;
- a megváltozott feladatok végrehajtásához szükséges képességek;
- a jelenlegi feladatstruktúra értékelése az új feladatok végrehajtásához szükséges képességek tükrében;
- a felelősség megoszlása és rendszere;
- a feladatok végrehajtásának forrásigénye;
- az információ megszerzésének korlátai és határai;
- a belső és külső együttműködés rendszere;
- egységes fogalmi rendszer.

A magvalósíthatósági tanulmány keretében a hatástanulmányt alapul véve elemezni és értékelni lehet a nemzetbiztonsági törvényben felsorolt, a szolgálatok részére meghatározott feladatok leghatékonyabb végrehajtásának lehetőségeit, valamint az azonos, vagy hasonló feladatok koordinálásának rendjét, a támogató és kiszolgáló feladatok esetleges koordinálásának formáit, továbbá a nemzetközi missziókban végrehajtandó feladatok egységes irányításának rendszerét.

VÁRHALMI A. MIKLÓS

A MAGYAR NEMZETBIZTONSÁGI SZOLGÁLATOK KOMMUNIKÁCIÓJÁRÓL

A Magyar Hadtudományi Társaság két szakosztálya – a nemzetbiztonsági és a hírszerző – 2007. június 6-án közös rendezvényt tartott a Zrínyi Miklós Nemzetvédelmi Egyetemen „A nemzetbiztonsági szolgálatok kommunikációs stratégiája, internetes viták a nemzetbiztonsági szolgálatokról” címmel, amelynek mint nemzetbiztonsági szakpolitikus, a szerző volt az előadója.

A Szerkesztőbizottság a beérkezett írásokat minden egyes esetben lektoráltatja és véleményezi. Bár aktuálpolitikai kérdésekkel kapcsolatos véleményeket a Felderítő Szemle hasábjain nem teszünk közzé, azonban a téma sajátos jellege és aktualitása miatt a szerző fórumon már elhangzott előadásának szerkesztett változatát mégis közreadjuk. Bár a tartalom egészével a Szerkesztőbizottság nem azonosul, a szerző véleményét és gondolatait tiszteletben tartjuk.

Bevezetés

A rendezvény témájának aktualitását több politikai, társadalmi, gazdasági, biztonságpolitikai folyamat változásai is erősítik, amelyek közül a legfontosabbak:

- a magyar nemzetbiztonsági szolgálatok összehangolt kommunikációs stratégiájának hiánya;
- a társadalmi–politikai rendszerváltozás (a továbbiakban: rendszerváltás) óta eltelt időszakban az általános demokratizálódási folyamatok megnövekedett kommunikációs igényei;
- a nyílt és őszinte tájékoztatási kötelezettség a biztonságpolitikai kihívásokról és megoldásokról hazánk lakossága és az intézmények, cégek irányában;
- az öt önállóan működő magyar nemzetbiztonsági szolgálat szerepének, tevékenységének felértékelődése a rendszerváltás óta megváltozott szerkezetű és súlyozású biztonsági kockázatok tükrében;
- a NATO és az EU szövetségi rendszer gyakorlata, például a polgári–civil együttműködés megnövekedett jelentőségének érvényesítésére.

Az általános kormányzati és médiakommunikációnak a lakosság és a cégek felé megnyilvánuló változásai, az elmúlt közel két évtized politikai, társadalmi és gazdasági változásainak tükrében

A kommunikáció változásának igényét elsősorban a politikai, társadalmi és gazdasági környezet változásai határozzák meg. A világ más országaiban lezajlott változásokhoz hasonlóan Magyarországon is érezhetjük, követhetjük a rendszerváltás óta eltelt közel két évtizedben végbement politikai, társadalmi és gazdasági

változások hatásait. A rendszerváltás eredményeként létrejött az új, független Magyar Köztársaság és Alkotmánya, a többpártrendszer, a (szociális) piacgazdasági modell, a demokratikus és szabad választások lehetősége és ténye. A társadalom nyitottabbá válása új helyzetet teremtett az általános és a speciális kommunikációval kapcsolatos kínálat és kereslet szempontjából is.

A társadalmi rendszerek demokratizálódásának folyamatában lehetővé vált az eltérő vélemények markánsabb megjelenése a különböző médiumokban. A létrejött szabad, nyitott és többpártrendszerű társadalmakban az eltérő vélemények szerepe megnőtt, ezzel is biztosítva egy egészséges társadalmi vitának, véleményformálásnak, civil kontrollnak a szélesebb skálájú, demokratikusabb fejlődésre való hatását, befolyását.

A korábbi diktatórikus társadalmi–politikai rendszerek többsége felbomlott, néhányan enyhítették, illetve „modernizálták” a diktatórikus jelleget. A világban jelentős, de különböző mértékű demokratikus, vagy abba az irányba ható változások történtek az 1990-es évek eleje óta, többek között a Szovjetunió utódállamaiban, a közép-kelet-európai országokban, a Balkánon, Dél-Amerikában és máshol is.

Az ENSZ, a NATO, az EBESZ, az EU szerepe és tevékenysége – a változó körülményeknek megfelelően – folyamatos változásban, megelőző, illetve követő formákban érvényesül. A világ különböző tájain a '90-es évek óta végbement politikai, társadalmi, gazdasági és biztonságpolitikai változások – bár különböző mértékben és jelleggel –, de maguk után vonták ezen együttműködési, szövetségi szervezetek, rendszerek változásait is. A „*mindenkivel tárgyalok, együttműködöm, bevonom, segítem, szövetkezem, aktualizálom*” elv és szándék érvényesül, ami hatékony és perspektivikus az esetek többségében. El kell viszont ismerni, hogy az összefogásokban rejlő pozitív globális hatások rendszeresen újratermelő érdekdizharmóniákat is teremtenek, melyek kezelését szem előtt kell tartani, nehogy váratlan meglepetéseket okozzanak.

A NATO és az EU kommunikációja a civil szervezetek és lakosság felé példaértékűen nyitott, megnyerő, együttműködő és bevonó jellegű. A NATO és az EU is felismerte, hogy a nemzetközi szövetségek, ezek működési szabályai, tevékenységük, az együttműködésük minősége, eredményessége feltétlenül igényli a civil lakosság és szervezetek, cégek minél nagyobb támogatását. Amihez szükséges az egyes kormányok és vezető politikai csoportok együttműködése, támogatása, aktív részvétele, különös tekintettel a biztonsági területekre is.

Az országos, illetve helyi biztonságvédelmi rendszerek (katonai és rendvédelmi) kommunikációjának változása

A biztonság mint katonapolitikai fogalom az elmúlt évtizedekben a politikai, társadalmi, gazdasági, környezeti vonatkozásokkal bővült ki.

Az EU országaira jellemző, hogy az új szociáldemokrata politikának sok a közös vonása a neoliberalis–neokonzervatív politikával, de a nagy különbség az, hogy a szociáldemokraták megőrzik a szociális igazságosság iránti elkötelezettséget.

Az elmúlt közel két évtized során a globális biztonság helyzete alapvetően változott meg. Régi fenyegetések halványodtak el, új, ijesztőbb kihívásoknak adva át helyüket. Ezek a változások újfajta gondolkodásmódra ösztönöznek a biztonsággal, a konfliktusokkal és a békével kapcsolatban. Beépített konfliktuskezelő mechanizmusai révén a demokrácia alapvetően meghatározza a békét és a biztonságot.

Széles körben elfogadott tény, hogy a biztonság önmagában nem cél, hanem végső soron a társadalom jólétét kell szolgálnia. A nemzeti biztonság központi kérdése az állam védelme, amely úgy válik „emberi” biztonsággá, hogy előtérbe helyezi az egyént és a közösséget. Vaclav Havel szavaival fogalmazva: „*A közösség, a régió, a nemzet, az állam szuverenitása akkor kap értelmet, ha az az eredeti értelméből fakadóan az egyén szuverenitásából származtatott.*” Az ember középpontba helyezése immár túlmutat a szigorúan katonai megfontolásokon, és a biztonság értelmezésének kibővülésével jár. Teljes az egyetértés abban, hogy a biztonság kérdéskörét átfogó módon kell megközelíteni, számításba véve a nem katonai tényezőket is. **A nem katonai fenyegetések önállóan és egymással kombináltan is megjelenhetnek napjainkban, mint például:**

- **politikai fenyegetés** (például a belső politikai instabilitás, a működésképtelen államok, a terrorizmus, az emberi jogok megsértése);
- **gazdasági fenyegetések** (például a szegénység, a gazdasági olló szélesebbre nyílása a szegény és gazdag országok között, a nemzetközi pénzügyi recesszió, egy gazdaságilag erős, vagy éppen instabil szomszédos ország hatása, kalózkodás);
- **környezeti vagy emberi tevékenység eredményeként bekövetkező fenyegetések** (például a nukleáris katasztrófák, a globális ökológiai változások, a termőföld vagy a vízkészletek elhasználódása, az élelmiszerhiány és egyéb források hiánya);
- **társadalmi fenyegetések** (például a kisebbség és a többség közti konfliktusok, a túlnépesedés, a szervezett bűnözés, a kábítószer-kereskedelem, a feketekereskedelem, az ellenőrizetlen migráció, a betegségek).

A biztonság szélesebb értelmezésének előnye, hogy átfogóbb megértési lehetőséget biztosít a fenyegetésekkel és az azokra adandó válaszokkal kapcsolatban. Hátránya pedig az, hogy a biztonságot szolgáló szervezetek – amelyekbe beletartozik az összes, az állam és a lakosság védelme érdekében legitim módon erőszakot alkalmazó, annak alkalmazását elrendelő, vagy éppen azzal fenyegető szervezet –, túl erőteljessé válhatnak, amennyiben nem katonai területen kerülnek alkalmazásra.

A biztonság ma egy változó biztonságot jelent egy változó világban, így az embereket erre fel kell készíteni. Az embereket elsősorban napi életük, gondjaik: az életük, a megélhetésük, az egészségük, az oktatásuk, a szórakozásuk, a pihenésük, a családjuk és a barátaik érdeklik. A politika, a világpolitika, a belpolitika, a pártpolitika és a biztonságpolitika iránti érdeklődésük nem elsődleges, a napi gondjaik mellett másodlagossá válnak, ezért önerőből nem biztos, hogy követni tudják a világ változásait.

Emiatt emberközeli módon rendszeresen tájékoztatást kell adni, valamiképpen bevonni és felkészíteni őket a várható biztonságpolitikai eseményekre, problémákra. Enélkül joggal érezhetik magukat becsapva, hiszen adóforintjaikból is finanszírozzák az ezzel foglalkozó politikusokat, hivatásosokat, akiktől tudni szeretnének a szeretteiket, az életüket, a munkájukat, a megélhetésüket, a vagyonukat érintő kockázatokról és az azok „elhárítása” érdekében tett lépésekről.

A demokratizálódás, a biztonság értelmezésének kiszélesedése maga után vonta a kommunikáció tartalmának és formáinak fejlődését is.

A biztonságon belül, a hagyományos magyar terminológia szerinti fegyveres erők és rendvédelmi szervek kommunikációja is jelentősen megváltozott a rendszerváltás óta, különösen hazánk NATO- és EU-csatlakozásától számítva. Ma már sokkal sűrűbben hallunk a rendőrségről, a honvédségről, de alkalmanként a magyar nemzetbiztonsági szolgálatokról is. Kétségtelen, hogy az utóbbi egy évben a negatív hírek vezettek, ami jelentősen megnehezíti az elfogadtatásukat, a biztonsággal összefüggő lakosságbarát kommunikációt. Ezt ellensúlyozhatta volna, illetve ellensúlyozhatná egy rendszeres lakosságbarát rendvédelmi marketing.

A NATO és az EU biztonságpolitikájának fontos részét képezik a civil-katonai kapcsolatok, a katonai vonatkozások civil-polgári támogatása, a széles körű polgári védelmi együttműködés. A polgári védelem, a polgári védelmi tervezés, a katasztrófavédelem, a civil személyekkel és cégekkel végezhető tevékenységek, feladatok, az egyes nem polgári akciók minél szélesebb körű társadalmi támogatása és az abban való civil részvétel elengedhetetlenül fontos, enélkül esetleg azok még kudarcra is vannak ítélve. Igen jól kidolgozott és felépített, rendszeres, közérthető, polgárbarát kommunikáció szükséges a lakosság és a civil szféra megnyerésére! A NATO és az EU ebben jó példákkal jár elöl!

A magyar nemzetbiztonsági (titkos-) szolgálatok kommunikációjának változása

A szolgálatok sorsát két jelentős esemény időpontja alakította a történelmi közelmúltunkban. Az egyik a rendszerváltás, amikor is a Belügyminisztériumból kivonták a szolgálatokat és létrehoztak négy, az Országgyűléshez és a Kormányhoz rendelt szolgálatot. A másik az 1995. évi CXXV. – közismert nevén nemzetbiztonsági törvény – által meghatározott felállás öt szolgálattal,* amely ma érvényben van és alapvetően jól működik, de már helyenként módosításokra szorulna.

A nemzetbiztonságot, a titkosszolgálatokat nem célszerű egymástól teljesen elkülönítve kezelni, elemezni és szabályozni a teljes magyar védelmi rendszertől, hiszen ebbe a fogalomkörbe – munkamegosztás szempontjából – még beletartozik:

* A teljesség kedvéért, három polgári nemzetbiztonsági szolgálat: az MK Nemzetbiztonsági Hivatal (MK NBH), az MK Információs Hivatal (MK IH) és az MK Nemzetbiztonsági Szakszolgálat (MK NBSZ); továbbá két katonai nemzetbiztonsági szolgálat: az MK Katonai Biztonsági Hivatal (MK KBH) és az MK Katonai Felderítő Hivatal (MK KFH). A három polgári szolgálat tevékenységét napjainkban tárca nélküli miniszter; a két katonait pedig kezdettől fogva a honvédelmi miniszter irányítja és felügyeli. (A szerk.)

a honvédség, a rendőrség, a vám- és pénzügyőrség és mások. Az állampolgárok biztonsága szempontjából a leghatékonyabb, ha a teljes magyar védelmi rendszert együtt vizsgálják, kezelik, szabályozzák szervezési, vezetési, irányítási, költségvetési és főleg együttműködési szempontból. Ilyen kormánykésztetéssel, igyekezettel nem találkozni, bár a kétharmados törvények miatt kevés is a remény a változtatásokra.

A nemzetbiztonsági szolgálatok történetének alakulása során a közvélemény szintjén a „Titkosszolgálat” – „Nemzetbiztonsági szolgálat” elnevezés váltakozva fordult elő. A rendszerváltás előtti titkosszolgálati tevékenység történelmi nyomot hagyott és kiváltotta a társadalom negatív ítéletét, különös tekintettel az egykori III/III-as szervezeti egység tevékenységére. Többek között ennek az ellensúlyozására is történt az elnevezés megváltoztatása, ami egyrészt elősegítette a közmegejtélés változását. Másrészt elvett, lefoglalt egy általános fogalmat, a nemzet biztonságát jelentő fogalmat, a nemzetbiztonságot. Ez egy sokkal szélesebb, mélyebb fogalom, mert az egész nemzetbiztonságot jelenti mindenestől, ami jóval több, mint a magyar nemzetbiztonsági szolgálatok tevékenysége, feladatai által lefedett (védelmi) terület. Ugyanis a komplex nemzetbiztonsághoz ma már a katonai és rendvédelmi területeken kívül a politikai, társadalmi, gazdasági, környezeti területek, vonatkozások is hozzátartoznak.

A rendszerváltást követő időszakban a magyar titkosszolgálatokhoz való (párt)politikai, kormányzati, társadalmi viszonyulások összességükben negatívak voltak (ritka kivételektől eltekintve), a szükséges rossz érzetét keltve, ami egyértelműen kihatott a róluk szóló kommunikációra is. A rendszerváltás előtti magyar titkosszolgálatoknak az „állampolgár-ellenes” gyakorlata és közhangulata befolyásolta a rendszerváltás utáni évek megéjtélését is, különös tekintettel a BM III/III-as Csoportfőnökség tevékenységére, az ügynökügyekre. Ez a szemlélet és gyakorlat a rendszerváltástól távolodva változott és enyhült, de alapvetően nem változott meg, csak az intenzitása csökkent.

A változást jelezte például az, hogy az 1998 és 2000 közötti időszakban jelent (újult) meg az MK Nemzetbiztonsági Hivatal (NBH) internetes honlapja és évkönyve, illetve ettől kezdve többször is láthattuk-hallhattuk az NBH főigazgatóját a tévében.

Lassan érvényesülni látszik az az elv, hogy a magyar titkosszolgálatoknak csak az egyes, konkrét tennivalóik titkosak. A magyar nemzetbiztonsági szolgálatok törvény alapján létrehozott és működő szervezetek, amelyeknek törvényben szabályozott tevékenysége bárki által megismerhető, tehát nyilvános. Viszont a konkrét napi ügyeik, operatív tevékenységük már nem nyilvános, sőt ezek többsége államtitkot képez.

A szolgálatokkal kapcsolatos kommunikáció – megéjtélésem szerint – négy irányból közelíthető meg:

- a kormány kommunikációs gyakorlata a szolgálatokkal kapcsolatban;
- a szolgálatok saját kommunikációs stratégiája;

- más szervezetek és szakértők öntevékeny kommunikációja a szolgálatokról;
- a magyar médiumok „önálló” kezdeményezései, megnyilvánulásai a szolgálatokról.

A kormány kommunikációs gyakorlata a szolgálatokkal kapcsolatban

A nemzetbiztonsági szolgálatokhoz kapcsolódó híreknek, megjelenéseknek általában a nemzetbiztonsági szolgálatok tevékenységét irányító, felügyelő miniszter és/vagy az irányításukban közreműködő államtitkár a médiafőszereplője. Ezt témától függően, alkalmanként egy-egy főigazgató is „kiegészíti”. Az előző kormányciklusban az államtitkár gyakori médiaszereplő volt a nemzetbiztonsági témában, ami egyesek véleménye szerint bizonyos vonatkozásokban célszerűtlen és sok is volt.

A kormánynak jelenleg nyilvánosan nem ismert a lakossági kapcsolatokat erősítő nemzetbiztonsági kommunikációs stratégiája, gyakorlata. Ami nem túl szerencsés, pedig széleskörűen ismerni kellene. A Nemzetbiztonsági Kabinetnek vagy a szakminiszternek (vagy mindkettőnek) lenne a feladata a nyilvánosságra hozatalt kezdeményezni, illetve az ezzel foglalkozó környezetük hivatott azt kommunikálni.

Kérdés, hogy a 21. században, napjaink Magyarországon a nemzetbiztonsági szolgálatokról elegendő információt kap-e a lakosság és a civil szféra, hogy tudja, érezze adóforintjainak legjobb hasznosulását, a biztonsága érdekében? Sajnos, egyáltalán nem kap elegendő és megfelelő információt erről az adófizető! Feleslegesnek tűnő információs vákuum érzékelhető, melyet kósza hírek és pletykák is tarkítanak. Meg lehetne és meg is kellene ezeket előzni, a lakosság reális tájékoztatásával, a szolgálatok presztízse, rangjukon való kezelése érdekében is.

Az öt nemzetbiztonsági szolgálat háromra történő csökkentésére vonatkozó kormányhatározatról, annak előkészítéséről és folytatásáról is csak igen szűkszavú és a lakosság felé alig értelmezhető információk kerültek közreadásra (NBI, MeH). A jelenlegi „állás” szerint különféle, nyilvánosságra nem került okok miatt nem terveznek változtatást, tehát a jelenlegi felállásban működnek tovább.

A szolgálatok saját kommunikációs stratégiája

Széleskörűen nem ismert az, hogy az egyes szolgálatoknak lenne kommunikációs stratégiája, ezért valószínűsíthető, hogy (jelenleg még) nincs. Mert ha lenne, akkor célszerűen összehangoltnak kellene lennie, hogy legyen, hiszen egy szakterülethez, egy védelmi szektorhoz tartoznak, bár eltérő specialitásokkal.

A szolgálatok kommunikációs gyakorlata egymásétól valamelyest eltérő kellene hogy legyen, melyet a nemzetbiztonsági törvényben foglalt munkamegosztásuk, tevékenységük is indokol. A társadalom számára viszont az összehangolt, egymásnak nem ellentmondó kommunikáció lenne szükséges, a titkosszolgálatok koordinált működtetésének bemutatása szempontjából. Itt az összehangolás alatt nem az információk torzítását vagy „egymásra kényszerítését” értem, hanem az egymásnak történő értelmetlen ellentmondások, rivalizálások kiküszöbölését.

Az adófizetők számára megfelelő módon, reálisan kell bemutatni a munkamegosztást, az együttműködést, a hatékonyságot, a társadalom érdekében folytatott és nyújtott biztonsági szolgáltatásokat.

A szolgálatok rendelkeznek internetes honlappal, amelyek szűkszavúan, de viszonylag jól informálják az érdeklődőket a hazai és külföldi vonatkozásokról is. Természetesen a szolgálatok összefogását, koordinálását biztosító Miniszterelnöki Hivatal (MeH) Nemzetbiztonsági Iroda is rendelkezik a szolgálatokat átfogó honlappal.

Papír alapú, nyomtatott kiadványokkal is rendelkeznek a szolgálatok, amelyek közül egyesek nyíltan is hozzáférhetők. Például az MK NBH Évkönyve; az MK KBH-nál a Szakmai Szemle, Szakmai Tudományos Közlemények; az MK KFH-nál a Felderítő Szemle.

A szolgálatok közül a rádióban, a televízióban, a médiumokban legtöbbször az NBH-val találkozunk, hiszen a nemzetbiztonsági törvény alapján az NBH tevékenysége kapcsolódik legszorosabban a belföldi, és ezen belül a rendőrség, illetve más rendvédelmi szervek tevékenységéhez. Ezeket a megjelenéseket általában közérdeklődésre is számot tartó események indukálják.

Rendszeres műsorral, újságrovattal egyik magyar szolgálat sem rendelkezik, miközben egyes külföldi szolgálatok rendszeres tévéműsorral, közvetlen együttműködési formában is építik, erősítik lakossági kapcsolataikat.

A szolgálatok nem működtetnek szóvivői rendszert sem. Ez alól csak a MeH Nemzetbiztonsági Iroda kivétel, alkalmankénti megnyilatkozásaival.

Az öt nemzetbiztonsági szolgálat összevonásával kapcsolatban – bár számos hír jelent meg a sajtóban –, maguk a szolgálatok nem nyilatkoztak meg. A jelenlegi állás szerint – vélelmezhetően – nem lesz összevonás.

Más szervezetek és szakértők öntevékeny kommunikációja a szolgálatokról

A demokratikus, többpártrendszerű Magyar Köztársaságban, az Alkotmány szerinti szabad véleménynyilvánítási jog alapján is relatíve aktívak a politikai pártok és biztonságpolitikai szervezetek, szakértők.

A mindenkori ellenzék egyik feladatának tekinti a mindenkori kormány ellenőrzését és erről a lakosság szabad, de reális tájékoztatását. Az előző évekhez, évtizedhez képest a nemzetbiztonsági szolgálatok is a pártpolitizálás markánsabb eszközeivé váltak, ami egyértelműen rontotta megítélésüket, hatékonyságukat és emiatt a biztonságukat.

A szakértő szervezetek és egyéni szakértők is – a demokrácia jogán – egyféle civil kontrollt, segítő kritikát, vagy építő javaslatot adnak közre a magyar biztonságvédelemről, ezen belül a nemzetbiztonsági szolgálatokról. Felvetődik a kérdés, hogy ez jó, vagy rossz? Összességében jó, de lehetnek negatív vonásai, hatásai is. A demokrácia kiszélesedésének jellemzője, hogy több vélemény, álláspont kerül nyilvánosságra, tehát a demokráciát „el kell viselnünk”, ha csak nem kívánja vissza bárki a diktatúrát vagy a cenzúrát még markánsabban, mert hogy a demokrácia sem tökéletes még. A sokszínű vélemények többsége konstruktív és a komplex biztonság érdekében eleméz, javasol, ajánl.

A hazánkénál már sokkal régebb óta működő nyugati demokráciákban érzékelhető civil kapcsolatokban már egyértelmű, hogy minden jóhiszemű és konstruktív állampolgári, civil vélemény kizárólag pozitív lehet. A civil szféra erősödő kontrollja különösen fontos a katonai, nemzetbiztonsági és egyéb területeken, hiszen a demokrácia sarkköve, hogy megelőzze az autokratikus hatalomgyakorlást.

Véleményem szerint hazánkban még nem érvényesül elég széleskörűen a civil kontroll, mivel a rendszerváltás utáni kormányok sokkal zártabban kezelik a biztonságpolitika nyilvános vonatkozásait is, szemben a NATO vagy az EU gyakorlattal.

Több szakértő szervezet és szakértő is rendelkezik internetes honlappal, amelyek a nemzetbiztonsági tématerületet is átfogják.

A szolgálatok összevonásáról ezektől a szervezetektől és szakértőktől kapta a civil szféra, a lakosság a legtöbb információt a megjelent (szak)cikkekből. Ugyanakkor valamelyik kormányzati szerv vagy bármelyik médium összefoghatta, összehívhatta volna ezeket a cikkírókat, szakértőket, és elindíthatott volna egy összefoglaló anyagot a feldolgozás útján. Tipikus példája lehetett volna ez egy jó cél érdekében megvalósuló társadalmi együttműködésnek.

A magyar médiumok „önálló” kezdeményezései, megnyilvánulásai a szolgálatokról

A magyar médiumok közvetlen, befolyásoló erőt jelentenek ma Magyarországon, amellet, hogy valójában nincsenek független magyar médiumok, mert a pártpolitika és az egyéb (például gazdasági) érdekek teljesen átszövik. A demokrácia egyik jellemzője, hogy a magyar média is sokszínűvé vált. Ugyan a lakosság tájékoztatásának egyik leghatékonyabb eszköze, de ugyanígy a lakosság manipulálásának is. Különösen a televíziós csatornák, amelyek más vonatkozásokban és hatásukban is vezető médiumok, s amelyeknek tulajdonosi és üzemeltetési viszonyai összetettek, továbbá érdekorientáltak. Gazdasági érdekek, politikai érdekek, esetenként jól érzékelhetően pártpolitikai érdekek hatják át, de ezt kell elfogadnunk, mert ez a „miénk”. Amely médium ügyesebben él ezzel a lehetőséggel, aki jobban szervez, aki „jobb szereplőkkel”, műsorokkal, hatékonyabb tömegpszichológiai szakértelemmel dolgozik, az győz a hatás tekintetében. Ez is a rendszerváltás, a demokrácia, a piacgazdaság terméke, eredménye, következménye!

A médiának általában, de benne a magyarnak is egyik jellemzője, hogy a szenzációhajhászot, a kritikust, a rosszat, a negatív eseményeket jobban felkapja, jobban hangsúlyozza, mint a jót, a pozitívot, hiszen a felsoroltak nagyobb közönségsikert prognosztizálnak. Ez a szolgálatok esetében is így volt több alkalommal, ami nem kedvezett a szolgálatok felelősségteljes munkája lakossági megítélésének, sőt sokat ártott.

A rendszerváltás óta fel-fellobbanó ügynökügyek, ügynöktémák igen sokat ártottak a hazánk védelmében mindinkább meghatározó szerepet vállaló nemzetbiztonsági szolgálatoknak. Az erről szóló média-megjelenések felerősítették,

folyamatosan izgatták a lakosság kedélyét. Az érintett szolgálatok pedig a legtöbb esetben nem kapták meg a szükséges védelmet.

A különböző magyar médiumok különböző szakértői csoportokhoz vagy szakértőkhöz kapcsolódnak és eszerint szólaltatják meg őket, ami egyébként végtelen demokratikus és színes, hiszen különböző vélemények ütköznek, ami általában a jó megoldásokat is magában hordozza.

A szolgálatok összevonásával kapcsolatban a médiumok, a nyomtatott sajtó „bátrabbjai” igen demokratikusan lehetőséget adtak a „kormányon kívül álló” szakértő szervezeteknek, szakértőknek a megnyilvánulásra, az interneten pedig még több véleményt találhattunk. A vélemények egyrészt hasznosíthatók voltak, másrészt a tervezett megoldás hiányosságainak bemutatásával (valószínűsíthetően) közrejátszottak a változatlan felállás megtartásában.

Összegzés, megfontolások, javaslatok

A kommunikáció megváltoztatásának fontos feltétele, hogy a társadalom, a pártok, a mindenkorin kormányon lévők viszonyulása (szemlélete, igényessége, gyakorlata) a magyar nemzetbiztonsági szolgálatokhoz alapvető változáson menjen keresztül.

A magyar nemzetbiztonsági szolgálatok működtetési költségeit az elmúlt évtizedben folyamatosan csökkentették, viszont azokat növelni kellett volna, mivel az elvégzendő feladatok is megszorodtak, s nem mellékesen, más államok – beleértve a környező országokat is – éppen ezt tették. Csökkentették, legfeljebb szinten tartották, de semmiképpen nem növelték a szolgálatokban dolgozók juttatásait, aminek hatása érzékelhető.

A világ országaiban pontosan tudják, hogy nemzetbiztonsági szolgálatok voltak, vannak és lesznek. Azt is tudják, hogy a szolgálatok működtetését nem szövetségi alapon, hanem a nemzeti önállóság alapján kell megoldani. Az „előbbre látó” országok kormányai jobban megbecsülik a nemzetbiztonsági szolgálatokat, mert tisztában vannak azzal, hogy a szolgálatok emberei alkalmanként az életüket is kockára teszik. Én azt feltételezem, hogy a Kárpát-medencében Magyarország még sokáig lesz külföldi kémek és más illetéktelenek „sportpályája” (amihez még hazánk történelme is alapul szolgálhat, ha jobban belegondolunk). Nem kell minden kémtévékenység ellen fellépni, ha nem muszáj, de legalább tudjunk róluk, tudjanak róluk a szolgálatok, mert különben teljesen ki leszünk szolgáltatva másoknak, idegeneknek: nemzetként, országgként, magánemberként!

A jobb biztonságvédelmi kommunikáció alapja és célja

A már hosszú ideje működő nyugat-európai demokráciákban is szigorú parlamenti felügyelet szükséges a SZABADSÁG és BIZTONSÁG megfelelő egyensúlyához. Az ellenőrzésnek politikai tartalma van ugyan, de ez nem azt jelenti, hogy civil személyek vezetik a katonai, rendőri, titkosszolgálati szervezeteket, majd ellenőrzik, hogy azok végrehajtották-e az utasításokat. A demokrácia sarkköve, hogy megelőzze az autokratikus hatalomgyakorlást. A néhai francia miniszterelnök,

Georges Clemenceau egyszer a következő kijelentést tette: „*A háború túlságosan is komoly dolog ahhoz, hogy katonákra bizzuk.*” Humoros oldalán túl, ez a kijelentés rámutat arra, hogy egy demokráciában az emberek képviselői rendelkeznek a legfőbb hatalommal, és az állam egyetlen szektora sem állhat ellenőrzésükön kívül. A kiváló amerikai tudós, Robert Dahl szerint „*a politika legalapvetőbb és örök problémája az autokratikus kormányzás elkerülése*”.

Mivel a biztonsági és védelmi szektor az állam egyik legfontosabb feladatával foglalkozik, a fékek és ellensúlyok rendszere szükségszerűen korlátokat kell szabjon e téren a végrehajtóknak. A biztonsági és védelmi szektor parlamenti felügyelete tehát az állam különböző szintjei közötti hatalommegosztás alapvető eleme, ami behatárolja a kormányzat ezirányú tevékenységét.

Ilyenformán a parlamenti felügyelet három fő területe: *a költségvetés, a törvények és a civil választói kapcsolatok.*

- *Nincs adózás képviselői rendszer nélkül:* A parlament egyik legfontosabb – a végrehajtó hatalmat ellenőrző – mechanizmusa a költségvetés. Miután a biztonsági és védelmi szektor szervezetei az állami költségvetésnek egy jelentős részét használják fel, rendkívül fontos, hogy a parlament az állam szűkös forrásainak felhasználását hatékonyan és alaposan nyomon kövesse.

- *A biztonsági és védelmi szektort érintő jogi szabályzók megalkotása:* A gyakorlatban a végrehajtó hatalom alakítja ki a biztonsági témájú törvénytervezeteket. Ugyanakkor a parlamenti képviselők fontos szerepet játszanak az előterjesztett tervezetek felülvizsgálatában. Amennyiben szükséges, akkor kiegészítéseket, módosításokat javasolhatnak, így biztosítván, hogy a beadott törvénytervezetek hűen tükrözzék a biztonsággal kapcsolatos új gondolkodásmódot.

- *Híd az emberekhez:* A végrehajtó hatalom nem tartja teljes mértékben és feltétlenül szem előtt az egyének biztonsággal kapcsolatos prioritásait. Azonban a parlamenti képviselők rendszeres kapcsolatban állnak a lakossággal és jól ismerik véleményüket. Így a parlament elé tárhatják az emberek aggodalmait és végigkövethetik, hogyan tükröződnek ezek a biztonsággal kapcsolatos törvényekben és a biztonságpolitikában.

Noha a parlament és a kormány feladatai különböznek a biztonsági ügyek tekintetében, egy jól működő biztonsági és védelmi szektor fenntartásának felelősségét meg kell osztaniuk. A demokratikus felügyelet feltételezi a bizalmi alapú, nyitott párbeszédet az érintett vezetők között, valamint egymás kölcsönös bevonását az információáramlásba. A rendszeres vélemény- és tapasztalatcsere hozzájárul, hogy elősegítik a stabilitás megszilárdítását.

A korszerűnek tartott kormányzás ismérveit az alábbi módon lehetne összefoglalni:

- a kiszámíthatóság;
- a nyitott és felvilágosult politikaalkotás;
- az állami adminisztráció egyértelműen szakmai professzionalizmusának szellemében működik a közjóért;

- a jogállamiság;
- az átlátható ügymenet;
- a civil társadalom meghatározó részvétele a közügyekben.

A demokratikus és parlamenti felügyelet terén nem igazán léteznek nemzetközileg elfogadott standardok, miután a biztonságot és a védelmet a nemzeti szuverenitás fennhatósága alá tartozónak tekintik. Van néhány regionálisan elfogadott standard, mint például az EBESZ Viselkedési Kódex (Codex of Conduct) és léteznek bizonyos demokratikus alapelvek a polgári–katonai kapcsolatok vonatkozásában.

Tisztában vannak azzal, hogy a biztonság ellenőrzéséhez feltétlenül szükség van a CIVIL kontrollra, ami egyrészt a parlamenti képviselőkön keresztül közvetett, másrészt a civil szervezetek elismerését, ellenőrzési jogosítványainak kiterjesztését biztosító nemzetközi és nemzeti törvényekkel minél közvetlenebbé kell tenni.

Néhány gondolat a további, szükségesnek vélt teendőkről

A demokratikus jogokból fakadó lényeges kérdés, hogy a közvélemény ismeri-e: a befizetett adóját milyen védelmi feladatok teljesítésére használják, egyetért-e ezzel, és véleményét nyilváníthat-e az általa tapasztaltakról?

A nemzeti biztonsági és a nemzeti katonai stratégia nyilvánossága, a védelmi tervezés folyamata elméletének és gyakorlatának ismerete elengedhetetlen követelmény a civil–katonai kapcsolatokban, a demokratikus ellenőrzés gyakorlásában.

A kormány – az érintettek bevonásával és aktív közreműködésével – pontosítja kommunikációs stratégiáját a biztonságvédelmi terület, ezen belül a nemzetbiztonság vonatkozásában is. Pontosabban: a kormány készíti el és hozza nyilvánosságra a biztonságvédelmi kommunikációs stratégiáját, amelyben a nemzetbiztonsági szolgálatok szakmai igényeinek célszerű figyelembevételén túl a társadalom igényeit is megkérdi és megjeleníti.

Erőteljesen háttérbe kell szorítani a rendszerváltás előtti olyan hatásokat, melyek avítt módon még azt sugallják, hogy a nemzetbiztonsági szolgálatok minél kevesebbet szerepeljenek a tévében, és inkább csak a háttérben csendesen dolgozzanak. Az adófizetők megnyugtatója érdekében mindenképp azt kell generálni, megértetni, hogy a nemzetbiztonsági szolgálatok az emberekért, az emberek biztonságáért vannak és nem ellenük! Kvázi, a mindennapi életük részévé kell tenni, hogy a nemzetbiztonsági szolgálatok is ott őrkdnek a biztonságosabb hétköznapok nyugalma felett. Tudatosítani kellene, hogy olyan országoknak is vannak titkosszolgálatok, amelyek nem mind barátok, és így hazánk ellen is „dolgozhatnak”, tehát ezekkel szemben is meg kell védeni magunkat.

A nemzetközileg elfogadott NATO- és EU-gyakorlatot a civil kapcsolatok és a biztonságvédelmi kommunikáció vonatkozásában honosítani kellene a magyar „civil piacra” is. Az előzőekből logikusan következtethetők a hazai tennivalók.

A közvéleménynek a rendszerváltás óta halványuló, de esetenként még éltetett rossz reflexeit a magyar nemzetbiztonsági szolgálatokról egyértelműen el kellene oszlatni egy tudatosan felépített, közönségbarát műsoregyüttessel. Ez több évre szóló, több médiumot átfogó, rendszeres tájékoztatás, kerekasztal, bevonó, együttműködő, a szolgálatok utánpótlását elősegítő, a szolgálatok sajátosságait figyelembe vevő nyílt napok szervezésével és bemutatásával, show-jellegű műsor-elemekkel, vetélkedőkkel, polgárisított titkosszolgálati próbatételekkel tarkított, biztonságpolitikai szakértők, szociológusok, pszichológusok együttműködésével megszerkesztett, a „külsős” szakértőkből rendszeresített fórummal is színesített megoldás lehetne.

A lakosságot és a cégeket nyíltan és reálisan, a mindenkori biztonsági kockázatokkal arányosan kell tájékoztatni.

Egy jól felépített kormányzati és/vagy többpárti kommunikációs összhangteremtő együttműködés sokat segíthetne a biztonságvédelmi kommunikáció működtetésén is, a lakosság, a civil szféra érdekében. **Jelentős pozitív változást tükrözne, ha nem titkosszolgálatokról, hanem következetesen nemzetbiztonsági szolgálatokról beszélnének, legalább a hivatalos fórumokon.**

A legfontosabb, hogy a szolgálatok hatékonyságát közvetlenül és közvetve is pozitívan segítse a róluk szóló kommunikációegyüttes, minden területen és minden vonatkozásban, valóságos biztonságérzetet keltve az állampolgároknak is.

FELHASZNÁLT IRODALOM

- www.varhalmi.hu
- www.nemzetbiztonsag.com
- www.nemzetbiztonsag.lap.hu

Hainburg an der Donau-ban ez év július 2-án kezdődött az a négynapos szimpózium, amelyet az Alsó-Ausztriai Tartományi Kormány Kultúrtörténeti Intézete (NÖ Institut für Landeskunde) rendezett „Im Schnittpunkt frühmittelalterlichen Kulturen – Niederösterreich im 9-10. Jahrhundert”, azaz „A 9-10. századi Alsó-Ausztria a kora-középkori kultúra találkozásában” címmel, amelyhez egy kiállítás is kapcsolódott. A rendezvényre a pozsonyi csata 1100. éves évfordulója adta az alkalmat.

Bevezető

A szimpóziumon 119 fő meghívott osztrák, szlovák és magyar történész, régész és a Kultúrtörténeti Intézet szervező–rendező gárdája vett részt. Hazánkat dr. Veszprémy László alezreddessel, a HM HIM Hadtörténeti Intézet igazgatójával ketten képviseltük. A rendezvényen 19 előadás hangzott el, amelyekből 12 történészi, 7 pedig régészeti megközelítésben dolgozta fel a témát. A rendezőktől személyes felkérést kaptam a téma magyar vonatkozású hadtörténeti feldolgozására és előadására „A magyar hadügy a 907. évi pozsonyi csata tükrében” – „Das Kriegswesen der Ungarn im Spiegel der Schlacht bei Pressburg Im Jahre 907” címmel.

Miért is tartom szükségesnek mindezt elmondani? A pozsonyi csata kutatását és hadtörténeti szempontú feldolgozását 2005-ben kezdtem el. Kutatási eredményeim első publikációi a Felderítő Szemle V. évfolyam 2. és 3. számában (2006. június és szeptember) jelentek meg. Köszönettel tartozom dr. Veszprémy László alezredes, hadtörténésznek, mert az ő szakmai támogatása nélkül nem ismerhettem volna meg a kutatáshoz elengedhetetlenül szükséges, a témában íródott forrásokat és irodalmat. Meghívásomat eddigi munkám magas szintű elismerésének tekintem, amely további kutatásokra ösztönöz. Munkámhoz erőt adott a Felderítő Szemle olvasói körének érdeklődése a téma iránt, amit ezúton is köszönök mindenkinek!

Ami a szimpózium helyszínét illeti, Alsó-Ausztriának a csatában területileg betöltött történelmi szerepét tükrözi, a csata történelmi jelentőségét pedig maga a szimpózium címe szimbolizálja.

Az előadások tartalmuk szerint egymást kiegészítve épültek egymásra. Elsőként a történelmi háttérrel bemutató referátumok, majd a korabeli források keleti frank és magyar vonatkozású kritikai feldolgozásai kerültek ismertetésre. Az előadásokban nagy hangsúlyt kapott, a régészeti feltárások sokoldalú, mély elemző értékelése. A teljesség igénye nélkül néhány téma:

- „A Keleti Frank Birodalom a verduni szerződéstől a pozsonyi csatáig.”
Előadó: Univ. Prof. Dr. Herwig Wolfram.

- „*Sötét idők Alsó-Ausztriában 907 és 955 között.*”
Előadó: Univ. Prof. Dr. Karl Brunner.
- „*A politikai cselekvés mozgástere, uralkodási/urasági/hűbéri jog és szolgálat a karoling Alsó-Ausztriában.*”
Előadó: Dr. Roman Zehetmayer.
- „*A pozsonyi csata és a bajor hercegség kialakulása.*”
Előadó: Dr. Roman Deutinger.
- „*A gnádendorfi lovassír.*”
Előadó: Univ. Prof. Dr. Falko Daim.
- „*Gondolatok a 9-10. századi keleti frank hadügyhöz.*”
Előadó: Univ. Prof. Dr. Erik Szameit.
- „*A sztyeppei népek szerepe a kora középkori Európában.*”
Előadó: Univ. Prof. Dr. Walter Pohl.
- „*A magyar hadügy a 907. évi pozsonyi csata tükrében.*”
Előadó: Torma Béla nyá. honvéd ezredes.
- „*A magyarok a Fuldai évkönyvekben és Aventinusnál.*”
Előadó: Dr. Richard Corradini.
- „*Gars Thunau, egy kora középkori települési központ az aktuális régészeti kutatások fényében.*”
Előadó: Dr. Hajnalka Herold.
- „*Kora középkori településstruktúrák Alsó-Ausztriában.*”
Előadó: Dr. Celine Wawruschka.

Számomra nagyon értékes, sok vonatkozásában új információkat tartalmazó hadtörténeti feldolgozást adott elő Prof. dr. Erik Szameit „*Gondolatok a 9-10. évszázad keleti frank hadügyéhez*” – „*Gedanken zum ostfränkischen Kriegswesen des 9. und 10. Jahrhunderts*” címmel. A felvállalt kor elemzése során, a legújabb régészeti és fegyver rekonstrukciós kutatások eredményeit felhasználva részletesen ismertette a keleti-frank seregek összetételét, jellemző fegyverzetét, valamint alapvető harceljárásaikat.

A „*Schicksaljahr 907*” címet viselő kiállítás – tartalmilag „*A sorsfordító 907. év*” fordítással adható vissza – ünnepélyes megnyitására július 3-án 17.00-kor került sor. A kiállítás – melyhez írott és képi anyaggal jelentősen hozzájárult a HM Hadtörténeti Intézet és Múzeum – régészeti leletanyagával, valamint a kor írott forrásainak bemutatásával átfogta a csata teljes történeti háttérének és magának a csatának – ismereteim szerint – rendelkezésre álló, elérhető dokumentációs anyagát és régészeti feltárásait.

Előadásommal újat adtam a csata történetének hagyományos megközelítéséhez azzal, hogy kimutattam a felderítés kiemelkedően fontos szerepét a győzelem kivívásában, feltártam a gypűelve és a felderítés összefüggéseit, és a felkérés témájának megfelelően kidolgoztam a magyar hadügy egyes, a pozsonyi csatával összefüggésben kimutatható jellemzőjét. Objektív mérőszámok alapján, a katonai felderítés értékelő módszerének alkalmazásával

(a bajor sereg gyülekeztetésének ismert helye, menetének megkezdése, a behatárolható útvonal az ütközet helyszínéig, a csapatok számolható mozgásteljesítményei előrevonás alatt és harcérintkezésben) **lehetővé tettem a csata modellezését és ezzel lefolyásának részletes feltárását.**

Következtetések a hadügyre

Felderítés, mozgósítás, harceljárás

A csata előtti katonapolitikai helyzet tömören akként foglalható össze, hogy 907-re a magyar törzsszövetség északon és délen megerősödve, szárnyait biztonságban tudván, fenyegetettséggel nyugatról (keleti-frank) és kelet-délkeletről (bolgár/besenyő) számolhatott. A helyzet természetéből fakadóan és a közelmúlt tapasztalatain is okulva (Kurszán törbecsalása és meggyilkolása 904-ben), mindkét irányban nagy létszámú és magas harcértékkel bíró haderőt kellett fenntartani már békeidőszakban. A Kárpát-medencében megteremtődtek a feltételei egy egységes, központosított hatalom kialakításának.

Ebben a helyzetben a magyarok további erősödésének megakadályozása került a Keleti Frank Birodalom politikájának középpontjában. A politikai célkitűzésük elérése érdekében a bajorok 907 júniusában hadjáratot indítottak a törzsszövetség (a fiatal Magyar Fejedelemség) ellen, melyben őseink 907. július 4-én (5)-én megsemmisítő vereséget mértek a felvonuló bajor csapatokra.

A pozsonyi győzelem a Magyar Fejedelemség nyugati határát kitolta az Enns folyóig, és északra véglegesítette a volt Morva Birodalom keleti részeinek (a mai Szlovákia és Észak-Magyarország területének, valamint Alsó-Ausztria keleti területeinek) elfoglalását.

A pozsonyi csata részletes elemzése egy sor, a magyar hadüggyel kapcsolatos kérdést világít meg. Ezek közül a legfontosabb **a korabeli magyar hadszervezet és a felderítés mozgása**, mely éppen a csata kapcsán figyelhető meg.

A csata lefolyását elemezve megtehető néhány fontos, a hadüggyel kapcsolatos következtetés. Az első a magyar haderő mozgósítási rendszerét érinti. Ugyanis a csapatok alkalmazási körleteikbe érkezésének dátumai – még a feltételezett korai, Enns környéki felderítés esetére – sem teszik lehetségessé egy mozgósított haderő bevetését, melynek normaidejére a mozgósítás elrendelését követően a gyülekezési körlet elfoglalásáig – a krími tatárok ismert normáit fegyelembé véve – 2–4 hét számolható. Ebből következik, hogy **a pozsonyi csatában a békében is hadrafogható, azonnal bevethető haderő került alkalmazásra.**

A számítások azt igazolják vissza, hogy a könnyűlovas véderő alkalmazásával a pozsonyi csatában a Kisalföldről és a hozzá csatlakozó területekről számolhatunk. A valószínűleg a Felső-Tisza-vidék térségében tartózkodó fejedelmi katonai kíséretnek nem volt lehetősége részt venni a harcokban. A magyar csapatok bevethetősége arra utal, hogy ebben az időszakban a Kárpát-medencében két hatalmi központ működése feltételezhető: egyik a Tisza vidékén, a másik a Dunántúlon. A bajor támadás határozott és gyors lereagálása is arra utal, hogy **létezhetett egy helyi (dunántúli) nyugati hatalmi központ**, amely illetékes volt, illetve fel volt

ruházva döntéshozói jogkörrel Pannóniát illetően. Nem is lehetett más választása a döntéshozónak, mint **haladéktalanul elrendelni az összetartást**, és a veszélyeztetett irányokban az ellenséghez legközelebb szállásoló törzsek fegyveres békeállományát azonnal a járható irányok lezárására elindítani. **A pozsonyi csata lefolyása és végeredménye bizonyítja, hogy egy nagyon erősen központosított hatalmi szerveződés biztosíthatta csak a győzelmet.**

A csata lefolyása megerősítette a forrásokból egyébként jól ismert magyar harcéljárás is, miszerint őseink a látszólagos megfutamodás taktikáját alkalmazva előszeretettel támadták az ellenség menetoszlopát, illetve táborát.

A modellezés eredményeként **a magyar hadügy egy másik fontos kérdését, a határvédelem rendjét is pontosíthatjuk.** A feldolgozás megerősítette korábbi értékelésünket a gyepeüelve kettős rendeltetését illetően. A magyarok a gyepeüelvének a határfolyóktól nyugatra elterülő sávját *biztonsági zónának* tekintették. Rendeltetése a terület ellenőrzésében, idegen mozgások felderítésében és a határvédelmi erők riasztásában fogalmazható meg. A Wienerwald és a Fischa folyó közötti biztonsági zóna mélysége reálidejű felderítést biztosított, lehetővé téve bármely ellenséges behatás elleni intézkedés időbeli foganatosítását. A modellezés alátámasztotta, hogy **a Fischa, mint határfolyó képezte az ellenséges támadások megállítását és visszaverését előkészítő első ellenállási vonalat. Ettől keletre húzódott a határőrizeti sáv**, melyben a magyar könnyűlovasság a látszólagos megfutamodás taktikáját ismétlődően alkalmazva, lelassította az ellenség előnyomulási ütemét, állandó zaklatással veszteségeket okozott, kifárasztotta erőit, felmorzsolta erkölcsi tartását, megbontotta fegyelmét, és számára előnyös helyen döntő csapást mért rájuk. Tehát a határőrizeti sáv rendeltetése az ellenség megsemmisítésében határolható be.

Az ütközet tanulságai alapján a gyepeüelve rendeltetése a felderítésben, riasztásban és a határvédelem szervezett egységében foglalható össze. Nagy valószínűséggel a felderítés a határvédelem része volt, és sem a fogalmak, sem a mögöttük ma ismert tartalom akkor még nem vált szét. A pozsonyi csatában a mintegy 40 kilométer mély gyepeüelve mélysége biztosította a reálidejű felderítést, az azonnal hadrafogható csapatok riasztását és alkalmazásukat a határfolyók mögött a gyepeüelsávjában. Magát a döntő ütközetet nyolc nap halogató–feltartóztató harc előzte meg a gyepeüelsávjában, melynek során a látszólagos megfutamodás taktikáját ismétlődően alkalmazva sorozatos veszteséget okozva a bajoroknak megszerezték a döntő csapáshoz szükséges erőfölényt és kedvező körülményeket.

A morva szövetség kérdése

A szimpóziumon megerősítést kaptam azon véleményemre, hogy a törzsszövetség morva szövetséggel vívhatta meg a pozsonyi csatát. A morva részvétel a Duna bal partjára valószínűsíthető, hiszen a korábbi éveknek a Keleti Frank Birodalom elleni, közös érdekeken alapuló fegyvertársi viszonya az együttműködés mellett szól. A szövetségre utaló első jelzést a Fuldai évkönyv hagyta ránk, mikor arról tudósít, hogy 900-ban – Pannónia elfoglalását követően –, a magyarok az Enns folyóig törtek előre, „... *Ezalatt seregük egy része a Duna folyó északi partja mentén azt a területet pusztítva előretört. ...*”

Az eseményeket Aventinus részletesebben örökítette meg. Idézem: „...
Ezután (a magyarok) bizonyos morvákkal együtt – akik a keresztény vallást elutasították, és akik a régi ellenségeskedés miatt gyűlölettel viselkedtek a bajorok iránt –, két menetoszlopban megtámadták Bajorországot (ahogyan erről beszámol a felső II. Ottó császár (973-983) abban az okiratban, amelyet Piligrim passzai püspökhöz írt és ahogyan ő ír erről VII. Benedek pápához (974-983) küldött levelében. Egyik részük (a szövetséges morvák) a Duna északi partját szemelte ki magának, egészen az Enns torkolatáig. Cussal király (Kurszán) a másik partot követelte magának.”

Ezek a morvák voltak azok, akik a magyarokkal szövetségben a Duna északi partján részt vettek a bajorok elleni hadjáratban. Ők voltak azok a morvák, akik Theotmár érseknek IX. János pápához írt levele szerint átvették a befogadott magyar pogányok szokását: „*Ők voltak azok (morvák), akik a magyarok nem csekély tömegét maguk mellé vették, és azok szokása szerint saját álkeresztényeik fejét kopaszra nyírták, és a mi keresztényeinkre rászabadították őket, ...*”

A történeti források alapján az a megfontolt következtetés vonható le, hogy a bajorok végső veresége Morvaföldön és a Morva Birodalom megdöntése, a II. Svatopluk és II. Mojmir testvérharc mentén (azt kihasználva) 906-ra fejeződött be. Nagyon valószínű, hogy 900-ban a Duna északi részén (ismerve a térség archeológiai feltárásait) morva–szláv közösségek egzisztáltak. Tehát a 900. évi eseményeket elbeszélő források utalásai **a morva szövetségre nagyon is hihetők.**

A magyar–morva viszonyról írja Karl Brunner, hogy nem lehetetlen egyes morvák (morva törzsek) együttműködése a magyarokkal. A Dunától északra elterülő morva birodalmat még említi a Rafelstetteni vámrendelkezés. Néhány évvel később (906-ban) az Elba mellett élő szláv törzsek (dalamancok) kéri a magyarok segítségét a szászok ellen, ami nem valósulhatott volna meg morva területeken való áthaladás nélkül. Az is érdekes, hogy pozsonyi csatáról szóló források nem említik a morvákat. Azonban ez nem jelenti azt, hogy a morva népesség megszűnt. A régészeti adatok is csak azt sejtetik, hogy a korábbi morva politikai struktúra jeleit nem lehet többé kimutatni. A magyarok a sík vidékeken telepedtek le (a Morva folyótól keletre, a Szigetközben, a Vág és a Garam völgyében). Előretolt őrséik nyomai azonban megtalálhatók a Morva folyótól nyugat-északnyugatra, egészen Laa an der Thaya-ig.

A második ütközet és a Duna északi hadoszlop problematikája (avagy őseink felderítésének megtévesztése)

A szimpózium során felvetődött a pozsonyi csata egy második ütközetének lehetősége. Az eseményről Aventinus híradása alapján értesülhetett az utókor. Azonban – éppen a pozsonyi csata kapcsán – a nála tetten érhető egyes szubjektív és bizonyítatlan nem helyénvaló értékelései miatt a második ütközet elfogadottságában megoszlik a történészi értékítélet.

Kutatói gondolkodással, a modellezés módszerével megvizsgáltam egy másik hadoszlop alkalmazásának lehetőségét a Duna északi partján.

A válaszhoz célszerű a források oldaláról megközelíteni a két ütközetet. A június 28-ától július 4-(5)-ig dokumentált események egy elhúzódó hadműveletet sejtetnek, melynek két döntő napját július 4-re és/vagy 5-re datálják a korabeli megbízható források. A dokumentumokból az is kiolvasható, hogy a csata első fázisában az egyháziak által vezetett sereg játszotta a főszerepet, ugyanis a halottaskönyvek június 28-ra és 29-re rögzítik három püspök – Theotmár salzburgi érsek, Udo freisingi püspök és Zacharias sábeni püspök – elesét. A világi méltóságok közül Liutpold határőrgróf halálát július 5-ére adja meg a Freisingi halottaskönyv. Abból kiindulva, hogy a nekrológok dátumai nem kizárólag az ütközetekhez kötődnek, hanem az elhalálozásokhoz, erősen gyanítható, hogy június 28-ától már komoly összecsapásokra került sor, melyeknek magas rangú áldozatai is voltak, és a hadművelet a döntő ütközetekkel július 4-én és 5-én fejeződött be. Az is érzékelhető a leírásokból, hogy két parancsnok irányította a bajor hadakat: Theotmár és Liutpold. Haláluk különböző időpontjai is két ütközet megtörténte és két sereg létére (két ütközetre) utalnak. Ugyanakkor ebből még nem következik egyértelműen, hogy az egyik hadoszlop a Duna déli, a másik pedig a folyó északi partján harcolt. Jóllehet a csata két napját dokumentáló július 4. és 5. dátumok két ütközetre utalnak, azonban terület szerint a forrásokban nem különülnek el. Nagy valószínűséggel azért, mert a csata területének megadott Pozsony térsége mindkettőre vonatkozik. Előfordulhatott tehát két hadoszlop indítása egy nap eltolódással, ugyanazon menetvonalon.

Az első ütközetben részt vevő hadoszlopot a források és a modellezés egybevetése szerint minden bizonnyal Theotmár vezette, és előrevonásukra a Duna déli oldalán vezető római limes úton került sor. Az ütközet valahol a folyó Pozsonnyal szembeni részén, partközélemben zajlott le. A kérdésünket úgy pontosíthatjuk, hogy a második ütközetre is a Duna jobb partja közelében került-e sor, vagy a folyó túlsó oldalán, nem messze az elsőétől? Tehát továbbra is fennáll egy térbeli bizonytalanság a két ütközetet illetően.

Míg a Duna délen, az első ütközet korabeli források adataiból kiindulva elfogadhatóan modellezhető volt, addig a második ütközet már nem ilyen egyértelmű. A válaszhoz tovább szűkíthetjük térbeli bizonytalanságunkat, ha figyelembe vesszük, hogy a két ütközet egymást követő dátuma feltételezi azok területi közelségét. Adódik ez a támadó célkitűzéséből, amelynek érdekében erőiket a feladat végrehajtása érdekében területileg és időben koncentrálni kellett. (Ebből az is következik, hogy a térségbe irányított magyar véderő a csapatait a támadó erőösszpontosításának megfelelően csoportosította, vagy csoportosította át.) Ezt a megközelítést figyelembe véve, egy napi menettávolságnál nem lehettek távolabb egymástól sem a bajor hadoszlopok, sem a magyar főerők.

A második ütközet területének behatárolásakor, a hadszíntér katonaföldrajzi értékelésének eredményeire is támaszkodhatunk. A Bécs–Pozsony Duna-szakasz északi partja Bécs–Hainburg között a szárazföldről nehezen, vagy egyáltalán nem volt elérhető. A flotta kikötéséhez feltétlenül olyan helyet kellett választani, amely a partról megközelíthető volt. Szerencsénkre a Bécs–Pozsony Duna-szakaszon kevés ilyen hely található. Első megközelítésben induljunk ki a római légiótáborok elhelyezkedéséből, melyek egykoron nagy valószínűséggel dunai átkelőhelyek közelében települtek. A bennünket érdeklő Duna-szakaszon Vindobona (Bécs),

Carnuntum (Bad-Deutsch-Altenburg) és maga Pozsony jöhet szóba. Pozsonytól dél-délkeletre mintegy 10 kilométerre (Oroszvár/Rusovce térségében) szintén római tábor/erőd (Gerulata) vigyázta a Duna partját. Történelmi adatok Pozsony alatt gázlót is említenek a folyón! Mindhárom terület figyelembe vehetőségét alátámasztják a hadszíntér értékelés eredményei is. Carnuntum térségét megerősíti a szomszédos Hainburg és az átellenben épített Dévény vára is. Amennyiben figyelembe vesszük, hogy a két ütközet egy nap késéssel követte egymást, akkor feltételezhető, hogy a második ütközet helye egy nap menettávolságnál (a bajor normát számolva, ez kb. 15–25 km) messzebb nem eshetett az elsőétől. A Bécs–Hainburg közötti 80 kilométer első megközelítésben azt sugallja, hogy számításainkba nem vonhatjuk be Bécs körzetét, a Pozsonytól számított és egy napi menetet jóval meghaladó távolsága miatt. Azonban figyelembe vehető Pozsony, valamint Dévény szomszédságában a Hainburggal szemben fekvő partszakasz (Pozsony nyugat kb. 10 km), a Morva folyó torkolatától nyugatra.

A Duna déli és északi oldalára feltételezett ütközetek közötti egynapos időkülönbség (az azonosnak vehető menettávolságot figyelembe véve), levezethető a folyó két oldalán érvényesülő eltérő menetkörülményekből is. (A menetvonalak útviszonyai elemzésének eredményeként arra a következtetésre jutottam, hogy az északi útvonal menetkörülményei jóval nehezebbek voltak, mint a déli menetvonalon (nehezebben járható terep, nem léteztek utak és hidak, flottáról történő hadtápellátás szükséges kitérői stb.).

Felvethető ugyan, hogy a két ütközet a Duna egyik oldalán az egy nap időkülönbséggel indított, két hadoszlop elleni magyar támadás következményeként bontakozott ki, ezt azonban hadműveleti megfontolásból is el kell vetnünk, hiszen a hadművelet célját – területileg – a korabeli hiteles források Pozsonyban jelölik meg. A hadszíntér-értékelés alapján Pozsony térsége a Dévényi-folyóval fontos stratégiai jelentőséggel bírt, tehát el kellett foglalni, ami egy közvetlen dunai átkelést követően nagyon kockázatos vállalkozás lett volna a bajorok részéről. Tehát hadműveletileg elfogadhatóan indokolt egy északi hadoszlop léte, melynek elsődleges feladata a Pozsony környéki, hadászatiilag fontos objektum komplexum elfoglalásában összegezhető. A bajor erők a Duna déli oldalán szárnybiztosítási feladatot hajtottak végre, a térségben található fontos folyami átkelőhelyek és kikötésre alkalmas partszakaszok birtokba vételével.

Tehát a hadműveleti megfontolások és a hadszíntér ismereteink azt valószínűsítik, hogy a július 5-ei ütközetre a Duna északi partjának közelében, valahol Pozsony térségében sor került.

A gyanút erősítette a modellezés során végzett számításom, amit a folyó északi partközelében, Langenstein–Pozsony 261 kilométer útvonal 18 nap alatti teljesítésére végeztem el. Itt a harcérintkezés a Morva folyó mentén, július 1-jén jött létre. Feltételezhető, hogy itt – a Dévényi-kapu birtoklásáért – egy nagyobb összecsapásra került sor. Az eredmény mérvadó bizonyítéka lehet a Duna bal partján alkalmazott hadoszlop létének, és egy második ütközet megtörténtének, mivel a Morva a gyeprés határfolyójaként értékelhető. Az sem lehet véletlen, hogy a Duna déli oldalán modellezett események sorában az első harcérintkezés szintén a határfolyó sávjába, a Fischa mentére lokalizálható.

Ha egybevetjük a modellezés eredményeként kapott, a folyó két oldalán zajlott eseménysorozatot – melynek főbb jellemző mozzanatait a következő táblázatban foglaltam össze –, érdekes összefüggésekre bukkanhatunk.

A hadműveletek összefüggései a Duna délen és északon

A csata hadműveleti koncepciójának elemzése során feltételeztük, hogy a két bajor hadosztály közös hadműveleti célkitűzést hajtott végre, és tevékenységük összefüggött. Foglalkozunk táblázatba az idő függvényében a két ütközet eseményeit. A táblázatban – a jobb áttekinthetőség kedvéért – a dátumokat hadműveleti napokhoz kötöttem. A bajor erők hadműveleti napjainak számlálását indulásuktól (június 17.) B1, a magyar hadakét a déli útvonalon haladó felderítő járőr értesítési útjának megkezdésétől (június 24.) F1, az északi útvonalon haladótól június 26-tól É3 jelöléssel kezdtem.

Mi lehetett az oka annak, hogy a Duna északon modellezett ugyanazon események 3–5 nap késéssel következtek be? Hadműveleti megfontolások alapján nagy biztonsággal egy **tudatos bajor hadműveleti megtévesztés rajzolódik ki**. Ennek lényege abban fogalmazható meg, hogy a déli hadosztály szándékosan gyors előrevonásával napokkal megelőzte az északi hadosztályt. A megtévesztés következtében a magyar véderő főerői a Duna déli partjára összpontosultak, kevés csapatot hagyva a Duna északi területein. A megtévesztés kezdetben bevált. Közrejátszott ebben az is, hogy az északi útvonalon előrevonást végrehajtó csapatok felderítését az uralkodó terepviszonyok lényegesen megnehezítették. Ennek következménye az lett, hogy **amíg a déli hadosztály harcolt, az északi hadosztály nagyobb ellenállás nélkül július 1-jére kijutott a Morva folyóig, és 15 kilométerre megközelítette Pozsonyt** (a magyarok elővédharcai innen számolhatók).

Tehát a Duna bal partján kialakult veszélyes helyzet tette szükségessé a Duna délen bevetett magyar csapatok egy részének átcsoportosítását a folyó északi oldalára.

A bajor vereség alapvető okát abban látom, hogy nem szerveződhetek össze csapásmérő erővé, ezért nem alkalmazhatták a döntő csata harceljárását. A magyarok támadása az időben elkülönült, csoportokba szervezett menetrendjüket érte, lehetővé téve részenkénti megsemmisítésüket, és így a magyarok részéről az erőfölény megszerzését. Mindez azért alakulhatott így, mert **a bajorok nem ismerték a magyarok harceljárását**. A vereséghez hozzájárulhatott – feltételezve az északi hadosztály létét –, hogy a Duna két partján felvonuló erők nem rendelkeztek folyamatos összeköttetéssel, nem tájékozódhattak a kialakult helyzetről.

Befejezés

Záró gondolatként a szimpóziumon elhangzott előadásom összefoglaló értékelő bekezdését idézem: „*A pozsonyi győzelem tette lehetővé, hogy a Kárpát-medencébe beköltözött, hazára igényt tartó őseink megteremtsék a honalapítás feltételeit. A győzelem a honfoglalók és az őslakosság összefogásából születhetett meg, a törzsszövetség és a csatlakozott népek fegyveres erőinek együttműködése révén. Három évvel Kurszán vezér halála után esetleg mást lehetett volna elvárni, azonban viszálykodás és az elkülönült helyi érdekek kifejezésre juttatása helyett egyetlen egységes katonai fellépésbe ötvöződött a hon birtoklásának tudata.*”

Dátum	Duna dél (25 km/nap a Fischáig esetién)				Duna észak (16,4 km/nap Dévényig esetién)			
	Bajorok		Magyarok		Bajorok		Magyarok	
	H. nap	Tevékenység	H. nap	Tevékenység	H. nap	Tevékenység	H. nap	Tevékenység
Június 17-23.	B1- B7	Menet hazai környezetben.	B1- B7		B1- B7	Menet hazai környezetben.		
24.	B8	Hadoszlop a Wienerwaldnál.	F1	Felderítés, felderítő járőr indul.	B8	Menet hazai környezetben.		
25.	B9	Menet folytatása.	F2	Határvédelem riasztása és indítása.	B9	Menet hazai környezetben.		
26.	B10	Harcrintkezés a magyarokkal a Fischá mentén.	F3	Határvédelmi erők harcba lépése. – Főerők I., II. riasztás.	B10	Menet hazai környezetben.		
27.	B11	Lassú (5 km/nap) előnyomulás.	F4	– Feltartóztató halogató harc. – Főerők I. menet indul. – Főerők III, IV. riasztás.	B11	Réggel érkezés a nyugati gyepűhatára, Stockerau körzetébe.		– A bajor hadoszlop felderítése. – A felderítő járőr megkezdte a kiértékelést.
28.	B12	Nagyobb összecsapás a magyarokkal.	F5	Főerők I. harcba lépése. – Feltartóztató halogató harc. – Főerők II. menet indul. – Főerők III. menet indul.	B12	Menet folytatása.		– A felderítő járőr Pozsony mélységében riaszt. – Határvédelmi erő indul, és du. felzárkózik a Morvára.
29.	B13	Lassú (5 km/nap) előnyomulás.	F6	– Feltartóztató halogató harc. – Főerők IV. menet indul.	B13	Menet folytatása.		– Határvédelmi erők felderítői – Grenzersdorf mélységében, felderítő adatok pontosítása. – Felderítő járőr riaszt M.óvár mélységében.
30.	B14	Lassú (5 km/nap) előnyomulás.	F7	– Főerők II. Pozsony D-DNY, harcba lépés Fischá K.	B14	Menet folytatása.		– Felderítő járőr Győr majd Komárom mélységében, kiértékel. – Felderítő harc nélküli visszavonulása. – A főerők elindulnak M.óvár térségéből.

Dátum	Duna dél (25 km/nap a Fischáig esetién)			Duna észak (16,4 km/nap Dévényig esetién)				
	Bajorok		Magyarok	Bajorok		Magyarok		
	H. nap	Tevékenység	H. nap	Tevékenység	H. nap	Tevékenység		
Július 1.	B15	Lassú (5 km/nap) előnyomulás.	F8	Főerők III. Pozsony D-DNY (nap eleje).	B15	Elfoglalják a Hainburggal szembeni partszakaszt (flottacsatlakozás). – A nap végére harcérintkezés felvétele a Morva mentén.	É8	M.óvári erők dél körül Dévény térségében. – Pozsony és M.óvár térségéből beérkezett erők harcra lépnek.
2.	B16	Elénik Pozsony NY-DNY körzetét.	F9	Főerők IV. Pozsony D-DNY (nap eleje).	B16	Lassú (5 km/nap) előnyomulás.	É9	– Késleltető/halogató harctevékenység. – Csapatok érkezése Pozsony NY körzetébe, Győr és Komárom térségéből.
3.	B17	Pozsony D körzetében.	F10	Rejtett terepszakaszok elfoglalása, bekerítés előkészítése.	B17	Lassú (5 km/nap) előnyomulás.	É10	– Késleltető/halogató harctevékenység. – Pozsony körzetében felkészülés az ütközetre.
4.	B18	ÜTKÖZET.	F11	ÜTKÖZET.	B18	Lassú (5 km/nap) előnyomulás.	É11	– Késleltető/halogató harctevékenység. – Pozsony körzetében felkészülés az ütközetre.
5.	B19	Menekülés.	F12	Üldözés.	B19	ÜTKÖZET.	É12	ÜTKÖZET.

A táblázatot értékelve az első szembetűnő különbséget a bajoroknak a gyeprés nyugati határához érkezése, és a hadoszlopok felderítésének idejében ragadhatjuk meg. Míg délen Theotmar hadoszlopa június 24-én érkezett a gyeprés nyugati vonulataihoz, addig az északi hadoszlop csak 27-én érte el, tehát **három nappal később**. Ekkor történt felderítésük is. A határvédelmi erők riasztása, és alkalmazási körleteikbe indításuk délen június 25-én, északon 28-án következett be. Még szembetűnőbb a különbség a határnyomok mentén bekövetkezett harcérintkezés felvétele esetén. Míg a déli hadoszlop június 26-án lépett harcérintkezésbe a határnyomokkal, addig a Fische folyó mentén, az északi hadoszlop a Morva folyónál július 1-jén vette fel a harcot a beérkezett magyar/morva csapatokkal, tehát **öt nappal később**. A halogató harctevékenység a harcérintkezés felvételétől az ütközetig a Duna jobb partján (kb. 40 kilométer sávban) nyolc napban, míg az északon (kb. 15 kilométeren) három napban számolható.

FELHASZNÁLT ÉS IDÉZETT IRODALOM

- Kurt Reindel (szerk.): *Die Bayerischen Liutpoldinger 893-989*. Sammlung und Erläuterung der Quellen. München, 1953.
- Kristó Gyula (szerk.): *A honfoglalás korának írott forrásai*. Szeged, 1995.
- Bóna István: *A magyarok és Európa a 9-10. században*. Budapest, 2000.
- Vassil Gjuzeev: *Bolgárok és a magyar állam*. História, 2001/5-6. száma.
- Martin Stermitz: *Die Raffelstetter Zollordnung und ihre Bedeutung*. HTML-Version der Datei <http://www.edu.uni-klu.ac.at/~mstermit/lv-epp/mstermit.pdf>.
- Francois Louis Ganshof: *Megjegyzés az „INQUISITIO DE THELONEIS RAFFELSTETTESIS-hez”*. In: Az ókori és középkori társadalomtörténet kérdései. 3. kötet. Budapest, 1970.
- Rainer Rudolf: *Bosendorf–Pressburg*. Südostdeutsches Archiv 26-27, 1983/1984
- Karl Brunner: *Österreichische Geschichte 907–1156*. Herzogtümer und Marken, Wien, 1994. 30. és 169–171. o.
- Herwig Wolfram: *Österreichische Geschichte 378-907*. Grenzen und Räume. Wien, 1995.
- Révész László – Takács Miklós: *Honfoglalás kori magyar ifjú sírja az ausztriai Gnadendorfban*. Budapest, 2006, Magyar Nemzeti Múzeum.
- Révész László: *Honfoglalás kori sír az alsó-ausztriai Gnadendorfban*. In: Csodaszarvas. Östörténet, vallás és néphagyomány II. kötet. Budapest, 2006.
- Róna-Tas András: *A honfoglaló magyar nép*. Budapest, 1997.
- John W. Nesbitt: *The Rate of March of Crusading Armies in Europe*. In: John France (szerk.): *Medieval Warfare 1000-1300*. Aldersot, 2006, S.
- Szádeczky Kardos Samu: *Az avar történelem forrásai*. I. kötet, Szeged, 1992.
- Peter Csendes: *Die Strassen Niederösterreichs im Früh- und Hochmittelalter*. Dissertation der Universität Wien. Wien, 1969.
- B. Szabó János: *Gondolatok a 9-10. századi magyar hadviselésről*. *A Krími Kánság vizsgálatának bevonása a „kalandozó” hadjáratok kutatásába*. In: Balogh László–Keller László (szerk.): *Fegyveres nomádok, nomád fegyverek*. Budapest, 2004, Magyar Őstörténeti Könyvtár.

KUTIKA KÁROLY ALEZREDES –
DR. MAGYAR ISTVÁN DANDÁRTÁBORNOK

**LÉGIHÍD BERLINBE –
EGY AMERIKAI TÁBORNOK EMLÉKEIBŐL**

2008-ban lesz 60 éve, hogy a hadtörténelem – szűkebb értelemben véve a katonai célú repülés – egyik legnagyobb szabású légi műveletének végrehajtására került sor Németországban. A berlini légihíd megszervezésének és mintegy másfél éven keresztül működtetésének – hiteles forrás, William H. Tunner amerikai altábornagy visszaemlékezése alapján történő – felelevenítése alkalmat ad arra, hogy felidézzük a berlini válság történéseit, mint a hidegháború időszakának egyik kulcsfontosságú eseményét. A maga nemében egyedülálló légihíd működtetése során szerzett tapasztalatokat az azóta eltelt évtizedekben már számos esetben hasznosították, s egyúttal etalonként szolgált más, hasonló manőverekhez az utókor számára.

A hitelességet megőrizve, Tunner altábornagy visszaemlékezését – az eredeti dokumentum szerkezetét követő – fordításban (három részben) tesszük közzé. A memoárt helyenként rövid – az események hátterére vonatkozó – jegyzet közbeiktatásával szakítjuk meg, felvillantva az egykori történések biztonságpolitikai és katonai felderítési–hírszerzési vonatkozásait.

Történelmi visszatekintés

A nyugati hatalmak 1947 végén elhatározták, hogy Németországban külön nyugati államot hoznak létre. Ebben fontos szerepet kapott az 1948. júniusi pénzreform is, amelyet kezdetben nem terjesztettek ki az időközben létrehozott Nyugat-Berlinre. A Szovjetuniónak pedig éppen a berlini pozíciója kínált lehetőséget arra, hogy offenzívába kezdjen. A várost 1948. június 24-én blokád alá vette. Úgy ítélte meg, hogy az utak lezárásával a nyugati megszálló hatalmakat Berlin feladására és elhagyására kényszerítheti.

Az Egyesült Államok légierije – Truman elnök döntése alapján –, a szovjet blokád alá vont Nyugat-Berlin – akkor még a három nyugati nagyhatalom megszállási zónái – levegőből történő ellátását a katonai repülés történetének addigi legnagyobb szabású akciójával, egy folyamatos légihíd megszervezésével kívánta biztosítani. A feladatra William H. Tunner vezérőrnagyot (1906. július 14. – 1983. április 6.) jelölték ki, aki korábban – de már a második világháború során – Indiában már szerzett hasonló tapasztalatokat. 1944-ben, az amerikai fegyveres erők Légi Szállítási Parancsnokságához tartozó „India–Kína” hadosztály parancsnokaként, a Hímalája átrepülésével szervezett légihidat.¹ Tunner altábornagy – aki osztrák emigráns szülők gyermeke volt – 1964-ben megjelent önéletrajzi könyvének ezért

¹ „Hump Operation”.

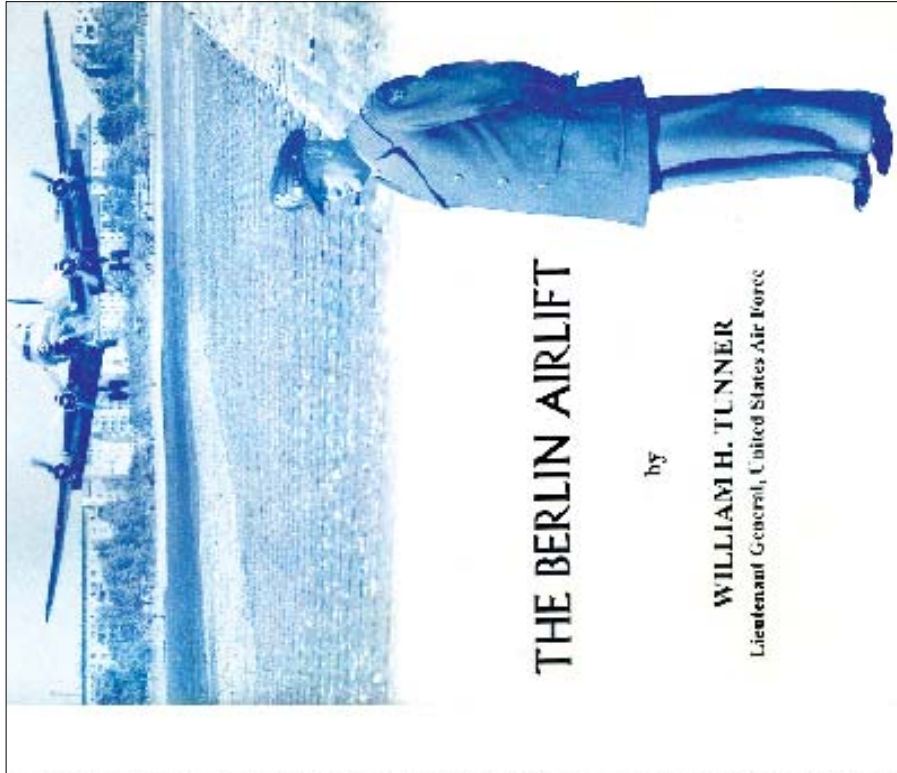



THE BERLIN AIRLIFT – A BERLINI LÉGIHÍD

By William H. Tunner Lieutenant General, United States Air Force
Office of History
United States Air Forces in Europe
Ramstein Air Base, Germany
May 1998

Írta William H. Tunner, az USA Légierő altábornagya
Kiadta az Egyesült Államok Európában állomásozó légierejének (USAFE)
Történeti Hivatala
Ramstein Légibázis, Németország
1998. május

Magyarra fordította: Kutika Károly nyá. honvéd alezredes
A Háttér-információkat összegyűjtötte és a történetbe illesztette:
Dr. Magyar István nyá. honvéd dandártábornok
A fotómontázst* összeállította: Vass Jenő nyá. honvéd ezredes

* A fotómontázson (jobbról):

- William H. Tunner vezérőrnagy, aki az 1948. július 29. és 1949. szeptember 1. között működött Berlini Légihíd parancsnoka volt.
- A légihíd egyik C-54 típusú szállító repülőgépének landolása a „Tempelhof” repülőtéren.
- A 50. évforduló tiszteletére emelt „Berlini Légihíd” emlékmű a Frankfurt melletti Rhein-Main Légibázison, valamint az alkalomra készült emlékgrafika.

A felső képen: az egykori légihíd „felsorakozott” C-54-esei.

adta az „*Over the Hump*”, vagyis „*A hegy felett*”² címet. A légi szállításban szerzett egyedülálló tapasztalatait³ később a koreai háborúban is kamatoztatta. 1960. május 1-jén vonult szolgálati nyugállományba.

A légihíd – az akkori repülőtechnika és a repülőterek kezdetleges műszaki felszereltsége miatt – nem volt könnyű megvalósítani. Télen a kedvezőtlen időjárás miatt tovább fokozódtak a nehézségek, az intenzív repülések során számos repülőesemény és -katasztrófa történt. Minden, a lakosság részére szükséges élelmet és anyagot, beleértve a fűtéshez használt szenet is, légi úton kellett Nyugat-Berlinbe szállítani. Amikor a blokád elkezdődött, mindössze két repülőtér volt Nyugat-Berlinben: a Tempelhof (az amerikai zónában) és a Gatow (a brit zónában), mindkettő egy-egy leszállópályával. Tempelhof ráadásul füves repülőtér volt, csak a háború utolsó szakaszában használták kisméretű forgalomra. A repülőtér bevezető iránya vonalában magas házak voltak, ami nehezítette a gépek leszállását. Az amerikai műszaki erők egy 30 cm-es gumialapú réteggel vonták be a leszállópályát, amit előre gyártott acélelemekkel fedtek be. Ez a hevenyészett megoldás nem bírta a légihíd óriási igénybevételét, az acélapok sorra eltöredeztek, a pályát állandóan javítani kellett. Egy 225 fős csapat munkájával sikerült a repülőteret folyamatosan üzemben tartani. 1948 júliusában, Tempelhofban új felszállópálya épült úgy, hogy a forgalom nem állt le, a régi pályát foldozták és javígtatták. 1948 végén, a repülőtéren egy harmadik leszállópálya építése is elkezdődött. Tegelben, a harmadik nyugat-berlini repülőtéren (francia zóna) szintén új pálya épült a szállításokat végző repülőgépek fogadására.

A légihíd során 278 228 felszállással 1 783 573 tonna szállítmányt juttattak Nyugat-Berlinbe, melynek során 536 705 tonna élelmet, 1 586 130 tonna szenet, 202 775 tonna egyéb felszerelést és (a két irányban) 237 655 utast szállítottak. A szállításokat gyakorlatilag az amerikai (68,4%) és a brit légierő (31,5%) végezte, a francia részvétel (0,25%) csak jelképes volt. A légi szállítások során bekövetkezett katasztrófákban 70 katona (31 amerikai, 39 brit) és 9, vagy 12 (a mai napig mindkét adatot használják) német állampolgár vesztette életét. 1949. április 16. volt az a nap, amikor a legtöbb szállítmány érkezett, 1398 (percenként közel egy) repülőgép szállt le Nyugat-Berlinben, összesen 12 940 tonna anyaggal és utasokkal. A feladat végrehajtását bonyolította az akkori repülőtechnika gyakori szervizigénye és a gépek alacsony terhelhetősége.⁴ Az üzemeltetési utasítás minden 20 óra repülés után átvizsgálást írt elő, 200 óránként átvizsgálásnak és szemlének, 1000 óra után pedig ipari nagyjavításnak kellett következnie, amelyet az üzemeltetők általában honi területen hajtottak végre. Egy repülőgép naponta átlagosan négy fordulót teljesített, váltott személyzettel. Az amerikai erők a légihíd során több mint félmillió repült órát teljesítettek. Annak ellenére, hogy igen bonyolult körülmények között hajtották végre a feladatokat, a baleseti statisztika kedvezőbb volt, mint az amerikai légierő átlagértéke.

² „*Over the Hump*” – fordítási szempontból kettős értelmű mondat, „*Túl a nehezén*”-t is jelenti. (A fordító megjegyzése.)

³ A légihíd a Himalája átrepülésével kellett végrehajtani, kihasználva egy „mindössze” 4800 m magasán fekvő „völgyet”.

⁴ A C-47 például csak 3 tonna anyagot tudott szállítani – a jelenleg szolgálatban álló C-17 maximális terhelhetősége 76 tonna.

1949. május 22-én, amikor a szovjetek felhagytak a blokáddal, Tunner tábornok kijelentette: „*Ha kell, húsz évig is képesek vagyunk folytatni a légi szállítást!*” A légihíd végül tizenöt hónapig tartott, az amerikai légierő véglegesen csak 1949 szeptemberében állította le a szállításokat.

Az amerikai tábornok visszaemlékezése – a légihíd 1948. tavaszi megszervezésétől 1949. őszi befejezésig – három részletben követi az eseményeket. A dokumentum – azon túl, hogy páratlanul érdekes a légierő történetének szempontjából –, nem kevés tanulságot hordoz a teljesen újszerű feladatok végrehajtása és a fegyvernemek együttműködése terén is. Nyilvánvaló, hogy a mai haderők technikai felszereltsége össze sem hasonlítható a 60–70 év előttivel. Mégis, vannak olyan általános tanulságok, amelyek a 21. század katonájának is hasznosak lehetnek. Egyebek mellett arra a gondolkodásmódra, problémamegoldó képességre gondolunk, amely Tunner tábornokot jellemezte a páratlanul nagyszabású, korábbi példa nélküli művelet megszervezése és végrehajtása során.

* * *

ELSŐ RÉSZ

A légihíd megszervezése – előzmények

Péntek, 13.

Péntek, az a bizonyos „Fekete Péntek”!!! 1948. augusztus 13. péntek, amelyet sokan közülünk, akik akkor a berlini légihídnál szolgáltunk, szeretnénk elfelejteni. Fekete rohanó felhők, hatalmas esővel. Az időjárás Wiesbadenben – ahol Berlin irányába felszálltunk –, ugyan nem volt túl rossz, de ahogy megkaptuk az engedélyt a Harz hegység átrepülésére, hamarosan sűrű, sötét német felhőkbe kerültünk, amit később Bob Hope⁵ ilyen szavakkal illetett: „*Levest, azt kérek – de ez tele van térszával!*” Sterling P. Bettinger alezredes volt a jó öreg 5549 oldalszámú C-54-esem pilótája, amely olyan jól szolgált engem a „hegyek”⁶ felett, Red Forman, régi barátom volt a másodpilóta. A pótülésem, mögöttük ültem és az eső áztatta szélvédőm keresztül segítettem nekik előre bámulni a sötétszürke semmibe.

Nem voltunk egyedül az égbolton. Ahogy Bett, Tempelhof repülőtér felé a kijelölt útvonalat követte (a megjelölt időben rádióan bejelentkezve a fuldai irányadó felett, a gép orrát pontosan 57 fokra fordítva), tudtuk, hogy több mint húsz C-54-es repül előttünk azonos útvonalon, mindegyik három perc távolságot és 320 km/óra sebességet tartva. Orrunk előtt haladtak a többiek, mint egy szállítószalag. Tisztán és hangosan hallottuk a mögöttünk lévőket is, amint átrepülnek Fulda felett, megadva áthaladásuk idejét. Minden rendben volt. A berlini légihíd már hét hete üzemelt. Én még csak tizenöt napja voltam a parancsnoka, de már éreztem, kezdenek úgy menni a dolgok, ahogy azt mindig is szerettem volna.

⁵ Híres amerikai komikus, aki meglátogatta a Nyugat-Berlinben szolgáló amerikai katonákat.

⁶ Utalás a Himalájára.

Ezekben a pillanatokban azonban – Berlin felé repülve – a repülés maga volt a pokol. Tempelhof repülőtér felett a felhőalap hirtelen lecsökkent. A felhők a repülőteret övező lakóházak tetejét súrolták, majd hirtelen lecsaptak a kifutópályára, lehetetlenné téve annak toronyból történő megfigyelését. A radar alig tudta áttörni az esőfüggönyt. Nyilvánvaló volt, hogy a két toronyirányító és a bevezető irányító elvesztette az események feletti ellenőrzést. Egy C-54-es túlszaladt a leszállópályán, összetörve, a repülőtér végén lévő árokban landolt. Kigyulladt; de a személyzet élve megúsza. Egy másik nagy Skymaster – szénnel megrakva, teljes terheléssel – túl korán ért földet. A pilóta el akarta kerülni az előtte látszó tüzet, teljes erővel fékezett, a repülőgép futójának mindkét kereke kidurrant. Egy másik pilóta, a háztetők felett ereszkedve látta, hogy mi történik a leszállópályán, így hirtelen tette le gépét. Túl későn vette észre azonban, hogy átépítés alatt álló kényszermezőre érkezett, repülőgépe megcsúszott és hosszanti tengelye mentén átfordult.

Mindezen földi bonyodalmak miatt, a légi irányítók az érkező repülőgépek várakoztatására adtak utasítást. Azok azonban háromperces időközönként érkeztek. Ahogy a mi gépünk közeledett, a légtér 920 métertől 3700 méter magasságig tele volt repülőgépekkel. Egy lépcsőt, 2400 méter magasságon kihagytak a gépemnek és ezt a pozíciót pontosan tartottuk is. A mögöttünk lévőknek azonban fel kellett emelkedniük a várakozási légtér felső határáig. Isten a megmondhatója, hogy úszták meg az összeütközést. Miközben a repülőgépek körös-körül kóvályogtak, mint szürke számár a ködben, a pilóták megtöltötték az étert fecsegésükkel. Pánikközeli hangulatban folyamatosan hívták egymást, próbálták kitalálni, mi is történik körülöttük. A földön eközben – ahogy a gépek érkeztek a „háromperces futószalagról” – torlódás kezdett kialakulni. A pilóták, a kirakodást követően nem kaptak felszállási engedélyt, attól tartva, hogy felszálláskor összeütköznek az érkező gépekkel.

„Ez a pokol tornáca!” – morogtam dühösen. Red és Bett egy árva szót sem szólt. Tudták, hogy teljesen megbízom bennük, de azt is sejtették, hogy abban a pillanatban anyámmal sem álltam volna szóba.

Nem lehetett rosszabb helyzet az egész küldetés meghiúsítására. Berlinbe jövetelem legfőbb célja az volt, hogy részt vegyek ennek a hatékonyan és olajozottan működő műveletnek a megünneplésén. Néhány napja egy idős német, egy berlini lakos ajándékot hozott nekünk. *„Ez maradt nekem az egyetlen dolog a világon”* – magyarázta, miközben bársony tokjából óvatosan kibontott egy értékes órát. Az üknagyapa régi idők sokkarátos arany, drágakövekkel díszített ereklyéjének birtokosa volt. Érhetett talán ötezer dollárt, vagy többet is, de az öreg berlini számára ez az érték bizonyára már semmit sem jelentett. Nekünk akarta adni, a berlini légihíd tagjainak, mint *„egy szerény hozzájárulást egy öreg és hálás berlinitől”*.

Ahogy átnyújtotta, elfogadtam az órát, és jobb ötletem nem lévén azt találtam mondani neki, hogy azt annak a pilótának adom tovább, aki eddig legtöbbször repült Berlinbe. Az ajándékozó elégedetten nyugtázta ötletemet. A parancsnokság megtalálta azt a pilótát, aki a legtöbb bevetést hajtotta végre. Paul O. Lykins hadnagynak hívták. Berlini törzsem augusztus 13-ára szervezte meg az átadási ceremóniát Tempelhof repülőtéren. Felállítottak egy emelvényt, szereztek zenekart, összeállítottak egy komplett kis programot, amelynek keretében átadhattam volna az órát. Ezrek vártak ránk.

És most itt körözök a fejük felett. Iszonyúan dühítő volt. A Berlieni Légihíd parancsnoka képtelen eljutni Berlinbe.

Tartózkodtam már várakozási légtérben korábban is (és valószínűleg leszek is még), de ilyen kutyaszorítóban még soha sem voltam. Normális esetben, ha szükség van a repülőgépek várakoztatására, az irányító torony elküldi őket egy előre kijelölt légtérbe, 80–160 km-re a repülőtértől. Ott egy jó nagy körzetben lehet róni a monoton köröket. Itt nem volt ilyen légtérünk, csak az a harminc kilométer kiterjedésű terület Berlin, a szigetszerű város felett, amelyet körbevett a szovjetek által ellenőrzött Kelet-Németország. Ha kiléptünk volna ebből a város feletti kis körből, kiválhattuk volna az orosz vadászrepülőgépek támadását, vagy a légvédelem tüzét. Szóval nehéz helyzetben voltunk. A légtérben nyüzsgő repülőgépeknek nem volt más választásuk, mint hogy leszállnak, vagy visszatérnek oda, ahonnan jöttek.

V i s s z a , a h o n n a n j ö t t e k ! M e g r a g a d t a m a m i k r o f o n t .

„Itt az 5549 – mondtam –, Tunner beszél, figyeljétek! Küldjétek az összes gépet vissza a saját várakozási légtérükbe!”

Egy pillanatig csend lett, majd egy hitetlenkedő hang azt mondta: *„Kérem, ismétlje meg!”*

„Azt mondtam: küldjétek minden alattam és felettem várakozó repülőgépet haza. Aztán közöljétek, mikor lehet jönni. Megértette az üzenetet?”

„Roger⁷, uram!” felelte.

A másodpilóta helyén ültem. Bettinger, aki a gépet vezette és Red Forman táva maradt szájjal meredtek rám.

„És ez most csak nektek, kettőtöknek szól – fordultam hozzájuk –, azt akarom, hogy Berlinben legyetek, amint kitaláljátok, hogy lehet az utasításom ellenére leszállni, akármilyen is történjen – a k á r m i ! N e m é r d e k e l , h a k é t ó r á t v a g y k é t h e t e t v e s z i g é n y b e , e z a t i d o l g o t o k . E z t a z ó r á t á t f o g o m a d n i a n n a k a f i c k ó n a k é s a z u t á n l e s z e g y k i s e l s z á m o l n i v a l ó m a z o k k a l a m a j m o k k a l a t o r o n y b a n . . . ”

A történelemkönyvek vitatkoznak azon, mikorra tehető a hidegháború kezdete. Nekem – a Berlieni Légihíd igazi sikerével –, azon a péntek, 13-án kezdődött. Ténylegesen a légihíd ötvenegy nappal korábban jött létre, az oroszok berlini blokádjának másnapján. (Vagyis 1948. június 25-én. A fordító.)

A blokád híre – három évvel a második világháború befejezése után –, engem jobban meglepett, mint az amerikai állampolgárok többségét. Én is megpróbáltam a háború után normális életet kezdeni, de sajnos, erre nem volt lehetőségem.

⁷ A repülésirányítás nemzetközi nyelvén – „Értettem!”

Háttér: Miközben Tunner tábornokot a katonai légi szállítás kérdésköre foglalta le, az érintett nagyhatalmak hírszerző szolgálatai is végezték a maguk dolgát. Mindkét félnek életbevágó érdeke volt a másik szándékának kipuhatolása. 1948. március 30-án egy ad hoc bizottság „Szigorúan titkos” minősítésű jelentést⁸ terjesztett fel az amerikai elnöknek a németországi szovjet katonai fenyegetés realitásáról. A bizottságban a CIA-n kívül a Hadügyminisztérium, a szárazföldi haderő, a haditengerészet és a légierő hírszerző szolgálatai képviselték magukat. A jelentés megállapítja, hogy a szovjet vezetők meg vannak győződve egy ellenük irányuló amerikai támadásról, de annak bekövetkezését a közeli jövőben nem tartják valószínűnek.

A háborút követő „halcion napok”-on⁹ az Egyesült Államok is hozzájárított óriási katonai gépezetének leépítéséhez, én pedig egyik helyről a másikra rohantam parancsnokságokat bezárni, vagy átalakítani. Nem volt kellemes feladat. Arra számítottam, hogy sok dandártábornok társamhoz hasonlóan, rendfokozatban is visszatartanak. Az egyik helyen azonban, ahol éppen eligazítást tartottam, óriási meglepetésemre George tábornok hivatott és gratulált vezérőrnagyi előléptetésemhez. Végül, mire már negyedszer költöztem máshová, egy további csillag is került a parolimra.

Ez a csillag megváltoztatta korábbi elhatározásomat is. Az utóbbi időben már elkezdtem érdeklődni egy befolyásos pénzemberek által tervbe vett globális légi közlekedési cég, az ún. Világ Légi Szállító Rt. iránt. Igen tőkeerős cég lett volna, élén Hap Arnold nyugalmazott tábornokkal, mint vezérigazgatóval. Én lettem volna az elnök, tábornoki fizetésem többszöröséért. Egy több repülőnemből álló Légi Szállítási Hadosztály és a „Hump”¹⁰ ötszáz repülőgépe után, egy polgári légi szállító céget vezetni (50 db C-54-essel) nem tűnt nagy problémának, tehát elfogadtam az ajánlatot. Elcsodálkoztam azon, hogy egy hivatásos katona, aki gyakran a hét minden napján napi tizenkét órát dolgozik és tízszer nagyobb szervezetet vezet, mint egy civil a polgári életben, mégis ötödét keresi egy üzletember fizetésének. A C-54-eseket (mint állami felesleget) eladták, közülük néhányat kitűnő állapotban. A New York-i csoport már előkészített egy közleményt a közvélemény tájékoztatására, de én (majdnem az utolsó pillanatban) megváltoztattam tervem. Több oka is volt döntésemnek (feleségem rossz egészségi állapota, szüleim helyzete, viszolygásom az éveken át tartó ingázástól stb.), de akárhogy is csűröm-csavarom, nem akartam elhagyni a légierőt. Nagy üzlet lett volna. Meg voltunk győződve arról, hogy megbirkózunk az üzleti élettel, mivel jól képzett repülőállománnyal rendelkezünk. A C-54-eseket hetvenötezer dollárért akarták eladni darabonként, amelyek hatszázhetvenötezer értek, amikor a kormánynak szüksége volt rájuk a berlini légihidhoz és később, a koreai háborúban. Legalább harmincmillió dollár profitot eredményeztek. Hap Arnold dühös volt rám, amiért nem vállaltam el az állást. Egy koktélpartin futottam össze vele Washingtonban és majdnem a fejemet vette.

⁸ „Possibility of direct soviet military action during 1948. (CIA).”

⁹ A téli napfordulót megelőző és követő hét-hét nap; itt: „békés napok”.

¹⁰ Utalás a Távol-Keleten volt „India-Kína” hadosztályra.

„Ha nem maga lenne, Tunner – mondta –, mostanra már egy óriási légi szállító cégünk volna”. De aztán átváltott híres mosolyára, melyről a becenevét is kapta és hozzátette: „De nem akarom elmarasztalni Bill azért, mert a légi hadtestnél maradt.” Máris jobban éreztem magam.

1948 elején az egész Légi Szállítási Parancsnokságot összevonták a Haditengerészeti Szállító Légierő néhány századával és létrehozták a Katonai Légi Szállítási Szolgálatot. Az új szervezet nagyszerűen egyesítette a hasonló jellegű légi tevékenységeket, az összevonást a szakmai közvélemény is helyeselte. A végrehajtást követően azt tapasztaltuk, hogy az új szervezetbe a légierő nyolcezer, a haditengerészet pedig négyezer főt biztosított. Ez a különbség jelenleg is fennáll. Az első parancsnok Laurence S. Kuter vezérőrnagy lett, műveleti helyettesévé engem választott.

Alig néhány napja voltam új beosztásomban, amikor a Berlinnel kapcsolatos hírek az újságok címlapjaira kerültek. Németország kapitulációja után, az országot Kelet-Németországra (orosz megszállás alatt) és Nyugat-Németországra (amerikai, brit és francia megszállási zónákkal) osztották. Berlin, amelyet a négy nagyhatalom közösen szállt meg, mélyen Kelet-Németország területén belül volt. Az európai háború befejezése után közvetlenül (a barátság boldog mámorában) a Nyugat-Németországot megszálló hatalmak szóban megegyeztek, hogy nem zavarják a Berlinbe irányuló felszíni közúti, vasúti, valamint a vízi közlekedést.

Később írásbeli megállapodásban rögzítették hat, Berlinből legyező alakban kiinduló, egyenként húsz mérföld¹¹ széles légi folyosó létrehozását. Közülük három vezetett keletre, vagyis a kommunista területre. A másik háromból egy északnyugati irányba – Hamburgba –, és egy nyugatra – Hannoverbe –, a brit zónába irányult. A harmadik pedig délnyugatra, Frankfurtba és Wiesbadenbe, az amerikai zónába vezetett. Ez abban az időben jól jött az oroszoknak, mert az Egyesült Államok navigációs állomásokat létesített és átadta a kezelésükkel kapcsolatos ismereteket. (Addig az oroszoknak nem volt kellő ismeretük az ilyen jellegű, új technikai eszközök kezelésében.)

Nyugat-Németországban valutareform következett be, amely kiobbantotta a berlini válságot. Június 19-én, egy nappal a reform életbe lépése után, Szokolovszkij marsall, Berlin szovjet katonai kormányzója egy agresszív hangvételű közleményt bocsátott ki, amely szerint Berlin „a szovjet katonai megszállási zónához tartozik”. A Nyugat-Berlin amerikai, brit és francia zónájában élő lakosság kétségbeesett. Túl jól emlékeztek még arra, amikor a szovjet csapatok előzőnlőtték a várost, raboltak, fosztogattak és gyilkoltak. Nyilvánvaló volt, hogy a szovjetek szándéka a nyugati hatalmak Berlinből történő eltávolítása és az egész város birtokba vétele volt.

Háttér: Az amerikai hírszerző szervezetek már korábban jelezték, hogy a szovjetek megpróbálnak olyan helyzetet teremteni, amivel el tudják távolítani a nyugati hatalmakat Berlinből. 1948 márciusában, tehát még jóval a blokád előtt a CIA igazgatójának,

¹¹ Kb. 35 km.

Hillenkoetter admirálisnak az amerikai elnökhöz küldött jelentése¹² felsorolja a nyomásgyakorlás lehetséges eszközeit, a közlekedési útvonalak lezárását, az elektromos hálózat kikapcsolását, az élelmiszerkészletek zárolását stb. Mindez azt mutatja, hogy az Egyesült Államoknak volt ideje számításba venni a lehetséges ellenlépéseket.

Június 24-ére a blokád teljessé vált. A vasútvonalakat „technikai problémák” miatt zárták le. A hidakat veszélyessé nyilvánították és száz yardnyi¹³ vasúti pályát felszedtek. Szárazföldi és vízi úton sem élelmiszer, sem pedig más utánpótlás nem juthatott be a város három nyugati zónájába. A szovjetek bejelentették, hogy minden Kelet-Németországból szállított élelmet a keleti szektorban osztanak szét; nyugat-berlini lakosoknak (ha kapni akarnak belőle) regisztráltatni kell magukat. Ezt csak kevesen tették meg.¹⁴ Amikor a blokád elkezdődött, az élelmiszerraktárak harminc napra elegendő készlettel rendelkeztek. Ernst Reuter, a megválasztott polgármester¹⁵, június 24-én délutánra nagygyűlést hívott össze, amelyen több mint nyolcvanezer berlini vett részt. A polgármester a kommunizmus elleni egységes fellépésre buzdított, amelyet a tömeg egybehangozóan támogatott.

Lucius D. Clay vezérezredes, az Egyesült Államok katonai kormányzója azonnal az amerikai harckocsik Berlin utcáira vezénylését javasolta. Washingtonban az Egyesített Vezérkar egyetértett a javaslattal, de azzal a kiegészítéssel, hogy a harckocsik (felvonulásuk során) nem keveredhetnek tűzharcba az oroszokkal. Ha az oroszok gyorsabbak lesznek, vissza kell vonulniuk. Köztudott volt, hogy a nyugati hatalmak csupán néhány gyengén felszerelt hadosztállal rendelkeztek Németországban. Az oroszoknak harminc teljesen feltöltött hadosztálya volt zónájukban, Lengyelországban és Csehszlovákiában pedig további tartalékokkal rendelkeztek. Clay tábornok visszautasította az Egyesített Vezérkar által szabott feltételeket. *„Soha nem fogok parancsot adni csapataimnak, hogy harc nélkül futamodjanak meg a vörösöktől”* – mondta.

Az utánpótlás biztosítására nem volt más mód, mint a légtér igénybevétele. A Berlinben állomásozó amerikai csapatok ellátása légi úton nem jelentett volna túl nagy problémát, mivel már az utánpótlás nagy részét addig is légi úton szállítottuk a légibázisokról az amerikai zónába. De mi lesz a polgári lakossággal? Képes egy légihid megfelelő ellátást biztosítani 2 millió 250 ezer Nyugat-Berlinben élő embernek? Főként akkor, ha feltételezzük, hogy a blokád időtartama a téli időszakra is átnyúlik, és a lakosság még jobban ki lesz téve a hidegnek és a sötétségnek.

Abban a pillanatban az a gondolat, hogy a várost egyedül a levegőből lássuk el utánpótlással, merésznek tűnt. Korábban ilyenre nem volt példa! Habár mi, akik végrehajtottuk a „Hump” légi szállítást, meg voltunk győződve arról, hogy képesek vagyunk erre a feladatra bárhol és bármikor. Volt ugyanakkor sok olyan kormányzati tisztségviselő, sőt katonai vezető is, aki hallani sem akart erről.

¹² „Memorandum for the President. 1948. 03. 16. (CIA).”

¹³ Kb. 90 m.

¹⁴ Kb. 100 ezer fő, a lakosság 5%-a. (A fordító megjegyzése.)

¹⁵ Ténylegesen csak decemberben lett polgármester, addig a szovjet tiltakozás azt megakadályozta. (A fordító megjegyzése.)

A „Hump” nyilvánvalóan olyan világháborús körülmények között került végrehajtásra, amikor mi a világ másik oldalán szinte elszigetelten végeztük feladatunkat.

Ezen a feszült, június 24-i estén végül is úgy értékelték, hogy az élelmiszert valószínűleg lehetséges lesz légi úton szállítani. De már ebben az időszakban Clay tábornok és törzse világosan látta, hogy a légi szállítások legnagyobb volumenét a szénszállítások teszik majd ki. Annak a szénnek, amelynek a tél közeledtével a fénycsík és a túlélést kell biztosítania a városnak, és persze egy kis meleget is kell adnia.

Clay izgatottan hívta Curtis LeMay vezérőrnagyot, az Európában állomásozó amerikai légierő¹⁶ parancsnokát.

„Curt – kérdezte azonnal –, tudtok légi úton szenet szállítani?”

Egy pillanatig csend volt a telefonban. „Elnézést, tábornok úr – mondta LeMay –, volna szíves megismételni kérdését?”

Clay megtette. Ekkor már LeMay azonnal válaszolt. „Uram, a légierő bármit tud szállítani!”

LeMay haladéktalanul hozzákezdett repülőgépei mozgósításához. A légierőnek egész Európában mindössze 102 db C-47-ese volt, egyenként kevesebb, mint három tonna szállító kapacitással, és két C-54-es repülőgépe, tíz tonna teherbírással. A briteknek szintén volt néhány C-47-ese, amelyeket Dakotának hívtak. Ez volt az a flotta, amelynek Berlin városát el kellett látnia. A légihíd többé-kevésbé magától üzemelt, egészen addig, amíg Joseph Smith dandártábornok, Wiesbaden katonai parancsnoka meg nem kapta a megbízást (beosztásának ellátása mellett) a légihíd vezetésére. A hír június 27-én érte őt, ebédelés közben. Kinevezését követően, az első 48 órában nyolcvan tonna lisztet, tejet és gyógyszert szállítottak Berlinbe. Július 7-ére elérték az ezer tonnát. Ez már magában foglalta az első szállítmány szenet is, GI katonai zsákokba¹⁷ csomagolva.

Ezekben az első napokban kapta a légihíd a becenevét is. „A pokolba is – mondta Smith –, kaját fogunk szállítani. Nevezzük ezt az egészet Operation Vittles-nek”.¹⁸ A britek egy szójátékot is becsempészték saját elnevezésükbe: „Operation Plane Fare”.¹⁹

A blokád előtt a város 15 500 tonna anyagot importált napi szükségletei kielégítésére. A túléléshez szükséges minimális mennyiséget napi négyezer tonnában számoltuk ki. Clay kezdetben maximum hétezer tonnával számolt naponta, arra az esetre, ha „a műveletet teljes kapacitással kell végrehajtani”. Egyetlen hatóság sem feltételezte akkor, hogy a légihíd hosszú ideig tartana. Truman elnök véleménye az volt, hogy a légihíd csak a tartalék készletek feltöltésére kell és utána majd időt nyerünk a megegyezéshez. Az elnöknek még akkor is ez volt a véleménye, amikor növekedett a nyomás az Egyesült Államokra, hogy vonja ki csapatait Berlinből. Azt mondta: „Maradunk és kész!”

¹⁶ United States Air Force in Europe (USAFE).

¹⁷ A legénység (sorkatonák) személyes felszerelése tárolására szolgáló zsák, vagyis a málhazsák.

¹⁸ „Élelmészeti hadművelet”.

¹⁹ Fare: egyaránt jelenthet ellátást, kosztot, fuvar vagy menetdíjat is. (A fordító megjegyzése.)

Akkorra már majdnem háromszáz C-54-e volt a MATS²⁰-nak. Ennél sokkal több állt rendelkezésre más légierő parancsnokságoknál, nevezetesen a csapat szállító parancsnokságnál. Tétovázás volt tapasztalható átadásukkal kapcsolatban – mi lesz, ha valami baj történik máshol is? Az elnök határozott állásfoglalását követően azonban több század települt át Németországba.

Visszatérve a Washingtonban történetekhez, kezdetben nagyon ideges voltam. Egy légihíd létrehozása helyett nem volt kedvem Washingtonban a kispadon üldögelni. A MATS parancsnokhelyetteseként úgy éreztem, ha bárhol a világon valamiféle nagy méretű légi szállítási feladatra kerül sor, az automatikusan az én felelősségem lesz. Ezt írásban jelentettem is Kuter tábornoknak, rámutatva, hogy ezt halálosan komolyan gondolom. Megmondtam, hogy nem vagyok képes figyelmen kívül hagyni, mi történik most Németországban. A Kongresszus ezért hozta létre a MATS-t. Azzal fejeztem be, hogy javaslom, tegyen a Vezérkarnak olyan ajánlást, amely szerint a MATS-t haladéktalanul vonják be az eseményekbe.

Eloolvasta a feljegyzésemet és higgadtan csak annyit mondott. *„Nyugi! Ezt nem így kell csinálni, Bill! Maradjunk csak a fenekünkön és majd meglátjuk, mi lesz!”*

Megtettem, de nem éreztem, hogy ez a helyes döntés. Senkinek sem volt a világon ilyen légi szállító képessége. Ezt a kapacitást a jó öreg Szállítási Parancsnokságból²¹ fejlesztettük ki (amiből később Légi Szállítási Parancsnokság lett). Kuter a Katonai Légi Szállítási Szolgálat csendes-óceáni műveleteinek ellenőrzésére indult, hátrahagyva engem a berlini nyúggal és gyötrődéssel. Akkorra a Berlieni Légihíd kiemelt fontossága kezdett nyilvánvalóvá válni. Pedig csupán három éve, hogy a berliniek még az ellenségeink voltak. Bombázásokon mentek keresztül, majd a háború utáni nélkülözés következett. De most, amikor döntésre került sor, a szabadságot választották. A világ mostanra két katonai táborra bomlott: a Nyugatra, a szabad világra, és a kommunisták rabszolgavilágára. Ez volt az első összeütközés közöttük. A szabadság erői nem engedhették meg, hogy veszítsenek.

A légihíd fejlesztésre szorult. A jelentésben ez is szerepelt. Európában addig ismeretlen volt a légihíd, a mi hadseregünkben sem volt elterjedt. Semmi különös nincs abban, hogy Clay sem ismerte. Ismertem LeMay tábornokot és Joe Smith-t, a légihíd tényleges parancsnokát. Csodáltam és tiszteltem őket, mint harci tapasztalatokkal rendelkező katonákat. De ez itt nem harctér volt. A légi szállításban minden más. A szabályok, a módszerek, a viselkedés, az eljárások és a végeredmény is. Annak ellenére, hogy az amerikai repülőgépek által szállított anyagmennyiség július közepére 1500, a briteké pedig 750 tonnára emelkedett – ami három héttel azelőtt csak álm volt – továbbra is meg voltam győződve arról, hogy ez a művelet profi légi szállítót igényel. Még néhányunk számára is, akik ismertük a légi szállítás lényegét, érdekes volt a sajtó lelkendezése az Operation Vittles-ről, amelyet a hatékony szervezőkészség mintájául emlegettek. A pilóták például hetente kétszer annyit repültek, mint amennyit szabad lett volna. Az újságok arról írtak, hogy a

²⁰ Military Air Transport Service.

²¹ Ferrying Command – szó szerint Szállítási Parancsnokság, de a „ferrying” kifejezést a repülőgépeknek a gyárból a felhasználóhoz történő eljuttatására (is) használják. A Parancsnokság fő funkciója ténylegesen ez volt. (A fordító megjegyzése.)

repülőgép-vezetők, bár teljesen kimerülve, tovább végzik munkájukat. Olvastam arról is, hogy (lehetőség esetén) az irodában dolgozó tisztek miként rohantak a piros (felszállási) vonalra, hogy rátaláljanak a rájuk várakozó gépre és felszálljanak vele. Az egész történet izgalmas és szenzációkkal teli volt, de sikeres művelet nem épülhet ilyenekre. Ha a léghidat sikeressé akarjuk tenni és meg kívánjuk őrizni Berlin szabad státusát, akkor kevesebb látványosságot kell mutatnunk, ugyanakkor több figyelmet kell szentelnünk a részletekre, az alapos, azonnali és hatékony ellátásra. Nem én voltam az egyedüli, aki úgy gondolta, hogy a léghidat tovább kell (és lehet is) fejleszteni.

Egyik reggel, két héttel azután, hogy határozottan javasoltam a MATS bevonását a léghidba, az egyik tiszt lepecsételt levelet hozott Hoyt Vandenberg tábornoktól, a Légierő Vezérkari Főnökétől. A borítékban Vandenberg tábornoknak szóló szigorúan titkos üzenet másolata volt. A levél „*Kizárólag személyes felbontásra!*” jelzéssel volt ellátva. Ez azt jelentette, hogy olyan rejtjelezett üzenetet tartalmaz, amely csak Vandenberg tábornok személyes tájékoztatására szolgált. Most pedig rám bízta ezt az üzenetet. Rögtön láthattam, miért. A levél Albert C. Wedemeyer tábornoktól, a Szárazföldi Hadsereg Vezérkarának tervezési és hadműveleti főnökétől érkezett. Wedemeyer tábornok (évekkel azelőtt) a Kínai Hadszintér parancsnoka volt, szemtanúja egy sikeres léghidnak, ismerve annak képességeit. Elment Németországba megtekinteni a kialakult helyzetet és nyilvánvalóan mást látott, mint amit Kínában tapasztalt. Erről hosszan tárgyalt Clay tábornokkal, aki azt követően figyelmen kívül hagyta a „*Kizárólag személyes felbontásra!*” jelzést.

Az üzenet (ahogy vissza tudom idézni) azzal a határozott megfogalmazással kezdődött, hogy a Berlieni Léghid (a megszüntetésére vonatkozó megegyezés megszületéséig) hatékonyan képes a blokádtörésre, valamint az élet fenntartására Berlinben. A Kínában szerzett tapasztalatok alapján Wedemeyer úgy vélte, hogy a Berlin Léghid sikere érdekében azt a személyt kell a léghid vezetésére Németországba küldeni, akinek már van tapasztalata ilyen téren. Clay tábornok véleménye szerint (folytatódott a levél), mindenki tudja a feladatát és teszi a dolgát a léghidban. Ennek ellenére Wedemeyer tábornok határozottan javasolja, hogy a légi szállításokat olyannak kell vezetni, aki korábban már végzett ilyet. Még egyszer megerősítette, hogy Tunnert küldjék Németországba és ő vegye át a léghid parancsnokságát.

Az üzenetet azonban nem követte parancs. Teltek a napok és én Washingtonban maradtam. Nyilvánvalóvá vált számomra, mi ment végbe Németországban. A javaslatot, hogy vegyem át a léghidat, ellenezte Clay, LeMay és Smith. Clay tábornok ellenkezése pusztán arra a tényre alapult, hogy a léghid szemmel láthatóan működött, a szállított mennyiség napról napra növekedett, akkor meg „minek himbálni a csónakot”? Ami LeMay-t illeti, szerinte is jól mentek a dolgok, és tökéletesen érthető volt, hogy a dolgok menetének kézbe tartását preferálta inkább, minthogy „nagyfejűek jöjjenek és mindent felkavarjanak”. Lehet, hogy a helyében én is ezt gondoltam volna. Abban az időben LeMay „Szén és Élelem Házhozszállítási Szolgálata” (ahogy azt az Atlanti-óceán mindkét partján tréfásan elnevezték), az egész világon a címlapokon szerepelt. Az amerikai és a brit zónák bázisain, valamint a két berlini repülőtéren nyüzsögtek az újságírók és a megfigyelők.

Állandó sürgés-forgás és izgatottság volt a levegőben. És még a szállított mennyiség is emelkedett.

Nem volt kérdéses, hogy LeMay és Joe Smith ragyogó munkát végeznek és jogosan voltak büszkék eredményeikre. Ha egy valódi háborúban hirtelen a bombázó erők parancsnoki beosztásában találtam volna magam, nyilván én is boldogan végeztem volna a feladatot. De a tény mindazonáltal tény maradt, a légihidat egy szállítási szakértő jobban vezetné, mint egy szárazföldi harcászati jártas parancsnok. Az „*Operation Vittles*” első napjaiban a sürgés-forgás és az izgatottság egy dologra irányult: a sikeres légihíd működtetésére. A végrehajtásnak olyan pontosnak kell lennie, mint ahogy egymás után a vízcseppek esnek a köré. Nincs felfordulás, nincs zűrzavar, csak a lehető legjobb feladatvégzés kerülhetetlensége. Egy sikeres légihídnál sehol sem lehet látni kihasználatlan repülőgépeket. Azok vagy a levegőben vannak, vagy be-, illetve kipakolnak, esetleg javítják őket. Nem láthatók lézengő emberek. A hajózó állomány vagy repül, vagy pihenőidejét tölti, hogy akár már másnap ismét bevetésre kerüljön. A földi kiszolgálók is a kijelölt repülőgépeken dolgoznak, vagy pihenőidejüket töltik, hogy másnap ismét a javítással foglalkozzanak. Mindenki más is a munkájával van elfoglalva, hogy nyugodtan és hatékonyan menjenek a dolgok. A valódi izgalmat egy sikeres légihídnál az jelenti, hogy látod a tucatnyi gépet sorban állni és emelkedni, tonnaszám hordozva a terhet, kihasználva a repülőgépek teljesítményét. Ráadásul a felszállásra várakozó repülőgépek sorát, amely balesetet és sérülést okozhat, radikálisan csökkenteni kell. Ez az, ami csodálatra méltó a légi szállításban.

Háttér: A blokáddal kapcsolatos hírszerző tevékenységet szovjet részről érdekes megnyilvánulások kísérték. A szovjet vezetés sok értékes információt kapott a légihídról – ezekről később még lesz szó –, mégis, egy szubjektív momentum negatívan befolyásolta a politikai vezetés döntéshozatalát. Ez pedig az volt, hogy a jelentők egy bizonyos hányada nem mert Sztálinnak kedvezőtlen hírt továbbítani. A légihíd kezdeti sikereit is alábecsülték, csak a problémákat hangsúlyozták, azt a hitet keltve Moszkvában, hogy érdemes fenntartani a blokádot, mert csak idő kérdése, mikor roppan össze az ellenfél.²² Az amerikai fél is nehézségekkel küszködött. A világháború alatt, lévén a szovjetek szövetségese, kevés figyelmet fordítottak az ún. szovjet-szakértők képzésére, akikre a hidegháború kifejlődésével egyre nagyobb lett az igény. A számukra bonyolultnak tűnő szovjet titkosszolgálati szervezetben eleinte nehezen igazodtak el. Erre egy érdekes példa, hogy 1947 decemberében, a CIA igazgatójának készült feljegyzésben megemlíti egy vacsorán történő részvétel kapcsán Leonyid A. Malinyin szovjet tábornok nevét, mint Szokolovszkij marsall helyettesét. Valójában Malinyin a külföldi hírszerzési adatok összegyűjtéséért is felelős, helyi műveleti főnök volt Berlinben. Akkori beosztására csak a hidegháború vége után (!) derült fény.

Ez volt, feltételezem, amit Wedemeyer tábornok meglátott a mi Indiában és Kínában végrehajtott műveleteinkben. Mindenesetre visszatért Washingtonba és felkereste Vandenberget. Később megtudtam, hogy Vandenberg tábornok egyébként komolyan fontolgatta küldetésemet, de Wedemeyer látogatása, aki nagy tiszteletben álló, magas rangú személy volt, lendített az ügyön. Vandenberg az irodájába hivatott.

²² CIA CSI (CIA's Center for the Study of Intelligence) konferencia Berlinben, 1999. szeptember 10–12.

„O.K. Bill – mondta –, ez a te ügyed! Mikor tudsz indulni Berlinbe?”

„Már most, uram!” – válaszoltam. Amíg a vas még meleg volt, gyorsan engedélyt kértem arra (Kuter tábornok még a Csendes óceáni körzetben volt), hogy magammal vigyek néhány jól képzett emberemet, akikben megbíztam. Kértem, hogy azonnal kapják meg a parancsot az indulásra. Diszkréciót ígérve úgy terveztem, hogy a MATS, vagy más szervezetek tevékenységét látogatással nem fogom zavarni.

„Akkor kezdj hozzá – mondta Vandenberg –, de légy megfontolt! Add meg a személyügynek a neveket, akiket akarsz és a te parancsoddal együtt ők is megkapják az útbaindítást!

Nem mindenki állhatott rendelkezésemre, akit akartam. Temple Bowen már nyugdíjba ment; Gordon Rust és Hammie Heard átmentek a polgári légitársaságokhoz; Ike Teague visszatért Little Rockba, jogi praxisához; Ken Stiles, az Egyesült Államok költségvetési igazgatóhelyettese lett; Eddie Hastings pedig a New York-i Waldorf-Astoria Hotelt igazgatta. De számos öregfiú még rendelkezésre állt, valamint volt néhány fiatalabb is, akiket már ismertem és teljesen megbíztam bennük.

A „Hump old-timerek” delegációvezetője egy vörös hajú ezredes volt, Red Forman, akit (még hajdanán, Memphisben) először egy civil repülős találkozón ismertem meg. Ő lett a műveleti főnököm. A következő, Edward A. Guilbert őrnagy, aki a „Hump”-nál a légi szállításokat szervezte. Az új műveletben általános forgalmi vezetőnek szántam, aki teljeskörűen felel a szállításokért (a be- és a kirakodásért, valamint az elszámolásokért). Még ha Eddie nem is volt teljesen otthon ezen a területen, akkor is gondoltam, rábízhatom a feladatot, mert jó érzékkel fogja csapatát irányítani. Ed volt csapatunk nagy mókamestere. Nem számított, milyenek a körülmények, ő mindig mosolygott és viccelődött, ezzel oldotta a feszültséget.

Kifejezetten jól jött nekem Orval O. McMahon alezredes, ellátó tiszt felbukkanása, akivel első alkalommal Memphisben, még évekkel azelőtt találkoztam. Volt egy főtörzsőrmester beosztottja, akit később kölcsönadott néhány hétre a repülőtéren a kábelműködésének beindítására. Képzettsége és halkszavúsága nagy hatással volt rám. Amint lehetőségem nyílt rá, áthelyeztettem a „régis” Szállítási Parancsnokságra. És most megint itt van.

Tudtam, hogy gondjaink lesznek a repülőtér építésével. Ugyanakkor azzal is tisztában voltam, ha Kenneth E. Swallow alezredest megszerzem a repülőtér építési főnöki beosztásába, akkor minden rendben lesz. Kenny már bizonyított Indiában, ahol kezdeményezőkézsége és ötletgazdagsága nagyon jól jött. Manuel „Pete” Fernandez alezredest még a Szállítási Parancsnokságról ismertem. Nashville-ben ő vezette az egyetlen iskolát a rádióműszerészek és -kezelők számára. A „Hump”-nál híradófőnök-helyettesként szolgált, most pedig feltétel nélkül kész volt fontos beosztásban, híradó főnököként dolgozni. Pete szülei kubaiak voltak, időnként beszédébe spanyol szavakat is kevert. Kicsit idősebbnek tűnt a többeknél. Hogy pontosan mennyivel, azt sohasem tudtuk meg, mert ugratós kérdéseink ellenére, sem árulta el igazi életkorát. Bátran állíthatom, hogy az Egyesült Államok légierijében szolgálatot teljesítő Fernandez alezredes volt a világ legnagyobb csencselője. Csak megneveztünk valamit, és Pete nemcsak hogy rátalált az említett tárgyra, de már hozta is, és használatba vette.

Jules A. Prevost százados fiatalabb volt annál, hogy kinevezésre kerülhessen a hadtápfőnöki beosztásba. Ennek ellenére – mint egy rendkívül ügyes, Hump-ban kipróbált tisztet – kiválasztottam őt a hadtápfőnök-helyettesi poszt ellátására. Prevost Indiában, mint ezred hadtáptiszt, nagyot alakított. Kidolgozott egy forradalmian új kiszolgáló rendszert, amit Bob White mutatott be. Volt néhány PLM²³-ünk Németországban és azt akartam, hogy a fiatal Prevost biztosítsa működését.

Ezek voltak azok a tisztek, akik régi kapcsolataimból alkották az új csapatot. A többiek közül tudtam kiválogatni, akik három évvel a háború befejezését követően kerültek a légi szállítás területére. Volt egy másik fiatal tiszt, Theodore Ross Milton harmincegy éves ezredes, aki Németországban egy B-17-es csoport parancsnokaként tevékenykedett. Nagydarab, jó kiállású, lassú beszédű fickó volt, jelen könyvem írásakor a Fülöp-szigeteken, a 13. Légi Hadsereg parancsnokaként (vezérőrnagyi rangban) szolgál. Éppen öt évvel ezelőtt vezette kötelékét egy Regensburg elleni támadásra, mely az Egyesült Államok légierijének egyik legveszélyesebb és legköltségesebb, ugyanakkor sikeres akciója volt. Most visszahoztam őt egy olyan feladatra, amelynek során azoknak kellett segítenie, akiket azon a napon támadott. Ross, aki szeretetre és csodálatra méltó, nagyfokú alkalmazkodóképességgel rendelkező tiszt volt, a törzsfőnököm lett. Mindvégig megbízhatóan végezte munkáját.

Raymond Towne századosnak, egy ugyancsak ügyes fiatal tisztnek (aki korábban Olaszországban volt B-26-os pilóta), jó érzéke volt az íráshoz és a tömegtájékoztatás munkához. Ő lett a tájékoztató és kapcsolattartó²⁴ tisztem és annak az újságnak a szerkesztője, amit szándékomban állt kiadni. Megszereztem William G. Thompson hadnagyot, egy másik tehetséges fiatal tisztet is, ő lett Towne segítője. Később, amikor a sokoldalú Towne-re a műveleti munkában lett szükségünk, Thompson vette át a szerkesztői, továbbá a tájékoztató és kapcsolattartó tiszti²⁵ beosztást is.

Eszembe jut egy fiatal százados, Robert Hogg neve is, akit kiváló ügyintézői képességei miatt ugyancsak kedveltem. Magasan képzett, értelmes és közlékeny fickó volt, kiválóan alkalmas segédtszti feladatok ellátására a frontvonalban. A Hogg nevet – mint ahogy nyomatékkal hangsúlyozta nekem – „Hág”-nak kell ejteni, mert jó ha tudjuk, ez egy skót szó, aminek jelentése „nyíratlan bárány”. Amikor Bob befejezte szolgálatát Európában, megszereztem őt törzs-tisztemnek Westover Field-re.²⁶ Csak kényszerből váltam meg tőle, amikor Washingtonba kellett jönnöm. Most, hála magas befolyásomnak, ismét megszereztem és már repültem is Európába a parancssal, hogy áthelyeztessem Westover Field-ből. Jó érzéssel emlékszem vissza Harold Sims századosra, a jó öreg Szállítási Parancsnokság navigátorára is, aki tucatnyi bombázót irányított az Atlanti óceánon át. Kellott egy olyan személy, mint ő, a légifolyosókon átvezető útvonalak tervezéséhez.

²³ Product Lifecycle Management – Termék Életciklus Kezelés.

²⁴ Public Information.

²⁵ Public Information Officer.

²⁶ Massachusetts államban (Egyesült Államok) lévő légibázis.

Amint elégedetten körülnéztem a repülőgépen, azt a húsz embert láttam magam körül, akiket saját kezűleg válogattam a törzsbe, beleértve Katie Gibson kisasszonyt is. Még soha nem éreztem, hogy ilyen jó törzsem van: csupa tehetséges emberrel. Izgatottak és elhivatottak voltunk valamennyien. Olyan kihívás előtt álltunk, amelyről nem tudtunk többet, mint azokról az általános katonai feladatokról, amelyek eddig is hozzátartoztak hivatásunkhoz, és amelyeket hamarosan jó színvonalon kell végrehajtanunk. Ekkor még nem tudtam, hogy olyasmi előtt állok, mint a „Hump” művelet kezdetekor. Számomra ismert volt, hogy Németországban már nagy számú légi személyzet tartózkodik, aki ismerték szakmájuk csínját-bínját és a „Hump” műveletekben babérokat szereztek a régi ATC-ben.²⁷ Az a pilóta, aki már végigcsinálta a „Hump”-ot, bárhová el tudott repülni és vissza is tudott térni onnan.

Ugyancsak ismertem azokat a repülőgépeket, amelyek a helyszínen vártak ránk. Nincs többé C-46.²⁸ A legjobb gépeken fogunk repülni, olyanokon, amelyek a „Hump”-nál már bizonyítottak. A kiváló „Douglas” repülőgépen, a C-54-esen, ami tökéletesen megtervezett gép volt és minden pilóta szerette, aki csak repült vele. Kitűnő emberek és kiváló technikájuk képesek megvalósítani ugyanazt az életmódot, szigorú repülési eljárásokat és repülésbiztonságot, amelyet még Indiában dolgoztunk ki.

Még az Atlanti-óceán felett repültünk, amikor új törzsem már elkezdett dolgozni. Bármit kérhettem tőlük. Egyikünk sem gondolta azonban, hogy küldetésünk hosszú ideig fog tartani. Házvezetőnőmnek is azt mondtam, hogy három hónap múlva újra itt vagyok. Bill-t, nagyobbik fiamat beírtam egy bentlakásos iskolába, Joe-ra pedig Red Forman felesége, Betty vigyázott. A kocsimat is a parancsnoki épület előtt hagytam.

A hosszú út alatt mindenkivel ismertettem feladatát. Valamennyien nekiláttak egy olyan lista összeállításához, amelyen azokat a problémákat tüntették fel, amelyekkel Indiában már találkoztak. Megkezdtük a felkészülést a Németországban ránk váró nehézségek elhárítására. Mielőtt repülésünk véget ért volna, már kidolgozott utasítással rendelkezünk. Katie kisasszony jegyzetfüzete is tele volt feljegyzésekkel.

Késő délután értünk Wiesbadenbe. Azonnal jelentkeztem felettesemnél, LeMay tábornoknál, aki érzelmei kimutatása nélkül fogadott. Magasabb utasításra érkeztem, hogy átvegyem a légihíd parancsnokságát és irányítását. Mindketten elfogadtuk ezt a helyzetet, az volt az érdekünk, hogy a dolgok menjenek a maguk útján.

„Azt várom Öntől, hogy cselekedjen!” – mondta LeMay tábornok.

„Nekem is ez a szándékom.” – válaszoltam.

Alighogy visszatértem a kihallgatásról, LeMay-t a szállásán találtam, ami egy 55-szobás hatalmas ház volt, tizenöt szolgálóval. Csodálatos épület volt, különleges keleti bútorokkal, valamint a legszebb európai antik tárgyakkal és

²⁷ Army Transportation Corps – Csapatrepülő szállító hadtest.

²⁸ 1940 óta repült, de még a koreai háborúban is használták. A híres C-47 (a DC-3 és a Li-2) elődje. (A fordító megjegyzése.)

festményekkel berendezve. A pezsgőgyáros Henkell család tulajdona volt. A ház azon nyolcszáz ingatlan egyike volt, amelyet a légiőrnagyok családjaiknak foglaltak le. Ebből, a palotaszzerű szálláshelyről mentem a saját elhelyezési körletembe, ami a Schwartzer Bock Hotel második emeletén volt (kiégett lakótelepre néző kilátással). Egyágyas szobámat nyitva találtam és azonnal a fürdőszobában találtam magam. Ugyanis a Berliini Légihíd parancsnoki szállásának az volt az egyetlen megközelítési módja, ha a kád és a komód között elhaladtam. Azonnal nyilvánvalóvá vált, hogy Vanderberg tábornok parancsnokságán, Németországban vagyok, nem pedig egy európai kéjutazáson. Nem törődtem a szegényes szállással, elégedett voltam a légihíd által jelentett szakmai kihívással. Az viszont már nem tetszett, hogy embereim még az enyémnél is rosszabb elhelyezést kaptak.

A következő reggel még ennél is nagyobb megrázkódtatás ért bennünket, amikor először megláttuk, hogy milyen helyet jelöltek ki a légihíd főhadiszállásának. Egy apartmanház volt, látványa sokkolóan hatott. A padló tele volt törmelékekkel, a falak piszkosak voltak. A szobákban se szék, se asztal, se telefon nem volt. Odarendeltünk egy csapat német civilt a takarításra. Orval McMahan a bútorok, Pete Fernandez pedig a telefonok és a távirók beszerzésére kapott feladatot.

Később már éreztük, hogy a légihíd főhadiszállása – a megszálló csapatok egyébként nem túl izgalmas világának közepén – az aktív tevékenység szigetévé vált. A megszállt Németországban a katonai élet hasonlított a békebeli 'húszas-harmincas évek hadseregére. Reggelente mindenki szakított egy kis időt a munkára, majd áttértek a néhány órás „komolyabb” tevékenységre – a potyázásra. Az volt az általános vélemény, hogy az amerikaiaknak Németországban – még ha kétfélmillió lakos légi úton történő ellátása is volt a feladatuk –, ez csupán elvesztegetett időnek számít. Azon a reggelen, amikor elkezdtük berendezni új főhadiszállásunkat, egy kölyökképző repülőtest jelent meg a segédtest üzenetével: délután már fel is vehetjük a PX és commissary²⁹ kártyáinkat. Azt gondolták, ez minden, amiért idejöttünk. Összehívtam beosztottaimat a második emeleti szobába (amelyet irodámnak választottam) és rövid eligazítást tartottam számukra.

„Nézzék – mondtam –, mi ide dolgozni jöttünk! Én nem kérem magukat arra, hogy napi huszonnégy órát dolgozzanak, de a kutyafáját, ha én tizennyolcat képes vagyok dolgozni egy nap, akkor önök tizenötöt meg tudnak csinálni. Nem azért jöttünk Németországba, hogy a PX-ben vagy a commissary-ban vásárolgassunk, úgyhogy az a véleményem, ma délután egy rövid helyzetfelmérést tartunk. Mivel nincs se asztalunk, se székünk, se telefonunk, elvárom mindenkitől, hogy menjen a repülőtérrre és kezdje el tanulmányozni, mi lesz a teendője. Ahogy lesz asztaluk, székük és telefonjuk, elvárom, hogy azonnal térjenek vissza ide dolgozni!” Az elhivatott és magasan képzett beosztottaimnak tartott szónoklatra valójában nem volt szükség. De azt gondoltam, jobb, ha megadom az irányt a jövőre nézve.

Ezt követően mindannyian kimentünk megszemlélni a légihidat. Első benyomásom az volt – amitől valójában tartottam –, hogy a szituáció egy valódi cowboy-akcióhoz hasonlít. Csak néhány embernek volt fogalma arról, másnap mit is kell majd csinálni. Se a hajózó személyzet, se a földi kiszolgálók nem tudták,

²⁹ Az amerikai katonák ellátását biztosító üzlethálózat.

meddig kell munkahelyükön tartózkodniuk és milyen munkaterv alapján kell dolgozniuk. Minden ideiglenesnek tűnt. Kimentem a wiesbadeni légibázisra, körülnéztem és elkaptam egy Berlinbe induló repülőgépet. Mindenütt összevisszaság. A gépeket Európa országaiból hevenyészve szedték össze. Több C-47-esen még az a három csík volt látható, amelyet négy évvel ezelőtt, a normandiai partraszállásnál festettek rá. Érkeztek C-54-es repülőgépek is – egy század tegnap a fejem felett körözött –, de a repülőgépek többségükben C-47-esek voltak. Egyértelmű volt, hogy több gépre lenne szükségünk. Az is nyilvánvalóvá vált azonban, hogy a légi folyosók számára a légtér korlátozott, továbbá a nyugat-németországi légibázisokon a földi kiszolgálásnak is korlátai vannak. Még több repülőgép bevonása helyett, a meglévő repülőgépek kihasználtsági fokának javítására kell helyeznünk a fő hangsúlyt. Utóbbi óriási fejfájást okozott szerelőimnek.

Repülésem Berlinbe másfél óráig tartott (a három közül az amerikai légi folyosó volt a leghosszabb). A vidék alattunk zöld volt, megművelt földeket láttunk. Magányos falusi tanyák nem látszottak, hanem, hasonlóan Amerikához, inkább csoportokban álltak a házak, ahonnan a parasztok kijártak a földjeikre, majd a munka végeztével visszatértek házaikba.

Repülésünk irányában a Harz-hegység nyúlványai húzódtak. A Himalája vidékéhez képest gyönyörű zöld dombocskák terültek el alattunk, csupán 1500 méterre kellett emelkednünk. Később, amikor még aznap a középső folyosón repültünk – mivel a Berlinből kivezető légifolyosót egyirányúvá tették –, láttam, hogy a földfelszín itt is tökéletesen sík, a táj alföldi jellegű, és az útvonalon a repülési távolság is rövidebb volt. Az északra vezető folyosó is rövid volt, szintén alföldi jellegű terület felett vezetett.

Folyamatosan róva a köröket a berlini leszállásra várva, azt láttam, hogy Red Forman műveleti főnökömnek egyre többször okoz valami fejfájást. A „*Hump*” műveletet felidézve visszaemlékszem, hogy Indiában tizenhárom légibázisunk volt. Onnan láttuk el a Kínában lévő hat légibázist is. A légi feladatok végrehajtására egész Délkelet-Ázsia légtere rendelkezésünkre állt, az ellenfél vajmi keveset zavart bennünket. De itt, Berlinben az összes gépnek két repülőtérre kellett leszállnia, Tempelhofon, az amerikai és Gatow-on, a brit szektorban. A repülőgépeknek csupán négy percet kellett tartózkodniuk a levegőben és máris a szovjetek által ellenőrzött légtérben találták magukat. Egy szovjet vadászipülő-repülőtér például, közvetlenül az északkeleti légifolyosó mellett volt. A brit pilótáknak éles fordulót kellett végrehajtaniuk, hogy elkerüljék az összeütközést a szovjet repülőgépekkel. A Tempelhofra délről érkező amerikai repülőgépek csupán hét kilométerre haladtak el egy másik szovjet repülőtértől. Abban az esetben, ha valamelyik repülőgép azonnal nem tudott leszállni valamelyik repülőtérre, mindössze egy harmincöt kilométer hosszúságú manőverlégtér állt rendelkezésre a két repülőtér felett. Bár a bejövő és a felszálló repülőgépeknek egyaránt ki volt jelölve az igénybe vehető magasság, elmondások szerint, az első napokban mégis gyakoriak voltak a veszélyes megközelítések.

Azon a bizonyos éjszakán, este 9 órára törzsem minden tagja (megfigyelésekkel és javaslatokkal felvértezve) visszatért, én pedig habozás nélkül értekezletet hívtam össze. Az adott körülmények között este kilenckor értekezletet tartani, nem tűnt szokatlannak. Ahogy most, annak az első értekezletnek a jegyzőkönyvét nézem, tizenkét javaslatot látok, amelyeket fontosságuk miatt azonnal meg kellett tárgyalni.

Az első természetesen a karbantartás kérdése volt. Mindannyian egyetértettünk abban, hogy – tekintettel a különleges körülményekre – elöljáró parancsnokságunktól ki kell kényszerítenünk a repülőgépek karbantartásához szükséges anyagok teljes körű biztosítását. Jules Prevost jelentette, hogy az érvényben lévő karbantartási terv használhatatlan. A repülőgépek folyamatos karbantartásán kívül, minden huszonöt repült óra után időszakos, minden kétszáz óra után pedig nagyjavítást, ezer repült órát követően pedig teljes felújítást kell elvégezni. Az ezred- és a századszintű karbantartó állomány – a részükre biztosított körletben – zsúfolt körülmények között hajtotta végre a repülőgépek rendszeres ellenőrzését, de a kétszáz óra után esedékes nagyjavítást is. Komoly hiány volt szerszámokból és alkatrészekből, ezért egy alkalommal lehetetlen volt minden javítást elvégezni. Tudtuk, hogy a háború alatt a légierő Angliában – Burtonwood-ban – nagyjavításokat végző bázist üzemeltetett. Ha ezt újra használhatnánk, a kétszáz óránként esedékes javításokat oda tudnánk irányítani. Feladatát később átvehetné a München közelében lévő Oberpfaffenhofen. Az ezerórás átvizsgálást pedig az Egyesült Államokban nagyszerűen el tudják végezni.

Még mindig a karbantartás kérdésénél maradván: ezen az első értekezleten értettünk egyet abban is, hogy a századok közel azonos javító kapacitásának biztosítása érdekében, a javító állományt arányosabban kell elosztani. Azt is meghatároztuk, hogy a repülőgépek két karbantartás között három-öt forduló hajtának végre.

Az is nyilvánvaló volt, hogy Berlin fő repülőterén, a „Tempelhof” repülőtéren jelentős fejlesztésekre van szükség. Az 1935-ben épült óriási épület tökéletesen megfelelt a műveleti és az adminisztratív feladatoknak, néhány emelet még a földfelszín alatt is rendelkezésre állt. A háború alatt – egy nagy, jól felszerelt kórházzal együtt – itt kapott helyet a „Messerschmidt” gyár valamennyi létesítménye. A repülőgépek az épület alatt gurulhattak be a védelmet biztosító, a szállítmányok berakodására és a személyek beszállására szolgáló fedezékekbe.

Ezt a egyszerű objektumot nyilvánvalóan a legjobb építészek tervezték, a felszállópályát viszont olyan mérnökök, akik alig érthettek szakmájukhoz. Ahogy Kenny Swallfeld viccesen megállapította, a felszállópályát olyan körülményekre tervezhették, amikor még főként lovas kocsikat használtak. A füves pálya nem felelt meg a C-47-esek normál terhelésének sem, nemhogy a hatalmas „Skymaster”-ekének.³⁰ Az egyetlen kifutópályát, amelyet acéllemezekkel erősítettek meg, kőzúzalékra fektették. A pálya már kezdett darabjaira esni. A szakemberek a karbantartás leleményes, de igen veszélyes módját találták ki. Néhány száz karbantartóból álló csoport sorakozott fel a leszállómező vonalában, segédanyagokkal,

³⁰ A C-54 repülőgép.

homokkal és aszfalttal felszerelve. Ahogy egy gép elhaladt mellettük, berohantak a pályára és a következő repülőgép érkezéséig teljes erőfeszítésükkel végezték a javítást. Csak a következő gép érkezésekor rohantak ki a pályáról.

„Még két leszállópályára van szükségünk!” – mondta határozottan Swallowell. „Tapasztalatból tudom, hogy amikor pokoli a forgalom, nagy szükség van egy másik pályára. Ezenkívül egy harmadik (tartalék) is kell, amikor az egyiket, vagy a másikat javítás céljából le kell zárunk!”

Lehetőségként az is felmerült, hogy a britekkel együtt közösen használjuk Gatow repülőterét. Mindannyian tudtuk, hogy az amerikai légi folyosóhoz képest – amely Wiesbadenből és Frankfurtból³¹ vezetett Tempelhofba – a másik kettő fele olyan hosszú volt. Ránézésre lehetett látni, hogy a rövidebb folyosók használatával sokkal jobban ki tudnánk használni gépeinket. Azt a terhet, amelyet Frankfurtból másfél óra alatt szállítottunk, a Brit Királyi Légierő Fassbergből és Celléből egy óra alatt szállította el. Ily módon két, Fassbergből induló repülőgép elvégezte három olyan munkáját, amely Frankfurtból szállított. Ahogy már említettem, a két északi útvonal az ország sík területei felett vezetett. Tehát határozott álláspontot kellett kialakítanunk, ha valamit változtatni akartunk.

Számunkra kifejezetten előnyös lett volna a két északi útvonal használata, de mindkettő a brit zónán vezetett keresztül. Hogyan hangolható ez össze a britek tevékenységével? Nyilvánvalóan magas fokú együttműködésre lesz szükség. Lehetséges lenne a Berlińi Légihídban szolgálatot teljesítő valamennyi repülőgép egy parancsnokság alá helyezése? Ez volt a másik kérdés, amellyel kapcsolatban véleményeket kellett gyűjtenünk.

Berlinbe érkezésem után végigjártam Tempelhof repülőterét, megfigyelve mindent, a repülőgépek kirakodásától a pilóták eligazításáig. Sok helyen nagy volt a nyüzsgés. A hadműveleti teremben tucatnyi pilótát és másodpilótát láttam, akik felszállási engedélyükre vártak. Követtem őket a szomszédos helységbe, egy snack-bár féleségbe. Itt még több hajózó személyzet tagja itta a kávéját, majszolta a süteményét, dohányzott, beszélgetett és nevetgált. Rengeteg repülőgépet láttam, amelyek kirakodását izzadságban úszó német civilek gyorsan és hatékonyan végezték. Meggyőződtem arról, hogy a munkának ez az ismétlődő fázisa gondosan megtervezésre került. A németeknek személyes létük és szabadságuk forgott kockán, ezért úgy dolgoztak, mint a motolla. De ahogy elnéztem a hadműveleti terem és a büfé körül oldalgó hajózó állományt, nem értettem hogy a csudába fogják időben elérni gépeiket. Megnézve a feljegyzéseket rájöttem, hogy nem szálltak fel időben. Gyakoriatok voltak a késések. A légihíd működése nem volt valami tökéletes.

Volt egy jó, egyszerű megoldás a problémára. Tevékenységünk harmadik napján, július 31-én a hajózó személyzetre vonatkozó intézkedést adtam ki. Az intézkedés szerint a hajózó személyzet Tempelhof és Gatow repülőterén nem hagyhatta el a repülőgép körzetét. Az utasítás – kiadását követően –, vég nélküli

³¹ Rhein-Main, Frankfurt melletti repülőtér. 2006. július 3-án mutatott be a Duna Televízió egy 2003-ban készült német dokumentumfilmet, amely a sokáig titokban tartott és feledésbe merült női koncentrációs táborról szólt. Az 1800 fogoly között több száz magyar is építette a repülőtér kifutópályáját rabszolgamunkával. Mindössze 200-an éltek túl. (A fordító megjegyzése.)

panaszkodást és értetlenséget váltott ki, de ahogy a hajózók végrehajtották első útjukat Berlinbe a panaszáradat gyorsan alábbhagyott. Időközben gyors szervezési változtatásokba kezdünk. Abban a pillanatban, amikor a beérkező repülőgép pilótája leállította a repülőgép hajtóműveit a kirakodásnál, a repülőgép végénél máris ott várta egy nagy teherautó rakodókkal, hogy megkezdjék a kipakolást. Amint a pilóta elhagyta a gépét, egy műveleti tiszt máris ott termett egy dzsippel és kezébe nyomta a repülési engedélyt. Ha bármi olyasmi történt, amiről a pilótának tudnia kellett – például baleset a légi folyosó másik végén –, a műveleti tiszt az erre vonatkozó tájékoztatást a repülési engedéllyel együtt máris a pilóta kezébe nyomta. Azután gépkocsiján a meteorológus tiszt érkezett és átadta a pilótának a legfrissebb időjárási adatokat. De a p i é c e d e r é s i s t a n c e³² még hátra volt. Végül egy eső ellen védett, snack-bárral felszerelt harmadik dzsip érkezett. Forró kávét, hot dogot és süteményt kínált.

De ez még nem minden. Megkeresve a Német Vöröskeresztet, együttműködésre kértük fel a szervezetet, melybe bele is egyeztek. Összeszedtek néhány csinos berlini lányt, akik a snack-bárt üzemeltették. Csábos mosolyok kíséretében végezték a kiszolgálást. A hajózók részéről nem volt több morgás amiatt, hogy a gépeknél kellett tartózkodniuk. Ezt követően még elkergetni sem lehetett onnan őket.

A bevezetett rendszer már kezdettől bevált. A módszernek köszönhetően, a repülőgépeket gyorsan kirakodták, a pilóták pedig – indulásra készen –, időben a helyükön voltak. A leszállástól a felszállásig tartó (forduló) idő kerekén harminc percre csökkent.

Természetesen először is a repülőgépeket kellett eljuttatni a nyugat-németországi légbázisokról Berlinbe, úgyhogy kezdjük csak a legelején. Az átlagember, aki nem túl járatos a légi forgalom területén, azt gondolná, hogy a gépeinknek csak fel kellett szállni Frankfurt repülőtéréről, ráállnia a fuldai irányadóra (ami tulajdonképpen a légi folyosó kezdetét jelentette), majd Tempelhofig repülve (iskolakör megtételét követően) leszállni. A mi eljárásunk a valóságban ennél sokkal bonyolultabb volt.

Azon a bizonyos „Fekete Pénteken” alaposan megtanulhattam, hogy Észak-Európában (sic!) igen bonyolult időjárással is találkozhatunk. Induláskor süthet a nap, míg utunk további szakaszán heves záporok alakulhatnak ki. Az is előfordulhat, hogy az útvonal mindkét végpontján tiszta az időjárás, csupán a kellős közepén, mondjuk a Harz hegység felett (Fulda közelében) igen rossz. Szükségünk volt arra, hogy ilyen körülményekre legyen egy minden repülőgépre és időjárási körülményre kidolgozott, állandó repülési eljárásunk. Nem tűnt különösebben bonyolult dolognak választani a vizuális és a műszeres repülési szabályok között. Műszerek alapján repülhettünk jó időben is, de abban biztosak lehetünk, hogy Észak-Németország felett, ködben, lehetetlen a vizuális repülés szabályait alkalmazni. Eldöntöttem, hogy a parancsnokságom alatt álló repülőgépek előre meghatározott repülési manőverek alkalmazásával, műszer szerint fognak repülni, akár jó idő van, akár rossz, akár nappal van, akár éjjel.

³² Étkezésnél a fő fogás. (A fordító megjegyzése.)

Egy másik (még szokatlanabbnak tűnő) szabályt is bevezettem. Intézkedésem sok vitát váltott ki, főként azok között a légiforgalmi szakemberek között, akik még soha nem hallottak ilyet. Istenemre, ezt akkor ötlöttem ki, amikor (a folytonosan érkező szállító repülőgépekkel való összeütközés miatt aggódva) Berlin felett köröztünk. Intézkedésem egyszerű volt. Ha egy pilóta bármilyen okból elvétí a leszállást, akkor folytatnia kell a repülést és vissza kell térnie a 200–400 mérföldre³³ lévő kiinduló légibázisára.

Ezt a két szabályt beillesztettem azokba az utasításaimba, amelyeket azon a „Fekete Péntek”-en Stu Bettingernek és Red Formannak adtam. Meg kellett birkóznuk az új eljárással, és ezt két szakértőtől el is vártam. Az instrukciókat kiadva, még aznap éjjel elkaptam egy Wiesbadenbe visszainduló gépet – otthagya Formant és Bettingert –, hogy küszködjenek a problémával.

Az eljárás, amit kidolgoztak, az adott körülmények között nem volt túl bonyolult és megvalósíthatatlan. Vegyünk először is egy repülőgépet, amely Wiesbadenben tartózkodik, távolabb a másik amerikai bázistól, Frankfurtól. Wiesbadenben általában háromszor annyi repülőgép tartózkodott, mint Frankfurtban, tehát a légiforgalom irányítása szempontjából a szakértelem adott volt. Emlékeztetni szeretnék arra, hogy csupán egy légi folyosó állt rendelkezésünkre az amerikai zónából. Frankfurtból általában rendszeres időközönként szálltak fel a gépek. Amikor Wiesbadenben egy repülőgép indulásra kész volt, kapcsolatba kellett lépnie a fő légi irányítóval, ekkor elsőbbséget kapott a felszállásra.

Közvetlenül a felszállás előtt a pilóta megkapta az előtte lévő három, és az utána felszálló két repülőgép hívószámát. A számára meghatározott percben kellett felszállnia és – a pontos időt rendszeresen egyeztetve – folytatnia kellett a repülést emelkedéssel, majd a speciális céllal telepített rádióállomásra való rárepüléssel. Mivel nem csak két légibázis használta a déli folyosót, a repülőgépek mindkét bázisra külön repülési terv szerint tértek vissza a középső folyosón. A légi útvonalat nagyon pontosan kellett tartani.

A pilóták meghatározott időben haladtak el a fuldai irányadó felett, amely a légi folyosó kezdete volt. Rádióon jelentették hívószámukat. Ez rendkívül fontos volt. A pilóták így ellenőrizni tudták az előttük és a mögöttük haladó forgalmat, be tudták tartani a követési távolságot. Innen egyenes irányban folytatták a repülést a folyosóban, 300 km/óra sebességgel. (Bár a C-54-es normál utazó sebessége 360 km/óra volt, mi ezt a Berlieni Légihíd idején – a terhelés miatt – lejjebb vittük, először 320 km/órára, majd 300-ra.) A pilóta Berlin felett először egy balfordulót hajtott végre, majd megkezdte a süllyedést. Három kör megtételét követően, végrehajtva az iskolakört³⁴ 500 m-re ereszkedett. Ekkorra már a leszállópályával egy vonalba kellett kerülnie és 210 km/óra sebességet tartania, 130 m magasságig tovább ereszkedve. Ha a magassága több volt 130 m-nél és a vízszintes látótávolság több 1,8 km-nél, akkor ereszkedhetett tovább. Ha a magassága kisebb volt 130 m-nél és a látótávolság kevesebb 1,8 km-nél, akkor a pilótának nem volt más választása, mint

³³ 350–720 km.

³⁴ A repülésben ez a „kör négyszögesítése”, vagyis a leszállási előkészületekhez szükséges olyan négyzet alakú repülés, amelynél a pilóta a negyedik forduló után már a leszállópálya tengelyébe kerül. (A fordító megjegyzése.)

előrelökni a gázkart, visszatérni kiindulási bázisára, nagy sóhajtások közepette lemondani a forró kávéról, a süteményről és a Vöröskereszt járművein kiszolgáló csinos lányokról. Nyilvánosan kijelentettem, hogy másodpilótává fokozom le azt a pilótát, aki a megadott paraméterektől eltérően hajtja végre a leszállást, és bíróság elé állítatom, aki az engedélyezettől eltérő paraméterekkel hajtja végre a repülőtér megközelítését. Soha nem állítottam egyetlen pilótát sem bíróság elé, nem is fokoztattam le másodpilótává senkit (nem is volt ilyen kezdeményezésem), de szándékomat keresztülvittem. Biztos vagyok abban, hogy a leszállás elmaradása kényelmetlenséggel járt, főként akkor, ha a kiinduló repülőtér időjárási viszonyok miatt nem fogadott, és ezért a Berlinbe szánt szénrakománnyal tartalék repülőtérre kellett igénybe venni, Bécsben vagy akár Marseilles-ben, a napfényes Földközi-tenger vidékén.

Később Gatow repülőtéren csökkentettük az előírt minimumokat, a 70 m-es magasságot és a 900 m-es vízszintes láthatóságot. De Tempelhofon maradtak az eredeti értékek, egyrészt a rövid leszállópálya, másrészt a siklópálya közelében lévő magas lakóházak miatt. Tempelhofon a leszállás mindig valamiféle versengést is jelentett.

Volt még néhány kiegészítő és komplikált összetevője az útvonal-repüléseknek, amit a Bettinger–Forman csapat dolgozott ki. Az emelkedési sebességet (az utazó- és a süllyedési sebességhez hasonlóan) nagyon gondosan kellett kiválasztani. Szükségesnek tartottuk azt is, hogy minden repülőgép sebességét speciálisan kalibrált műszerekkel rendelkező vadászipülőgépek segítségével ellenőrizzük. Kezdetben öt különböző magasságot használtunk, 150 m-es különbséggel, 1600 métertől 2200 méterig, egyenlő elkülönítéssel. Ahogy egyre gyakorlottabbá váltunk, a magassági lépcsőket először háromra, majd kettőre csökkentettük.

A kezdet kezdetén még háromperces felszállási időközöket alkalmaztunk. Annak ellenére, hogy nem volt elég gépünk ahhoz, hogy a nap huszonnégy óráján keresztül tartsuk ezt az ütemet, a módszerrel nem változtattunk. Később, amikor már volt elegendő repülőgépünk és emberünk is az éjjel-nappali üzemeléshez, már begyakorlottan végeztük dolgunkat.

Miért három percet kellett tartani? Mert az akkori irányítási–ellenőrzési eszközeinkkel így tudtuk a megfelelő ritmust diktálni. 24 órában 1440 perc van. Például Tempelhof repülőterén, háromperces időközzel számolva, ez naponta 480 leszállást jelent. A repülőgépeknek természetesen ismételtelen indulniuk kellett, így a felszállási intervallum is háromperces volt, ami azt jelentette, hogy minden 90 másodpercben történt egy fel- vagy leszállás. Nem sok idő maradt a leszállópálya végén való ücsörgésre.

Ez az ütem, a precíz ritmikus tempó határozta meg egy légihíd sikerét. Ez az egyenletes ritmus, az állandóság, mint egy dzsungelben hallható tam-tam dob ritmusa lett a védjegye a Berlini Légihídnak és a többinek, amelyet én vezettem. Mellesleg nem volt sok érzékem a ritmushoz. Bizonyára nem fenyegettem Fred Astaire művészetét, és a dobverő sem jelentett számomra többet, mint egy csirkeláb. De amikor a légihíddal kellett foglalkoznom, ritmusra vágytam.

És szabályozottságra! Kidolgoztam a teljes körű szabályozottságot a repülés minden fázisára, a pilótákra, a másodpilótákra és a rádiósokra kiterjedően. Csak egyetlen, a legjobb módszer létezett minden repülési szakaszra, a felszállásra, az emelkedésre, az útvonaltartásra, a süllyedésre és a leszállásra. Nem volt választási lehetőség. Nem akartam kísérletezést tapasztalni senki részéről sem!

A Berliini Légihídnál alkalmazott működési eljárás – nevezetesen a folyamatos műszer szerinti repülés és az elhibázott leszállásnál a kiindulási bázisra történő visszatérés –, nagy érdeklődést váltott ki polgári és katonai repülési körökben egyaránt. A Polgári Légügyi Hatóság szakértői csoportot küldött az eljárás tanulmányozására és Bettinger néhány napot azzal töltött, hogy bemutatót és előadást tartson nekik. Néhány évvel később, amikor James Doolittle tábornok egy bizottságot vezetett, amelynek feladata egy New Jersey államban, Elizabeth lakott településen bekövetkezett katasztrófa kivizsgálása volt, Bettingert is meghívták a bizottságba. Sokunk meggyőződése, hogy a Berliini Légihídnál született kezdeményezések még ma is meghatározóak a polgári és a katonai légi szállításban.

Háttér: Az első rész végén, a légihíd megszervezésének részletes technikai problémái után elevenítsük fel az általános katonapolitikai helyzetet. Az alapvető szovjet törekvéseket a Kommunista és Munkáspártok Tájékoztató Irodájának (Kominform) 1948. június 23-24-ei, varsói üléséről kiadott nyilatkozat tartalmazta: sürgette a szövetségesek közötti egyezményt Németország demilitarizálásáról, a rajna-vesztfáliai nehézipar négyhatalmi ellenőrzését, a Németországgal kötendő békeszerződést, valamennyi megszálló csapat egy éven belüli kivonását az országból és a jótételi kötelezettségek teljesítését. A nyugati szövetségeseknek azonban ezek az elgondolások nem feleltek meg.

A második világháború után kialakult általános eufórikus hangulatban viszont a nyugati hatalmak nem szabályozták a Szovjetunióval Németország keleti felének szárazföldi és vízi közlekedését. Így maradt a blokád bevezetésénél az egyedül lehetséges megoldás a légihíd. A blokád nem érte ugyan váratlanul a szövetségeseket, de mégsem tettek megfelelő előzetes lépéseket ennek ellensúlyozására. Ráadásul a nyugati szövetségesek álláspontja sem volt egyöntetű: Franciaország hajlott a visszavonulásra, az Egyesült Államok hajthatatlannak bizonyult, Nagy-Britannia pedig közbülső véleményen volt. Végül az amerikai álláspont bizonyult döntőnek.

A szovjet kormányhoz intézett 1948. július 6-ai jegyzéket követően a nyár folyamán két tárgyalás is történt a felek között, amelyek zátonyra futottak. Többek között azért, mert a Szovjetunió követelte a Berlin nyugati felébe irányuló polgári légiforgalom korlátozását, amelyet a nyugati szövetségesek nem teljesítettek. Az idő előrehaladtával a légihíd – a számtalan probléma ellenére – egyre sikeresebbnek bizonyult.

(Folytatása következik!)

E SZÁMUNK TARTALMA *

TÓTH ANDRÁS MK. DANDÁRTÁBORNOK

TÚL A HUSZONÖTÖDIKEN

A Felderítő Szemle első száma 2002 őszén látott napvilágot. Az azóta eltelt öt esztendő alatt a periodika megjelenetése a tervek és elgondolások szerint alakult. Az ez évi 2. szám sorrendben a Szemle 25. száma, amelynek kapcsán „kisjubileumot” köszönhetünk.

A szerző kezdettől fogva a Szerkesztőbizottság elnöke, aki ebből az alkalomból osztja meg gondolatait a Tisztelt Olvasóval. Katonai beosztásainál fogva is ráhatása volt mind a tudományos munkára, mind a Szemle arculatának, tartalmának alakulására. Jelentős érdemei vannak abban, hogy a periodikát szinte kezdettől fogva mértékadó, színvonalas publikációk tárházaként tartják számon a tudományos életben.

Néhány hónapja már az MK KFH főigazgató-helyetteseként koordinálja a Szerkesztőbizottság munkáját, az eddig elért eredményekre alapozva. Írásában köszönetét fejezi ki a Szerzőknek és a Lektoroknak a magas színvonalú publikációkért, a Tisztelt Olvasónak az élénk és tevékeny érdeklődésért, amelyre a Hivatal vezetése és Tudományos Tanácsa nevében a jövőben is igényt tart.

LAKATOS ZSOLT ALEZREDES

PREVENTÍV VS. PROAKTÍV MŰVELETEK

A szerző egy napjainkban egyre inkább az érdeklődés homlokterébe kerülő, aktuális témát dolgoz fel tanulmányában.

A fegyveres küzdelmek, helyi háborúk megvívása folyamatában érvényesülő „törvényszerűségek” feltárása, elemzése során fontos tényezőnek számít, hogy milyen „rendelkezések” vonatkoznak a fegyveres konfliktus kitöréséig tartó időszakra. A jogi fogalmak tisztázása mellett a politikai és a katonai aspektusok elemzése is kulcsfontosságú.

* A recenziókat Vass Jenő ezredes, a Felderítő Szemle felelős szerkesztője készítette, a „Lektori vélemény”-ek tartalmának felhasználásával.

Az angol nyelvű fordítás Szabó Mihály ezredes munkája. Szaklektor: Lakatos Zsolt alezredes.

CONTENTS*

BRIGADIER GENERAL ENG. ANDRÁS TÓTH

OVER THE 25th NUMBER

The first Intelligence Review was published in autumn 2002. Since that time – during the last five years – the periodical had been issued in accordance with our original plans and concept. The previous Review that appeared this year was marked as no. 2007/2, and represented the 25th, since its first issue. Thus, we can celebrate a „minor jubilee”.

The author – who has been from the beginning the Chairman of the Editorial Board – seizes this prominent occasion to share his thoughts with the Honoured Readers. He made use also of his military position to exercise a positive influence on the academic work and the Review’s image and content. He deserves great credit for the fact, that the periodical has been – from the very beginning – ranked in academic circles as a repository of benchmark and high standard publications.

Relying on the results achieved so far, he has been already – for several months – co-ordinating the work of the Editorial Board as Deputy of the Director General of the Military Intelligence Office (MIO). General Tóth expresses his thanks to the Authors and Advisers for the high-level publications, and to the Honoured Readers for their active and keen interest, on which he will count also in the future, on behalf of the MIO and its Academic Committee.

LIEUTENANT COLONEL ZSOLT LAKATOS

PREVENTIVE VS. PRE-EMPTIVE OPERATIONS

The author elaborates a very actual item that has been nowadays coming ever more in the limelight.

In revealing and analysing „the peculiarities” of armed conflicts and local wars, it is an essential requirement for us to clarify „the legal provisions and regulations” related to the period before the outbreak of the war (jus ad bellum). In addition to clarifying legal definitions, also the analysis of the political and military aspects is of key importance.

* The recessions have been prepared by Col. (Ret.) Jenő Vass, responsible redactor of the Review, by making use of the advisers’ assessments.
The English translation has been made by Col. (Ret.) Mihály Szabó. Lector: Lt.-Col. Zsolt Lakatos.

A szerző bemutatja az ENSZ Alapokmányának katonai műveletekre vonatkozó rendelkezéseit, s megállapítja azt, hogy azok alapján továbbra is nehéz meghatározni az egyes fegyveres műveletek megindításának jogosságát. A jogi háttér elemzése mellett hangsúlyozottan vizsgálja a háborúk megindításának pszichológiai aspektusait is. Esettanulmányokon keresztül mutatja be a megelőző (preventív) és a támadó jellegű (proaktív) katonai műveletek sajátosságait, megvilágítva a hírszerzés–felderítés szerepét a műveletekben.

Az írás széles körben merített a hazai és nemzetközi forrásokból, elemzése és következtetései helytállóak, mérvadók, megállapításai továbbgondolásra készítetik a témával foglalkozó szakembereket. A tanulmányt elsősorban nekik ajánljuk, de mindenki számára hasznos és tanulságos olvasmány.

BÉRES JÁNOS EZREDES

A NŐK ÉS AZ ÖNGYILKOS-TERRORIZMUS

A szerző doktorandusz hallgató, a téma szakértője, aki ebben a tanulmányában folytatja a terrorizmus igencsak komplex társadalmi jelenségének sokoldalú elemzését.

Az öngyilkos-terrorizmus mindig is létezett, de hogy nőket egyre nagyobb számban találhatunk a különféle terrorcselekményeket elkövetők között, ez sajnos „modern kori” jelenség, amelyet a különféle terrorszervezetek szélesedő körben és egyre gyakrabban alkalmaznak.

A szerző részletesen elemzi a Csecsenföldön, a Palesztin Hatóság és Izrael, valamint a Srí Lanka területén megjelenő női öngyilkos-terrorizmus jellemzőit. Megállapítja, hogy nem lehetséges általánosítható következtetéseket levonni, ezért nehéz annak terjedését akadályozni. Véleménye szerint az elkövetkező időben a nők egyre gyakrabban fognak öngyilkos terrorista merényleteket elkövetni.

A tanulmány lektora rámutatott arra, hogy egy következő tanulmányban érdemes lenne bemutatni az Irakban, Afganisztánban és Pakisztánban megtörtént eseményeket is, a következtetésekkel együtt. Minden bizonnyal az is nagy érdeklődésre tartana számot, ha az öngyilkos-terrorizmus észak-afrikai (Algéria, Tunisz, Marokkó) és európai megjelenéséről jelenne meg elemzés, ugyanis Irakban már olyan öngyilkos merénylet is történt, amit egy belgiumi katolikus családban nevelkedett és házasságkötése után az iszlám hitre áttért nő követett el.

A szerző aktuális témát választott tanulmányában, széleskörűen tanulmányozta a külföldi és hazai forrásokat, az azokból levont következtetései megalapozottak és helytállóak.

A tanulmány mindenki számára tanulságos és hasznos olvasmány.

Lt. Col. Lakatos outlines the provisions set forth in the UN Charter in connection with the war (*jus in bello*). He concludes that on the basis of these provisions it is still difficult to unambiguously determine the legitimacy of different wars. Besides analysing the legal background of wars, he prominently assesses also the psychological motives, which lead to their outbreak. He shows us – through case studies – the main features of pre-emptive and preventive military operations, throwing light on the role played by intelligence and reconnaissance.

The article draws from wide-ranging Hungarian and international sources. Its analysis and conclusions are adequate and influential. Its reasoning stimulates experts to elaborate on this topic. We recommend the study primarily to them, but also to those who wish to enjoy a useful and instructive reading.

COLONEL JÁNOS BÉRES

WOMEN AND SUICIDE TERRORISM

The author is a PhD candidate and a seasoned expert, who continues in his study the comprehensive analysis of this complex social phenomenon.

Suicide terrorism has always existed, but the fact that terrorist actions are carried out, in increasing cases, by female perpetrators is unfortunately a phenomenon of “modern age”. Terrorist organisations are ever more extensively using women suicide bombers.

Col. Béres analyses in detail the features of female suicide terrorism emerged in Chechnya and on the territory of the Palestinian Authority, as well as in Sri Lanka. He concludes that it is impossible to draw generalized lessons from the attempts committed by women; therefore these actions are very difficult to prevent. In his opinion, women will carry out suicide bombings ever more frequently in the future.

His Adviser proposed that it would be very useful if he could assess and publish – in a next study – the relevant events occurred in Iraq, Afghanistan and Pakistan, together with his conclusions. It would also arouse great interest if he could prepare a material on the appearance of suicide terrorism in North Africa (in Algeria, Tunisia and Morocco), as well as in Europe, since there was in Iraq such a suicide attempt whose perpetrator was a woman educated in a Belgian Catholic family, but – after her marriage – converted to Islam.

The author has chosen an actual topic and has given an extensive scrutiny to international and Hungarian sources. His conclusions drawn from them are well grounded and adequate.

We think the study is a useful and instructive reading for everybody.

VARGA ATTILA FŐHADNAGY

**TERRORIZMUS – NYUGAT-EURÓPAI MUZULMÁNOK
RADIKALIZÁCIÓJA ÉS A SZÉLSŐSÉGES
ISZLÁM HÁLÓZATOK KIALAKULÁSA**

A szerző rendszeresen jelentkezik munkáival a Felderítő Szemle hasábjain. Most is rendkívül időszerű témát dolgozott fel, hiszen napjaink (szerencsére megghiúsított) merényletkísérletei azt bizonyítják, hogy általában a Nyugat, s egyre inkább Európa a szélsőséges nézeteket valló muzulmán terroristák célpontjává vált.

A tanulmányból megismerhetjük egyes muzulmán csoportosulások radikalizálódásának vallási összetevőit, szociopszichológiai, szociokulturális és szociopolitikai összefüggéseit is. Kitűnik az is, hogy a szalafita és takfirista nézetek terjedése miként befolyásolja az Európában élő muzulmán fiatalok egyre inkább szélsőségesse váló világnézetét.

A szerző körültekintően elemezte a fellelhető külföldi forrásokat, megállapításai és következtetései helytállóak. Tanulmányát a téma iránt érdeklődőknek ajánljuk, de a kiképzés–felkészítés folyamatában tananyagként is hasznosítható. Jó szívvel ajánljuk a Tisztelt Olvasónak is.

DR. SZAKÁLY SÁNDOR

**EGY ÉLETEN ÁT A KATONAI HÍRSZERZÉS
ÉS KÉMELHÁRÍTÁS SZOLGÁLATÁBAN**

Az Állambiztonsági Szolgálatok Történeti Levéltára – a Corvina Kiadóval együttműködésben – a közelmúltban jelentette meg a „*Vallomások a holtak házából*” című kötetet, amely a két világháború közötti korszak egyik legvitatottabb katonai vezetőjének, Ujszászy István vezérőrnagynak, az egykori 2. vkf. osztály és az Államvédelmi Központ első számú emberének 1945 után, az akkori Államvédelmi Hatóság (ÁVH) fogságában írott feljegyzéseit tartalmazza.

A kötetet bemutató cikk szerzője ismert történész–hadtörténész, aki a két világháború közötti korszakról már korábban is több írást, kiadványt és kötetet jelentetett meg, különféle témakörökben, amivel felkeltette a szakemberek figyelmét. A kötet összeállítói – Haraszti György, Kovács Zoltán András és Szita Szabolcs – ezért is őt kérték fel közreműködésre. Közismerten élvezetes, olvasmányos stílusában a tárgyalt korszak csaknem valamennyi, a magyar katonai hírszerzésnél és elhárításnál működött ismert személyéről is forrás értékű ismereteket ad közre a kötetben.

Ujszászy István „vallomásai” egyfajta módon átfogó képét adják az adott korszaknak, amelyek valamiképpen a valóságot tükrözik, még akkor is, ha minden bizonnyal „irányított” kérdésekre kellett válaszolnia. A kötetet bemutató egyik rendezvényen elhangzott egy találó megjegyzés ezzel kapcsolatban: „*Vallomások a túlélésért*”. De Ujszászy tábormok tartotta magát az íratlan szabályokhoz: csak annyit és úgy, amennyit szükséges, a magam és mások érdekében!

LIEUTENANT ATTILA VARGA

TERRORISM – RADICALISATION OF MUSLIMS LIVING IN WESTERN EUROPE

The author regularly writes for the Intelligence Review. Also on this occasion, he elaborated a very actual topic. Recent attempt in western countries (which have been fortunately thwarted) demonstrate that the West in general, and Europe in particular, has become target area for extremist Islam terrorists.

Reading the article we can get acquainted with the religious components of some Muslim groups' radicalisation, as well as the social-psychological, socio-cultural and socio-political aspects of this process. It has also become clear from this study the way in which the spread of Salafist and Takfirist theories can influence the ever more radicalising worldview of the Muslim youth living in Europe.

The author has comprehensively analysed the available foreign sources. His findings and conclusions are correct. We kindly recommend his article to all interested Honoured Readers, but it can be also utilized as curriculum in military trainings and preparations.

SÁNDOR SZAKÁLY, PhD

LIFELONG SERVICE IN MILITARY INTELLIGENCE AND COUNTER-ESPIONAGE

The Historical Archive of State Security Services – in co-operation with the Corvina Publishing House – has recently issued the volume entitled *“Confessions from the house of the dead”*. It contains the memoirs of Major General István Ujszászy, who had been the head of the 2nd Department of General Staff, and the State Security Centre, as well as one of the most controversial military leaders between the two World Wars. He wrote his memoirs after 1945, in his captivity, in the prison of the State Protection Authority.

The author presenting the volume is a well-known historian and military historian, who published several writings, articles and volumes dealing with different topics related to the period between the two World Wars. His activity has deservedly attracted the attention of his expert colleagues. That was the reason for his colleagues, who compiled the volume – György Haraszti, Zoltán András Kovács and Szabolcs Szita –, to invite him to co-operate. The book is very enjoyable, and well readable. It provides us detailed information about the important persons who served at that time in military intelligence and counter-intelligence.

The “confessions” of Ujszászy draw, in some way, a comprehensive picture of that era, and more or less, they reflect the truth, even if he – certainly – had to answer to predetermined questions. In this regard, a participant in the book-presentation made a very proper remark: *“Confessions for the survival”*. However, General Ujszászy persistently kept to the unwritten rules: just as much, and so, as necessary for the sake of others and myself.

A kötetből a magyar múlt egy korábban „agyonhallgatott és agyonszapult” korszakával ismerkedhet meg a Kedves Olvasó, ezért az érdeklődőknek olvasmányként, a szakembereknek pedig részletes tanulmányozásra ajánljuk. Talán a nem is oly távoli jövőben a kötet folytatását is kézbe vehetjük.

FÜRJES JÁNOS MK. ÓRNAGY

A DIGITÁLIS JELFELDOLGOZÁS ALKALMAZÁSA – II. KIS ERŐFORRÁSIGÉNYŰ FAXKERESÉSI ELJÁRÁS

A szerző folytatja a digitális jelfeldolgozás alkalmazásával összefüggő szakterületek bemutatását. Cikke műszakilag olvasmányos, tartalmának mélyebb megértéséhez azonban hírközlési ismeretek is szükségesek. A „csak” érdeklődőkre gondolva, közérthetően magyarázza a témához kapcsolódó fogalmakat, az elkerülhetetlen definíciókat, s igyekezett korlátozni az angol nyelvű kifejezések alkalmazását.

A tanulmány lényegét a lektor a következőkben foglalta össze: Speciális hardver-elemek és szoftver-algoritmuskok nélkül a nagy mennyiségű csatorna feldolgozása a hatalmas informatikai erőforrásigény miatt valós időben, alacsony költségráfordítással gyakorlatilag lehetetlen.

A szerző a sokcsatornás adatgyűjtés automatizálása, a hardver- és szoftver-fejlesztés területén végzett munka során végigjárt sikeres utat vázolja fel. Példát ad arra, hogy átgondolt tervezéssel, a kulcsprobléma egyszerűsített megoldásával hogyan lehet a szükséges erőforrásokat minimalizálni, illetve más feladatok elvégzéséhez felszabadítani, mindezeket a faxkeresési eljárásra kivetítve.

A cikket elsősorban a szakembereknek ajánljuk, de a téma iránt érdeklődőknek is érdekes és hasznos olvasmány.

DR. SZILVÁGYI TIBOR MK. ÓRNAGY

AZ ALBÁN KÉRDÉS BIZTONSÁGI KOCKÁZATAI ÉS MEGOLDÁSÁNAK LEHETŐSÉGEI – II.

A szerző „*Summa cum laude*” minősítéssel megvédett doktori értekezésének első része a Felderítő Szemle 2007/2. számában jelent meg.

Az ebben a számban olvasható második rész egyik fejezetében az albán függetlenségi törekvéseket, másik fejezetében pedig az albánság ellentmondásos szerepét mutatja be a szerző. Részletesen foglalkozik a napjainkban is „terítéken lévő” Koszovó történelmével, a szerbek és albánok között évszázadok óta fennálló konfliktus gyökereivel; az albán nemzetegyesítő törekvésekkel; az albánság koszovói válságban játszott szerepével; Albánia euroatlanti integrációs és NATO-kompatibilis haderőfejlesztési törekvéseivel; valamint a mesterségesen „szétszabdalt” albán nemzet egyesítését célul kitűző és a Nagy-Albánia létrehozására irányuló törekvésekkel, valamint az ellenérdekelt felek „ténykedésével”.

The Gentle Reader can read in this volume about “hushed up and over-slandered” era of the Hungarian past. Therefore, the writing is recommended to experts for further, detailed consideration, and to other interested people as an enjoyable reading. Perhaps, they will have the pleasure in the near future to read the continuation of this volume.

MAJOR ENG. JÁNOS FÜRJES

APPLICATION OF DIGITAL SIGNAL PROCESSING – II.

The author continues the presentation of his professional fields with regard to the application of digital signal processing. His article “technically” is easy-to-read, but it is a bit hard to understand by those not being familiar with telecommunications. Aware of this, he – thinking of the “not expert readers” – makes rather clear explanations of the relevant notions, and the inevitable definitions. He also made his best to dispense – as much as possible – with English professional terms.

His Adviser has summarized the study’s essence as follows: Without special hardware elements and software algorithm, the processing of a great quantity of channels (in real time and at little cost) is practically impossible, due to the huge resource demand.

Maj. Fürjes outlines the successful stages of the work pursued in the field of automatization of multi-channel data collection and in the hardware-software development. He proves, by examples, that it is possible to minimise resource demands and making them available for other tasks, by applying a well-considered planning and finding a simplified solution to key issues. He has transplanted this successful procedure also in the fax-searching process.

The article is useful first of all for experts, but it is interesting for other readers as well.

MAJOR ENG. TIBOR SZILVÁGYI, PhD

SECURITY POLICY RISKS INHERENT IN THE ALBANIAN QUESTION AND THE POSSIBILITIES TO SOLVE IT

The first part of the author’s PhD dissertation – defended with the record of “*Summa cum laude*” – was published in the Intelligence Review no. 2007/2.

We can read in this second part about the Albanian independence aspirations and about the contradictory role played by Albanians. Maj. SzilvÁgyi deals, in detail, with such topics that have been also nowadays “on the table”: the history of Kosovo; the roots of centuries old conflicts between Serbs and Albanians; the Albanian nation-unification endeavours; the Albanian role in the Kosovo crisis; the efforts made by Albania to meet the requirements for its Euro-Atlantic integration and for its NATO compatibility; the aspirations aimed at reaching the unification of the artificially “carved” Albanian Nation and creating a Great-Albania, as well as “the counter-measures” taken by the parties which have quite opposite interests.

Az értekezés megvilágítja az összefüggéseket, s aki figyelemmel kíséri a Balkánon, azon belül a Koszovóban zajló folyamatokat, több felmerülő kérdésére is választ kaphat a munkából.

A Szerkesztőbizottság a harmadik, befejező részt is megjelenteti.

PROF. DR. KÓSZEGVÁRI TIBOR VEZÉRŐRNAGY

A HADTUDOMÁNY FEJLŐDÉSE AZ ÓKORTÓL A 21. SZÁZADIG – II.

A szerző írásának első részében – amely a Felderítő Szemle 2007/2. számában jelent meg –, két fejezetben mutatta be a hadtudomány fejlődését, egészen a hidegháború végéig. Ebben az írásában, vagyis a harmadik fejezetben, a 21. század legfigyelemreméltóbb hadtudományi elveit dolgozza fel, és közülük részletesen elemzi azokat, amelyeket a NATO-ban, az Amerikai Egyesült Államokban és az Oroszországi Föderációban már kidolgoztak és/vagy már elfogadtak.

Külön is bemutatja a NATO által 1999 áprilisában elfogadott „*Védelmi Képesség Kezdeményezés*” című dokumentumot, majd részletesen elemzi az Oroszországi Föderáció vonatkozó dokumentumait, köztük a 2000-ben jóváhagyott módosított Nemzeti Biztonsági Konceptiót és Katonai Doktrínát.

Az Amerikai Egyesült Államok (USA) által fogadatosított hadtudományi elvekben a 20. és a 21. század fordulóján, vagyis az ezredfordulón bekövetkezett változásokat is reálisan és közérthetően mutatja be. Mindehhez szorosan kapcsolódnak a hadtudomány fogalomrendszerében a fejlődés generálta változások, mindenekelőtt az új kihívásokkal szembeni közös gondolkodás legfontosabb elemei.

Aki mindhárom fejezetet áttanulmányozza, minden bizonnyal közelebb jut a témakör feldolgozását jelentősen segítő fogalmak, mint „*a nemzeti katonai stratégia; a hadászati agilitás; a tengerentúli jelenlét; az erő kivettítése; a döntő erő; a döntő hadműveletek; az új hadműveleti tervek; a teljes körű védelem*” megértéséhez.

A tanulmány szélesebb körben történő felhasználását javasoljuk mind az oktatásban, mind a tisztikar felkészítése és továbbképzés során.

DR. JÁVOR ENDRE EZREDES

GONDOLATOK A NEMZETBIZTONSÁGI SZOLGÁLATOKKAL KAPCSOLATOS VITÁKRÓL

A szerző tapasztalt biztonságpolitikai szakértő, aki a nemzetbiztonsági szolgálatokat érintő témakörökben is elemzéseket végzett. Felkészültsége, körültekintő és mérvadó okfejtései predesztinálták arra, hogy részese lehetett a nemzetbiztonsági szolgálatokról lezajlott vitáknak, a javaslatok kimunkálásának.

The dissertation sheds light on the connection of events. Those who follow with attention the processes evolving in the Western Balkans, including Kosovo, can obtain adequate answers to their questions.

The Editorial Board is going to publish the third, final part of the dissertation.

MAJOR GENERAL TIBOR KŐSZEGVÁRI PhD, DSc

DEVELOPMENT OF MILITARY SCIENCE FROM ANCIENT TIMES TO THE 21st CENTURY

The author assessed the development of military science until end of the Cold War in the first part of this two-chapter writing, which was published in the Intelligence Review no. 2007/2. In this article, in the third chapter, he analyses the 21st century's most remarkable concepts emerged in military science, with special regard to the concepts elaborated and/or adopted by the NATO, the USA and the Russian Federation.

He prominently deals with the document on the NATO's "*Defence Capabilities Initiatives*" (DCI) launched at the Washington Summit meeting in April 1999. He provides us with a detailed picture of the relevant Russian documents, including the modified National Security Concept and the Military Doctrine, adapted in 2000.

Maj. Gen. Kőszegvári assesses – in an adequate and easy-to understand manner – the changes at the turn of the 20th and the 21st centuries. In addition, he describes also the changes generated by the above developments, primarily the most important elements of our joint endeavours for facing new challenges.

Those who have the pleasure to read through all the three chapters, will certainly familiarize themselves with the following notions: *national military strategy; strategic capability; overseas presence; strength projection; decisive force; decisive operations; up-to-date operational plans and full-dimensional protection.*

The study can be widely used in the officers' education and during their post-graduate instruction.

COLONEL ENDRE JÁVOR, PhD

THOUGHTS ABOUT THE DEBATES CONCERNING THE NATIONAL SECURITY SERVICES

Col. Jávor is a seasoned security policy expert, who has already made also other significant assessments on several issues related to security services. His preparedness and his far-seeing reasoning predestined him to participate at the deliberations on our security services and at the elaboration of proposals to this effect.

Írásában a hosszas elemző-előkészítő munkafolyamatok során megfogalmazódott gondolatait adja közre. Véleménye szerint a hírszerzésben szemléletváltásra van szükség, mert a korábbi konspiráció-centrikus szemléletet az információ-centrikus szemléletnek kell felváltania. Meg kell határozni az információszerzés határait és korlátait is, amelyeket nem szabad túllépni a módszerek alkalmazása során, s ennek kapcsán a nemzetközi együttműködés lehetőségeit is figyelembe kell venni.

A szerző úgy gondolja, hogy szükséges lenne a nemzetbiztonsági szolgálatok központilag koordinált tevékenységének fejlesztése, de azt semmiképpen nem egy újabb „felügyelő intézmény” létrehozásával javasolja megvalósítani. Tehát nem azt kellene számolni, hogy hány szervezet alkalmaz titkosszolgálati módszereket, hanem azt kellene vizsgálni, hogy melyek azok a feladatok, amelyeket a jelenlegi szervezeteknek kellene megoldani, és azt hogyan lehetne a leghatékonyabban megvalósítani. Következtetéseiben kitér az MK KFH és az MK KBH tennivalóira is.

A szerző gondolatait – a lektorral egyetértésben – megalapozottnak és figyelemre méltónak, és néhány vonatkozásban vitára érdemesnek tartjuk. Ezzel együtt a Szerkesztőbizottság a színvonalas tanulmányt az ismeretbővítés szándékával megjelentette, és nyitottak vagyunk a reflexiók és más vélemények közreadására is.

VÁRHALMI A. MIKLÓS

A MAGYAR NEMZETBIZTONSÁGI SZOLGÁLATOK KOMMUNIKÁCIÓJÁRÓL

A szerző nemzetbiztonsági szakmapolitikus, aki jelenleg a Zrínyi Miklós Nemzetvédelmi Egyetem doktorandusz hallgatója. Egy olyan témával kapcsolatban fejt ki véleményét, amely erősen súrolja az aktuálpolitika körvonalait, de mégis megmarad a tárgyilagosság szintjén.

Az elmúlt hónapokban a média „kedvenc” témája volt a nemzetbiztonsági szolgálatok összevonása körüli vélemények, szóbeszédok „kiszivárogtatása”, úgymond kommunikálása. A szerző éppen erre reagálva adja közre gondolatait, amelynek kiindulópontja az általa tett megállapítás, miszerint a szolgálatoknak nincs, vagy nem ismert az illetékes szervek által koordinált kommunikációja, bár szól néhány kedvező tapasztalatról. Tárgyilagosan elemzi a NATO-tagállamok ezirányú tevékenységét, s arra hivatkozva hiányolja a hazai koordinációt.

A Szerkesztőbizottság úgy foglalt állást, hogy a cikk közreadásával további gondolkodásra ösztönözheti a témával foglalkozókat, s ha igény lesz rá, a vitának is helyt ad a továbbiakban. Egyetértünk a szerzővel abban, hogy mindenképpen fontos lenne a társadalmi nyilvánosság szélesítése, amihez jó alapot jelentene, ha ezentúl a médiában nem titkosszolgálatokról, hanem következetesen nemzetbiztonsági szolgálatokról beszélnek.

He is kind enough to publish in this study his experiences and thoughts he gathered during the above activities. He concluded, among others, that there is imperative for us to change our view, and replace our conspiracy-orientated approach by an information-orientated concept. It is necessary to determine the demarcation lines of information acquisition, which must not be overstepped during the application of several methods. The exchange of intelligence information at international level should be intensified.

The author supports the idea of developing the central co-ordination of different security services. However, this can not mean at all the establishment of a new “supervisory institution”. Therefore, we must not waste our time by counting the number of organisations applying secret service methods. Instead, we ought to examine the tasks, which have to be solved – in the most possible efficient way – by the existing services.

We evaluate the author’s thoughts – in agreement with his Advisor – as remarkable and (mostly) well considered. However, we found some aspects questionable. Nevertheless, the Editorial Board has published this high-quality study, with the intention to improve knowledge in this subject. We are also ready to publish the relevant reactions and opinions.

MIKLÓS A. VÁRHALMI

**PUBLIC COMMUNICATION OF THE HUNGARIAN
NATIONAL SECURITY SERVICES**

The author is a national security expert and a PhD candidate at the Zrínyi Miklós National Defence University. He expounds his opinion on such a topic that nearly coincides with the actual policy. Nevertheless, he has remained on the ground of objectivity.

In the last months, the media have had their “pet topic” on the agenda: “the leakage”, the so-called public communication of the opinions and rumours on a possible merge of our national security services. In response to these rumours, the author expresses his opinion, starting from his conclusion that our services are lacking – or the public are not aware of – a co-ordinated public communication. It is but natural, that he mentions some positive experiences as well. Mr. Várhalmi objectively assesses the relevant activities pursued by other NATO countries. With reference to this favourable assessment, he rightly deplores the missing Hungarian co-ordination.

According to the Editorial Board’s position, the article can stimulate experts to continue working on this topic or, if there is a need, to hold deliberations to this effect. We are in full agreement with the author that it would certainly be very important to keep the public better informed. A better public communication could be started, for example, if the media were willing to consistently write about rather Hungarian national security services than secret services.

TORMA BÉLA EZREDES

A HAINBURGI SZIMPÓZIUM MARGÓJÁRA

A közelmúltban emlékeztek meg az érintett országok tudományos életének képviselői a 907. július 4-én (5-én) lezajlott pozsonyi csata 1100. évfordulójáról, amelyet egyöntetű vélekedés szerint az önálló magyar államiság megteremtéséhez vezető út egyik fontos sarokkövéként, a fiatal Magyar Fejedelemség első jelentős honvédő háborújának döntő ütközeteként tart számon a történelem.

E jeles évforduló alkalmából az ausztriai Hainburg an der Donau-ban került sor egy tudományos szimpóziumra, amelyen dr. Veszprémy László alezredes, a HM HIM Hadtörténeti Intézet igazgatójának társaságában a szerző is részt vett, s ott német nyelven előadást tartott, amiről korábbi írásaihoz hasonlóan körültekintően és kellő alapossággal ad tájékoztatást.

A Szerkesztőbizottság jóleső érzéssel konstatálta a dolgok ilyenén alakulását, hiszen a szerző írásai a Felderítő Szemle hasábjain a pozsonyi csata témájában több részben megjelentek, s így joggal érezhetjük, hogy egy kicsit mi is „előidézői” lehettünk a konferencia sikerének.

A szerző rendkívül szemléletesen jellemzi a magyarság akkoriban alkalmazott harcéljárását, bemutatja a felderítés kiemelkedően fontos szerepét a győzelem kivívásában, továbbá az objektív mérőszámok alapján táblázatba foglalva közreadja számvetéseit, a csata modellezését. Ugyanakkor érdekesek és figyelemre méltók a szerző által feltárt – a pozsonyi csata részletes elemzésén alapuló –, a korabeli magyar haderő mozgósítási rendszerével és felderítésével összefüggő következtetések is.

A történelem „faggatása”, a múlt „vallatása” mindig erkölcsi haszonnal jár együtt, ezért a jövőben is teret adunk ilyen jellegű írásoknak, azzal a természetes igénnyel, hogy azok készítői az eseményeket a hírszerzés–felderítés szempontjából közelítik meg és tárják az olvasók elé. A szerzőnek és az érintetteknek ezúton is kifejezzük elismerésünket.

KUTIKA KÁROLY ALEZREDES –
DR. MAGYAR ISTVÁN DANDÁRTÁBORNOK

LÉGIHÍD BERLINBE – EGY AMERIKAI TÁBORNOK EMLÉKEIBŐL

Immár hat évtizede, hogy a legújabb kori történelem egyik legnagyobb „vállalkozása”, a Berliini Léghíd 1948 őszén működni kezdett. A léghíd – mint kényszermegoldás – korábban is alkalmazott módszer volt, de „berlini” méretben először valósították meg, amely etalonként szolgált az azóta létesült léghidakhoz is.

COLONEL BÉLA TORMA

ON THE MARGIN OF THE HAINBURG SYMPOSIUM

Representatives of the academic life from the countries concerned commemorated the 1100th anniversary of the Pozsony Battle fought on 4 (5) July 907. This battle has clearly gone down in history-books, as one of the cornerstones on the road leading to the creation of an independent Hungarian statehood, and as the decisive combat during the first patriotic war waged by the newly established Hungarian Principality.

On the occasion of that prominent anniversary, the academic symposium took place in Hainburg an der Donau in Austria, at which also the author participated, in the company of the Director of the Hungarian Military History Institute. He made also a statement in German, about which – similarly to his former writings – he gives us well-formulated, detailed information.

The Editorial Board accepted with pleasure the success achieved at the symposium, given the fact that the author's writings on the Pozsony Battle have appeared on several occasions in the Intelligence Review, we can be deservedly entitled to feel that we have really contributed to this success.

Mr. Torma characterizes, in an expressive way, the Hungarian tactics at that time and underlines the extremely important role of reconnaissance in gaining victory. Moreover, he uses objective indices for tabulating his evaluations and modelling the battle. At the same time, it is very interesting and instructive to read his conclusions – based on a detailed analysis of the Pozsony Battle – on the mobilization system and the reconnaissance of the contemporary Hungarian armed forces.

The “interrogation” of the history, “the questioning” of our past has always entailed some moral profit, therefore we will certainly publish similar writings in the future; with the proviso that their authors approach the events from the standpoint of intelligence–reconnaissance and release them for the readers in that way. We seize also this opportunity to express our appreciation to the author and others concerned with this topic.

LIEUTENANT COLONEL KÁROLY KUTIKA –
BRIGADIER GENERAL ISTVÁN MAGYAR, PhD

AIRLIFT TO BERLIN – MEMOIRS OF AN AMERICAN GENERAL

It was nearly six decades ago, in autumn of 1948, when the Berlin Airlift – one of the major “undertakings” of modern history – was established. The airlift, as a stopgap arrangement, had already been previously applied, but it assumed on the first occasion such a huge “Berlin” proportion, which has served as a basic standard for other airlifts as well.

Mindkét szerző a maga szakterületének elismert képviselője: Kutika Károly alezredes a légierő és a légvédelem, míg dr. Magyar István dandártábornok a katonai hírszerzés elemző-értékelő területén töltött be fontos beosztásokat, mielőtt felső korhatárral szolgálati nyugállományba kerültek.

Mind az amerikai tábornok visszaemlékezéseinek angol nyelvről magyar nyelvre történő fordításán, mind pedig a nemzetközi háttér és a hírszerzés, illetve felderítés helyének és szerepének bemutatásán érzékelhető a szakszerűség, a pontos terminológia alkalmazása, továbbá a történelmi hűséghez való ragaszkodás.

Írásuk igazi kuriózum, mivel merőben új megvilágításba helyezi a légihíd megszervezésével, a konkrét feladatok végrehajtásával, illetve sokoldalú biztosításával kapcsolatos fogalomrendszert, a témával összefüggésben megjelent korabeli reagálásokat, a hazai és a külföldi gondolkodásban fellelhető elképzeléseket.

Az összességében élvezetes olvasmányt további két részben tesszük közzé periodikánkban. Mindazoknak ajánljuk, akik érdeklődnek a legújabb kori történelem sokáig homályban „tartott”, vagy „érdektelenségre kárkoztatott” eseményei iránt.

Both authors are acknowledged representatives of their professional fields: Lt. Col. Kutika served in commander posts at the air force and air defence, while Brig. Gen. Magyar filled important leading positions as an analyst in the Military Intelligence Office. At present, both of them retired, after reaching age limit.

This study reflects their expertise, the application of precise professional terms and historical fidelity. All these can be strongly felt when the authors translate into Hungarian the American general's memoirs and assess the international background, as well as the role of intelligence and reconnaissance.

Their article represents a real curiosity, since it sheds a completely new light on the notions related to the airlift's planning, the fulfilment of concrete tasks and the many-sided support of this operation. It also re-evaluates, to some extent, the contemporary reactions, the Hungarian and foreign theories, which emerged with regard to the Berlin Airlift.

We publish this very enjoyable reading in two parts. We recommend it to all those who are interested to read about the events which have been "enveloped in mystery or doomed to disinterest" in our modern history.

CONTENTS

FOR READERS

BRIGADIER GENERAL ENG. ANDRÁS TÓTH
OVER THE 25th NUMBER

SECURITY POLICY

LIEUTENANT COLONEL ZSOLT LAKATOS
PREVENTIVE VS. PRE-EMPTIVE OPERATIONS

COLONEL JÁNOS BÉRES
WOMEN AND SUICIDE TERRORISM

INTELLIGENCE – RECONNAISSANCE

LIEUTENANT ATTILA VARGA
**TERRORISM – RADICALISATION OF MUSLIMS LIVING
IN WESTERN EUROPE**
SÁNDOR SZAKÁLY, PhD
**LIFELONG SERVICE IN MILITARY INTELLIGENCE
AND COUNTER-ESPIONAGE**

R & D

MAJOR ENG. JÁNOS FÜRJES
APPLICATION OF DIGITAL SIGNAL PROCESSING – II.

FACTS ABOUT COUNTRIES

MAJOR ENG. TIBOR SZILVÁGYI, PhD

**SECURITY POLICY RISKS INHERENT IN THE ALBANIAN
QUESTION AND THE POSSIBILITIES TO SOLVE IT**

FORUM

MAJOR GENERAL TIBOR KŐSZEGVÁRI PhD, DSc

**DEVELOPMENT OF MILITARY SCIENCE
FROM ANCIENT TIMES TO THE 21st CENTURY**

COLONEL ENDRE JÁVOR, PhD

**THOUGHTS ABOUT THE DEBATES CONCERNING
THE NATIONAL SECURITY SERVICES**

MIKLÓS A. VÁRHALMI

**PUBLIC COMMUNICATION OF THE HUNGARIAN
NATIONAL SECURITY SERVICES**

COLONEL BÉLA TORMA

ON THE MARGIN OF THE HAINBURG SYMPOSIUM

LIEUTENANT COLONEL KÁROLY KUTIKA –
BRIGADIER GENERAL ISTVÁN MAGYAR, PhD

AIRLIFT TO BERLIN – MEMOIRS OF AN AMERICAN GENERAL

FOR READERS

COLONEL (RET.) JENŐ VASS – COLONEL (RET.) MIHÁLY SZABÓ
CONTENTS

Tisztelt Olvasó!

A FELDERÍTŐ SZEMLE a Magyar Köztársaság Katonai Felderítő Hivatal által kiadott szakfolyóirat, amely negyedévente jelenik meg.

A Magyar Tudományos Akadémia IX. Osztálya keretében működő Hadtudományi Bizottság a kiadványt „*a hadtudomány egyes szakterületeire kiterjedő tartalmú hazai folyóiratok*” között tartja nyilván, és „*az MTA doktori eljárás során felhasználandó, mértékadó folyóiratok jegyzéké*”-ben szerepel.

A Magyar Köztársaság Katonai Felderítő Hivatal a honvédelmi miniszter 2002-ben tudományos kutatóhellyé minősítette. A Hivatal Tudományos Tanácsa feladatai közé tartozik a kiadvány gondozása és szakmai felügyelete, melynek első száma 2002 szeptemberében jelent meg.

A Tudományos Tanács elnöke dr. Tömösváry Zsigmond dandártábornok, főtanácsos, a Tanács titkára dr. Sallai Imre ezredes. A kiadvány Szerkesztőbizottságának tagjai közül többen tagjai a Tudományos Tanácsnak is.

A kiadványban történő publikálás feltételei:

- Jellegével összhangban a honvédelemmel, azon belül elsősorban a nemzetbiztonsággal összefüggő témákat, kérdéseket feldolgozó és elemző írásokat – tanulmányokat, cikkeket és más anyagokat – várunk megjelentetésre. A főbb rovatok címei – Biztonságpolitika, Hírszerzés – Felderítés, Kutatás – Fejlesztés, Országismertető, Kiképzés – Felkészítés, Fórum, Tudományszervezés – egyben orientálják is a szerzőket.
- A szerzői kéziratok megküldhetők a Tudományos Tanács elnökéhez és titkárához, a Szerkesztőbizottság elnökéhez, valamint a felelős szerkesztőhöz. A kéziratot kérjük olvashatóan mellékelni a szerző, vagy szerzők nevét, rendfokozatát, beosztását, állandó lakcímét és telefonon történő elérhetőségét.
- A szerzői kéziratok terjedelme lehetőleg ne haladja meg az egy szerzői ívet (40 ezer karakter, illetve 20-21 gépelt oldal). A kéziratot 12 pontos betűvel, másfeles sortávolsággal gépelve, lehetőség szerint elektronikus formában, valamilyen adathordozón, és egy kinyomtatott példányban kérjük megküldeni. Előzetes egyeztetés után lehetőség van a kézirat interneten történő fogadására is.
- A közlésre elfogadott írásokért megbízási szerződés alapján – a honvédelmi tárcánál érvényben lévő szabályzóknak megfelelően –, szerzői honoráriumot fizetünk. A kéziratokat a Szerkesztőbizottság lektoráltatja.
- A megjelentetett írások szerzőit és lektorait tiszteletpéldány illeti meg. A közlésre nem került kéziratokat csak az adott naptári év végéig őrizzük, de a szerző kérésére azt visszaadjuk.

Tisztelt Olvasó!

A FELDERÍTŐ SZEMLE a honvédelemmel, a biztonságpolitikával és a nemzetbiztonsággal összefüggő kérdések felvetésének és megválaszolásának fóruma. A kiadványban közzétett tanulmányokban megjelenő vélemények nem feltétlenül azonosak a Magyar Köztársaság Katonai Felderítő Hivatal és a Tudományos Tanács hivatalos álláspontjával.

Elérhetőségeink

Postacím: MK Katonai Felderítő Hivatal Tudományos Tanácsa
1111 Budapest, Bartók Béla u. 24-26.

MK Katonai Felderítő Hivatal Tudományos Tanácsa
1502 Budapest, Pf. 117

Telefon: Dr. Tömösváry Zsigmond dandártábornok, főtanácsos,
a Tudományos Tanács elnöke
06(1) 386-9344/1300, HM 02/61-300
e-mail: zsig07@t-online.hu

Tóth András mk. dandártábornok,
a Szerkesztőbizottság elnöke
06(1) 386-9344/1010, HM 02/61-010

Dr. Sallai Imre ezredes, tanácsos,
a Tudományos Tanács titkára
06(1) 386-9344/1332, HM 02/61-332

Vass Jenő ezredes,
felelős szerkesztő
06(1) 386-9344/1306, HM 02/61-306
telefax: 06(1)372-1842, HM 02/61-842

Tóth Krisztina főtörzsőrmester,
általános ügyintéző
06(1) 386-9344/5401, HM 02/65-401
e-mail: mkkfh_szemle@freemail.hu

Várjuk jelentkezését és írásait!

A Szerkesztőbizottság