



MAGYAR KÖZTÁRSASÁG
KATONAI FELDERÍTŐ HIVATAL

IV. évfolyam 4. szám

2005. december

FELDERÍTŐ
SZEMLE

BUDAPEST

A Magyar Köztársaság Katonai Felderítő Hivatal kiadványa

Felelős kiadó

Morber Ferenc főigazgató

Szerkesztőbizottság

Elnök: Tóth András mk. ezredes

Tagok: Gulyás József mk. ezredes

Marton Csaba mk. ezredes

Sztyéhlik László mk. ezredes

Dr. Tömösváry Zsigmond nyá. dandártábornok

Lektorálták: Binder Tamás főhadnagy

Dr. Sallai Imre nyá. ezredes

Svigruha Gyula mk. alezredes

Szabó Mihály nyá. ezredes

Tóth András mk. ezredes

Dr. Tömösváry Zsigmond nyá. dandártábornok

A kötetet összeállította: Tóth András mk. ezredes

Olvasószerkesztő: Vass Jenő nyá. ezredes

Tördelőszerkesztő: Gerencsérné Tóth Krisztina főtörzsőrmester

Készült 200 példányban, az MK KFH nyomdájában

Felelős vezető: Juhász József mk. őrnagy

ISSN 1588-242X

Felelős szerkesztő: Vass Jenő nyá. ezredes

TARTALOM

BIZTONSÁGPOLITIKA

DR. BOLGÁR JUDIT NYÁ. MK. EZREDES –
DR. SZTERNÁK NÓRA O. HADNAGY –
DR. SZTERNÁK GYÖRGY EZREDES

**A TERRORIZMUSSEL KAPCSOLATOS KUTATÁSOK
LEGÚJABB EREDMÉNYEI..... 5**

DR. KIS-BENEDEK JÓZSEF NYÁ. EZREDES

**A PALESZTIN INTIFÁDA BIZTONSÁGPOLITIKAI
ÉS KATONAI ÖSSZEFÜGGÉSEI 61**

HÍRSZERZÉS – FELDERÍTÉS

MOLNÁR ATTILA MK. ŐRNAGY

GENERÁCIÓVÁLTÁS AZ INMARSAT RENDSZERBEN 87

FÓRUM

DR. RÁCZ LAJOS EZREDES

**AZ ELEMZÉS-ÉRTÉKELÉS MEGISMERÉS-LOGIKAI
MODELLJE 101**

TORMA BÉLA NYÁ. EZREDES
FEJEZETEK A MAGYARSÁG HADI MÚLTJÁBÓL – II. 117

SZILÁGYI GERGELYNÉ KÖZALKALMAZOTT
AZ MK KFH SZAKKÖNYVTÁR
2005-BEN BESZERZETT ÚJDONSÁGAI 140

TUDOMÁNYOS MUNKA

A TUDOMÁNYOS TANÁCS TÁJÉKOZTATÓJA 148

DR. BOLGÁR JUDIT NYÁ. MK. EZREDES –
DR. SZTERNÁK NÓRA O. HADNAGY –
DR. SZTERNÁK GYÖRGY EZREDES

A TERRORIZMUSSEL KAPCSOLATOS KUTATÁSOK LEGÚJABB EREDMÉNYEI

A terrorizmus napjainkra állandósult kihívássá vált. Az események azt mutatják, hogy azok a fenyegetések – amelyek szélsőséges muzulmán csoportok tevékenységével kapcsolódnak össze –, nem csupán üres szavak, hanem kiszámíthatatlan, véres, sok-sok ártatlan ember halálát okozó támadások. *Ki kell jelenteni:* a terrorizmussal szemben napjainkban még nincs teljes védelem, a terrorcselekményekkel szemben az esetek többségében még tehetetlenek vagyunk. *A szakemberek véleménye szerint:* a terrorizmus elleni harcra történő felkészülés legfontosabb célja a terrorcselekmények megakadályozása, a megelőzés hatékonyabbá tétele lehet.

Napjainkban szinte egymást érik a nemzetközi terrorizmussal és a terrorizmus elleni küzdelem lehetőségeinek és esetleges korlátainak vizsgálatával foglalkozó konferenciák, kutatói szemináriumok, fórumok, bizottsági ülések, és időnként rendszerességgel kormányzati találkozók is zajlanak. A konferenciákon a szakterülettel foglalkozó elméleti és gyakorlati szakemberek, valamint az illetékes döntéshozók – többnyire az összefüggések jegyében –, igyekeznek számba venni az érintett szervezetek, intézmények, társadalmi alrendszerek, országok, regionális koalíciók, illetve az érintett nemzetközi közösség egészének teendőit a hidegháború utáni világrend régi–új kihívásával összefüggésben.

Az említett szakemberek azt is vizsgálják, hogy vajon elkerülhető-e, s ha igen, miként, hogy Európa országai a terrorizmus célpontjává váljanak? A fellelhető szakirodalom tanulmányozása során azt tapasztaltuk, hogy a szakemberek között komoly vita van arról, hogy milyen mértékű fenyegetettségnek vannak kitéve a jelentős muzulmán kisebbséggel rendelkező nyugat-európai országok.¹

A fegyveres erők és a különféle rendvédelmi szervek – nemzeti és nemzetközi keretek közötti – hatékony terrorellenes alkalmazásának a vélt és tényleges lehetőségeit, valamint katonai eszközök alkalmazásának szükségszerű korlátait a hadtudomány különböző részterületeit művelő kutatók és a szakapparátus képviselői is vizsgálják. Teszik ezt azért, hogy mielőbb választ adjanak a politikának és a szakembereknek a terrorizmus elleni, nemzetközileg összehangolt fellépés igényével, szervezeti–intézményi működési követelményeivel és a további együttműködés hatékonyabbá tételének lehetőségeivel kapcsolatban szükségszerűen felmerülő kérdésekre.

¹ Tálás Péter: *Európa és az új típusú terrorfenyegetettség*. Magyar Honvéd, 2005. szeptember 30.

Egy ellenfél, illetve ellenség ellen viszont csak akkor tudunk igazán eredményesen küzdeni, ha megfelelő információkkal rendelkezünk, illetve legalább közelítőleg pontosan sikerült azonosítanunk az illető személyt, csoportot, szervezetet, országot, országokat. A terrorizmus ellen határozottan fellépni szándékozó gyakorlati politikának tehát egyértelmű, kellő mélységben megvizsgált, műveleti szempontból világos fogalmi tartalomra és megfelelő információkra van szüksége a megelőző és végrehajtás jellegű elemekre egyaránt támaszkodó, érdemi cselekvéshez. A döntés-előkészítésben részt vevők felelőssége, hogy ezt az információt egy valóban élő, szoros együttműködés rendszerében begyűjtsék azoktól a kutatóhelyektől és kutatóktól, akik valóban képesek arra, hogy kellőképpen szervezett adatgyűjtési és elemzési technikákra, és szaktudományos kockázatelemzési módszertanra alapozva nélkülözhetetlen és mindig naprakész tudáselemeket szolgáltatassanak; javaslatokat, illetve ajánlásokat fogalmazzanak meg a terrorizmus jelenségkörével, sajátos vonásainak mai alakulásával és várható fejlődési irányjaival összefüggésben.

A nemzetközi terrorizmus különösen akkor jelenti a legnagyobb veszélyt, ha a demokrácia vívmányai ellen irányul. Nyilvánvaló, hogy csak az összehangolt, nemzetközi fellépés lehet ellene eredményes. Annak szervezése az átalakított, megreformált biztonsági szervezetek, az európai kormányok feladata – szoros együttműködésben az Egyesült Államok kormányzatával –, és abba célszerű bevonni a nem kormányzati szervezeteket is.²

A terrorista szerveződések utóbbi években elkövetett véres akciói valós fenyegetéssé váltak a világ valamennyi társadalma számára. A terrorcselekmények mérete, gyakorisága, a végrehajtás módszere *új filozófiára* utal a terrorista csoportok körében. A csoportok több ország területén szerveződnek, több helyen képezik, képezték ki őket. A csoportok jelenleg „passzív” tagjait fiatal korukban választják ki, mindennapjukat a vallási, majd a katonai képzés tölti ki. Nagyon erős csoportszellem hatja át a fiatalokat. A „kiválasztottak”, a „valahova tartozás” erősen befolyásoló tényező, főként az arab világ szegény térségeiben. A terrorista vagy az öngyilkos merénylő példaképnek minősül.³

A terrorizmus világjelenséggé vált, az egyes csoportok együttműködnek. A korszerű fegyverekhez való hozzájutás, a határok átjárhatósága megkönnyíti a nemzetközi jellegű terrorcselekmények végrehajtását.

A Zrínyi Miklós Nemzetvédelmi Egyetem Hadtudományi Karán, a különböző tanszékek munkatársai hosszú évek óta kutatják a nem háborús katonai műveleteket, ezekben a fegyveres erő lehetséges helyét és szerepét, különös tekintettel a terrorizmus elleni harcra. Azt is vizsgáljuk, hogy a kutatási eredmények hogyan építhetők be a hallgatók felkészítésébe, a jövő tisztjeit, parancsnokait hogyan kell felkészíteni a műveletek vezetésére, önállóan és nemzetközi keretek között. Az elért eredményeket már eddig is több konferencián bemutattuk, és számos publikációt jelentettünk meg. Most e kutatás újabb eredményeit kívánjuk közösen készített tanulmányunkban közzétenni.

² Christopher C. Harmon: *Terrorism Today*. Frank Cass Publishers, 2001. London.

³ Richard H. Shultz – Andreas Vogt: *It is War! Fighting Post-11 September Global Terrorism through a Doctrine of Preemption*. In: *Terrorism and Political Violence* Volume 15. Spring 2003, Number 1. 1–31. o.

A terrorizmus fogalma és tartalma

A lényegi összefüggéseket, a meghatározó jellemzőket kutató szakemberek véleménye szerint a madridi és a londoni merényletek új fejezetet nyitottak a terrorizmus történetében.⁴ Ma már nem az öncélú pusztítás és a bosszúállás a terrorszervezetek legfontosabb célkitűzése a végrehajtott merényletekkel. Az új stratégiában sokkal inkább felismerhető a tudatos hatáselemzés, a politikai és más jellegű döntések befolyásolása lehetőségének vizsgálata, a kiemelkedő események terrorcselekményekkel történő megzavarása, megakadályozása a merényleteket előkészítők részéről. Hosszú távon a szervezet politikai követelésének teljesülése, a jogi elismertség a társadalom és a nemzetközi közvélemény részéről. A stratégia része az említett célkitűzések sikeres végrehajtásához szükséges módszerek kidolgozása, alkalmazása, valamint az arra történő felkészítés és kiképzés.

A szakemberek véleménye szerint ez az *új stratégia* – a terrorizmus elleni harc során elért eredmények ellenére –, hatékony. A terrorizmustól való félelem, az állandó rettegés világméretű jelenséggé vált. Ennek az is oka, hogy a terrorszervezetek egy része képes a világ bármely részében fellépni, terrorcselekményt végrehajtani.

A terroristák és szervezeteik „ereje” az előzmények nélküli, nehezen, vagy egyáltalán nem felderíthető terrorcselekmények, öngyilkos merényletek végrehajtásának állandó lehetőségében fogalmazható meg. Ezért a közvélemény számára nem túl hitelesek és megnyugtatóak a „nem nőtt a veszély, nincs fenyegettség” kifejezések, a politikai vezetők és a különféle szolgálatok részéről.

Legújabb kutatási eredmények alapján a terrorizmus multikauzális (több okra visszavezethető) jelenség. Véleményünk szerint komoly tévedés tudományosan nem megalapozottan, az okokból csak egyet kiragadva vizsgálatot folytatni.⁵

A terrorszervezetek viszonylag „egyszerű” módszereket és eszközöket alkalmaznak a terrorcselekmények végrehajtása során. Azok hatását a „nyugati típusú” kultúra, eszközrendszer, az infrastruktúra teszi hatékonyá. Más szóval, az országok közvéleménye, sajtója, kulturális közegei és kormányzatai hathatós cselekvés helyett démonizálják a terrorizmust. A kommunikációban a témához kapcsolt kulcsszavaink a „*rettegés, pánik, brutális gyilkosság stb.*”, ami nem minden esetben indokolt. A korábban említett *új stratégia* része, hogy a végrehajtott terrorcselekményeket más eseményekkel kapcsolják össze. Ennek érdekében a terrorszervezetek mindössze annyit tesznek, hogy a megfelelő információs csatornákon eljuttatják a fenyegető közleményt, az embereket sokkoló videofilmeket, és várják, hogy a médiumok megerősítsék azt, ezáltal téve teljessé a közvélemény félelmét.

⁴ A téma széles körű vizsgálatához nyújt segítséget Szabó János közelmúltban megjelent tanulmánya az erőszakelméletről, amelyben ok-okozati összefüggésekre mutat rá a terrorizmussal kapcsolatban. Szabó János: *Egy lehetséges erőszakelmélet*. Múltunk, Politikatörténeti folyóirat. 2004. XLIX. évfolyam 4. szám. 21–71. o.

⁵ F. Ferracuti: *A sociopsychiatric interpretation of Terrorism*. The Annals of the American Academy of Political and Social Science, 1982. 129–141. o.

A félelem természetes emberi érzés. Sok mindentől félhetünk: saját kudarcunktól, képességeink elégtelenségétől, a meg nem feleléstől, de környezetünk ránk irányuló veszélyeitől is. Mindkét esetben fenyegetve érezzük magunkat, s a fenyegetettség érzése testünk különféle reakcióit váltja ki. Szívverésünk szaporábbá válik, lélegzetünk elakad, majd egyenetlenné válik, pupilláink kitágulnak, gyomrunk összeszorul, izmaink megfeszülnek, hideg verejték önti el testünket. Ezek a tünetek vegetatív reakciók, melyek a veszély elhárítására, a veszély előli esetleges menekülésre, a szervezet készenléti állapotba helyezésére irányulnak.

A félelem optimális szintje nem nulla. Csúcsteljesítményünk eléréséhez kell egy minimális mértékű félelem, amely ösztönző erőként hat. Ez a félelem mindig valamilyen hátrányos helyzet elkerülését jelenti: lehet ez anyagi hátrány, rossz érdemjegy, vagy a főnök, a szeretett személy, vagy akár a saját magunk által meghatározott mércének nem megfelelés is. Az olyan ember, akiben egy feladat végrehajtásakor semmilyen motivációs mértékű félelem nem jelentkezik, az nem is fogja minden energiáját mozgósítani a megoldás érdekében. A legnagyobb hatékonyság egy feladat elvégzése esetén akkor jelentkezik, ha fennáll a feladatteljesítés kudarcának egy bizonyos fokú – még kezelhető mértékű – esélye, mely félelmet ébreszt. A túlzott félelem azonban már megbénít, rontja a teljesítményt.

A félelem emellett agresszivitásra, támadásra, és különleges teljesítményekre is készítheti az embert. A menekülő ember olyan fizikai teljesítményekre képes, melyet nem is gondolna, sőt valószínűleg normális esetben nem is lenne rá képes. (Gondoljunk itt például feldühödött kutya elől való elfutásra.)

A félelem küszöbe minden emberben más. Vannak szorongásra hajlamosak, ők tudatosan kerülnek a félelmet, így általában nem is képesek átlagon felül teljesítmények létrehozására. Mások pedig kifejezetten keresik a félelemmel járó helyzeteket, ők az extrém sportok, a hullámvasutak, vagy éppen a horrorfilmek rajongói.

Napjainkban új típusú félelemmel kell szembenéznie a világ lakosságának: ez pedig a terrorizmus által létrehozott félelem. Ősi kínai mondás szerint: „*Ölj meg egyet, hogy megfélemlíts tizedret!*” A terrorizmus a szakkönyvek szerint „*Az erő, vagy erőszak törvénytelen (jogtalan) felhasználása egyes személyek, vagy tulajdontárgyak (objektumok) ellen, hogy a kormányokat, vagy társadalmakat a politikai, vallási, vagy ideológiai célok elérésére kényszerítsék, vagy megfélemlítsék.*”⁶

A terrorizmus károkozása nem csupán magát a terrorcselekményt (a halottakat és az anyagi kárt) jelenti, hanem az ilyen esemény által kiváltott, a túlélőkben gerjesztett félelemérzést is. Olyan fenyegetettségérzést alakít ki a terrorcselekmény által érintett személyekben, amely ellen lehetetlen a küzdelem a támadás kiszámíthatatlansága miatt. Ez a kiszámíthatatlanság pedig idővel tartóssá teszi a félelmet.

⁶ Department of Defense of Military and Associated Terms, JOINT PUB 1-02, Washington, 1989. december 1. Kőszegvári Tibor: *A nemzetközi terrorizmus elleni harc katonai területei és feladatai.* ZMNE jegyzet, Budapest, 2003.

Az állandó félelemben tartás készülségi állapotba helyezi a szervezetet, rontja a teljesítményt, koncentrációzavart, fáradékonyságot, feledékenységet, ingerlékenységet, különféle alvászavarokat okoz, és emellett általában testi betegségekre hajlamosító tényező is. Fekélybetegség, irritábilis bél-szindróma, vastagbélgyulladás, asztma képében, mint pszichoszomatikus betegség jelentkezik.

A szorongás többféle formában jelenhet meg a klinikai gyakorlatban. Az egyik ilyen a szabadon lebegő szorongás, amely mellett már korán megjelenhetnek a rohamokban jelentkező formák. A szabadon lebegő szorongás általában lassan fokozódik és egy platót elérve, lassan oldódik. Egészeben krónikus, hullámszó lefolyást mutat. A rohamokban jelentkező – pánik típusú – forma esetén a szorongás intenzitása meredeken emelkedik, és a platót elérve ugyancsak lassan oldódik. A rohamokban jelentkező szorongást ma önálló kategóriaként értelmezzük, ez a pánikállapot.⁷

A félelem egy bizonyos fokon túl nemcsak súlyos testi–lelki vagy lelki–testi zavarokat okozhat, hanem szociális károkat is. *A világszerte elszaporodó terrorizmus egyik lélektani rugója: félelem a félelemtől.*

Félelemmentes emberi életért küzdenek a világ igazán felelősségteljes vezetői, sok nagy tudós és számtalan tudományág is. A terrorizmustól és pusztulástól való félelem korunk legjobb erőit mozgósítja.

A terrorizmus fogalmának egységes meghatározása azért nehéz, mert minden államnak – és kormányának – a jelenség más-más aspektusa a fontos. A legtöbb eddig megalkotott fogalomban megtalálhatók a következők: *a civilek megfélemlítésének politikai célokra való módszeres felhasználása. A terrorizmus az erőszak szándékos alkalmazása vagy azzal való fenyegetés civilek, civil célpontok ellen, politikai célok elérése érdekében.*

Összességében: a terrorcselekmények során alkalmazott fő módszer a megfélemlítés, ahol az erőszaknak kiemelt szerepe van. A terrorcselekmény egyfajta „eszköz”, melynek segítségével a terrorszervezetek elérhetik politikai céljaikat.

A terrorszervezetek rövid távú céljai általában a gyilkolás, a célpontok rombolása, elpusztítása; a megfélemlítés, a pánikokozás, amellyel felkeltik a közvélemény figyelmét; valamint elhitetik az emberekkel, hogy az erős, demokratikus állam is gyenge, könnyen sebezhető. Hosszú távú céljaik: a követelések kinyilvánítása; elhitetni a társadalommal, hogy a terrorszervezet erős, meghatározó politikai tényező; a politikai rend befolyásolása; a szimpatizánsok, a fiatalok mozgósítása, megnyerése; a jogi elismertség kikényszerítése.⁸

⁷ Tringer: *A pszichiátria tankönyve*. Semmelweis Kiadó, Budapest, 2001.

⁸ Nagy András: *A terrorizmus elleni harc a spanyol választási kampány napirendjén*. Politikatudományi Szemle, 2005. 1. szám. 151–183. o. Pippa Norris–Montague Kern–Marion Just: *Framing Terrorism: The News Media, the Government and the Public*. New York, Routledge, 2003.

Kofi Annan, az ENSZ főtitkára sürgette a világ vezetőit, hogy mihamarabb egyezzenek meg egy olyan meghatározásban, amely alkalmazható a terrorizmusra, mint társadalmi jelenségre. A főtitkár egyszerű meghatározást javasol: *nyilvánítsák terrorizmusnak a polgári lakosság szándékos megnyomorítását vagy meggyilkolását, minden indoktól függetlenül.*⁹ Véleményünk szerint a határozat elfogadása új eszközöket adna a tagállamok kezébe, és jogi keretet nyújtana a terrorizmus elleni harcban a biztonsági és bűnüldöző szervezeteknek. Továbbá, összekapcsolná a külön-külön létező egyezményeket, például azokat, amelyek a pénzmosással, a szervezett bűnözéssel, a fegyver- és kábítószer-kereskedelemmel foglalkoznak.

Véleményünk szerint a következő terrorizmusfogalmat tekinthetjük a leginkább használhatónak, a téma széles körű vizsgálata szempontjából: *„Az erőszak szándékos alkalmazása, illetve azzal történő fenyegetés a polgári lakossággal és a civil célpontokkal szemben, meghatározott politikai célok elérése végett.”*¹⁰

Ez a tevékenység azon csoportok, szervezetek, illetve államok oldaláról valósul meg, amelyek jellemzően nem bírnak, illetve úgy értékelik, hogy nem rendelkeznek megfelelő mértékű politikai, gazdasági, katonai hatalommal és eszközrendszerrel érdekeik és céljaik eléréséhez.

Úgy véljük, a fenti munkadefiníció azért használható viszonylag jól az összehasonlító elemzéseket és a számításokat megalapozó elméleti és műveleti kutatás során, mert egyértelműen rámutat a terrorizmus jelenségének három kiemelten fontos, gyakorlatilag minden terrorizmus-altípusra egyaránt általános érvénnyel bíró, jellegadó vonására: a tevékenység lényegére, végcéljára és jellemző célpontjaira.

A tevékenység lényege: erőszak szándékos alkalmazása, illetve erőszakkal történő fenyegetés. Kevesek ellen végrehajtott terrortámadásokkal relatíve könnyen el lehet érni, hogy a többség biztonsága kedvezőtlenül változzon meg; a politikai kormányzat, a közszféra szervezeteiben dolgozók, a polgári lakosság egyaránt elbizonytalanodjon; a társadalom politikai, gazdasági életében zavar keletkezzen. A megrettent polgári lakosság – biztonságának újbóli visszanyerése reményében –, gyakran igyekszik rábírní a politikai hatalom aktuális képviselőit a terroristákkal való tárgyalásra, illetve politikai, társadalmi, gazdasági és vallási követeléseik legalább részleges figyelembevételére.

A tevékenység végcélja: politikai célok elérése a „puha célpontok” elleni váratlan, sokkoló szándékú, a nemzetközi jog által illegitimnek tekintett, formálisan mindenképpen üldözni, büntetni rendelt, a médiában minél nagyobb „híradás értékű” támadással. Ilyen értelemben a terrorizmus, a terrorista cselekmény olyan pszichológiai hadviselésként is vizsgálható, amely igyekszik alkalmazni a „maximális publicitás relatíve minimális kockázatok mellett” elvét, vagyis a propaganda, a pszichológiai művelet segítségével az erőszak hatásainak maximalizálására törekszik.

⁹ *Meghatározná az ENSZ – mi a terrorizmus.* Népszava, 2005. július 27. 13. o.

¹⁰ Walter Laqueur: *Postmodern Terrorism.* In: Foreign Affairs, Sept–Oct 1996. Vol. 75. No. 5. 24–36. o.

Célpontok: civilek, valamint szolgálaton kívüli katonák és biztonsági erők emberei, továbbá kiemelt, *szimbolikus* jelentőségűnek gondolt *célpontok*. A terrorcselekmények tervezői a célpontok kiválasztásakor, illetve az áldozatok lehetséges körének számbavételekor általában törekcszenek a propagandahatás lehetőség szerinti maximalizálására, például olimpiai játékok, karácsony vagy más fontosabb vallási, illetve a nemzeti ünnepek idejére időzített támadásaikkal.

A terrrorszervezetek, a terroristák a merényletek áldozatait, a pusztítandó objektumokat általában célirányosan választják ki. A meggyilkolt áldozatok, az elpusztított objektumok *üzenet létrehozására szolgálnak* a közvélemény, a média felé. Ezt az üzenetet (kommunikációs lehetőséget) megfélemlítésre, kényszerítésre, követeléseik ismertetésére, azok teljesítésének kikényszerítése érdekében használják fel. Pontosan tudják, hogy a média beszámol majd a terrorcselekményről, szinte késedelem nélkül közvetíti majd a legvéresebb képeket.

Ahhoz, hogy a terrrorszervezetek elérjék céljaikat, szükségük van a tömegtájékoztató valamennyi formájára (csatornájára). Nagyon fontos, hogy a médiumok hogyan mutatják be a terrorcselekmény következményeit, az információk hogyan jutnak el a közvéleményhez.¹¹ Korábban a terrorcselekmények nem kaptak akkora nyilvánosságot, mint az utóbbi években. Érdemes megfigyelni, hogy New York-ban, Madridban, Londonban és a Bali-szigeteken elkövetett terrorcselekmények rekordnyilvánosságot értek el a tömegkommunikációban, míg más térségekben elkövetett terrorcselekmények csak (!) „szokásos” nyilvánosságot kaptak. A televízió és a sajtó komolyan befolyásolta és befolyásolja azt, hogy a közvélemény miként dolgozta és dolgozza fel a terrorcselekményeket és a következményeket. Ennek hatására szinte valamennyi, félelemmel kapcsolatos közvélemény-kutatásban a megkérdezettek a terrorcselekménytől való félelmet jelölik meg első helyen, szinte mindenütt a világon.

A terrorcselekményekkel kapcsolatos hírekhez csatolt információ (kommentár) nagymértékben formálja a közvélemény állásfoglalását, reakcióit, különösen akkor, ha az eseményt széles körű egyetértés (elítélés) övezi, és nincs lehetőség a véleménycserére. Ilyen esetekben nem ütköznek egymással a különböző vélemények, a társadalomban nincs vita az adott cselekmény megítéléséről. Más szóval: észrevétlen marad az esetleges tudatos torzító folyamat.¹² *A terrorcselekmények, öngyilkos merényletek sajátosságai egy figyelemre méltó tényben összegezhetők: a terrorcselekmények a nyilvánosság számára és a nyilvánosság befolyásolására születnek.* Ennek hiányában a terrorizmus – a terrorista nézőpontjából tekintve – értelmetlen és céltalan. A terroristák egyik fontos törekvése ugyanis az eszkaláció:

¹¹ Nagy András: *A terrorizmus elleni harc a spanyol választási kampány napirendjén.* Politikatudományi Szemle, 2005. 1. szám. 151–183. o.

¹² A média közvéleményre gyakorolt hatását vizsgálta Gósi Mariann, a Zrínyi Miklós Nemzetvédelmi Egyetem doktorandusz hallgatója egy szociológiai kutatás keretében. A szerző eredményeire hivatkozunk: a megkérdezettek 40%-a sajnálja a terrorcselekmények áldozatait. A borzalmas képek látványa 30%-ukat sokkolja vagy félelemmel tölti el, csupán 3%-uk közömbös a következmények láttán. Gósi Mariann: *Félünk-e a farkastól?* Nemzetvédelmi Egyetemi Közlemények, 2005. IX. évfolyam 3. szám. 206–215. o.

nézeteik megismertetése, céljaik elfogadtatása, támogatóik számának növelése, cselekedeteik hatékonyságának fokozása. Mindez elérhetetlen, ha akcióik nem kapnak nyilvánosságot. Ezt persze jól tudják ellenségeik is, de az akciók brutalitása kikényszeríti a híradásokat, sőt a részletes beszámolókat. Ezért aztán a terrorista cselekmény „gyakran úgy jelenik meg, mint propagandaakció, amelynek célja, hogy népszerűsítsen egy bizonyos doktrínát vagy valamilyen nézetet, felhasználva ehhez a tömegtájékoztató modern eszközeit.” Egy-egy akció többnyire véres dráma, amelynek lefolyását a terroristák gyakran a közvetítés igényeihez próbálják szabni, vagyis igyekeznek vele minél nagyobb körben minél nagyobb hatást elérni. Mindenesetre kevesek titkos akcióját a végrehajtás során már egyáltalán nem kívánják titokban tartani.¹³

A félelem, a bizonytalanság magas szinten tartása váltotta ki az arabellenes politikát, az iszlám vallás gyakorlóival szembeni gyűlöletet több országban. Sőt, azzal „igazolták” az afganisztáni, majd az iraki háború megindítását.

Rolf Tophoven, az esseni Terrorizmuskutató Intézet igazgatója a következőket állítja a terrorizmus tartalmával kapcsolatban: „*Ne felejtjük el, egy új generációval van dolgunk. Ők már nem a Szovjetunió elleni afgán háborúban kapták a kiképzést, hanem Nyugat-Európába bevándoroltak, vagy leszármazottaik. A radikális iszlám vallást ők „öntudatra ébredésként” élik meg. A Nyugat-Európában élő muzulmán lakosság többsége békés állampolgár, de meg kell értetni velük, hogy ha továbbra is békében szeretnének élni, akkor segíteniük kell a hatóságoknak. A régi és az új fenyegetéseket valamennyi fenyegetett országnak komolyan kell venni. Valószínűleg a tömegközlekedés és a bevásárlóközpontok lesznek a következő célpontok a kontinensen.*”¹⁴

A londoni támadás következményei bizonyították, hogy a nagyvárosok közlekedési hálózata mennyire sebezhető, néhány robbantással teljesen megbénítható. Kérdés: egyáltalán kivédhetők-e ezek a támadások? Milyen ellenőrző rendszerek működtetésére van szükség, anélkül hogy a demokratikus vívmányok sérülnének?

A merényleteket követő tanácskozásokon a nyugat-európai, főleg a Londonban élő muzulmán vezetők ismételten hangsúlyozták, hogy az iraki hadműveleteket súlyos sérelemként élik meg az iszlám fiatal hívói. Ezek a műveletek továbbra is nagy gondot fognak jelenteni a terrorizmus elleni koalíció szervezésekor, mindenütt a világon. A közvélemény-kutatások is a muzulmán vezetők véleményét látszanak alátámasztani, hiszen a megkérdezettek többsége összefüggést lát az iraki műveletek és a londoni merényletek között.¹⁵

Tudnunk kell arról is, hogy a terroristák eszközei egyre korszerűbbek, a módszerek kifinomultabbak. Több terrorszervezet igen széles és együttműködésre kész társadalmi háttérrel rendelkezik. Ezek a szervezetek nem kizárólag terrorcselekményeket követnek el, hanem fontos szereppel bírnak az őket támogató társadalmi háttérben: szociális, jóléti, kulturális támogatást, ellátást biztosítanak a

¹³ www.hik.hu/tankonyvtar/site/books. 2005. október 16.

¹⁴ *A terroristák Kelet-Európára is figyelnek.* Népszabadság, 2005. július 23. 8. o.

¹⁵ The Guardian, 26 July 2005.

velük együttműködőknek. Véleményünk szerint ez azért veszélyes, mert néhány országban más megélhetési lehetőség nem áll rendelkezésére a lakosság többségének.

A terrorizmus – mint különleges viselkedési forma – tanulmányozásával és az okok megfejtésével számos tudományterület foglalkozik. Az orvostudomány, ezen belül a neuropszichológia a magatartás idegéletteni hátterét igyekszik feltárni. A szociológia a társadalmi és szociokulturális alapokat mutatja be. A biztonságpolitikával foglalkozó tudományok inkább pragmatikus oldalról vizsgálják az eseményt, és a védekezéssel kapcsolatban törekszenek általános „igazságok” feltárására. A pszichológia vállalkozása az előzőekhez képest nehezebb. A jelenséget – a terrorizmust – az egyén oldaláról vizsgálja. Nem tehet mást, mint keresi az okokat, a tipikus pszichiátriai mozzanatok, amelyek hasonlóak a terroristák viselkedésében, illetve a terrorakciókban. Mivel támpontok nélkül ez kevés eredményre vezethet, elsősorban a személyes motiváció és érzelem, illetve az adott kultúra értékeit hordozó szocializációs folyamat eredményeként kialakult személyiségjellemzők vizsgálatából indul ki. Így a motiváció oldaláról a terrorizmust, mint az agresszió, illetve az autoagresszió szélsőséges megnyilvánulási formáját tárgyalja.

Ebben a vonatkozásban jó alapot jelenthetnek azok a magatartással összefüggő (etológiai) kutatások, amelyek azt kívánják alátámasztani, hogy még az elemi motivációs tényezőket vizsgálva is mennyire bonyolult a kérdés. Másképpen, milyen nehéz a terrorizmus, a terrorcselekmények ok-okozati összefüggéseit feltárni.

Az agresszió etológiai vonatkozásait kutató munkák két utat követnek, amelyek az alkalmazott kutatásban élesen elválnak egymástól. A viselkedés kutatói – a pszichológusok és pszichiáterek – azokat a társadalomlélektani összefüggéseket vizsgálják, amelyek agresszív magatartást váltanak ki az emberekből – bizonyos multifaktoriális események együtthatásakor –, míg a mesterséges megfigyelésen és kísérleten alapuló kutatások elsősorban a biológiai tényezőkre helyezik a hangsúlyt.

Az agresszió meghatározhatósága tehát kettős: társadalmi, és biológiai. Mint az erőforrásokért való versengés eszköze, természetesen nem választható el a szociális tényezőktől, ugyanakkor viszonylag jól ismert anatómiai, idegéletteni és hormonális jelenségek állnak a háttérben.

Bizonyos mértékig és bizonyos körökben vitatott, hogy melyik faktornak mekkora jelentősége van. Szélsőségessé formálva az álláspontokat – amelyek ritkán, de megjelennek ilyen fokú szélsőséggént is –, két lehetőséggel állunk szemben:

- az agresszióknak – mint minden más jelenségnek az éhségtől a verejtékezésig –, megvannak a biológiai alapjai, de ezek a biológiai jelenségek csak levezénylik a magatartást, és nem határozzák meg, hogy mikor jelenjen meg és milyen erős legyen;
- az agressziót ugyan pszichikai vagy társadalmi konfliktusok idézik elő, de a konfliktusok sokféleképpen feloldhatók, és tisztán biológiai tényezők határozzák meg azt, hogy egy adott pillanatban a válasz agresszív vagy másilyn legyen.¹⁶

¹⁶ Haller József – Halász József – Mikics Éva: *Agresszió és stressz: okok és mechanizmusok*. Magyar Tudomány, 2003/8. 957. o.

A terrorizmus jelenségekörét kutatóktól gyakran elvárják a politikai és katonai döntéshozók, hogy ne csupán egy szimpla leírást adjanak a terrorizmus jelenségéről a különböző vizsgálati dimenziók mentén. Elvárják azt, hogy a kutatók valamiféle előrejelzést adjanak arra vonatkozóan, hogy vajon mekkora valószínűséggel jelenik meg a terrorizmus, s hol helyezhető el a társadalmak életében potenciálisan előforduló konfliktushelyzetek elméleti skáláján.

A hadtudománnyal – s azon belül a terrorizmussal mint hadtudományi problémával – foglalkozó kutatók számára ugyanakkor az is fontos kérdés, hogy a társadalmak életében, illetve az államok egymás közötti viszonyában felbukkanó különféle, erőszakos formát öltő konfliktusok vizsgálata nyomán vajon csakugyan meghatározhatók-e, megjósolhatók-e egyértelműen az erőszak potenciális célcsoportjai? Továbbá, vajon miféle hasonlóságok és eltérések mutathatók ki az alkalmazott erőszak jellege szerint az erőszakos eszközök politikai célok érdekében történő felhasználásakor? Másképpen, milyen célok vezérelnek a terroristákat és a terrorszervezeteket a merényletek végrehajtása előtt? Mi az a meggyőző erő, amellyel híveket tudnak szerezni a merényletek végrehajtásához? Ebben a tekintetben hasznosnak véljük a következő rendszerezési elveket:

Az erőszakos konfliktusok tipológiája ¹⁷			
Az erőszak lehetséges célcsoportjai és az alkalmazott erőszak jellege szerint kimutatható eltérések		Célcsoport jellege	
		Harcoló, <i>fegyveres erők tagja</i>	Nem harcoló, <i>fegyvertelen civil</i>
Alkalmazott erőszak jellege	Szelektív	Korlátozott háború	Korlátozott terrorizmus
	Válogatás nélküli	Totális háború	Abszolút, korlátlan terrorizmus

Politikai, szociológiai nézőpontból a terrorizmus megkülönböztető jegyeinek megragadásakor az egyik legfőbb kérdésként kínálkozik annak vizsgálata, hogy a *legitim erőszak* politikai célú felhasználásának *állami monopóliumát* miért és miként igyekezzenek megtörni a terror eszközeinek felhasználásával bizonyos szélsőséges (politikai, ideológiai, nemzeti–etnikai, illetve vallási alapon szerveződő) csoportosulások.

Nick Pratt és a terrorizmussal foglalkozó kutatók véleménye alapján a terrorszervezetek „működésében” három jellegzetesség figyelhető meg napjainkban: a merényleteket nagyon pontosan és körültekintően tervezik meg, hajtják végre;

¹⁷ Brian Jenkins: *Terrorism and Beyond*. Santa Monica: RAND Corporation. Harvey Kushner: *Encyclopedia of Terrorism*. Thousand Oaks, CA: Sage. Walter Laqueur: *Postmodern Terrorism*. In: *Foreign Affairs*, Sept.-Oct. 1996. Vol. 75. No. 5. 24–36. o. Nick Pratt: *Terrorism: History and Causes. Yesterday, Today and Forever. What is Terrorism Today and What Measures Exist to Counter This International Threat?* Garmisch-Partenkirchen: George C. Marshall European Center for Security Studies. Előadás: a Zrínyi Miklós Nemzetvédelmi Egyetem Hadtudományi Doktori Iskola szervezésében lefolytatott „A nemzetközi terrorizmus elleni küzdelem időszzerű társadalmi, katonai és rendvédelmi kérdései” konferencián. Budapest, 2004. november 10.

azokat nem jelentik be előre, így rendkívül nagy a pusztítás; a végrehajtott merényletek valamilyen politikai eseményhez kapcsolhatók.¹⁸ Az utóbbi időben végrehajtott terrorcselekményeknél megfigyelhető, hogy az említett jellegzetességek érvényesülését akarva-akaratlan segíti a média és az egész világot behálózó kommunikáció.

A terrorcselekmények tervezői és végrehajtói számára elsősorban nem a pusztítás fizikai ténye a fontos, hanem az a társadalomlélektani hatás, amelyet a cselekmény által hordozott információ célba érése révén várnak. A terroristák – szándékaik szerint – a terrorcselekménnyel egy nem létező, de a létezéséért harcoló jobb világ jegyében vállalják az iszonyatot, amelyet előidéznek.¹⁹

Kétségtelen tény, a terrorcselekmények „rendezői” kiválóan értenek ahhoz, hogy ha csak órákra vagy napokra is, de megteremtsék a káoszt, a félelmet, s ehhez a társadalom bizonyos elemeitől még segítséget is kapnak.

A madridi és a londoni merényletek bizonyították, hogy a terrrorszervezetek által végrehajtott cselekmények időzítésére politikai események is hatással voltak (Nemzetközi Olimpiai Bizottság döntése, a G–8 csúcstalálkozó Skóciában).

A terrorizmus elleni harc vizsgálata során eldöntendő kérdésként jelenik meg: állandó rettegésben élünk-e New York, Madrid és London után Európában, vagy van más megoldás is a terrorizmussal szemben? Az biztosan megjósolható, hogy a jövőben egyre többet fogunk költeni a biztonságra, pénzben és emberi erőben. Ugyanakkor a megszerzett demokratikus jogok (szabadság, mozgás, szólásszabadság stb.) csorbát szenvednek, szűkülnek a biztonság érdekében tett intézkedések, korlátozások miatt. Az említett anyagi és pénzügyi eszközöket célszerű lenne más területeken felhasználni, a világ több térségében létező óriási szociális jellegű szakadékok megszüntetése érdekében.

*A szakemberek véleményére alapozva, egyre több jele ismerhető fel annak az irányzatnak, hogy „a terrorizmus – a terrorizmus elleni harc” mint válság, kényszerpályára viheti a világot. Komoly veszélybe sodródhatnak a demokratikus világ alapvíványai, az ellentétek feloldásának, a válságok kezelésének meglévő esélye is elveszik.*²⁰

Londonban a brit politikusok és biztonsági emberek évek óta tudták, hogy a főváros a terrorista merényletek célpontja. A brit kormány az Egyesült Államok legfőbb szövetségese a terrorizmus elleni harcban. London a világ második legfontosabb pénzügyi központja, de a városban élnek az iszlám világ leggyűlöltebb ellenségei is, akik az iszlám vallás árulói, hiszen az „otthoni igazságszolgáltatás” elől oda menekültek.

¹⁸ Havasi Zoltán et. al. ed. Kőszegvári Tibor: *The terrorism and Crisis Management*. Miklós Zrínyi National Defence University Budapest 2002.

¹⁹ Davies Barry: *Terrorism inside a World phenomenon*. Virgin cop. London 2003.

²⁰ Havasi Zoltán et. al. ed. Kőszegvári Tibor: *The terrorism and Crisis Management*. Miklós Zrínyi National Defence University Budapest 2002. Lawrence Freedman: *The futility of targeted killings*. Financial Times, Monday, April 26. 2004.

A madridi és a londoni merényletek – de még inkább a kettő együtt –, bebizonyították, hogy az Irak elleni háború a terrorizmus ellen meghirdetett harcnak sokkal többet ért, mint használt. Nem gyengült meg az al-Kaida, nem sikerült felszámolni Oszama bin Ladent és környezetét. Az erőfeszítések ellenére nem javult, sőt romlott az iszlám és a nyugati világ kapcsolata, olyan területeken is, ahol korábban viszonylag nyugalom volt. Nyugat-Európában a muzulmán lakosság fél.

Több, biztonságpolitikával foglalkozó szakember az Irakkal szembeni katonai beavatkozást azzal is indokolta, hogy a diktatúra megdöntésével sikerül visszaszorítani a nemzetközi terrorizmust. Bizonyított, hogy ez a célkitűzés még részleteiben sem valósult meg. A merényletek egyre növekvő száma arra mutat rá, hogy a terrorizmus elleni harc összehangolása elengedhetetlenül szükséges, különösen az információcsere és a felderítési adatok közös elemzése, átadása területén.

Véleményünk szerint a terrorizmus ellen nem az országokénti különleges rendszabályok bevezetése a leghatásosabb, hanem az egységes el- és megítélés, az azonos törvénykezési eljárás a terrorcselekmények esetén.

A nyugat-európai államok intézkedéseit elemezve látható, hogy néhány országban még a kormányon belül sincs maradéktalan egyetértés abban, mennyire szigorú terrorellenes intézkedéseket célszerű meghozni. A hatalomban lévő, népszerűséget kereső pártok nem riadnak vissza attól sem, hogy az ország alkotmányával és az alapvető érdekekkel ellentétes rendelkezéseket hozzanak. Állításunkat bizonyítják az olaszországi események, ahol néhány terrorellenes intézkedésre magyarázatot vár a közvélemény a kormánytól.²¹

A londoni merénylet végrehajtásával a terroristák tudatták a nyugati országokkal, hogy a terrorizmus elleni háború korántsem ért véget, a győzelemről egyáltalán nem lehet beszélni. A merényleteket ott sikerült végrehajtani, ahol minden elképzelhető terrorellhárító intézkedést betartanak, és az angol biztonsági embereknek több évtizedes gyakorlatuk van a terroristákkal szembeni harcban.

Az első merénylet „jelképszinten” is jól megtervezett volt Londonban. Aki járt már a világvárosban, pontosan tudja, hogy a londoni metróhálózatnál nincs igazibb angol jelkép. A föld alatt közlekedő vonatok normális működésére az angolok nagyon büszkék, azok nélkül megbénulna a főváros élete. Különösen igaz ez napjainkban, amikor a város vezetése a különböző intézkedésekkel mindenkit a metró és a buszok használatára „kényszerített.”

Pszichológusok, szociológusok kutatják, hogy mi történik a jó körülmények között élő, iskolázott muzulmán fiatalokkal életük egy szakaszán a nyugat-európai államokban? Miért vállalják a szélsőséges ideológiát, hogyan jutnak el az öngyilkos terrorcselekmények végrehajtásáig? A kérdések megválaszolása hosszú és nagyon alapos kutatómunkát, szakszerű tanulmányozást igényel a szakemberektől.

²¹ Rónay Tamás: *Árnyoldalak a terrorizmus elleni harcban*. Népszava, 2005. július 30. 19. o.

Számos konkrét bizonyíték van arra, hogy az agresszió társadalmi és biológiai tényezői szorosan összefonódnak. Közismert, hogy rossz körülmények között felnövő és bántalmazott gyermek agresszív felnőtt lesz. Van azonban egy probléma: az agresszív felnőttek zömét valóban bántalmazták gyerekkorukban, de nem minden bántalmazott gyerekből lesz agresszív felnőtt, sőt többségükből nem lesz az. Az ellentmondást korábban azzal magyarázták, hogy egy gyereket sokféle bántalom érhet: fizikai bántás, megszegényítés, szeretethiány. Hosszú távú hatásokkal csak akkor kell számolni, ha azok halmozottan jelentkeznek.

A szélsőségesen agresszív, pusztító és önpusztító magatartásra való készítés nemcsak tudatos tanulási folyamat eredménye. Ennek az elsődleges motívumok szintjén is vannak lehetséges „mintázatai”, vagyis a hajlam, mint lehetséges energia létezik, amiből a bomlasztás, a pusztítás, az önpusztítás táplálkozhat. Kérdés az, hogy ez az elemi készítés milyen magatartásformában ölt testet, elemi erejű pusztító, önpusztító energiákat mozgósít, vagy szociálisan kívánatos alkotóerővé nemesedik?

A személyes, veleszületett adottságoknak a nevelés, a szocializáció hatására kialakult tulajdonságegyüttese – „pszichodinamikai szerveződése” –, amely meghatározza az egyén jellemző reakciómódjait, vagyis személyiségképét, és ezen belül természetesen az énképét. Hogy milyen lehet ez a kép a terrorista, illetve az öngyilkos terrorista esetében, álljon itt egy rövid „jellemzés”.

A terrorista általában harcosnak tekinti magát, aki közügyért küzd, irregulárisan, rejtőzködve, mint a partizán, de harci terepén nincs hadüzenet, „állami” háború, nincsenek sehol regulárisan szemben álló felek. Béke van, legalábbis háborús események értelmében. A terrorista azonban háborút hirdet az általa „kinevezett” ellenség ellen, helyzetértelmezésének alapvonása tehát, hogy háborúnak fogalmazza meg a békét. Megfogalmazásának kiindulópontja, hogy semmi sem úgy van, ahogyan az emberek többsége gondolja: a látszólagos béke, a látható együttműködés és a hirdetett igazságosság mögött kibékíthetetlen ellentétek, kiáltó igazságtalanság és elfojtott vágyak vannak, amelyeket felszínre kell hozni, és meghatározóvá kell tenni, hogy a problémák megfelelő megoldást nyerjenek, és a helyzet elviselhető legyen. A terrorista egy ilyen helyzetben hirdeti meg saját háborúját. Magához ragadja a szuverén jogát: hadat üzen és harcra hív, vagyis kisajátítja az állam legfőbb monopóliumát. Egyrészt új ellentéteket konstituál, másrészt ezt fegyveres erőszakkal kívánja felszámolni.

Ez a terrorista küldetéstudat egyik melegágya: az értők kevesen vannak, de még kevesebben azok, akik cselekedni mernek. Az ő feladatuk éppen az, hogy reménytelen helyzetben is minden lehetséges eszközzel harcoljanak az ügyért, amely soha nem veszhet el. Ugyanakkor a radikalizált küldetéstudat törvényen kívülre helyezi a terroristát. Ő úgy tudja persze, hogy a törvények fölött áll, azaz azt tesz, amit akar. Más megfogalmazásban: a titokzatosság és a névtelenség megerősíti a terrorista saját nagyságába vetett hitét, és megteremt a korlátlan hatalom paranoiás érzését. A terrorista önmagát feltétlen tekintély birtokosának tudja, igazságtevőnek, aki ura életnek s halálnak.

Nagy nehézséget okoz az öngyilkos terrorista gondolkodásának értelmezése és „feltérképezése”. A nehézség oka általában az, hogy magatartása homlokegyenest ellentéte a halálkerülő általános köznap magatartásnak, de még a „meghívott halál” eseteinek is, melyeknél a tagadás dominál: a halál menekülés az élet nyomorúságai és szenvedései elől, mindenekelőtt a magány és a feloldhatatlan konfliktusok elől. Az öngyilkos terrorista cselekedete viszont állítás: tetteivel nem tagad semmit, hanem azt bizonyítja – még hozzá cáfolhatatlanul –, hogy számára létezik egy eszme és egy közösség, amely saját életénél is fontosabb. Ezért saját halálához, ezzel együtt életéhez is más a viszonya, mint a mindennapi embereknek, vagy az emberek többségének általában, vagy akár saját magának is, mielőtt öngyilkos terrorista vált volna belőle. A különböző kultúrákban nem ismeretlen a halálhoz való ilyen viszony, bár mindenütt kivételes és rendkívüli esetnek számít.

A viszonyoknak három lényeges eleme van. *Először*: ez a halál nem az élet szomorú vége vagy kerülni való véletlen balesete, hanem az élet beteljesítése és csúcspontja, az igazság pillanata; az egyén bizonyosságot tesz arról, hogy életében valóban fontos dolgok mellett kötelezze el magát. *Másodszor*: a másokért vállalt önkéntes halállal az ember túllép egyéni önmagán; egyrészt cselekedete a közösségért hozott végső, legnagyobb áldozathozatal; másrészt mindenkire tartozó közösségi ügy, amelynek példamutató ereje van, és amely a közösségi emlékezet részévé válik. *Harmadszor*: a rendkívüli eseménnyé avatott önkéntes halál nem bűn és gyalázat, hanem elkövetője megőrizte a hagyományt, azaz úgy cselekedett, ahogyan kellett. Még inkább különleges emberré, hőssé és mártírrá vált, mert a közösség szent céljai érdekében áldozta fel magát.

Az öngyilkos terrorista azonban mindezekhez képest még valami mást is tesz: úgy áldozza fel magát, hogy közben ellenségeit is elpusztítja. Cselekedete nem saját halálának pusztá felmutatása, nem mártírság tehát, hanem olyan módon végrehajtott tett, amelynek a középpontjában az ellenség mindenáron való elpusztítása áll. Az önfeláldozás ennek csak az eszköze; ha ugyanis valaki az ellenséget távolról kívánja megölni, vagy a cselekmény után a helyszínről élve akar távozni, akkor – a vegyi, biológiai és nukleáris fegyver, vagy a fejlett haditechnika hiányában – korántsem képes olyan hatékonyan és biztosan ölni, mint amikor öngyilkos módjára cselekszik.

Látható tehát, hogy a terrorista és az öngyilkos terrorista énképe különbségeket mutat. Míg az első énképben a küldetésstudat, a saját erejébe vetett hit a meghatározó, tehát „én”-képe alapjában véve pozitív és optimista; addig az öngyilkos terrorista énképe lényegesen negatívabb, ebben a mártírságra való hajlam, depresszív gondolatok dominálnak.

Mindezekből indirekt módon az is következhet, hogy az öngyilkos magatartás kevéssé képzelhető el olyan személy részéről, aki erős pozitív énképpel rendelkezik, optimista, pszichésen kiegyensúlyozott. Azok az öngyilkos terroristák, akik készséggel és önként vállalkoznak e „feladat” végrehajtására, és nem valamilyen külső kényszer (akár anyagi) hatására teszik, csak azok közül a karakterek kerülhetnek ki, akik inkább kudarckerülők, önbizalom tekintetében nem elég erősek, érzelmileg befolyásolhatók, szorongásra, depresszióra való hajlamuk az átlagosnál erősebb.

Erre, az emberi alaptermészetől teljesen idegen „feladatra” csak olyan ember lehet tehát „alkalmas”, akinek nem sok örömet jelent az élet maga.

Egyébként természetesen az egészséges, normális pszichikumú ember is alakítható tartós „behatásra” mártíromságra törekvő öngyilkos terroristává. Ezeket a hatásmechanizmusokat jól ismeri a szociálpszichológiának az a területe, amely a szociális percepció torzító jelenségeivel, a manipulációval, a csoportnyomás hatására történő személyiségvesztéssel foglalkozik.

„Az öngyilkosságot a muzulmánok is megvetik. Ugyanakkor az öngyilkos merényletekben elpusztult merénylők »nem hálnak meg« és egyáltalán nem bűnösök, hanem hősök. Ők örök életet nyernek.” – tanítja a Korán. Amikor a szomszédok, ismerősök az öngyilkos merénylő házában tiszteletüket teszik, nem őszinte részvétüknek adnak kifejezést, hanem örömlüknek. A „gyászoló rokonság” helyett ilyenkor ujjongó, éljenező családost találunk, akik fiuk (lányuk), hozzátartozójuk „mennyebevetését” ünneplik. Az öröm és a dicsőség a családban annál nagyobb, minél több a merénylő áldozata. Az európai kultúrkörben élők számára a muzulmán vallás gyakorlása több más „furcsaságot” tartalmaz. Ezek az emberek a mi gyakorlatunktól eltérő módon fejezik ki örömlüküket, bánatukat, bizonyos eseményekre mások a reakcióik.

A görög sztova halál-felfogásának karakterisztikuma, hogy az embernek addig kell élnie, ameddig ezt tisztességgel és méltósággal teheti. Ahogyan Seneca írja LXX. Episztolájában: „*A bölcs addig él, ameddig élnie kell, nem pedig addig, amíg élni tud.*” A japán kultúrából jól ismert a szamuráj harcosok rituális hasfelmetszése, a szepuku, amely a hűség és becsületesség megnyilvánulása, a legkimagaslóbb erkölcsi cselekedetek egyike. A keresztény hit és civilizáció is ismeri, és nagyra értékeli a mártíromságot, amikor is a hívő életben maradásának feltétele hitének megtagadása lenne, ám ő hite és vallása melletti bizonyosságtételként a halált választja, de a szakrális önfeláldozás történhet erőszak nélküli belső meggyőződésből is, mint a *manicheus* vagy a *donatista* szekták tagjai esetében. Emlékeztetnénk itt Borges egyik novellájára – „*A halál és az iránytű*”-re – , amelynek szerencsétlen sorsú és mélyen vallásos hőse, a teológus Nils Runeberg rájön, hogy Jézus és Júdás egymás tükörképei; szerinte „*Júdás volt az egyetlen az apostolok közül, aki megérezte Jézus titkos istenségét és rettenetes tervét*”, nevezetesen, hogy Jézus tudatosan készül a kereszthalálra, amit csak valaki árulása rejthet el. Az iszlám története is ismer olyan szektát, amelyben a közösségért hozott öngyilkosság nem számított bűnnek. 1243-ig másfél évszázadon keresztül a mai Irán északi részén állt fenn a síiták között is szélsőségesnek számító és kegyetlenül üldözött iszmailiták országa, amelynek lakói voltak a fedajin harcosok, akik úgy ölték meg ellenségüket, hogy utána nem menekülhettek el a helyszínről. Ez a szemlélet, mármint az önfeláldozás, a mártíromság sajnos „kiváló” alapja lehet a „pusztító mártíromság” tetteinek.

Tekintettel arra, hogy a terrorizmus terjedése sokkal inkább tulajdonítható a társadalmak, a kultúrák „rendellenes” vagy „kóros” működésének, elsősorban a társadalmi bajok orvoslására kell fő figyelmet fordítani. A terroristák is elsősorban a közvéleményre, a társadalmi csoportokra akarnak nyomást gyakorolni a végrehajtott terrorcselekményekkel.

A következőkben – a fellelhető szakirodalomra támaszkodva – vizsgáljuk meg a terrrorszervezetek „belső életét”, a címben jelzett téma teljesebb kifejtése érdekében.²² Több pszichológus vizsgálati eredményeire hivatkozva állítja Pécsi Tibor, hogy a terrrorszervezetekbe kerülők személyisége, önazonossága hosszabb-rövidebb idő eltelte után hozzáigazodik a régebbi tagokéhoz. Véleményünk szerint ez a folyamat korábban elkezdődik, hiszen a szervezetbe jelentkező elfogadta az ideológiát, a célkitűzéseket. Más szóval, a tagjelölt azonosult a terrrorszervezet céljaival. Több jelentkező számára a taggá válás a valahová tartozást, a mások általi elfogadást, a korábbi szociális helyzetből való kijutást jelenti. A terrrorszervezet a jelölttől, a tagoktól feltétlen alkalmazkodást, az ideológia és a célkitűzések vita nélküli elfogadását, elkötelezettséget és engedelmisséget vár el. Több terrrorszervezet a taggá nevelés folyamatát – a szociális körülményektől függően – már gyermekkorban kezdi. A folyamat végén a tagok önazonossága megegyezik a szervezetazonossággal (csoporthozonossággal), amely nélkülözhetetlen a terrrorszervezet hatékony működéséhez.

Ezek a kutatások mind azt igazolják, hogy egy közösségben minél erősebb a „csoporthozonosság”, vagyis minél inkább elvésznek az egyéni sajátosságok a csoportléttel, minél összetartóbb a csoportkötés, annál eredményesebb lehet az „agymosás” a beszűkült tudatú, vak, csoportnormáknak való engedelmisség kialakítása az egyén esetében.

Végül soron, mivel a „körülmények hatalmának” minden emberre személyiségformáló hatása lehet, ha az egyénben erős a csoporthoz tartozás motívuma, akkor az általa elfogadott vonatkoztatási csoport normáit képes lehet „vakon” követni annak reményében, hogy csoportja elismerését bírhatta. Azok a társadalmak, illetve kultúrák, ahol a csoportléttel, a csoporttagsággal erősen preferált érték – a centralizált vezetésre, autokráciára épülő társadalmak ilyenek – az egyén különösen erősen ki van téve azoknak a hatásoknak, amelyek a csoportazonosulást erősítik az önérvényesítésre, önmegvalósításra való törekvéssel szemben.

A csoporttudat önmagában azonban kevés lehet szélsőséges pusztító és önpusztító cselekmények tudatos elkövetéséhez. Ehhez olyan fanatikus látásmód is szükséges, amelyet a szélsőséges nacionalizmus, a sovinizmus, vagy a vallási fanatizmus táplálhat.

A terrrorszervezet vezetése, a stratégia fejlesztése, a terrorcselekmények végrehajtásának irányítása vagy egy meghatározó személy, vagy a döntéseiben megkérdőjelezhetetlen szűk törzs (3–5 fő) feladata. Ez a vezetési módszer lelkileg nem „nyomorítja” meg a tagokat, sőt több terrrorszervezet esetében igen „eredményes.”

A terrrorszervezet működése, biztonsága szempontjából káros, ha valamelyik tagja megkérdőjelezi a döntéseket és nem tartja be a működésre vonatkozó szabályokat. Ilyenkor a terrrorszervezet nagyon határozottan – a többiek védelme érdekében –, legtöbb esetben véres megtorlással lép fel. A szervezethez tartozás fontos része, hogy a kiválasztott tagoknak kötelező részt venniük a terrorcselekmények végrehajtásában. A részvétel, a siker kiváltja a többi tag, különösen a fiatalabbak tiszteletét, elismerését.

²² Pécsi Tibor: *A terrorizmus lélekrajza*. Valóság, 2005. évi 6. szám. 8–19. o., F. J. Hacker: *Crusaders, criminals, crazies: terror and terrorism in our time*. W. W. Norton, New York, 1996.

Az öngyilkos merénylet megtervezése, a szükséges „eszközök” beszerzése, a cselekmény végrehajtása sohasem egyéni akció, hanem bonyolult, jól szervezett csapatmunka eredménye. A testre szerelhető robbanóöv, a robbanójármű és a bombák elkészítése szakmunka.

Erre a feladatra szervezett tanfolyamokon, kiképző táborokban kell megtanítani az elkövetőket. Megítélésünk szerint, a „legegyszerűbb” tanfolyamok is legalább 15–20 órát vesznek igénybe. A célpont, a helyszín kiválasztása hosszan tartó kutató, elemző, megfigyelő tevékenységet, több személy, több csoport összehangolt, több esetben jól álcázott munkáját feltételezi.

Ennek a tevékenységnek a felderítése, hatástalanítása, hasonló jellemzőkkel bíró munkát követel meg a biztonsági szervek és tagjaik részéről.²³

A merénylőt minden esetben bizottság választja ki. Csak olyan személy jöhet számításba, aki Allah és az iszlám iránt szilárd elkötelezettséggel bír. A kiválasztott merénylő bonyolult, akár több hónapig tartó vallási, műszaki, fizikai és más kiképzésen vesz részt. *Az öngyilkos merénylet hátterében soha nem az egyéni bosszú áll, az ilyen merényletek lényege nem az ön-, hanem a tömeggyilkosság.*

Jean-Louis Bruguiere francia vizsgálóbíró szerint a terrorszervezetek átalakulásának, mutációjának vagyunk tanúi.²⁴ A világszerte elismert szakember nyilatkozatában kitért a terrorcselekmények végrehajtóira, hangsúlyozva, hogy egyre fiatalabbak. Ez sajnos annak a lehetőségét is felveti, hogy a jövőben gyermekkorú öngyilkos merénylők is lesznek. Ezek a fiatalok koruknál fogva alkalmazkodóképesebbek, fogékonyabbak a szent háború (a dzsihád) ideológiájára. A fiatalokra jellemzően forrófejűek, könnyen fanatizálhatók, kíméletlenek, és bármikor készen állnak a halálra – nyilatkozta a francia vizsgálóbíró.

Az öngyilkos terrorizmussal kapcsolatban sajátos véleményt képvisel Robert A. Pope amerikai kutató, aki nemrégben megjelent könyvében összegzi vizsgálati eredményeit.²⁵ A szerző azt állítja, hogy a terrorizmus, az öngyilkos terrorizmus elleni harc kiindulópontja téves. A terrorizmus fő oka nem az iszlám vallás. *A szerző hipotézise:* a másokat is elpusztító öngyilkos terroristák – bármi legyen is az ideológiai hátterük –, nemzeti ügyet képviselnek. Másképpen, „*a közösség sajátos etnikai, nyelvi s történelmi tudatát, és azt a meggyőződést, hogy joguk van nemzetüknek a külföldi beavatkozástól, megszállástól mentes életvitelre.*”

²³ A merényletekhez szükséges pokolgépek előállítása és használata kiolvasható abból a könyvből, amelyet a „terroristák bibliájának” neveznek. A 12 ezer dokumentumot tartalmazó „tankönyvben”, amelyet a „Global Islamic Media Front” állított össze Svédországban, valamennyi elméleti és gyakorlati tudnivaló megtalálható a terrorcselekményekkel kapcsolatban. A könyvet Stockholmban, Göteborgban és Malmöben állították össze, a legkorszerűbb számítástechnikai eljárások felhasználásával, azzal a céllal, hogy a terroristák következő generációit felkészítsék a „szent háború” folytatására. A módszer „sikere” volt tapasztalható Londonban és Sarm-es-Sejkbén.

²⁴ Le Monde, 2005. október 5. 4–5. o.

²⁵ Robert A. Pope: *Dying to Win. The Strategic Logic of Suicide Terrorism* Random House, New York 2005.

A szerző vizsgálati eredményei alapján bizonyítja, hogy az öngyilkos terrorizmusnak három kiváltó oka van. *Először*: az ország (a nemzet) megszállása, elnyomása idegenek által. *Másodszor*: a megszálló (elnyomó) hatalom kulturális, vallási különbözősége. *Harmadszor*: a megszálló (elnyomó) hatalom államrendje demokrácia. Pope szerint: „*az öngyilkos terrorizmus a nemzeti felszabadtás szélsőséges stratégiája.*” A szerző azzal érvel, hogy a felfegyverzett idegen csapatokat – még ha békefenntartók is –, a lakosság többsége megszállónak tartja. Ez az érzés (tudat) „felülírja” a vallási előírásokat (tilalmakat) is, különösen akkor, ha sikerül bizonyítani, hogy az idegen ellenség is gonosz.

Az iszlám terrorszervezetek többsége nem hivatkozhat csupán a Korán előírásaira, mert akkor nem számíthatna a közösség támogatására – állítja a szerző. Az öngyilkos terroristák általában a közösség érdekében, a közösségi célok megvalósításáért hajtják végre a merényleteiket. Ezt azonban csak akkor teszik, ha biztosan számíthatnak arra, hogy a közösség méltányolja a cselekedetét. A hősiesség kulturális vagy vallási alapú romantikája bármelyik társadalmi, kulturális, vallási, műveltségi rétegből „kitermelheti” az öngyilkos merénylőket. Bizonyos társadalmi és politikai körülmények fennállása esetén sokszorosára növekszik az öngyilkos merényletet vállalók száma – írja a szerző, kutatásaira hivatkozva.

A terrorizmus, az öngyilkos terrorizmus teljesebb megismeréséhez szükségesnek tartottuk ezt a véleményt röviden ismertetni.

Véleményünk szerint: ha a szerzőnek ezek az állításai igazak, akkor a terrorizmus elleni harc eddig alkalmazott taktikája és stratégiája felülvizsgálatra szorul.

A szélsőséges iszlám alapjain szerveződő terrorizmus elleni harc sikere szempontjából arra kell magyarázatot találnunk, hogy mennyire és miként lehet újraalakítani a két világ (nyugati és iszlám) viszonyát. Véleményünk szerint a kialakult sérelmi politika kölcsönös feladása, majd az egyenjogú párbeszéd folyamatos fenntartása lenne a legjobb megoldás. Ugyanakkor tudjuk azt, hogy ha túllépnénk a terrorcselekmények sokkhatásán, még mindig ott vannak a nehezen feloldható különbségek. Közel egymilliárd muzulmán elképesztő nyomorban él, és majdnem minden harmadik muzulmán fiatalabb huszonöt évesnél. A nyugati világban megszoktuk a világi és a vallási élet különválását, ami az iszlám világban elképzelhetetlen. A párbeszéd nyitottságot feltételez a felek részéről, márpedig a muzulmánok nagy része úgy érzi, hogy ha nyit, akkor még inkább betör hozzájuk a nyugati világ, minden „ocsmányságával” együtt. Az iszlám államok többsége saját erőből saját fejlődést akar, a vallás útmutatása szerint. Ugyanakkor erre belátható időn belül kevés esélyük van.

A terrorizmus elleni harc során a jövőben a nyugati világnak fel kell oldania a következő ellentmondást: a moséban (a közösségi házban) és a mecsetben folyó vallásgyakorlás titkosszolgálatokkal történő ellenőrzése egyet jelent a demokratikus értékrend tagadásával. Másképpen: hogyan lehet eredményes harcot vívni a „szent háború” belső emberei (a bevándorlók második és harmadik generációi) ellen, a szabadságjogok korlátozása nélkül, figyelembe véve a muzulmán kisebbség jogos igényeit is? Ha az államok nem ezt teszik, akkor egy állandó veszélyforrással élnek

együtt. Sajnos ezt a „csapdahelyzetet” a terrorista szervezetek ismerik, és ki is használják. A muzulmán bevándorlók, és nem csak az újak, hanem a sokadik generáció is a saját életmódját, szokásait akarja élni az új hazában. Ehhez a nyugati liberalizmus, a demokrácia keretei között joga van. Ugyanakkor az iszlám vallás gyakorlásának több megnyilvánulása idegen az európai kultúrától, sőt néhány esetben (például a rituális birkavágás) visszatetszést kelt.

A társadalom működését elemző szociológusok szerint a jelenség lényege: a bevándorlók első generációjában még működik az iszlám kultúra taburendszere, a második és harmadik generációban ez már nem érvényesül. Ezek a generációk különösen sebezhetőek minden olyan kísérlettel szemben, amely kitölti az iszlám és a nyugati kultúra között „tengődő” egyén belső ürességét, és azonosságtudatot kínál számára. Többnyire iskolázott fiatalokról van szó, akik elfogadják a „világméretű szent háború” eszméjét, az iszlám civilizációs háborúját.

A vallásgyakorlás színterei a mecsetek és a közösségi házak, ahol – nyíltan vagy titkosan –, zavaros gondolkodású teológusok tanítják „öntudatra” a helyi muzulmán fiatalokat. A terrorizmus elleni harc sikere érdekében ezzel a helyzettel is kell valamit kezdeni a nyugati államokban úgy, hogy a már kivívott (megszerzett) jogok ne sérüljenek. Az emberek többségében ellenállást vált ki minden korlátozó intézkedés, minden „kényelmetlenség”, ami szabadságában korlátozza.²⁶

Összegezve: az a világkép, világszemlélet, mely az előítéletes gondolkodású, sztereotip látásmód, beszűkült, egyoldalú értékítélet terméke, könnyen vezethet olyan kíméletlen, agresszív, másoknak szándékosan kárt okozó, vagy jelentős pusztítást eredményező cselekményekhez, amelynek elkövetői napjainkban elsősorban az iszlám vallás szélsőséges hívei között keresendők.

Ugyanakkor nem szabad elfelejtenünk, hogy Európa és az Amerikai Egyesült Államok története nem mentes olyan romboló, pusztító és tömegpusztító eseményektől – a középkortól szinte napjainkig –, amelyek nemcsak emberek százai, ezrei, hanem százezrei, sőt egész népcsoportok tudatos megsemmisítését eredményezték. Felmerülhet tehát a kérdés: az emberek tudatos, szándékos elpusztításának, megsemmisítésének azt a formáját, amely gazdasági érdekeken, tiszta ráción, józan számításra alapul, vajon minek nevezzük? Vajon a pusztító „békekikényszerítő” katonai műveletek milyen lélektani alapon „legitimálhatók”, és vajon milyen igazság az, amely el tudja dönteni az ártatlan emberáldozatot követelő eseményről, hogy az „igazságos”, vagy „igazságtalan”?

A mértékadó hazai és külföldi szakemberek véleményére alapozva, véleményünk szerint az iszlám világhoz köthető terrorizmus csak akkor győzhető le, ha az iszlám kivonul az államból, vallássá, meggyőződéssé és nem politikává válik, elfogadja azokat a világi és humanista elveket, amelyek a modern világ alapját adják. Ezen elvek megvalósítása nélkül a muzulmán világ szabadsága csak ábránd marad.

²⁶ A terrorizmus elleni harc részeként számos nyugat-európai országban őrizetbe vették és kitoloncolták azokat a muzulmán papokat, akiket szélsőséges ideológiák terjesztésével gyanúsítanak. A közvélemény az ilyen tevékenységet folytató papokat „terrorimámoknak” nevezi. Tevékenységük legtöbbször ismert volt a biztonsággal foglalkozó rendőri szervek előtt. The Times, 2005. augusztus 12.

A terrorizmus elleni harc lehetőségei

A terrorizmus elleni harcban nincs döntő győzelem, nincs jól látható ellenség, valamint nincsenek földrajzi határok. A terrorista sejtek az egész világon megtalálhatók, és csak arra várnak, hogy működésbe léphessenek. A terroristákat nem lehet elrettenteni, hiszen a legtöbb esetben keresik az önkéntes halált. Ugyanakkor az elrettentés mégis alkalmazható, az őket befogadó, segítő államok esetében.²⁷

A terrorizmus elleni világméretű harc meglehetősen megosztott tevékenység, ugyanakkor összetett is, mert kiterjed a törvények és a biztonsági rendszabályok betartásától – a pénzügyi eszközök felhasználásán keresztül – egészen a katonai beavatkozásig. A megosztottság azt is jelentheti, hogy a válságreagáló műveletekben tevékenykedő katonák és alegységek egyre gyakrabban kerülnek szembe a terrorcselekményekkel (esetenként ők a célpontok is). A békefenntartás, a humanitárius segítségnyújtás és a békeépítés feladataira kiképzett katonák nem képesek hatékonyan harcolni a terrorizmus ellen. A nemzetközi terrorizmus elleni harc további jellemzője lehet, hogy miközben a robbantások, gépeltérítések, öngyilkos merényletek kötik le a közvélemény figyelmét, azt is tudatosítani kell magunkban, hogy ezek a cselekmények a terrorizmus felszíni „látványos” jelenségei, az okok sokkal mélyebben keresendők.

Véleményünk szerint a terrorizmus elleni harc összetett tevékenység, nemzeti és nemzetközi szinten egyaránt. Lehetőség szerint összehangolt válságreagáló műveletek sorozata, amely politikai, gazdasági, diplomáciai, titkosszolgálati, adminisztratív, felderítő, rendőri és katonai intézkedéseket foglal magába, és felhasználja nemcsak a hadtudomány, de más tudományok eredményeit is.

A nemzetközi terrorizmus elleni harcban fel kell ismernünk, hogy a katonai megoldás csak egy eszköz a sok közül – állapította meg az előadók többsége a Zrínyi Miklós Nemzetvédelmi Egyetemen megtartott konferencián.²⁸

A nemzetközi terrorizmus elleni harc lehetőségeinek vizsgálata során szükségesnek látszik néhány észrevételt tennünk. *Először:* az Egyesült Államokban elkövetett terrortámadás után a világ megváltozott, visszafordíthatatlan folyamatok kezdődtek el. *Másodszor:* a Londonban végrehajtott első terrortámadás bebizonyította, hogy a legerősebb politikai, gazdasági és politikai rendszerek biztonsága is sebezhető. Viszont a gazdasági fejlődéshez biztonságra van szükség, amelyet az államnak és a különböző rendszereknek kell szavatolniuk. *Harmadszor:* a nemzetközi nagyvállalatok szerepe tovább fog növekedni, de a pénzáramlások ellenőrzését is fokozni kell, elsősorban az államok segítségével, ugyanakkor a nemzetközi vállalatoknak is fizetniük szükséges a gazdasági fejlődés biztonságának megteremtése érdekében.

²⁷ Kőszegvári Tibor: *A nemzetközi terrorizmus elleni harc katonai területei és feladatai*. Egyetemi jegyzet. Budapest, 2003, ZMNE.

²⁸ *A nemzetközi terrorizmus elleni küzdelem időszerű társadalmi, katonai és rendvédelmi kérdései*. Budapest, 2003. november 18.

Negyedszer: az egy (vagy több?) nagyhatalom felelőssége a világ biztonságának megteremtésében szükségszerű követelmény, és a biztonsági rendszereket csak az együttműködés körülményei között lehet eredményesen működtetni. *Ötödször:* a nemzetközi migráció, az amerikai és európai térségek lakosságának elöregedése közötti összefüggések hatásának teljes körű elemzésére szükség van az ok-okozati összefüggések feltárásához. *Hatodszor:* vajon a nyugati világ nagyobb városai arab és hindu negyedeinek lakossága hogyan ítéli meg a terrorizmus elleni harcot? Különösen ez utóbbi szempont lehet érdekes, hiszen a szakemberek azt jósolják, hogy 2050-re az angol szigetország lakosságának több mint fele mohamedán és színes bőrű lesz. Továbbá, a modern iszlám teológusai szinte kivétel nélkül az európai nagyvárosokban élnek.

Ebben az összefüggésben úgy gondoljuk, nem öncélú Tarik Ramadan filozófus véleményének az ismertetése, aki a genfi egyetem tanára.²⁹ A terrorista merényletek nem fognak megszűnni a kontinensen, sőt a jövő Európájának szerves részei lesznek. Ennélfogva az európai muzulmánoknak önvizsgálatot célszerű tartaniuk: fel kell térképezniük azokat a területeket, ahol hatékonyan meg tudják állítani a terrorcselekmények kitervelőit és elkövetőit. Meg kell keresni azokat az imámokat, akik a radikális iszlámot, a gyűlöletet, az erőszakot hirdetik a moséokban. Ne a szent háború elkötelezettjei irányítsák a „beszennyeződött, bűnös” fiatalokat, a következő kérdésekre adott válaszaikkal, útmutatásaikkal: vágyod-e a megváltást? Meg akarod-e tisztítani magad?

A terrorizmus elleni harc során nem kerülhetjük meg ezt a kérdést sem: a muzulmán bevándorlókat befogadó nyugat-európai államok hol hibáztak, miért nem sikerül a társadalmi integráció? A válasz keresése közben nincsen szükség véget nem érő vitára a felek között a multikultúráról.

A kontinens munkaképes lakossága létszámának alakulását figyelembe véve, vallási és etnikai kettősség lesz Európa jövője, és ez nem csupán átmeneti probléma. A legnagyobb kihívásnak tartja a professzor, hogy hiányzik a kölcsönös bizalom, és a muzulmánokról jól körvonalazható negatív kép alakult ki a kontinensen. Ők úgy érzik, hogy csupán másodlagos állampolgárok.

A kormányoknak olyan programokat kell kidolgozniuk, amely „szétrobbantja” a gazdasági, kulturális, oktatási, etnikai gettókat, elsősorban Franciaországban és Nagy-Britanniában, de a kontinens más országaiban is. Különösen fontosnak tűnik a mecsetekben, moséokban működő imámok európai egyetemeken történő képzése, akik beszélnek a nyelvet és a társadalomhoz „igazított” iszlámot tanítják. Ez lenne a legfontosabb feladat – állítja Tarik Ramadan.

Az említett program mielőbbi megvalósítását sürgeti Abdul-dzsálib Szadzsid imám, az angol Muzulmán Tanács elnöke is. Véleménye szerint a Korán kimondja: „az imámoknak a nemzet nyelvén kell szólniuk a hívőkhöz. Ha ez nem történik így, mint a közösség vezetői, nem szolgálhatnak.” Csakhogy a Nagy-Britanniában vallásukat gyakorló és prédikáló iszlám papok többsége egyáltalán nem, vagy nagyon rosszul beszél angolul. A mecsetekbe járó fiatalok többsége ezért nem érti, miről prédikálnak neki. Pedig a szigetországban élő muzulmánok többsége már ott született,

²⁹ Heti Világgazdaság, 2005. július 30. 18. o.

ezért anyanyelvüknek sokkal inkább az angolt tekintik, mint a szüleik beszélt nyelvet. Így még inkább érvényes a Korán tanítása – hangoztatja Szadzsid.

„A kontinensen élő muzulmánok egy részének ne legyen Nyugat-ellenes vallási képe, és az európai lakosságot ne tekintsék a muzulmán világ ellenségének” – fogalmazta meg a további feladatot a professzor.

Ennek az állításnak bizonyos fókig ellentmond az, ami Belgiumban történt, ahol az államügyész 2005-ben vádat emelt tizennyolc muzulmán terrorista ellen, akik a Marokkói Iszlám Harci Csoport tagjai. Valamennyien 25 évesnél idősebbek, belga állampolgárok és Brüsszelben laknak. Bevándoroltak, de kitűnően beszélnek az ország nyelvét, sőt a nyelvjáráásokat is. Köztudott, hogy Belgium soknemzetiségű, lakossági összetétel szempontjából igen színes ország, de csak ennek alapján a legfelkészültebb biztonsági szervezet sem tudná kiszűrni őket, mint lehetséges terroristákat.

Az európai muzulmán közösségek száma egyre növekszik, és ami aggasztó, ezzel együtt terjed a radikalizmus és a fundamentalizmus a kontinensen.³⁰ A kontinensen ma már 12–15 millió muzulmán él, és további munkaerő-utánpótlásra szorulnak a legfejlettebb nyugati országok. Ennek alapján rendkívül körültekintően célszerű véleményt alkotni az Európában élő muzulmánokról.

Az európai muzulmán közösségekkel kapcsolatban egy másik vélemény ismertetése teheti teljesebbé a képet. Nadeem Elyas, a németországi Muzulmánok Központi Tanácsának elnöke úgy véli, hogy a terrorszervezetek a nyugati világ elleni háborújukat csak úgy tudják megnyerni, ha maguk mellé állítják az ott élő muzulmán közösségeket. Ezért részben a nyugati kormányok döntésén múlik: bűnösnek kiáltják-e ki a muzulmán közösségeket, vagy megpróbálnak együttműködve fellépni a terrorizmus ellen. Nadeem Elyas véleménye szerint a terrorizmus elleni harcot legalább három területen kell folytatni Európában. *Először:* a merényleteket minden körülmények között meg kell akadályozni. *Másodszor:* ideológiai harcot folytatni az iszlám szélsőségesekkel. *Harmadszor:* fel kell deríteni a terrorizmus okait és megszüntetni azokat. *„Az iszlám határozottan ellenzi a terrort, az erőszakot. Ugyanakkor nem könnyű arra válaszolni, hogy miért kerül ki sok, de nem mindegyik terrorista a muzulmánok köréből. Ez a kérdés az európai muzulmán vezetőket is foglalkoztatja.”* – nyilatkozta az elnök.³¹

³⁰ A bevándoroltak aránya Európában, a lakosság százalékában: Svédország, Lettország, Litvánia, Ukrajna, Ausztria, Németország, Belgium, Svájc 12% felett. Nagy-Britannia, Hollandia, Franciaország, Spanyolország, Portugália, Csehország, Lengyelország, Görögország, Szerbia-Montenegró 4–12% között. A muzulmánok Nyugat-Európában (millió fő): Franciaország 4,18; Németország 3,65; Nagy-Britannia 1,59; Olaszország 0,67; Hollandia 0,61; Belgium 0,36; Görögország 0,35; Spanyolország, Svédország, Svájc 0,21; Ausztria 0,18. A muzulmán lakosság évi növekedése: Nagy-Britannia: 1,2%; Franciaország: 3,4%; Spanyolország: 10,6%; Svájc: 7,4%; Olaszország: 10,5%; Ausztria: 7,1%; Görögország: 5,2%; Németország: 3,9%; Dánia: 7,2%; Svédország: 12,4%. National Geographic, 2005. július (magyar nyelven).

³¹ Inotai Edit: *A mecsetekben nincs terrorbörze*. Népszabadság, 2005. szeptember 10.

A terrorizmus jellemzőinek vizsgálata szempontjából hasznos információval szolgálhat a kutatóknak Nadeem Elyas összegzése: „*Még egyszer hangsúlyozom: nem a mecsetek és a közösségi házak a veszélyzónák. Ha az állam a templomainkat dülja fel, akkor a muzulmán közösség és a többségi társadalom közti hidakat veszélyezteti. Nem szabad azt sugallni, hogy a kultúrák vagy vallások közötti háború zajlik. A harc a bűnözők és a társadalom között folyik.*”

Nyugat-Európa szinte valamennyi országában a népesség előregedése, a születési ráta csökkenő tendenciája figyelhető meg, ugyanakkor a lakosság lélekszáma állandó, vagy lassan emelkedik. A jelenség mögött az ázsiai, az afrikai és kisebb részben a kelet-európai bevándorlás található. Az említett folyamat elsősorban Londonban, Párizsban és Berlinben tapasztalható, de más nagyvárosokban is megfigyelhető. Különösen szembetűnően változott London, ahol a hétmillió lakosból minden negyedik bevándorló, vagy annak gyermeke. Franciaországban a legtöbb bevándorló Párizsban él, akiknek szociális helyzete folyamatosan romlik. Ugyanakkor a dél-afrikai bevándorlók, mintegy 30–40 ezer fő, jól beszél franciául és magasán képzett. Berlinben a legtöbb külföldi az ázsiai országokból érkezett, elsősorban Vietnámból és Törökországból.

Néhány nyugat-európai országban általánosan tapasztalható a muzulmán közösségek radikalizálódása (szélsőséges álláspontra helyezkedés, szélsőséges irányzat követése). Ez a folyamat elvezethet a terrorcselekmények elfogadásához vagy végrehajtásához – állítja több szakember.³² Ugyanakkor a korábban idézett Robert A. Pope kutatási eredményei az előbbi állítást nem igazolják, sőt a szerző véleménye szerint a terrorcselekményeknek csupán töredéke írható a szélsőséges muzulmán csoportok számlájára. A különböző szakirodalmakban fellelhető, sok esetben eltérő vélemények arra utalnak, hogy tovább szükséges kutatni a terrorizmus, a terrorcselekmények ok-okozati összefüggéseit.

Egyházi becslések szerint hazánkban két-hármezerre tehető a hívő muzulmánok száma, közülük általában ezer-ezerötszázán látogatják rendszeresen a négy, Budapesten található mecset, közösségi ház (mosé) valamelyikét. A nálunk élő külföldi muzulmánok többsége magánvállalkozó (orvos, ügyvéd, mérnök stb.), vallásuk miatt nem nagyon éri őket üldöztetés, megkülönböztetés. Az iszlámmal kapcsolatos előítéletek inkább a két-háromszáz magyar muzulmánt sújtják. Dr. Abdel Moneim Moukhtár, a legnagyobb hazai gyülekezet, a közel négyszáz fős el-Tawba mecset imámja szerint egy magyar muzulmán mindennapi élete nem tér el jelentősen más magyarokétól. Az említett mecsetbe járnak az arab országok nagykövetei és diplomatái is. Továbbá ott gyakorolják vallásukat a külföldi származású muzulmánok, akik itt tanultak a különböző egyetemeken, majd letelepedtek és családot alapítottak. „*Budapest a béke szigete*” – állítják, hiszen itt a mecsetekben síiták és szunniták békésen együtt imádkoznak. Dr. Abdel véleménye a következő: „*Az iszlámot leghelyesebb úgy elképzelni, mint egy fát: vannak gyökerei, törzse és ágai. A gyökerek azok a vallások (zsidó, keresztény), amelyekből a fa táplálkozik,*

³² Philippe Errera: *Three Circles of Threat*. Survival Vol. 47, No. 1, Spring 2005 71–89. o. Erik J. Dahl: *Warning of Terror: Explaining the Failure of Intelligence Against Terrorism*. The Journal of Strategic Studies, Vol 28. No. 1. February 2005. 31–55. o.

*a törzs a Korán, és ágai a különféle irányzatok. A radikális iszlám és a terroristák kinéznek maguknak egy ágat, és minden mást kívágnának: kívágnák a gyökereket, letördelnék az ágakat.*³³ Véleményünk szerint ezen a kijelentésen érdemes elgondolkoznunk.

A teljesség igénye nélkül egy érdekes álláspontot ismertetünk a terrorizmus elleni harc kapcsán: *A spiritualista filozófia hívei a terrorizmus „ellenszerűl” a meditációt ajánlják a következő megfontolások alapján:* „A terrorizmus” egy emberi probléma, amely emberi megoldást kíván. A terror és a háborúk általános modellje szerint a konfliktusok és a felfordulás forrása a társadalmi feszültségek felhalmozásában keresendő. Amennyiben a terrorizmushoz vezető feszültségek csillapíthatók lennének, ezek a problémák enyhülnének, vagy akár meg is szűnnének. Ha nem lennének kollektív feszültségek, nem lenne terrorizmus és háború sem, így megvalósulna a tökéletes megelőző védelem. Valóban létezik egy ilyen ellenszer a terrorizmusra? A fizikus és védikus (indiai vallással foglalkozó vallásfilozófus) tudós Maharishi Mahesh Yogi újjáélesztette egy csendes megközelítés gyakorlati elemeit, amelyet ő *Legyőzhetetlen Védelmi Technológiának* (Invincible Defense Technology, IDT) nevez. Ennek elsődleges összetevői a *Transzcendentális Meditáció* (TM), valamint a jogarepülést is tartalmazó *TM-Szidhi* program. Ezeknek az emberi erőforrásokon alapuló technikáknak az alkalmazása nem tartalmaz vallásos hitet vagy vallási gyakorlatokat. A világ összes főbb vallásának tagjai gyakorolják már ezeket a meditációs technikákat.

A társadalom esetében az IDT csökkenti a bűnözési mutatókat, az öngyilkosságok, a balesetek és a konfliktusok számát, javítja az együttműködési készséget, a gazdasági teljesítményt, valamint csökkenti a megbetegedések számát. Több mint 600 tudományos tanulmány dokumentálja az egyén, és több mint 50 tanulmány a társadalom szintjén kifejtett jótékony hatását.³⁴

Mindenesetre, az biztosan elmondható a fenti gyakorlatból, hogy a békésen meditáló ember biztosan nem fogja sem saját magát, sem más embert, vagy objektumot felrobbantani.

Ezekkel a megjegyzésekkel azt kívántuk igazolni, hogy *a nemzetközi terrorizmus elleni harc összetett probléma*, és a terjedelmi korlátok miatt nem is érintettük minden területét. *Az elmúlt évben ugyanis tanulmányt készítettünk a terrorizmusról, mint a hadtudományi kutatások egyik fontos területéről, s abban összefoglaltuk a téma kutatása során elért eredményeinket.*

A terrorizmus elleni harc katonai lehetőségei

A terrorcselekményekre adott katonai válaszok szükségesek, de nem elégségesek – állítják a terrorizmussal foglalkozó szakemberek. A katonai válaszok, a válságreakáló műveletek végrehajtása előtt teljes terjedelmükben célszerű feltárni a terrorizmus ok-okozati összefüggéseit, mint tettünk arra kísérletet korábban.

³³ Batka Zoltán: *Ahogy a próféta elrendelte számukra*. Népszabadság, 2005. július 27. 5. o.

³⁴ Dr. Kulwant Singh – Dr. Kurt Kleinschmitz – Ar. David Leffler: *Meditáció – a terrorizmus csendes ellenszere*. Meditáció Portál – TMinfo.hu, 2005. október. 16.

Ezt az állításunkat igazolják az afganisztáni és az iraki válságreakáló műveletek tapasztalatai, valamint az izraeli–palesztin szembenállás legutóbbi eseményei is. A katonai lehetőségeket vizsgálta Kőszegvári Tibor több dolgozatában, aki több évtizede kutatja a témát, így mi csak folytatni kívánjuk ennek a problémának a vizsgálatát, elsősorban a fellelhető szakirodalom alapján.³⁵

A terrorizmus elleni harc összetett tevékenység, amely az enyhébb biztonsági szabályok bevezetésétől a katonai erő alkalmazásáig terjed. Az utóbbi esetben felvetődik a kérdés: milyen előnyök és hátrányok keletkeznek a fegyveres erő alkalmazásakor?

Más kutatókhoz hasonlóan, a probléma vizsgálata előtt mi is megfogalmaztunk egy kérdést: *Hogyan harcoljon egy demokratikus állam, vagy államcsoport a nemzetközi méreteket öltött terrorizmus ellen úgy, hogy közben teljes mértékig megőrzi a demokrácia vívmányait, a társadalom érdekeit és értékeit?*

A terrorizmus elleni harc azt a jellemzőt is magában foglalja, hogy a terroristák általában lépéselőnyben vannak az őket üldöző szervezetekkel szemben. Éveken keresztül a mértékadó szakirodalom megkülönböztette az antiterrorista intézkedéseket és a terrorelhárítást. Az antiterrorista intézkedések speciális rendszabályokat, törvényes eszközöket, bírósági joggyakorlatot foglalnak magukba. A terrorelhárítás általában erőszakos cselekedeteket, különleges eszközöket, eljárásokat feltételez a terrorcselekmények megakadályozása, a terrorszervezetek felderítése érdekében, az állam engedélyével.

A gyakorlati tapasztalatokból levont következtetések alapján, az antiterrorizmus és a terrorelhárítás is a demokratikus állam agresszív cselekvési lehetősége a terrorszervezetek ellen, a terrorcselekmények megakadályozása érdekében. A demokratikus államban a terrorizmus elleni harc körültekintő tervezést és végrehajtást igényel, hiszen a jog, a törvények minden állampolgárra egyformán érvényesek. Ennek alapján erőszakos eszköz (a kínzás, az orvosi ellátás megtagadása stb.) alkalmazása nem elfogadott, ugyanakkor a terrorizmus figyelmen kívül hagyása nem engedhető meg az államok részéről, függetlenül az államformától.

A terroristák általában a társadalom tagjainak lét- és vagyónbiztonság iránti igényét számítják be a terrorcselekmények végrehajtásakor. A terrorcselekmény ritkán fenyegeti teljes mértékben az állam biztonságát, de az állam közbiztonságával szemben a terrorcselekmény rendkívül hatékony eszköz. Nem véletlen, hogy a terrorszervezetek a leglátványosabb eredményt általában a közbiztonság szempontjából szilárd, bonyolult infrastruktúrával rendelkező államokkal szemben érték s érik el. A terrorizmus elleni harc a terrort elszenvedett lakosság jogos követelése ellenére nem egyszerű, mert az ellenfél „láthatatlan”, ugyanakkor a demokratikus államokban a titkosszolgálati módszerek törvényileg szabályozottak.

A terrorizmus elleni harc eszközeinek, módszereinek vizsgálatakor felvetődik az arányosság és az alkalmasság kérdése az alkalmazandó eszközök bevetésekor. Más szóval, meghúzhatók-e a határai ennek a harcnak? A biztonsági szakemberek részéről hangoztatott arányosság nem tűnik-e megalkuvásnak az állam részéről?

³⁵ Kőszegvári Tibor: *A nemzetközi terrorizmus elleni harc katonai területei és feladatai*. Egyetemi jegyzet. Budapest, 2003, ZMNE.

Az aszimmetrikus hadműveletek végrehajtása során az arányosság kérdésének eldöntése a politika részéről bonyolult, különösen akkor, ha a terrorcselekmény „sokkos állapotba” hozta a lakosságot, és óriási a nemzetközi közvélemény felháborodása.

*Clausewitztól származik az a világos figyelmeztetés, hogy minden stratégiai kérdés közül a legfontosabb, hogy a döntéshozók lássák: mi a helyzet, és mi nem az?*³⁶ Másképpen: fel lehet-e lépni a fegyveres erővel a terrorizmus ellen vagy nem? Mivel nincs a terrorizmusnak általánosan elfogadott meghatározása és nehezen értelmezhető a nemzetközi terrorizmus, a válasz megint nem egyszerű.

A terrorizmus elleni harc vizsgálatakor, a katonai erő alkalmazásának elemzése előtt célszerűnek látszik Clausewitz említett művének átfogóbb tanulmányozása, mert a szerzőnek a háborúra (a fegyveres küzdelemre) vonatkozó kutatásai ma is megállják a helyüket. „*A háború kettős jellege: az ellenség leverése, a kezdeményezéstől történő megfosztása, politikai rendjének szétzilálása, vagy bizonyos területének elfoglalása közvetlenül a határai mellett. Az ellenfelek jórészt abból ítélik meg egymást, hogy milyenek, és mit cselekszenek, nem pedig abból, hogy voltaképpen milyenek kell lenniük, és mit kellene cselekedniük.*”³⁷

Klasszikus értelemben a háborút azt jelenti, hogy a konfliktusban részt vevő felek mindegyike részéről a katonai erő kerül alkalmazásra az érdekek érvényesítése céljából. Véleményünk szerint a háborút legteljesebb vizsgálatát Clausewitz végezte el. Megállapításai napjainkban is segítenek eligazodni a kutatóknak a problémák elemzése során.³⁸ Igazolással egy példát említünk: *A terrorizmus és a fegyveres küzdelem közötti lényeges különbség működési logikájukban rejlik.*

Clausewitz szerint a fegyveres küzdelem (háború) végső soron kényszerítő erejű. A terrorizmus ezzel szemben hatáskeltő. A háború politikai, fizikai, a terrorizmus pedig mentális jelenség. A terrorizmus lényege erőszakos (fegyveres) cselekmény fegyvertelenekkel, védtelenekkel szemben.³⁹ Ugyanakkor Nagy Miklós Mihály azt javasolja a kutatóknak, hogy az utóbbi évek konfliktusokkal összefüggő történéseit fegyveres küzdelemként vizsgáljuk.⁴⁰ A terrorizmus hadtudományi alapon történő vizsgálata közelebb viszi a kutatókat az ok-okozati összefüggések feltárásához, belső természetének megértéséhez. A Clausewitz által megalkotott háború fogalmat elfogadva, a terrorizmus esetében is célszerű vizsgálnunk a terroristák által elérendő politikai célokat, ha vannak ilyenek. Azt mondja Nagy Miklós Mihály, hogy ezeket a politikai célokat a terrorcselekmények nehezen fedik fel, így a valódi okok kutatása átfogó vizsgálatot igényel az iszlám és más terrorizmus esetében.

³⁶ Carl von Clausewitz: *A háborúról*. I. kötet. Budapest, 1961, Zrínyi Katonai Kiadó.

³⁷ Uo. 15–16. o.

³⁸ Carl von Clausewitz: *A háborúról*. I. kötet. Budapest, 1961, Zrínyi Katonai Kiadó.

³⁹ Ferwagner Péter Ákos – Komár Krisztián – Szélinger Balázs: *Terrorszervezetek lexikona, Gavrilo Principről Oszama bin Ladenig*. Szeged, 2004, Maxim Könyvkiadó. 18–19. o.;

Richard H. Shultz and Andreas Vogt: *It is War! Fighting Post-11 September Global Terrorism through a Doctrine of Preemption*. In: *Terrorism and Political Violence* Volume 15. Spring 2003. Number 1. 1–31. o.;

Chris Quillen: *Terrorism with Weapons of Mass Destruction*. In: *Terrorism and Political Violence*, 2001. 2. szám 43–58. o.

⁴⁰ Nagy Miklós Mihály: *A terrorizmus hadelmélete*. KAPU, 2004. június – július. 16–20. o.

Másképpen: a nyugati demokrácia terjesztése, a diktatúra megdöntése az egyik részről, az iszlám vallás terjesztése a másik részről csak fél igazság, a valódi ok a geopolitikai, geostratégiai összefüggésekben keresendő. Ennek alapján bizonyítható mindkét fél esetében – a terrorcselekmények és a terrorizmus elleni harc – politikai célkitűzés nélkül nem lehetséges. Visszatérve Clausewitzhez: „*az erőszak alkalmazása a politikai akarat érvényesítése érdekében.*” A politikai akaratot, politikai célkitűzést célszerű tehát felkutatnunk a terrorizmus jellemzőinek vizsgálatakor.

A háború lényege, hogy a szembenálló felek a rendelkezésükre álló haderő egészét vagy annak nagyobb részét alkalmazzák céljaik elérése érdekében. A háború hatással van a környezetében lévő országok, a kontinens és a világ biztonságára. Itt kívánjuk megjegyezni, hogy a hosszabb és rövidebb távú, biztonsággal összefüggő stratégiákban az országoknak célszerű állást foglalniuk a háborúval és a fegyveres küzdelemmel kapcsolatban. Tenniük kell ezt azért, hogy a szűkebb és tágabb környezetük pontosan ismerje: *Milyen eszközökkel és módszerekkel kívánják érdekeiket érvényesíteni, értékeiket és szociális biztonságukat megvédeni?*⁴¹

Az Egyesült Államok elnökének a terrorizmus ellen 2001-ben meghirdetett háborúja számos kutatót arra ösztönzött, hogy ismételten vizsgálat alá vegye a háború fogalmát és annak tartalmát. Bognár Károlynak a témával kapcsolatban a közelmúltban – az oktatásban is jól hasznosítható – tanulmánya jelent meg az Új Honvédségi Szemlében.⁴² A szerző röviden ismerteti a háború fogalmának és tartalmának változásait, az ezzel kapcsolatos hazai és külföldi tudományos eredményeket. Úgy gondoljuk, hogy a terrorizmus széles körű kutatásához az említett tanulmány ismerete feltétlenül szükséges.

A teljesség igénye nélkül – a címben vállalt témához kapcsolódva –, az említett tanulmányból egyetlen részt emelünk ki a terrorizmus elleni harccal kapcsolatos véleményünk igazolására: a Vojennaja Miszl 2004. évi 10. számában, V. V. Szerebrjanyikov, a filozófiatudományok doktora a háborúról a következőket írja: „*A háború lehetséges fegyveres eszközök nélkül. A háborút nem az erőszak formája különbözteti meg, hanem a harcok kompromisszumnélkülisége. Háborúnak számít az ellenségeskedés állapota, az éles szembenállás.*” A szerző arra a következtetésre jut, hogy nem katonai eszközökkel is alá lehet ásni az állam biztonságát, fegyveres harc nélkül is szétzilálható a fegyveres erő.⁴³

A szakemberek véleménye szerint a terrorszervezetek tevékenységükkel sajátos, szélsőséges és globális méretekben szerveződő hadikultúrát képviselnek a fegyveres küzdelemben.⁴⁴ A szerzőnek ez a megállapítása annak ellenére igaz, hogy a nemzetközi hadijog, a nemzetközi szervezetek nem ismerik el. A terrorszervezetek működése, filozófiája, az alkalmazott eszközök többsége hasonló, mint a gerilla-hadviselésben (hadikultúrában) ismertek. Ugyanakkor néhány lényegi különbség

⁴¹ Napjainkban megfigyelhető, hogy több kutató gyakran hivatkozik Clausewitz munkásságára, míg más szakemberek, anélkül, hogy ismernék, teljes mértékben elvetik tudományos eredményeit. Véleményünk szerint mindkét módszer tartalmazza a hibás szemlélet lehetőségét.

⁴² Bognár Károly: *A háború fogalmának, tartalmának múltja, jelene és jövője.* Új Honvédségi Szemle, LIX. évfolyam 2005. 8. szám. 8–28. o.

⁴³ Uo. 23. o.

⁴⁴ Molnár István: *A jövő háborújáról és fegyveres konfliktusairól.* Új Honvédségi Szemle, 2005. szeptember (9. szám) 11–32. o.

megtalálható a két hadikultúra között. *Először*: a terrorizmus ideológiája minden mástól eltér. *Másodszor*: a háttérben gyakran megtalálható a vallás. *Harmadszor*: a terroriszervezetek társadalmi háttérének egy része lehet eltérő véleményen, sőt el is ítélné a terrorcselekményeket. *Negyedszer*: a terrorcselekmény tervezése, szervezése, a végrehajtásra történő felkészülés bonyolult, hosszú, eltitkolt folyamat.

Amikor az ellenség (a terroriszervezet, a terrorista, a támogatók köre) nehezen meghatározható, akkor a katonai erő alkalmazása számos hibával járhat együtt. Ez a megjegyzésünk különösen indokolt az öngyilkos terrorista esetében, aki „vértanú” és a szervezet vagy a vallási csoport „hőse.” Az ilyen helyzet minden „hagyományos” katonai gondolkodást lehetetlenné tesz a válságreagáló műveletek tervezésével és végrehajtásával kapcsolatban.

A terrorizmus elleni harc „legenyhébb” változata – amennyiben a terroristák követeléseinek mögött társadalmi igazságtalanságok vannak –, a szükséges reformok haladéktalan bevezetése lehet, mert a határozott engedmények elvben megszüntethetik az erőszak (a terrorcselekmények) alkalmazásának indokait. Bármi legyen az állam stratégiája a terrorizmus elleni harcban, ennek a stratégiának kiszámítottabbnak, pontosabbnak kell lennie, mint a terrorcselekményeknek. Ebben a stratégiában jól láthatóan meg kell különböztetni a passzív és az aktív intézkedéseket.

A passzív intézkedéseket a várható terrorcselekmények fajtái, jellemzői határozzák meg (repülőgép-eltérítés, bombamerényletek, túszejtés stb.). Ezeknek az intézkedéseknek az a célja, hogy minél kisebb legyen a terroristák, a terroriszervezetek mozgásteret. Ugyanakkor a passzív intézkedések sorozata azt is jelenti, hogy az állam biztonsági szervei kénytelen-kelletlen elismerik, hogy a terrorcselekményeket lehetetlen pontosan előre jelezni.

Az aktív intézkedéseknek az a célja, hogy „kapcsolat” jöjjön létre a terroriszervezettel, amelyet az állam felszámol, tagjait bebörtönözi. Ez a tevékenység feltételezi a kiterjedt és nagyon hatékony felderítést, a hírszerző szolgálatok beépülését, a különleges műveleti erők sikeres tevékenységét és így tovább. A szakemberek véleménye szerint a különleges műveleti erők létrehozása a demokráciákban nem egyszerű, hiszen ezek a szervezetek fedetten, titokban végzik tevékenységüket, ellenőrzésük nem nyilvános. A nyugati demokráciákban és Izraelben folyamatos vita tárgya, hogy a különleges műveleti erők akadályozzák, vagy provokálják-e a terroriszervezeteket. A gyakorlati tapasztalatok igazolják, hogy a különleges erők bevetésének vannak kockázatai, több esetben ártatlan, polgári áldozatai. Ennek oka a bonyolult környezet, amelyben ezek az erők tevékenykednek, valamint az, hogy a titkosság miatt nemigen lehet a civil–katonai kapcsolatokat megteremteni a művelet előkészítésekor és végrehajtásakor. Ugyanakkor antiterrorista műveleteket nem lehet a különleges erők bevonása nélkül végrehajtani.

A nemzetközi terrorizmus elleni harc egyik fontos területe az államok közötti együttműködés, amelyben hazánk is fontos szerepet játszhat. Ennek lehetőségei a következők:

- a terrorizmus elleni hírszerzés és a titkosszolgálatok beépülésének megvalósítása;

- a terrorizmus gazdasági hátterének felszámolása, a pénzügyi támogatás megakadályozása;
- a terrorizmus elleni egységes politikai, jogi fellépés valamennyi ország részéről, amely azt is jelenti, hogy a terrorral sújtott ország azonnali segítséget kap a többi országtól;
- jól felkészített, azonnal bevethető nemzetközi egység létrehozása (ennek megvalósításán dolgozik a NATO);
- a terrorelhárítás technológiai feltételeinek megteremtése, a felderítő, hírszerző és információs rendszerek korszerűsítése.

A nemzetközi terrorizmus elleni harc nem csak – és nem elsősorban – a fegyveres erő feladata. A Magyar Honvédség elsősorban a megelőzésben, illetve a következmények felszámolásának időszakában vehető számításba, kivétel, ha közvetlenül a fegyveres erőt éri terrorcselekmény. A terrorizmus elleni nemzetközi harcban jelenleg csak hagyományos eszközökkel tudunk részt venni, de *a különleges műveleti zászlóalj rendszerbe állításával megteremthetők speciális képességek is.* Ugyanakkor a fegyveres erő együttműködését ki kell terjeszteni mindazokra a szervezetekre, amelyek eszközeikkel, tapasztalataikkal, információikkal támogathatják a műveletek végrehajtását.

A szakemberek véleményére alapozva a katonai erő is lehet a terrorcselekmények célpontja. Ezért ki kell dolgozni azokat a rendszabályokat, amelyek növelik a lehetséges katonai célpontok biztonságát, garantálják a személyi állomány életét. Ennek érdekében ki kell alakítani azokat a képességeket, amelyek az objektumok, katonai létesítmények és katonai táborok védelmét szolgálják. A védművek, műszaki záruk, erődítési akadályok építését célszerű összehangolni a humán és technikai őrzésvédelmi berendezésekkel. Felbecsülhetetlen jelentőséggel bír ennek a feladatnak a végrehajtásakor a civil–katonai kapcsolatok, továbbá a pszichológiai műveletek képességének kialakítása, az információs műveletek lehetőségének vizsgálata.⁴⁵

A nemzetközi terrorizmus elleni harc módszereinek megítélésében lehetnek véleménykülönbségek az egyes országok között, de hiba lenne nem látni, hogy valamennyi ország a terrorcselekmények célpontja lehet. A nemzetközi terrorizmus elleni küzdelemben nem lehet semleges álláspontot elfoglalni! Az elmondottak igazolására néhány adatot kívánunk ismertetni a terrorcselekmények áldozatainak számáról 2000-ig (fő): Algéria (80 000), Csecsenföld (60 000), Korzika (100), Guatemala (100 000), Kasmír (20 000), Észak-Írország (3500), Peru (30 000), Sri Lanka (15 000).⁴⁶

⁴⁵ Padányi József: *A Magyar Honvédség lehetséges feladatai a terrorizmus elleni harcban.* Pályázat. Budapest, 2003, ZMNE.

⁴⁶ Christopher C. Harmon: *Terrorism Today.* Frank Cass Publishers, 2000. 186–234. o.

Az amerikai elnök a terrorizmus elleni harc legfontosabb területévé nyilvánította a terrrorszervezetek pénzügyi ellehetetlenítését. Itt egy ellentmondásra hívjuk fel a figyelmet: a terrorizmus elleni harc sokkal többbe kerül, mint egy merénylet megszervezése és végrehajtása, azonban az intézkedések ellenére a terrrorszervezetek pénzügyi támogatása nem csökkent.

A biztonság növelését célzó szabadságjogok korlátozására vonatkozó kormányzati döntéseket a felgyorsult ritmusú világban (amikor a fejlett társadalmakban mindenki siet, és egyre kevesebb az idő a döntések meghozatalához) az emberek egyre türelmetlenebbül viselik el. A légi közlekedés biztonsága érdekében például órákkal előbb kell a repülőtereken megjelenni, óriási a zsúfoltság, az utasok egyre nehezebben veszik tudomásul a vizsgálatokkal járó nehézségeket. Ez az „állapot” a mindenütt jelen lévő zsúfoltság miatt kedvez a terrrorszervezeteknek, és a terrorcselekmények végrehajtásának.

Az Egyesült Államok átfogó élethalálharcot hirdetett a nemzetközi terrorizmus ellen. Bush elnök döntését inkább érzelmi és társadalomlélektani okok vezérelték, semmint tényleges, átgondolt számítás. Több mint 170 ország csatlakozott a terrorizmus elleni harchoz, és alig volt ország, amely tiltakozott, amikor az Egyesült Államok lecsapott Afganisztánra, az al-Kaidát leginkább támogató országra. A hadművelet során súlyos hiba volt a bevetett katonák nem elegendő száma. Így nem sikerült megsemmisíteni az al-Kaida vezetését, és a jól kiképzett, korszerűen felszerelt és tapasztalatokkal rendelkező terroristákat sem. Ennek következtében az al-Kaida vezette terrorizmus a világ más térségeiben jelent meg. A szervezet vonzereje az iszlám világban nem csökkent, sőt – elsősorban a fiatalok körében – növekedett.⁴⁷

Bebizonyosodott: háborúval nem lehet a nemzetközi terrorizmust felszámolni! Akik ezen a véleményen vannak, úgy gondolják, hogy az afganisztáni és az iraki hadműveletek csak fokozták azokat az indulatokat, amelyekből az iszlám terrorizmus kialakult. Ez a vélemény nem veszi figyelembe, hogy a terrorizmus bonyolult társadalmi jelenség, aminek szerteágazó okai vannak. Néhol a terrorizmus az iszlám világon belüli polgárháborúból alakult ki (Kasmír, Csecsenföld, Egyiptom és Algéria stb.). Másutt az „igazi” iszlám országok létrehozásának vágya összemósódik azzal a gondolattal, hogy a muzulmánoknak örök „dzsihádot” kell folytatniuk a hitetlenek ellen, mindenütt a világon. Bernard Lewis, az egyik legtekintélyesebb nyugati iszlámszakértő véleménye szerint az iszlám terrorizmus nem foszlik szerte egyik napról a másikra.

A szakemberek véleménye szerint igen nagy hiba volt a nemzetközi terrorizmus elleni harc során, hogy az afganisztáni műveletekben nem számolták fel azokat a mudzsahid szervezeteket, amelyek talaján újraszerveződött az al-Kaida. Nem számolták fel Nabi Mohammadi és Dzsalamuddin Hakkani szervezeteit. A műveletek során nem támaszkodtak azokra az afgán erőkre, akik képesek lettek volna az előbb említett szervezetek elpusztítására. Az amerikai erők azt sem vették figyelembe, hogy nem lett volna szabad Hakkani Zadrant kinevezni Paktia és Khoszt

⁴⁷ Bolgár Judit – Szternák György: *A terrorcselekmények társadalmi és személyiség-lélektani háttere*. Előadás a Zrínyi Miklós Nemzetvédelmi Egyetemen, 2003. november 18.

tartományok élére. Egy sor probléma maradt megoldatlanul Afganisztánban a műveletek végrehajtása után, ami felveti azt a kérdést, hogy a helyi hadurak mennyire képesek együttműködni az új kormánnyal. A vezetők egy része ugyanis kettős játékot játszik: nappal az amerikaiak szövetségese, éjjel pedig szemet huny az al-Kaida újraszerveződése felett. Ma már bizonyított, hogy a szimpatizáns hadurak segítségével menekítették ki Oszama bin Ladent és több ezer harcosát a független törzsi sávba, valamint segítségükkel jött létre a kunduzi léghíd, amely az al-Kaida több ezer harcosát és kiképzőtáborokat menekített Pakisztánba. Szakértők véleménye szerint a demokratikus átalakítás legnagyobb akadálya a hadurak korlátlan uralma Afganisztán nagyobb részén. Tulajdonképpen az általuk ellenőrzött területeken az történik, amit ők akarnak. A „vének tanácsa” az ő utasításait követi az ítélezések során, az anyagi javakat érdem szerint ők osztják szét. Az ő beleegyezésük nélkül semmi fontos nem történik a tartományban. Ezt a független törzsi sávot az amerikaiak „elfelejtették” elpusztítani a hadműveletek során.⁴⁸

Hasonló gondokkal találkozunk Irakban is. A hatalom átadása az új iraki kormánynak és a szuverenitás biztosítása nem egyszerű folyamat. A belső feszültség oka, az ősidők óta hatalmat gyakorló szunnita kisebbség és a síita többség ellentéte Irakban megoldatlan maradt. Ezt az ellentétet Szaddam diktatúrája elnyomta, de a demokrácia csak demokratikus eszközökkel tudja megoldani. Erről Irakban egyelőre szó sincs. A hatalomátvétel csak úgy oldható meg, ha a szunnita kisebbség kiegyezik a síitákkal.⁴⁹

A terrorista veszéllyel szemben Európának egységes, új tervek alapján kell cselekednie, a kontinens valamennyi országának a bevonásával. Közös a felelősség az emberek védelme, a szegénység és az erőszak ellen. Folytatni kell a párbeszédet, a másság tiszteletben tartása mellett. Másképpen, a kontinens országai kezdeményezzenek párbeszédet a kultúrák és vallások között, hogy a nemzetközi rendben mindenki megtalálja a helyét – hangsúlyozta a francia külügyminiszter.⁵⁰

Az új kihívások és kockázatok fenyegetik a kontinens állampolgárait: a nacionalizmus, az erőszak alkalmazása és az azzal való fenyegetés, a természeti katasztrófák, és nem utolsósorban a nemzetközi terrorizmus. Komoly gondot jelent a kontinensen és a világ más térségeiben, hogy megrekedt a társadalom és a gazdaság fejlődése. A demokratikus fejlődés velejárója ugyanis az egészségügy, az oktatás, a jogrend, a közigazgatás reformja, az élet minőségének javítása valamennyi állampolgár számára.

⁴⁸ Pakisztán hivatalosan a terrorizmus elleni harc mellé állt, szakértők szerint azonban a terrorszervezetek háttérháza, a radikális iszlám központja lett. A pakisztáni madrasahokban ellenőrizetlenül folyik a szélsőséges nézetek tanítása, a terrorista módszerek elsajátítása és a merényletekre történő felkészítés. Az országban húszezer vallási iskola működik, amelyek fontos szerepet töltenek be a gyerekek oktatásában, de nem kevés közülük az öngyilkos merényletek végrehajtásának kultuszát is oktatja. A fiatalok „agymosása” több esetben olyan sikeres, hogy a szülők is csak a merénylet végrehajtása után értesülnek a felkészítésről. Ezeknek az iskoláknak az „ereje” az emberi és anyagi források igen hatékony kihasználásában keresendő. Dr. Katona Magda: *A tálibok útja a Washingtoni Nyilatkozattól az al-Káidáig*. Védelmi Tanulmányok, 47. szám. Budapest, 2002, Stratégiai Védelmi Kutató Hivatal.

⁴⁹ Christopher C. Harmon: *Terrorism Today*. Frank Cass Publishers, 2000, 234–281. o.

⁵⁰ NATO Hírlevél, No. 27. (17/10/03), Magyar Országgyűlés Külügyi Hivatal.

A kontinens demokratikus átalakításának folyamatába nem illeszthetők bele a nagyhatalmi diktátumok, a diktatórikus maradványok. Nem nyerhet polgárjogot a szélsőséges nézet, a fajgyűlölet, a szervezett bűnözés és a terrorizmus büntetlensége, a más kultúrák és vallások üldözése.

Ez viszont azt is jelenti, hogy a biztonsági szervezetek reformját, esetenként teljes átalakítását végre kell hajtani, és célszerű keresni a nemzetközi terrorizmus elleni harc új szervezeteit, eszközeit, módszereit.

A terrorizmus elleni harc átfogó megközelítést, valamint a hazai és nemzetközi szervezetek közötti együttműködést kíván, amely magában foglalja a megelőzés és a beavatkozás eszközeit, a terrorizmus anyagi alapjainak ellehetlenítésére irányuló nemzetközi erőfeszítéseket. Többek között ez azt jelenti, hogy a megelőzés során azonos rendszabályokat alkalmaznak az államok. Ilyen lehet a repülőterek, pályaudvarok és a határok ellenőrzése; a bank- és pénzügyi rendszerekben az egységes, azonos fellépés a szabálytalanságok ellen; de talán a legfontosabb, hogy a terroristákat és az elkövetett terrorcselekményeket a világ valamennyi országában elítéljék, azonos megítélés alapján és módon büntessék.

Az ENSZ kínálja a legjobb lehetőséget, hogy a világ megállapodásra jusson a probléma kezelésének természetéről, a harc módjáról. Az Európai Unió lehetőséget ad a közös cselekvési tervek és a közös fellépés formáinak és módszereinek a kidolgozására, amelyek egyaránt érintik a belső és a külső biztonság megteremtésének körülményeit.

Amennyiben katonai fellépés válik szükségessé a terrorveszély elhárítására, úgy a NATO-tagállamok fegyveres erői kerülnek előtérbe, amelyeknek megvannak a képességei a terrorizmus elleni harchoz. Hazánk célja a három nemzetközi szervezet erőfeszítéseinek a támogatása, amelyek összességében az ország biztonságát is szolgálják.

Magyarországnak olyan képességekkel rendelkező fegyveres erőre van szüksége, amely rövid távon teljesíteni tudja a Szövetség által megfogalmazott követelményeket. Ez a fegyveres erő felkészüléssel, kiképzéssel folyamatosan fejleszti képességeit, teljesíti a politika által meghatározott feladatokat az ország határain belül és kívül. Ezek a képességek biztosítják a háborús és nem háborús katonai műveletek feladatai sikeres végrehajtását, szövetségi keretek között.⁵¹

Az Észak-atlanti Szövetség valamennyi tagállama elkötelezett a kihívások, kockázatok és konfliktusok kezelésében, a terrorizmus elleni harcban. Ez azt jelenti, hogy részt kívánnak venni a válságreagáló műveletek sikeres végrehajtásában. Ezért erőfeszítéseket tesznek a fegyveres erő felkészítése, a szükséges képességek megszerzése érdekében. Természetesen ez nem azt jelenti, hogy valamennyi tagállam fegyveres erejének azonos képességekkel kell rendelkeznie, hanem azt, hogy a képességek megosztásra kerülnek a tagállamok között. Ez a megosztás az önkéntes vállaláson alapuljon. Tudjuk azonban, hogy a tagállamok többsége, a gazdasági és a szociális helyzetre hivatkozva nem szívesen áldoz pénzügyi és anyagi forrásokat fegyveres erejére.

⁵¹ *Párbeszéd, tabuk nélkül.* Magyar Honvéd, 2005. szeptember 30. XVI. évfolyam 39. szám. 6–8. o.

Ugyanakkor a képességalapú fegyveres erő kialakítása során célszerű meghatározni azokat a területeket, amelyeket át kell alakítani, vagy korszerűsíteni szükséges. *Ezek lehetnek:* mozgathatóság, együttműködés a polgári hatóságokkal, alkalmazhatóság, korszerű és hálózat alapú vezetés, információs képesség, logisztikai támogatottság.

Napjainkban, a szakirodalomban több esetben is olvashatók a képesség, a fegyveres erő képessége és a képességalapú haderő kifejezések. A kifejezések mögött elméleti háttér és hosszú ideig tartó felkészítés, kiképzés húzódik meg. Célszerű áttekintnünk a vonatkozó alapfogalmakat.⁵²

A fogalmakhoz néhány megjegyzést kell tennünk. *Először:* az ismerethez szorosan hozzátartozik a tudás fogalma, amely magában foglalja az ismeretek logikai összefüggéseken alapuló rendszerének teljes elsajátítását. *Másodszor:* a jártasság szintjén a katonák (alegységek) már viszonylag könnyen képesek a meglévő ismereteiket új feladatok során alkalmazni. *Harmadszor:* a jártasságok és a készségek többnyire bonyolult kölcsönhatásban vannak egymással, többszörösen egymásra épülnek. *Negyedszer:* a jártasság és a készség, gyakorlás (kiképzés) hiánya miatt, viszonylag hamar „megkopik”, a képesség, viszont ha kifejlődik, akkor tartósan megmarad. Tehát a jártasság és a készség tanítható, tanulható, a képesség fejleszthető, és tanulással, valamint a valóságos helyzetet megközelítő gyakorlással sajátítható el. Napjainkban a képesség kibővült azzal, hogy a fegyveres erőnek együtt kell működnie polgári, nem kormányzati és más szervezetekkel a nem háborús katonai műveletekben. Különösen érvényes ez a megállapítás a terrorizmus elleni harc végrehajtása során. A fegyveres erő képessége, harcképessége magában foglalja a katonai és nem katonai műveletek sikeres végrehajtására való alkalmasságot, a haderőnemek együttműködését, amelynek *elméleti és gyakorlati* elemei vannak.

Az elmélethez sorolható: a társadalmi elfogadottság, a nemzeti katonai stratégia; az összhaderőnemi (haderőnemek, fegyvernemek és szakcsapatok) doktrínái; a szabályzatok, a műveleti utasítások és a vezetés színvonala. *A gyakorlathoz sorolható:* a fegyveres küzdelem megvívásához szükséges szervezetek, technikai eszközök, a logisztikai támogatás, a harckészültség és mozgósítás, valamint a kiképzés.

⁵² *Ismeret:* a valóságra, illetve ennek valamely területére vonatkozó tapasztalatok, fogalmak összessége. *Valaminek az ismerete:* tájékozottság valamiben. Tanulással megszerzett tudás. *Ismeret:* a megismerő tevékenység eredményeként létrejött, az objektív valóság (a világ) tényeit és absztrakcióit (a leglényegesebb tulajdonságok kiemelését és általánosítását) különböző szinten tükröző tudattartalom. *Jártasság:* valamit jól ismerő, tapasztalt, valamiben gyakorlott. Valamiben való gyakorlottság, tájékozottság. *Jártasság:* az elsajátított ismeretek alkotó, kombinatív felhasználása, teljesen új helyzetben történő alkalmazása. *Készség:* valaminek a megtételére való hajlandóság, szándék. Gyakorlással, gyakorlással kifejlesztett képesség, ügyesség. A pszichikai funkciók cselekvés céljára, lényegére irányulnak. *Készség:* a tudatos tevékenység automatizált komponense, amely a tevékenység többszöri ismétlése, gyakorlása során fejlődik ki. *Képesség:* valamely tevékenységre, teljesítményre való testi-lelki adottság, alkalmasság, tehetség. Olyan pszichikus funkció, illetve funkciók rendszere, amely egy bizonyos tevékenység végrehajtását teszi lehetővé. *Képesség:* azoknak az egyéni tulajdonságoknak az összessége, amelyek valamilyen cselekvés elvégzésének lehetőségeit, feltételeit teremtik meg. Magyar Larousse Enciklopédia 2. Budapest, 1992, Akadémiai Kiadó.

A harcképesség más megközelítésben magában foglalja a *fogalmi, erkölcsi és a fizikai összetevőket is*. A képességen alapuló fegyveres erő szempontjából kiemelkedő szerepe lesz az olyan fogalmi összetevőknek, mint az összhaderőnemi, a haderőnemi doktrínák, és a haderőfejlesztés elmélete.

A fegyveres erő felkészítése, kiképzése olyan céltudatosan programozott tevékenység, amelynek eredményeként a katona, illetőleg a katonai közösség felkészül feladatainak végrehajtására, a fegyveres küzdelem sikeres végrehajtásához szükséges mesterségbeli tudás megszerzésére, szellemi és fizikai értelemben egyaránt. A felkészítés tágabb fogalom, mert magában foglalja a kiképzésen túli olyan területeket is, mint az erkölcsi, pszichikai, pedagógiai területek.⁵³ A gyakorlati tapasztalatokat figyelembe véve célszerűnek látszik az egységes kiképzési rendszer kialakítása, amely valamennyi állománykategória felkészítésének jellemzőit tartalmazza. Ugyancsak fontos szempont lehet, hogy a katonai műveletek mindegyikének sikeres végrehajtását célszerű a követelményekben megjeleníteni valamennyi állománykategóriánál.

A válságreagáló műveletek eredményes végrehajtása feltételezi a katonai felszerelések, eszközök, a vezetési és információs képességek korszerűsítését, továbbá a logisztikai, a szállítási kapacitások meglétét. Ez csak a polgári vállalatokkal együttműködve, nemzetközi keretek között valósítható meg.

A katonák megóvása érdekében a Szövetség tagállamai évek óta folytatnak kutatásokat, amelyeknek lényege, hogy a harcoló katonát rendszerként vizsgálják és szerelik fel. A kutatások eredményeként felszerelik és ellátják őket könnyű és hatékony fegyverrel, öltözettel és védőfelszereléssel, „hálósított” kommunikációs eszközökkel, korszerű erőforrásokkal, így megnövelik az emberi teljesítményt.⁵⁴ A tanulmányban a különböző tagállamok szerzői ismertetik „a katona, mint rendszer” kutatásában és fejlesztésében elért eredményeiket és terveiket. Ennek lényegéről szólunk a következőkben, amennyiben az a tanulmány címében vállaltakhoz kapcsolódik.

Tapasztalatok szerint a jövőben a válságreagáló műveletek többsége lakott környezetben kerül végrehajtásra, ahol a harckocsik és a páncélozott szállítójárművek alkalmazása korlátozott. A műveletekben részt vevő katonáknak, alegységeknek a feladat végrehajtásához ki kell szállni a járműből vagy a szállító helikopterből. A szakemberek véleménye szerint ezekben az esetekben a katonát, az alegységet „*harci alapegységnek*” kell felfogni, és rendszernek – a korszerű harcjármű alrendszerének – tekinteni. A rendszer képességének kialakításához öt területen kell fejlesztést, korszerűsítést végrehajtani: mozgékonyság, pusztító hatás, állóképesség, túlélőképesség, vezetés és ellenőrzés. Más megközelítésben: ruházat, felszerelés, kommunikáció és információ, fegyverzet- és energiaellátás. Ezt az öt területet lényegében a fejlesztéssel foglalkozó tagállamok elfogadták.

⁵³ Katonai Kislexikon. Budapest, 2000, Honvéd Vezérkar Tudományszervező Osztály. 41. o.

⁵⁴ *Future Soldier Systems*. NATO's Nations and Partners for Peace. 2004. IV.-V. szám. 76–95., 122–154. o., fordította: Szabó Ferenc.

A korszerű háborús és nem háborús katonai műveletekben ezek a rendszerek, alrendszerek kapcsolódnak a *Hálózatcentrikus Hadviselés* (Network Centric Warfare – NCW) kifejlesztett elemeihez, így annak szabályai szerint tevékenykednek, hajtják végre a feladataikat. A „*katona-rendszerekhez*” kapcsolódó kutatások szinte minden tagállamban folynak és a szükséges eszközökkel, felszerelésekkel a fegyveres erők ellátása 5–10 éven belül várható – állítják a szakemberek.

A fejlesztéssel foglalkozó országok célként tűzték ki egy korszerű, könnyen kezelhető, kimagaslóan hatékony, teljesen integrált egyéni rendszer kialakítását, beleértve a fegyvereket, a felszerelést, az öltözetet, a védőeszközöket, a hálósított kommunikációt és a szükséges erőforrásokat, valamint a vezetés és az ellenőrzés feladataihoz a rendszer elemeinek cserélhetőségét, az egyéni, raj- és szakaszparancsnok beosztásnak megfelelően.

A kutatással és fejlesztéssel foglalkozó szakemberek véleménye szerint a válságreakáló és béketámogató műveletekben a rendszer alkalmazásával növekedni fog azok hatékonysága, minden szempontból: pusztító hatás, védelem és oltalmazás, teherszállítás, erőnlét megóvása, megbízhatóság és orvosi ellátás. Ezek fontos szempontok lehetnek lakott környezetben, amikor elkerülhetetlen lesz a műveletekben a *közelharc*.

A kísérleteket, kutatásokat folytató országokban „*alapegységnek*” a 7–10 fős rajt tekintik, amelyben nagyon szoros az együttműködés a katonák között, de mindenkinek megvan a pontos, jól begyakorolt feladata. *Ennek alapján a katona az említett rendszer eleme.*

A legfontosabb követelmény: az így felfegyverzett, felszerelt, ellátott katona vagy alegység legyen képes a feladatát ellátni mind a háborús, mind a nem háborús katonai műveletekben, minden időjárási és terepviszonyok között.

Ez a követelmény, képesség a következő feltételek biztosításával érhető el:

- a katonát ellátják egy többrendeltetésű, integrált fegyverrel. Ez a fegyver képes a célok felderítésére, bemérésére, leküzdésére úgy, hogy optimális a lőszerfelhasználása, és szélsőséges viszonyok között is alkalmazható;
- a katonák ruházata megóvja a test legérzékenyebb részeit, védelmet nyújt a lehető leghosszabb ideig a tömegpusztító fegyverek hatásai ellen. Viselése viszonylag kényelmes, még szélsőséges időjárási- és terepviszonyok között is;
- a katona alapfelszerelése legyen könnyen kiegészíthető, a várható feladat ismeretében. A felszerelés elégítse ki a katona ételmezei, pihenési és a feladatmegoldással összefüggő igényeit. Kiemelten fontos az ételmezei, a víz, a legszükségesebb gyógyszerek megléte a feladat végrehajtásának teljes időtartamára. Ezek egyes részeit a katona magával viszi, másik része a harcjárműben van. Ugyanez érvényes mindazokra az áramforrásokra is, amelyek a katona felszerelését működtetik;

- végezetül biztosítani kell azt a lehetőséget, hogy a rendszer kikapcsolható (deaktiválható) legyen, amennyiben ez szükséges, az adatok és más rendszerek megóvása érdekében. A szakemberek szerint erre már többféle elektronikus módszer létezik.

A program befejezésekor, az átlagot számítva, az egy főre vetíthető költségek 32–35 ezer eurót fognak kitenni. Néhány országban, figyelemmel a viszonylag magas költségre, először a különleges erők katonáit és alegységeit kívánják felszerelni. Ezek után nézzünk néhány példát:

Olasz kutatók véleménye szerint a válságreagáló műveletekben a harcjárműből kiszállt katonák különböző képességeinek összhangba hozatalára van szükség, amelyben kiemelt jelentősége van a könnyebb vezethetőségnek, különösen akkor, amikor a rajok, szakaszok szintjén zajlik a művelet. Ugyanakkor szinte valamennyi típusú művelet végrehajtása feltételezi, hogy minden résztvevő azonosan értelmezi a törvényeket és a szabályokat.

Hasonló véleményen vannak a *német kutatók* is, akik a fejlesztés során az állhatatosságot, a szívósságot, a túlélőképességet, a vezetési és ellenőrzési képességet, továbbá a mozgékonytájságot jelölték meg elérendő kutatási és fejlesztési célként. Ennek érdekében fejleszteni kívánják a gyalogos katona kommunikációs, célfelderítő, helymeghatározó rendszerét, védőeszközait, fegyverzetét és korszerűsítik a teljes ruházatát.

Dán szakértők szerint a katona fontos szereplője marad a háborús és nem háborús műveleteknek egyaránt. Ezt a megállapításukat az afganisztáni és az iraki eseményekkel igazolják. A katona jelentőségét emelni fogja a lakott településeken folytatott műveletek növekvő száma, ahol a harcjárművek nehezen alkalmazhatók. Továbbá a harcterületek nem lesznek összefüggőek, az alegységeknek önállóan kell tevékenykedniük. Alapkövetelmény, hogy a katona felszerelése feleljen meg a harcászati (hadműveleti) és az éghajlati jellemzőknek, körülményeknek. *Ugyanakkor ennél fontosabb, hogy a felszerelés, fegyverzet és minden más feleljen meg a háborús és nem háborús műveletek jellemzőinek. Más szóval, a katona fegyverzete és felszerelése legyen megfelelő, a harctól a békeműveletek végrehajtásáig egyaránt.*

A *hollandok* a kutatás során olyan megközelítést választottak, ahol nem a felszerelés, hanem a katona tölti be a főszerepet. A felszerelés, a technológia nem öncél, hanem a sikeres feladatteljesítés eszköze. A válságreagáló műveletekbe vezényelt katonák a nehéz éghajlati és terepviszonyok között is sikeresen kell, hogy teljesítsék a feladatot. Minden helyzetben tudjanak választ adni a következő kérdésekre: hol vagyok; hol van a parancsnokom és hol vannak a bajtársaim; hol van az ellenség; mi a feladatom?

A gyalogos katona felszerelésének, fegyverzetének kutatása és fejlesztése terén a legnagyobb eredményt az *amerikaiak* érték el. A „Land Warrior”-nak nevezett rendszer összekapcsolja a korábban kifejlesztett alrendszereket (védőöltözet, kommunikáció, szenzorok, energia, fegyver), így megnövelték a képességeket, jelentős súlytöbblet nélkül. Ez a rendszer megnöveli a katonák pusztító-, túlélő-, tájékozódó képességét, parancsnoki beosztásban a vezetői képességet. Mind háborús, mind nem háborús műveletekben a rendszer segítségével a katona pontosan tudja, hol van, hol tartózkodik az ellenség, leküzdheti a célokat, és védve van a külső hatásoktól.

A rendszer kialakításakor az amerikai szakértők felhasználták az afganisztáni és az iraki tapasztalatokat.

A felsorolt példák bizonyítják, hogy a Szövetség számos országában folynak kutatások a katonák képességeinek növelése érdekében. A különböző rendszerek biztosítják a pusztító- és túlélőképességek fokozását, a fegyveres küzdelem valamennyi formájában és fajtájában. A rendszer egymáshoz kapcsolódó (kapcsolható) alrendszerekből (fegyver, sisak, számítógép, kommunikáció, védő, ellátó) épül fel. A jövőben a katonákon kialakított rendszer, vagy annak elemei kapcsolhatók lesznek a szállító harcjárművekhez és a parancsnoki járművekhez, azok rendszereihez.

Tapasztalatok alapján a fegyveres erő felkészítése elméletének realizálásához és gyakorlatának végrehajtásához két lehetőség tervezhető a Szövetség tagállamai elleni agressziót végrehajtókkal szemben.⁵⁵ *Először:* az állami szinten szervezett agressziók jól előkészítettek lesznek; a résztvevők jól felkészítettek, jól felszereltek és elszántak céljaik megvalósításában. Az ilyen jellegű agressziók elhárítása megköveteli a hosszú távú tervezés alkalmazását, a magas színvonalú felkészültséget és az anyagi ráfordítások folyamatos fenntartását; ugyanakkor az ilyen akcióknak a valószínűsége igen csekély, de nem kizárható. *Másodszor:* várhatóan nem csökken, sőt növekedhet a nem állami szervezetek, a szélsőséges politikai, etnikai, vallási csoportok által elkövetett fegyveres akciók száma.

A szervezett bűnözés, a terrorizmus erői továbbra is jelentősen különböznek egymástól létszámuk, felszereltségük és célkitűzéseik alapján. Ezek a csoportok, szervezetek a legkorszerűbb berendezésekkel, felszerelésekkel rendelkeznek. Tevékenységük nehezen kiszámítható, felderíthető, így az ellenük való sikeres tevékenység speciális felkészítést igényel.

A felsorolt két lehetőség kizárja a fegyveres erő felkészítésében a formális megközelítéseket, nagyobb szükség lesz az alkotóképesség és a kezdeményező-készség meglétére a parancsnokok és a katonák részéről a válságreakáló műveletek végrehajtásakor. Ezt a képességet a kiképzés, felkészítés és a gyakorlati végrehajtás során lehet megszerezni.

A Szövetség a jövőben nagy figyelmet kíván fordítani a különleges műveletek végrehajtására képes kötetlékek fejlesztésére. Az elméleti alapot a döntéshez a Szövetség MC-437 számú dokumentuma adja meg, amely a különleges műveletek politikai és katonai kérdéseinek elméletével és gyakorlatával foglalkozik.

⁵⁵ *A fegyveres erő felkészítése* alapvetően az adott ország katonai védelmére szóló stratégiától, a gazdaság erejétől, a várható katonai műveletek módjától alakulhat. Az a tevékenységi folyamat, amelynek során a képességek megvalósulnak, magában foglalja a szervezeti felépítés kialakítását, fegyverzettel, technikai eszközzel történő ellátást, a képességek kialakítását, a logisztikai biztosítás megteremtését, és a vezetés folyamatos biztosítását. A válságkezelés, konfliktus-megelőzés *képességének belső tartalma:* A fegyveres erők megfelelő felkészültsége, olyan elgondolás, amely összekapcsolja a politikai, diplomáciai, gazdasági, katonai és más természetű intézkedések sorozatát. A válságkezelő központok tevékenységi rendjének kialakítása, a feladatok végrehajtásának begyakorlása, a válságkezelő központokban a polgári és a katonai szakértők közötti együttműködés kialakítása. Katonai Kislexikon. Budapest, 2000, Honvéd Vezérkar Tudományszervező Osztály, 29. o.

A terrorizmus elleni harc sikerének feltétele – a gyakorlati tapasztalatokat figyelembe véve –, a különleges műveletek végrehajtására felkészített és felszerelt katonák, a leggyorsabban kerüljenek kiszállításra a művelet körzetébe, továbbá hogy túlélőképességük minden szempontból biztosított legyen.

A különleges műveleteket speciálisan kiképzett és felszerelt katonák hajtják végre, akik képesek a fegyveres küzdelem belső nem hagyományos eljárások és módszerek alkalmazására.⁵⁶ Íme a megfogalmazások felsorolása:

*Különleges műveletek*⁵⁷: olyan katonai tevékenységek, amelyeket különlegesen terveznek, szerveznek és hajtanak végre olyan hadművelleti módszerrel, amely eltér a hagyományostól. Különleges műveletek a fegyveres küzdelem valamennyi formájában, a válságreagáló műveletek minden fajtájában végrehajthatók, nyílt és titkos módszerek alkalmazásával együtt.

*Különleges műveletek*⁵⁸: olyan katonai műveletek, amelyeket különlegesen felkészített, felszerelt és szervezett csapatok hajtanak végre stratégiai vagy hadművelleti célok ellen a meghatározott célok elérése érdekében. A különleges művelet magában foglalhatja a nem hagyományos hadviselés elemeit is.

*Különleges műveletek*⁵⁹: általában kisméretűek, speciális tervezésűek, rejtetten kerülnek végrehajtásra. Az erők nem részei a válságreagáló műveletekben részt vevő többi erőnek, a feladatok végrehajtása ugyanakkor szükséges a kitűzött célok eléréséhez.

*Különleges műveletek*⁶⁰: olyan katonai tevékenységek, amelyeket különlegesen dolgoznak ki, szerveznek meg, különlegesen kiképzett állomány hajt végre. A katonai műveletek valamennyi fajtájában és formájában alkalmazhatók a kitűzött célok elérése érdekében.

A különleges műveleti erők feladata lehet:

- *különleges felderítés és megfigyelés*: stratégiai fontosságú célpontok helyének meghatározása, információk gyűjtése, a humán (emberi) felderítés teljes skálájának alkalmazása;
- *közvetlen tevékenységek*: stratégiai fontosságú célpontok pusztítása, meghatározott személy megtalálása, elfogása, tömegpusztító fegyverek, rendszerek felkutatása és elpusztítása;

⁵⁶ A különleges műveleti erőkről összefoglaló tanulmányt írt Porkoláb Imre a Magyar Honvédban. A szerzőtől a fellelhető szakirodalom, a személyes tapasztalatok, a kutatási eredményei és a biztonságra vonatkozó előírások tekintetében a tanulmányunk címében megjelölt probléma átfogóbb vizsgálatához jól hasznosítható információkat kaptunk. Porkoláb Imre: *Különleges műveleti erők, Új kihívás – avagy az iraki háború láthatatlan hősei*. Magyar Honvéd, 2004. augusztus 13. XV. évfolyam, 33. szám.

⁵⁷ AJP-01 (B) 8. fejezet 0803.

⁵⁸ FM 101-5-1 Operational Terms and Symbols, 1985. 57. o.

⁵⁹ Katonai Kislexikon. Budapest, 2001. 140. o.

⁶⁰ AJP-01 (A) Szövetséges Összhaderőnemi Doktrína, STANAG 2437.

- *katonai segítségnyújtás*: „baráti” erők katonáinak kiképzése, felszerelése, szükség szerint tanácsadással segíteni a művelet előkészítését és végrehajtását. A válságreagáló művelet végrehajtásának segítése.

A világ közel negyven országának fegyveres erejében található meg a különleges műveleti erők, amelyek szervezetéről, feladatairól, működésük rendjéről és a jövőbeni lehetséges feladatairól már eddig is több szakember írt tanulmányt az elmúlt években. A szerzők többsége egymástól függetlenül hangsúlyozza a különleges műveleti erők jelentőségét a jövő – elsősorban aszimmetrikus – hadműveleteinek⁶¹ megvívása során. A különleges műveletekben szolgálatot teljesítő katonák többsége nyelveket beszélő, szakmailag magasan képzett, és a korszerű technikai eszközöket mesterien kezelik. Ugyanakkor biztonsági okokból teljesen érthető, hogy a válságreagáló műveletekben nyújtott teljesítményüket csak a legszűkebb szakmai kör ismeri.

A válságreagáló műveletekben, a terrorizmus elleni harcban részt vevő katonákkal, csapatokkal szemben számos olyan követelmény fogalmazódott meg, amely a háborús műveletek végrehajtásakor nem volt hatással a művelet sikerére. A fegyveres erő és a műveleti területen működő kormányzati és nem kormányzati szervezetek, civilszervezetek, a lakosság és a média között korábban soha nem tapasztalt minőségű együttműködés alakult ki a válságreagáló műveletekben. Ezzel együtt a nemzetközi szervezetek és a nem kormányzati szervezetek gyakran igen eltérő érdekeket képviselnek a műveletek célját érintően.

Ezek a körülmények és jellemzők azt eredményezték, hogy a katonai képességek meglétén túl szükség van a civil–katonai együttműködési, információs műveleti, a lélektani műveleti, valamint a tömegtájékoztatási képességekre is, a nem háborús műveletek sikeres végrehajtása érdekében.⁶²

⁶¹ Az aszimmetrikus hadviselés az aszimmetrikus kihívásokhoz kapcsolható tevékenység, amikor a végrehajtók – legtöbbször saját életüket sem kímélve – hajtanak végre katonai akciókat, általában a magasabb technikai színvonalon álló féllel szemben. Az aszimmetrikus kihívások olyan nem hagyományos, vagy nem költséges ártó szándékú akciók, amelyek kivédésére nem készültek fel megfelelően (terrorizmus, a tömegpusztító fegyverek bevetése, vagy azokkal való fenyegetés és az információs hadviselés). Ezt tartalmazta az 1997-ben elfogadott amerikai Nemzeti Katonai Stratégia. Az aszimmetrikus hadviselés ennek megfelelően a nem költséges, egyszerű eszközökkel és módszerekkel végrehajtott – gyakran önfeláldozó – gerilla, partizán jellegű rajtaütéseket és egyéb akciókat magában foglaló tevékenységek köre. Így a „gyengébb” technikai felszereltség, a kevesebb kiképzést végrehajtó, általában megszállt területeken harcoló fél fegyvere, módszere a megszállókkal szemben. Ebbe a körbe tartoznak: öngyilkos merényletek, bombatámadások, logisztikai, vezetési pontok elleni akciók, a tisztek, parancsnoki állomány elleni merényletek, utánpótlási vonalak, szállítási útvonalak rombolása, valamint az ellenség ellátásának, utánpótlásának akadályozása egyéb akciókkal. Legtöbbször nagyon nehéz a felderítése, mert alkalmazói nem tartják be a hadviselés előírásait. Irakban is számos alkalommal érte támadás a Szövetségesek katonáit, polgári ruhákba öltözött katonák vagy civilek részéről. Az ilyen jellegű hadviselésre nagyon nehéz a katonák pszichológiai felkészítése, a védekezés is sok problémát hordoz magában. K. Burger – N. Cooc – A. Koch – M. Sirak: *What went right?* In: JDW, 30 April 2003. 20. o.

⁶² Nagy András: *A terrorizmus elleni harc a spanyol választási kampány napirendjén*. Politikatudományi Szemle, 2005. 1. szám. 151–183. o. Pippa Norris – Montague Kern – Marion Just: *Framing Terrorism: The News Media, the Government and the Public*. New York, Routledge, 2003. Tony Addison – S. Mausob Murshed: *Transnational Terrorism as an Spillover of Domestic Disputes in Other Countries*. Defence and Peace Economics, 2005. April. 69–83. o.

A NATO Hadászati Előrettekintés (Strategic Vision: The Military Challenge) dokumentuma a szükséges képességek meglétét hangsúlyozza a jövő háborús és nem háborús műveleteiben, különösen a válságreagáló műveletekben és a terrorizmus elleni harcban. A dokumentum szerint a jövő műveletei minden korábbinál összetettebbek lesznek, és több dimenzióban folynak egy időben.

Mind a háborús, mind a nem háborús műveletekben a képességeknek három célkitűzés elérését kell biztosítaniuk:

- a döntési fölény megszerzését és fenntartását;
- a fegyvernemek és a haderőnemek meglévő képességeinek összegzését;
- a csapatok gyors telepíthetőségét és a túlélőképesség hosszú idejű fenntartását.

Befejezés

A terrorizmus napjaink állandó veszélyforrása lett, amely szervezetében, módszereiben folyamatosan fejlődik, és gyorsan alkalmazkodik a megváltozott körülményekhez. Bebizonyosodott, hogy a terrorizmus ellen nincs teljes védelem, csupán a terrorcselekmények megelőzésével kapcsolatos elméleti és gyakorlati munka módszereit lehet tökéletesíteni. Napjainkra az is világhosszú vált, hogy a korábban létrehozott szervezetek, működési folyamatok, alkalmazott módszerek nem, vagy csak csekély mértékben eredményesek a terrorszervezetekkel szemben, továbbá a demokratikus rendszerek és vívmányok nagyon könnyen sebezhetőek.

A nemzeti és nemzetközi terrorizmus elleni harc tényleges eredményei, az operatív munka szabályai miatt, igazából a közvélemény számára nem láthatók. Az állampolgár csak a korlátozásokat (szigorú ellenőrzések, vizsgálatok, sorban állások stb.) tapasztalja.

A „sikeresen” végrehajtott terrorcselekményt és a következményeket a televízió azonnal, majd azt követően a sajtó a legvéresebb formában mutatja be a közvéleménynek. A különböző témájú videofilmek világában a halál látványa már nem elég borzalmas, így a test megcsönkítése, a fej levágása és az ahhoz kapcsolódó szertartások lettek a „mindennapos látnivalók” a különféle televíziós csatornákon.

A fellelhető külföldi és hazai szakirodalomban megjelent megállapítások, valamint kutatási eredmények alapján a terrorizmus ellen határozottan, és főleg eredményesen fellépni csak úgy lehet, ha minden szempontból ellenőrzött, egyértelmű, és a műveletek során jól használható információk állnak a végrehajtók rendelkezésére, továbbá a terrorizmus elleni harcban részt vevő erők, szervezetek között jó az együttműködés. Ehhez viszont nemzeti és nemzetközi összefogásra van szükség a társadalmi élet minden területén.

Az eredményes tevékenység feltételezi továbbá, hogy a terrorizmus és a terrorizmus elleni harc tudományos igényű kutatását több tudományterület bevonásával hajtsuk végre, felhasználva a korábbi, és összegezve az elért eredményeket. Az ilyen módszerrel folytatott kutatásra azért van szükség, mert a politikai döntéshozók elvárják a kutatóktól, hogy javaslatokat tegyenek a terrorizmus elleni harc legeredményesebb formáira és a végrehajtás módszereire.

A társadalmi folyamatok vizsgálata

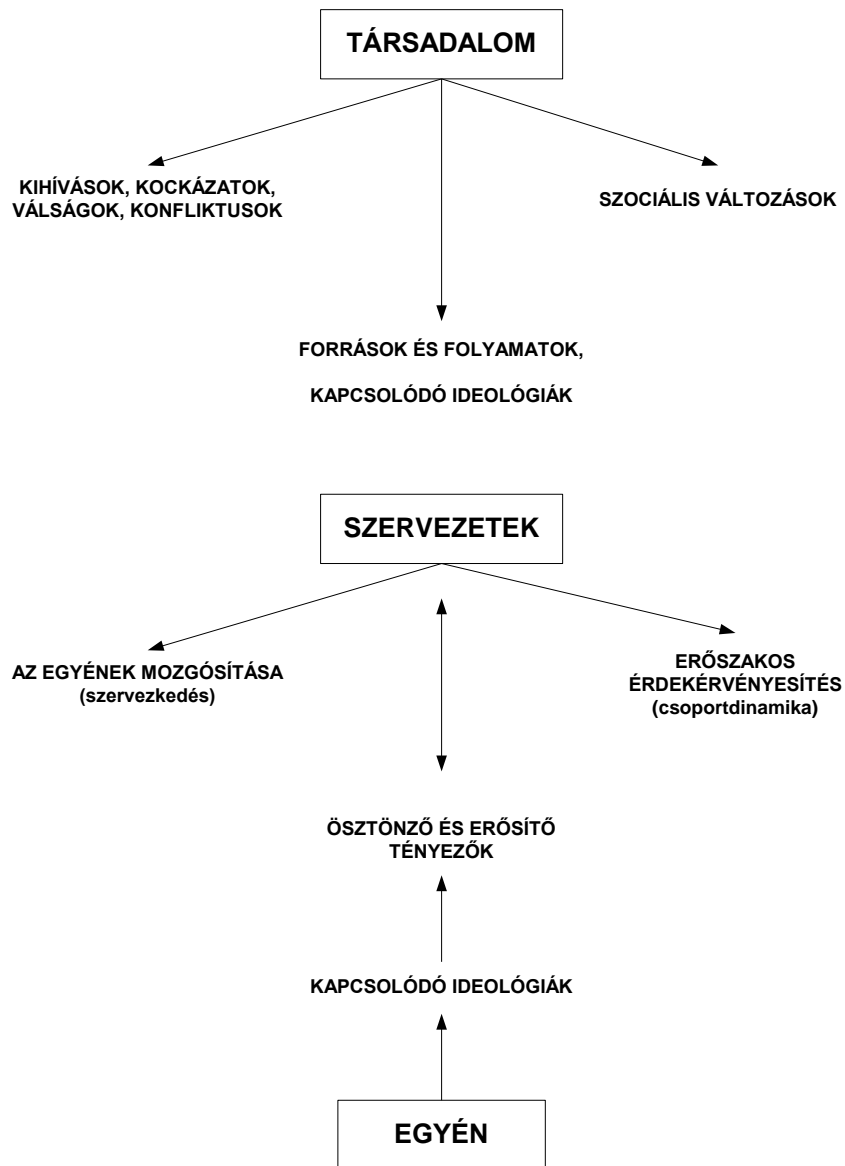

Forrás: *Terrorism in context*. The Pennsylvania State University Press, 1995. 108. o.

Szerkesztette: Szternák György

A terrrorszervezetek és a nyilvánosság

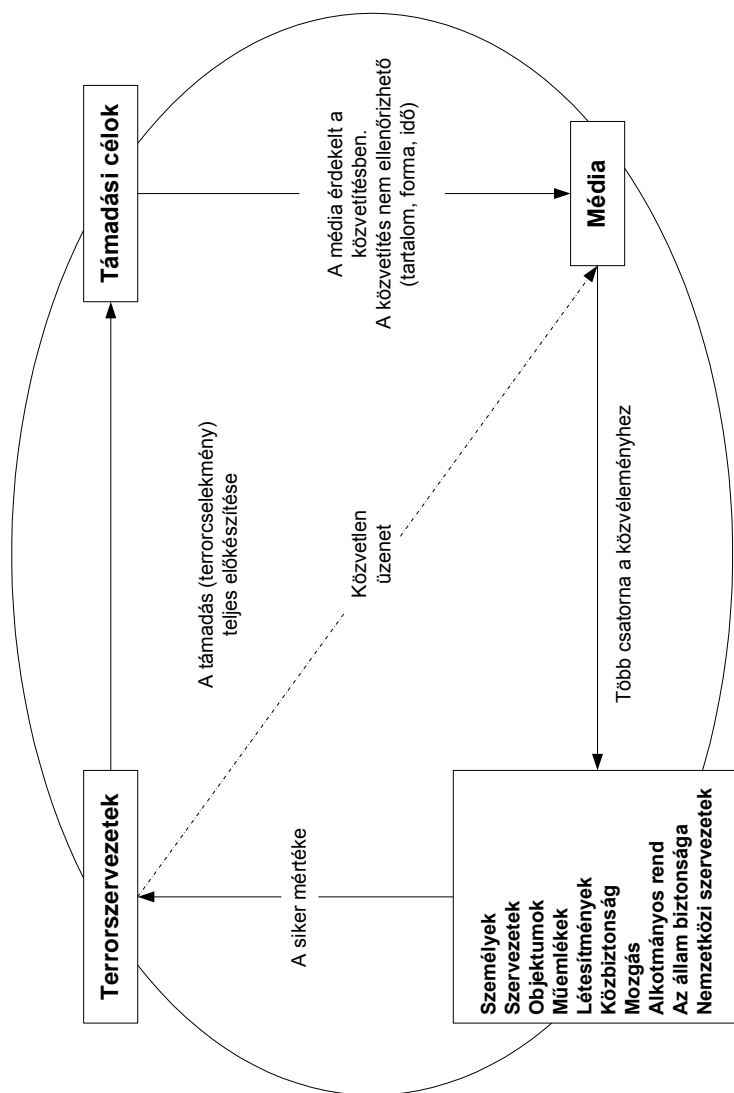

Forrás: *Shaping the Information Environment. Military Review, January – February 2005.*
Szerkesztette: Szternák György

A terrorizmus kialakulásának folyamata

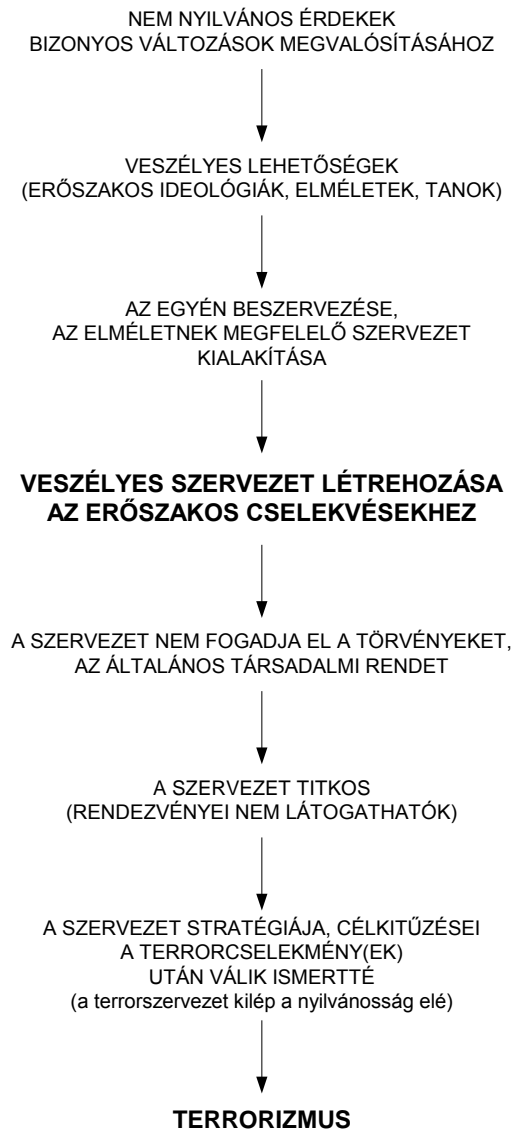

Forrás: *Terrorism in context*. The Pennsylvania State University Press, 1995. 156. o.
Szerkesztette: Szternák György

Javaslatok a terrorizmus jelenségkörének vizsgálatára

Véleményünk szerint a következő tényezőknek mindenképpen elsőbbséget célszerű adni a terrorizmus jelenségkörének tudományos igényű vizsgálatára során:

I. A terrorizmus okai, motivációforrásai:

- *politikai erőszak* (polgárháborúk, forradalmak), autoriter politikai rendszer *történelmi öröksége*;
- nyílt, direkt külföldi megszállás, elnyomás;
- illegitim, gyűlölt külföldi hatalmak által kívülről támogatott kormányzat;
- az államszervezet kudarca alaprendeltetésének teljesítésében; korrupció, társadalmi integráció és érdekharmozás elérésére képtelen állam;
- állami elnyomás a jelenben (demokrácia, alapvető emberi és állampolgári jogok érvényesülésének hiánya; fékek és ellensúlyok hatékonyan működő rendszerének hiánya a hatalmi ágak között);
- szélsőséges *ideológiák* érvényesülése;
- *a politikai kultúra* specifikumai (például szervezett politikai erőszaknak tulajdonított funkció);
- eszköz funkció (meghatározott cél elérése);
- *kommunikatív/szimbolikus* funkció (például az elnyomottak agitálása);
- *vallás* (hasonlóságok és eltérések a vallásos „szent terror” vs. szekuláris/világi terror erőszak-értelmezése között);
- társadalmi, gazdasági, kulturális, nyelvi depriváció a többségi társadalomhoz tartozók körében;
- nemzeti–etnikai és vallási diszkrimináció; kisebbségekkel szembeni intolerancia (objektív, létező illetve szubjektív érzékelt elnyomás, fenyegetés, veszély többségi társadalomtól);
- hirtelen és túl gyors modernizáció;
- karizmatikus vezetők;
- egyéb váratlan, indítóimpulzust adó események (elvesztett háborúk, mészárlás, rendőrségi brutalitás, egyéb provokatív események).

II. A terrorizmus, a terrorszervezetek célrendszere:

- hosszú távú (stratégiai) célok;
- középtávú célok;
- rövid távú (taktikai) célok.

III. A terrorszervezetek szervezeti, intézményi jellemzői:

- a szervezet belső struktúrája;
- a formális struktúra, szervezeti formák;
- a parancsnokság, kemény mag;
- az aktív keretállomány;
- az aktív támogatók;
- a passzív támogatók;
- az informális struktúra;
- a szervezeti kultúra jellemző funkciói, típusa (hatalom-, illetve feladatkultúra) és szintjei a terrorista szervezetekben;
- az alapvető *szervezeti feltevések*, szervezeti alapértékek, filozófiák, jövőverziók, szervezeti víziók szintjén található ún. „mesterséges szervezeti kultúraelemek”, amelyeket a vezetők eszközként alkalmazhatnak a terrorista szervezetek irányítása során is (például szervezet egészének vagy egyes alrendszerének, tagjainak vagy csoportjainak befolyásolására, manipulálására).
- a szervezeti kultúra által létrehozott, észlelhető, látható, tárgyakban és tipikus viselkedés-formákban megjelenő *mesterséges képződményeket*;
- az érzelmek, értékek, szemléletek szintje;
- az erők, eszközök; anyagi–pénzügyi alapok (pénzügyi források; képességek; logisztika; kommunikáció);
- a vezetési rendszer;
- a vezetők jellemző szociáldemográfiai vonásai (társadalmi háttér, helyzet a főbb társadalmi státuskijelölő dimenziókban);
- a vezetők tudása, speciális előképzettségei; személyes előzetes tapasztalatai a politikai erőszak aktív, illetve passzív megélésében, alkalmazásában (például menedzsment készségek, üzleti és/vagy harcvezetői tapasztalat);
- a szociálpszichológiai vonások; szervezeti uralom legitimitásának alapjai, a személy szerepe;
- a jellemző vezetési stratégiák; a döntéshozatali mechanizmus specifikumai;
- a külső intézményi kapcsolatrendszer (más terrorista szervezetekkel felépített kapcsolati hálók) szerepe;
- a szervezeti felépítés és működés rendszerének belső dinamikája (toborzás, kiképzés);
- a szervezet- és közösségépítés.

IV. A célok kiválasztásának lehetőségei:

- személyek, akik az elnyomó állam/politikai rendszer hatalmát szimbolizálják (parlament, kormány, illetve minisztériumok, főhatóságok vezetői);
- az intézmények, infrastruktúra;
- az adott politikai rendszer, állam, kormányzat, illetve nemzet szimbólumaként felfogható intézmények, épületek;
- a vasút-, illetve metróállomások, repterek, kikötők;
- az *Internet-alapú vezetési* (állami politikai és gazdaságvezérlési) rendszer és szolgáltatások; bankok, pénzügyi intézmények; az automatizált ipari, kereskedelmi és információs, kommunikációs környezetvédelmi és közlekedésirányítási rendszerek;
- a nukleáris, víz-, szén- és olajtüzelésű erőművek; olajvezetékek, finomítók, szállítók, gátak;
- a gyárak, üzemek (például haditechnikát előállítók);
- az oktatási-kulturális intézmények (például egyetemek);
- a kulcsfontosságú gazdasági létesítmények, infrastruktúra-elemek;
- a turisztikai célpontok (például múzeumok, bevásárlóközpontok, zenei és sportrendezvények, operaházak, drága éttermek és hotelek, újévi partik, nemzeti parkok, sétahajók, golf- és sípályák, kaszinók).

V. Szervezeti tagság:

- az individuális motiváció;
- a politikai erőszak elkövetésére sarkalló tényezők;
- a gyűlölet, hirtelen indulat, bosszúvágy, düh, frusztráció, ellenállás, politikai változás iránti igény;
- a rekrutáció, társadalmi háttér;
- a szülők érték- és mintaválasztást befolyásoló szerepe;
- attitűdjeik a politikai rezsimmel/állammal szemben;
- a demográfiai mutatók;
- a társadalmi háttér, helyzet a főbb társadalmi státuskijelölő dimenziókban;
- a személyes élettörténet;
- a szocializáció;
- a családi előszocializáció;
- a szervezeti–intézményi szocializáció terroristává válás előtt;
- a politikai erőszakkal kapcsolatos korábbi tapasztalatok;
- szocializáció a terrorista szervezetben;

- a politikai szocializáció;
- szabadságharcos identitás;
- az értékrendszer interiorizációja;
- a „terrorista viselkedés” specifikumai – s azok szociálpszichológiai gyökerei.

VI. „Modus operandi”:

- *a doktrína;*
- az erőszakos cselekmények dinamikája;
- *a stratégia;*
- a lehetséges előnyök és hátrányok kalkulációja (költséghatékonysági elemzés);
- terrorista viselkedés, mint egy stratégiai választás eredménye;
- a műveleti terület, illetve helyszín kiválasztása;
- az alkalmazott eszközök típusa, mennyisége;
- alkalmazásuk előnyei (valószínű hatások) vs. indokok az alkalmazásuktól való eltekintésre – jelenlegi és várható jövőbeni trendek okai, következményei;
- a szükséges képességek;
- a beszerzési, szállítási kapacitások és kihasználásuk célszerűnek látott módja;
- az alkalmazás módszertana;
- *a taktika;*
- a támadások;
- a tervezés;
- a parancsnoki és beosztott személyi állomány kiválasztása akcióra, technikai eszközök előkészítése, logisztikai biztosítás;
- a felderítés, akcióra való konkrét felkészítés;
- a műveleti területre történő előrevonás;
- a támadás;
- a visszavonulás és annak minden oldalú biztosítása;
- az eredeti helyzet visszaállításának lehetősége.

Forrás: Szternák György – Kiss Zoltán László: *Vázlat a terrorizmus szociológiai aspektusainak vizsgálatához*. Zrínyi Miklós Nemzetvédelmi Egyetem, tanulmány, 2005.

A terrorizmus és a terrorizmus elleni harc tudományos igényű vizsgálata

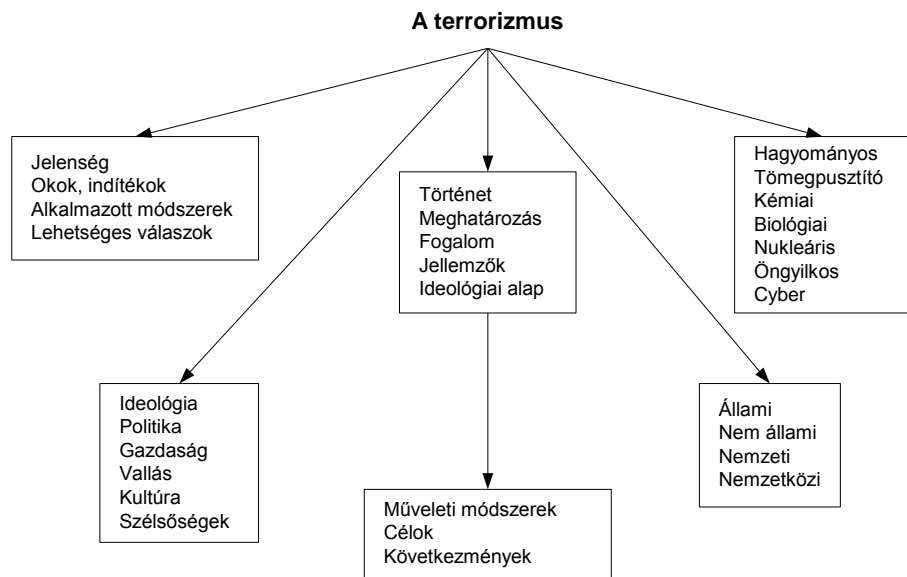

Szerkesztette: Szternák György

Kapcsolódó kutatások és kutatási területek

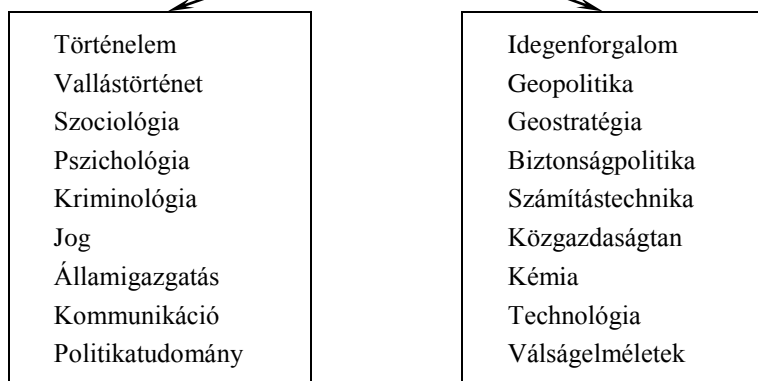

A terrorizmus elleni küzdelem lehetséges stratégiái: *A megelőzés*: Az a fajta stratégia, amelyet az államok minden lehetséges területen megpróbálnak alkalmazni a terrorizmus visszaszorítása érdekében. *A beépülés*: A legnehezebb stratégia, a nemzetközi iszlám terrorista szervezetek soraiba a humán felderítés érdekében embereket bejuttatni, hogy a csoporton belülről információkat szerezzünk és esetleges befolyásolást alkalmazhassunk. *A szükségletek korlátozása*: A terroristák szükségleteinek korlátozása (felderítés, pénz, fegyver, robbanóanyag, információ, publicitás) is a részstratégiák összehangolását kívánja a siker érdekében. *A „személy – cél – módszer” elemzés*: Az ismert terrorista személyek, elkövetési módszerek, lehetséges célok elemzése után következtetések levonásával kaphatunk lehetőséget a következő célpontok, akciók területének behatárolására és a szükséges intézkedések fogantatására. *Az elszigetelés*: A nemzetközi terroristákat főleg a nyilvánossággal, az akciók embertelen, kíméletlen voltának bemutatásával próbálhatjuk meg a társadalmakban népszerűtlenné tenni, és elszigetelni. *Az elmaradt térségek segítése*: A terroristák kiindulópontjai általában a széteső államok, a központi irányítási hatalmat gyakorolni képtelen államok. Ezekben a területeken a fejlesztésekkel, a segélyekkel a lakosság döntő többségét befolyásolni lehet, hogy támogassák a terrorizmus elleni harcot.

A legjobb megoldásként mindenképpen egy úgynevezett széles alapú, egységes stratégiára van szükség, a megfelelő politikai, diplomáciai, gazdasági, valamint katonai részstratégiákkal. Csak a nemzetközi összefogás, együttműködés teremtheti meg az alapokat arra, hogy a terrorista csoportokat felszámolhassuk. A terrorizmus – mint a New York-ban végrehajtott terrorakció is megmutatta –, transznacionális, váratlan és aszimmetrikus fenyegetés, amely gyakran államilag támogatott komplex problémaként jelentkezik.

Forrás: Avishag Gordon: *Terrorism as an Academic Subject after 9/11: Searching the Internet Reveals a Stockholm Syndrome Trend*. *Studies in Conflict and Terrorism*, 2005. January – February 45–61. o.

A terrorizmus elleni védelem sajátos intézkedései

Bővített információmegosztás a partnerállamokkal:

- A terrorizmussal kapcsolatos információk cseréjének fokozása, beleértve a terrorizmus, kézi- és könnyűfegyverek illegális kereskedelme stb. elleni küzdelem gazdasági vonatkozásait is.
- Válsággal kapcsolatos Hírszerzési Összekötő Egység létrehozása.

Emelt készenlét a partner államok bevonásával:

- Partnerek felkérése a kiképzési lehetőségekben és a terrorizmus elleni védekezéssel kapcsolatos gyakorlatokon való részvételre.
- A partnerállamok logisztikai támogatásának kérése a NATO terrorizmus-ellenes védelmi intézkedéseikhez, beleértve a befogadó nemzetek támogatását a fennálló megállapodások szerint.

Terrorista csoportok támogatásának megakadályozása a partnerállamok bevonásával:

- Személyek és anyagok illegális mozgásának megakadályozása a nemzetközi határokon keresztül.
- Fegyverzetellenőrzés végzése és tanácsadás a partnerállamok számára a tömegpusztító fegyverek (WMD) hatékony ellenőrzésével és az ilyen fegyverekkel kapcsolatos anyagok biztonságos megsemmisítésével kapcsolatos intézkedésekhez.

Emelt képességek kialakítása a tagállamokban és a partnerországokban:

- Egy csapást szenvedett ország partnerállamok általi támogatása.
- A partnerállamok katonai képességeinek rendelkezésre bocsátása a polgári hatóságok részére történő azonnali segítségnyújtáshoz.
- A Szövetség a terrorizmus elleni harccal kapcsolatban 2001. szeptember 11-e óta számos okmányt dolgozott ki, amelyeket felhasznált „A NATO válságreagáló rendszer – Kézikönyv” kidolgozásakor.

A Kézikönyv egy melléklete foglalkozik ezzel a kérdéssel, amelynek rövid tartalma a következő:

A Szövetség a terrorista szervezetek tevékenységét három csoportba sorolja:

- Pszichológiai típusú fenyegetések, félelemkeltés és támadás.
- Támadások a tagállamok ellen. Ebben az esetben a célok kormányzati, vezetési, katonai, közlekedési, szórakoztató, sport- és szimbolikus objektumok, intézmények lehetnek. A Szövetség különös jelentőséget tulajdonít a szimbolikus célok elleni támadásnak.

- A Szövetség és a nemzeti katonai erők, létesítmények és szolgáltatások elleni támadás, a felelősségi körzeteken kívül.

A terrorista szervezetek a támadások alkalmával a következő eszközöket használhatják:

- hagyományos anyagokat tartalmazó robbanóeszközök, kézi fegyverek;
- házilag készített robbanóeszközök és fegyverek;
- vegyi és biológiai harcanyagok, valamint azok felhasználásával készült robbanóeszközök és fegyverek;
- radiológiai anyagok, nukleáris reagensek, eszközök, fegyverek;
- számítógépes rendszerek elleni eszközök, programok (cyber-támadás);
- az írott és elektronikus sajtó.

Az Észak-atlanti Tanács katonai stratégiát dolgozott ki a terrorizmus elleni védelemre és harcra, amelynek lényege a következő:

1) A terrorizmus elleni védelem egyik módja a könnyen sebezhető erők, eszközök, objektumok, intézmények védelme, amelyhez szükség esetén a fegyveres erő is felhasználható. Ugyanakkor ez a feladat elsősorban a biztonsági, közbiztonsági és rendőri szervezetekre hárul.

2) A terrorizmus elleni közvetett tevékenységek, amelyek az általános biztonság meglétét, felügyeletét szolgálják, magukban foglalják a vezetési, logisztikai, mérnöki, orvosi, járványügyi, sugárzás elleni védelem és egyéb képességek meglétét, gyors alkalmazhatóságát.

3) A terrorizmus elleni harc támadó tevékenység, amely nemzetközi méretű, feltételezi a katonai erő, elsősorban a különleges műveletek végrehajtására felkészített erők részvételét is.

Az Észak-atlanti Tanács a terrorizmus elleni harcban a polgári veszélyhelyzeti nemzetközi és nemzeti nem kormányzati szervezetek együttműködésére is számít. Különösen azokra, amelyek képességeik alapján alkalmasak a lakosság védelmére, az életek mentésére, a keletkezett károk következményeinek gyors felszámolására. Ennek érdekében Prágában döntés született arról, hogy a tömegpusztító fegyverek elleni védelem képességeit a tagállamoknak és a Szövetségnek teljeskörűen ki kell fejleszteni és folyamatosan fenn kell tartani.

A továbbiakban azt vizsgáljuk meg, hogy a Szövetség milyen lehetséges tevékenységek végrehajtását javasolja a terrorizmus elleni harcban a tagállamoknak és az együttműködő országoknak.

A NATO felelősségi körzetén belüli terrorizmus elleni védelem:

- a válságkezelő, válságreakáló rendszerek, szervezetek tevékenységének folyamatos működtetése;
- a diplomáciai tevékenységek fokozása;

- a lakosság tájékoztatásához a média felhasználása;
- az információs és pszichológiai műveletek beindítása és folyamatos működtetése;
- a felderítő és előrejelző rendszer folyamatos működtetése a különösen veszélyeztetett tagállamokban;
- az életmentő rendszerek képességeinek folyamatos fenntartása;
- a tömegpusztító fegyverek és hordozóeszközeik elterjedése elleni küzdelem fokozása;
- valamennyi technikai védelmi rendszer (számítógépek, hírközlés) folyamatos működtetése, a sugár- és járványvédelem fokozása;
- a légi áru- és utasszállítás biztonságának szigorítása a biztonságos forgalom érdekében;
- a meglepés elleni védelem fokozása.

A NATO felelősségi körzetén belüli terrorizmus elleni támadás:

- a különböző okmányokban előírt készütség fenntartása, elsősorban a különleges műveleti feladatokra felkészített erőknél;
- a terrrorszervezetek, különleges események felderítésének fokozása;
- a szövetség azonnali készenlétű erői felkészültségének ellenőrzése, a tervek pontosítása, szükséges mértékű kiegészítése és a feladatok végrehajtása;
- a terrorcselekmények elleni védelem fokozásához szükséges biztonsági intézkedések szigorítása a fegyveres erőknél;
- csökkenteni a tömegpusztító fegyverekkel végrehajtható-, és az általános terrorcselekmények végrehajtásának lehetőségét a tagállamok területén;
- az együttműködést és a vezetést biztosító rendszerek védelme, folyamatos működésük biztosítása.

A NATO felelősségi körzetén kívüli terrorizmus elleni védelem:

- a hírszerzés és a felderítés folyamatos végrehajtása, a felderítés elleni védelem megszigorítása;
- a telepített (műveletet végrehajtó) szárazföldi, tengeri, légi és logisztikai (humanitárius) erők fokozott védelme, tevékenységük végzésének biztosítása;
- a különböző béketámogató műveletekben tevékenykedő erőkkel a folyamatos összeköttetés biztosítása és fenntartása;

- különböző intézkedések fogantatása a terrorizmust, a terrorszervezeteket támogató országokkal szemben:
 - politikai, diplomáciai, gazdasági, pénzügyi nyomásgyakorlás;
 - szigorító intézkedések a külföldi csoportokkal szemben;
 - a korábban kialakított kulturális, sport, tudományos kapcsolatok felfüggesztése;
 - az utazási feltételek korábbi rendszerének felülvizsgálata, megszigorítása és megszüntetése;
 - bizonyos személyek, csoportok kitoloncolása, honi állampolgárok hazaszállítása.

A NATO felelősségi körzetén kívüli terrorizmus elleni támadás:

- az erők folyamatos felkészítése, ha szükséges, gyakorlatok levezetése;
- határozott és valós kapcsolattartás az együttműködőkkel;
- a különleges műveleti erők készenlétének fokozása, telepítése, a feladat végrehajtása;
- az információs és pszichológia műveletek végrehajtása;
- a támadást elfogadó országokkal és szervezetekkel történő együttműködés, elsősorban a saját erők védelme érdekében.

Együttműködés a terrorizmus elleni harcra elkötelezett országokkal:

- a felderítés és a felderítési adatok cseréjének fokozása. az adatok közös elemzése, értékelése;
- a terroristák, terrorszervezetek működésének megakadályozása, repülőterek, határátkelőhelyek ellenőrzésének szigorítása, a légtérelőőrzés fokozása, szigorítása;
- logisztikai együttműködés fokozása az erők szállítása érdekében;
- az erők felkészítése érdekében a képzés, kiképzés fokozása, gyakorlatok lefolytatása;
- a lehetőségek keretén belül adatok, információk cseréje a fegyveres erők, a különböző parancsnokságok között;
- a polgári veszélyhelyzeti nemzetközi szervezetek együttműködésének fokozása.
- megakadályozni a terroristákat, terrorszervezeteket a korszerű eszközök, technológiák, felszerelések, adatok, információk megszerzésében.

Előadás a NATO SHAPE Oberammergau-i iskolájában, 2004. február 2–6.

NEM HÁBORÚS KATONAI MŰVELETEK

1. AZ ENSZ FELOSZTÁSA ALAPJÁN

- A) Békefenntartás.
- B) Béke-kikényszerítés.
- C) Béketeremtés.
- D) Békeépítés.
- E) Humanitárius segítségnyújtás.

2. A NATO FELOSZTÁSA ALAPJÁN

- A) Humanitárius műveletek.
- B) Katasztrófák következményeinek felszámolása.
- C) Kutatás–mentés.
- D) Nem harci jellegű kiürítés.
- E) Terrorizmus elleni harc.
- F) Légtérellelőrzés.
- G) Felderítő műveletek.
- H) Információs műveletek.
- I) Pszichológiai műveletek.
- J) Katonai segítség és támogatás a polgári hatóságoknak.
- K) Szankciók érvényesítésének támogatása.

3. FEGYVERREL VÉGREHAJTOTT MŰVELETEK

A) Fegyveres konfliktus:

- Határkörzetekben zajló konfliktus.
- Szándékos, fegyveres légtérsértés.
- Határrendsértés.

B) Válságreakáló műveletek:

- Válságmegelőzés katonai támogatása.
- Válságmegelőzés katonai erő alkalmazásával.
- Megelőző csapás.
- Általános katonai fellépés.
- A demokratikus rendezés katonai támogatása.
- A katonai erők kivonása.

C) Más katonai műveletek:

- Szankciók érvényesítésének katonai támogatása.
- Kutatás–mentés.
- Légtérelőőrzés.
- Felderítő műveletek.
- Információs, információvédelmi műveletek.
- Pszichológiai műveletek.
- Kimenekítés.
- Nem harci jellegű kiürítés.
- Erődemonstráció.
- Felkelés támogatása.
- Nemzeti ellenállás támogatása.
- Fogadó támogatás.
- Terrorizmus elleni küzdelemben való részvétel.

D) A belső alkotmányos rend helyreállítása:

- A fegyveres erő közvetlen alkalmazása.
- A fegyveres erő felhasználása.
- Katonai demonstráció beavatkozás nélkül.
- A fegyveres erő készenlétben tartása.

E) Béketámogató műveletek:

- Diplomáciai erőfeszítések katonai támogatása (nyomásgyakorlás).
- Béketeremtés.
- Béke-kikényszerítés.
- Békefenntartás.
- A békeépítés katonai támogatása.

4. FEGYVER NÉLKÜL VÉGREHAJTOTT MŰVELETEK

A) Polgári-katonai együttműködési (CIMIC) műveletek:

- A fegyveres erő támogatása
- A polgári környezet támogatása
- Polgári-katonai kapcsolatok

B) Fegyverzetellenőrzés:

- Nemzetközi szerződések teljesítése.
- Eseti döntés alapján.
- Kétoldalú megállapodás alapján.

C) Katasztrófák elhárításában való részvétel:

- Katasztrófák megelőzésében való részvétel.
- A következmények felszámolásában való részvétel.
- Helyreállítás segítése.

D) Migrációs folyamatok kezelésében való részvétel:

- Közvetlen részvétel.
- Biztosítási feladatok ellátása.
- Eszközök, felszerelések átadása, kezelése.

E) Humanitárius segítségnyújtásban való részvétel:

- Közvetlen részvétel.
- Eszközök, felszerelések átadása, kezelése.

Forrás: Deák János: *Napjaink és a jövő háborúja*. Tanulmány (kézirat), ZMNE, Budapest, 2005. Hadtudomány, 2005/1. szám.

**A PALESZTIN INTIFÁDA BIZTONSÁGPOLITIKAI ÉS
KATONAI ÖSSZEFÜGGÉSEI***

Tisztelt Olvasó!

A Szerkesztőbizottság – a Tudományos Tanács döntésének megfelelően, az eddigi kedvező tapasztalatokra és visszajelzésekre alapozva –, ezzel a tanulmányorozattal folytatja a doktori (PhD) értekezések közzétételét, azok tartalmának szélesebb körű megismertetését.

Értekezésemben a közel-keleti konfliktus, benne a második palesztin intifáda kialakulásának körülményeit, a palesztin–izraeli válság megoldását célzó – eddig sikertelen – nemzetközi kezdeményezéseket vizsgálom. Bemutatom, hogy milyen tényezők vezettek a 2000. július 11. és 25. közötti Camp David-i tárgyalások megszakításához, illetve, hogy képesek-e a felek külső segítség nélkül a válság kezelésére. Külön vizsgálom az Egyesült Államok és az Európai Unió szerepét a konfliktus kezelésében.

Elemzem a válság eszkalálódását, annak okait és körülményeit, hatását a regionális biztonságra és a jelenlegi status quo-ra. Vizsgálom az Izraelben élő, 1,3 millió lakost számláló arab kisebbség helyzetét az intifádával összefüggésben, illetve azt, hogy a palesztin állam létrehozását követő időszakban az izraeli arab kisebbség okozhat-e újabb belső válságot.

Az eddigi izraeli–palesztin megállapodások elemzésén keresztül bizonyítom, hogy azok miért alkalmasak, vagy alkalmatlanok egy átfogó megállapodás kidolgozásához és főleg megvalósításához. Mindezt olyan szempontból is értékelem, hogy a Közel-Kelet – és különösen Izrael – biztonsági helyzete mekkora mozgásteret biztosít az izraeli vezetésnek a palesztin kérdés kezelésében.

Vizsgálom, hogy az Izraeli Védelmi Erők (IDF) libanoni kivonása milyen hatással volt a palesztin intifáda kirobbanására, illetve Irán – Szíria támogatásával – a Libanonban tevékenykedő Hezbollah felhasználásával miként fenyegeti Izrael északi határtérségét, kikényszerítve ezzel az izraeli haderő „kétfrontos küzdelemre” történő állandó készenlétben tartását.

Kiemelt figyelmet fordítok a fegyveres erők terrorellenes felkészítésére és alkalmazására, az új módszerek feltárására, különös tekintettel az IDF ezen a téren szerzett tapasztalataira, eljárásaira és azok eredményességére. Kutatom az alkalmazott eljárások (főként katonai műveletek) eredményességét biztosító tényezőket, az izraeli haderő reakálásának szintjét, eszközeit és módszereit.

* A tanulmány a szerző 2005. június 24-én, a Zrínyi Miklós Nemzetvédelmi Egyetem nyilvános védésén „*Summa cum laude*” minősítéssel elfogadott doktori (PhD) értekezésének szerkesztett változata.
– Első rész.

Ennek keretében vizsgálom az olyan új módszereket, mint a tömeges letartóztatások, a célzott likvidálások, a házbombolások, illetve palesztin részről az öngyilkos merényletet, mint az egyre inkább előtérbe kerülő „stratégiai fegyvert”.

Bizonyítom, hogy a terrorizmus elleni küzdelemben a fegyveres erőknek – más eszközök mellett – fontos szerepük van, amihez új katonai gondolkodásra, szervezetekre és képességekre van szükség. Kutatásaimat 2005 januárjában zártam le, de az azóta eltelt idő fontosabb történéseivel a tartalmat külön kiemelések nélkül kiegészítettem.

BEVEZETÉS

A közel-keleti térség a világ egyik legbonyolultabb és legellentmondásosabb területe, amelyre a 2001. szeptember 11-ei terrortámadás következményei a legnagyobb hatást gyakorolták. A közel-keleti problémák kulcskérdése továbbra is az arab–izraeli konfliktus, ezen belül a palesztin–izraeli szembenállás megoldása. A konfliktus egy időben három – helyi, regionális és nemzetközi – szinten jelentkezik. Helyi szinten az izraeli zsidók és a palesztin arabok szembenállásáról van szó, mert mindkét nép ugyanazt a területet tekinti hazájának. Regionális szinten a több kérdésben megoldatlan izraeli–arab ellentétet állunk szemben, míg nemzetközi szinten a régió egyrészt az energiaforrások, másrészt a terrorizmus és a tömegpusztító eszközök proliferációja miatt játszik kiemelt szerepet.

A kutatási téma választásánál az is motivált, hogy 1997 és 2001 között az első magyar véderő attaséként szolgáltam Izraelben. Külszolgálati időm egybeesett a madridi békefolyamat eredményeként kialakult izraeli–palesztin párbeszéd megkezdésével, az önálló palesztin állam létrehozásának lehetőségével, a békefolyamat hirtelen megtorpanásával, majd 2000 szeptemberében a második palesztin intifáda kirobbanásával.¹ Az intifádával kezdődött alacsony intenzitású konfliktus fokozatosan eszkalálódott. Fennáll a lehetősége annak, hogy ha nem sikerül a kedvezőtlen folyamatot politikai eszközökkel megállítani, akkor a konfliktus átcsaphat regionális összetűzésekbe, vagy az aszimmetrikus hadviselés különféle területeire, a közel-keleti térségen kívül is. A konfliktus kihat Izrael és a többi arab ország viszonyára, befolyással van a NATO déli szárnya biztonsági helyzetére – különös tekintettel a tömegpusztító fegyverek proliferációjára és a terrorizmusra –, valamint hazánk és Izrael, illetve hazánk és a többi arab ország kapcsolatára.

A palesztin–izraeli konfliktus az aszimmetrikus hadviselés jellemző példája. A világ egyik legjobban felszerelt, kiképzett és a legkorszerűbb haditechnikai eszközökkel rendelkező hadereje, az IDF áll szemben egy „majdnem állam” – Palesztina – hivatalosan nem létező fegyveres erejével, amely a rendelkezésére álló eszközök közül elsősorban a terrorista eszközöket alkalmazza.²

¹ Az intifáda jelentése: népfelkelés.

² Az IDF-hez izraeli értelmezés szerint csak a haderő tartozik.

Az értekezés öt fejezetre tagolódik:

A bevezetésben indokolom, hogy az intifáda kutatását azért tartom fontosnak, mert abból ma már a térség fejlődése szempontjából nélkülözhetetlen politikai, gazdasági és katonai következtetések vonhatók le. A téma kutatását azért is tartom aktuálisnak, mert az intifádaival összefüggő harccselekményekkel más válságkörzetekben folyó katonai műveletekben is találkozhatunk.

Az első fejezetben feltárom az intifáda történelmi gyökereit, és bemutatom a Palesztina megosztására vonatkozó ENSZ 181. számú közgyűlési határozatának következményeit. Izrael Állam és a Palesztin Felszabadítási Szervezet (PFSZ) eltérő stratégiai céljainak bemutatásával kiemelem azokat a körülményeket, amelyek hozzájárultak az intifádák kialakulásához. Elemzem a madridi békefolyamat létrejöttének körülményeit, a fontosabb megállapodások bemutatásával feltárom azokat az okokat, amelyek a békefolyamat kudarcához és az intifáda kirobbanásához vezettek. Összehasonlítom az első és a második intifádát, valamint következtetéseket vonok le a célokat és módszereket illetően.

A második fejezetben bemutatom az intifáda nemzetközi környezetét, annak hatását a konfliktus alakulására, valamint a nemzetközi törekvések az intifáda kezelésére. Elemzem az arab társadalmak belső problémáit, a térség katonai erőviszonyainak alakulását, sajátosságait és következményeit, az intifáda regionális és nemzetközi összefüggéseit, a nagyhatalmak és a nemzetközi szervezetek közvetítési kísérleteit. Bizonyítom, hogy az intifáda kezeléséhez nemzetközi összefogásra van szükség, amelyben a nagyhatalmaknak, a nemzetközi és a regionális szervezeteknek is megvan a maguk sajátos szerepe és felelőssége. Következtetéseket vonok le az intifáda regionális konfliktussá fejlődésének lehetőségeiről és azok korlátairól.

A harmadik fejezetben elemzem Izrael állam és a Palesztin Hatóság működésének sajátosságait és azok hatását az intifáda kezelésére. Értékelem Izrael és a Palesztin Hatóság (PH) intifáda kezelésével kapcsolatos motivációit, az izraeli és a palesztin társadalom azon belső problémáit, amelyek hatást gyakorolnak Izrael és a PH viszonyára. Bemutatom az izraeli és a palesztin vezetés hatalomgyakorlásának eltérő módját. Bemutatom a kapcsolatok folyamatos romlását, a palesztin biztonsági szolgálatok radikalizálódását, a terrorszervezetek előtérbe kerülését, illetve az izraeli politika keményedését. Elemzem az izraeli állami és katonai vezetés, valamint a PH válságkezelési intézkedéseit, azok eredményességét és kudarcát, következtetéseket vonok le a hatékonyságot és eredményességet illetően.

A negyedik fejezetben bemutatom az intifáda kezelésének eddig alkalmazott és lehetséges módjait. Elemzem a műveleti terület katonaföldrajzi helyzetét, bemutatom a konfliktus katonai kezelésének módszereit, a palesztin radikális szervezetek aszimmetrikus hadviselési eljárásait, valamint az IDF kihívásokra adott válaszait. Értékelem az egyes alkalmazott módszerek hatékonyságát és sajátosságait, kiemelve azokat, amelyek más konfliktustérségekben is előfordulhatnak, illetve amelyekkel a Magyar Honvédség válságkezelésben részt vevő katonái is találkozhatnak. Feltárom az IDF „Védelmi Pajzs” műveletének sajátosságait, azon keresztül a haderők terrorszervezetek ellen történő alkalmazásának lehetőségeit.

Az ötödik fejezetben elemzem a válság megoldását befolyásoló tényezőket és azok megoldásának lehetőségeit. Az intifáda időszakában a válság megoldására tett nemzetközi kísérleteken keresztül elemzem azokat a problémákat, amelyek a válság megoldásában és a palesztin állam megalakításában nem hagyhatók figyelmen kívül. Vizsgálom az intifáda kezelésének lehetőségeit, megfogalmazom az intifáda kezelésére és rendezésére vonatkozó magyar érdekeket. Következtetéseket vonok le arra vonatkozóan, hogy az intifáda milyen hatást gyakorol a regionális és a nemzetközi biztonságra, befejezése mennyiben növelné a Közel-Kelet biztonságát és segítené a terrorizmus elleni küzdelmet, valamint a közel-keleti biztonsági rendszer kialakítását.

Az öt fejezet kifejtését követően megfogalmazom végkövetkeztetéseimet, új tudományos eredményeimet és ajánlásaimat.

1. AZ INTIFÁDA TÖRTÉNELMI GYÖKEREI

1.1. IZRAEL ÁLLAM LÉTREJÖTTÉNEK KÖRÜLMÉNYEI, A POLITIKAI CÉLKITŰZÉSEIT SEGÍTŐ ÉS AKADÁLYOZÓ TÉNYEZŐK

A legtöbb konfliktushoz hasonlóan a palesztin–izraeli ellentétek gyökere is a múltban keresendő. A palesztin arabok és a zsidók közötti ellentét a 19. és a 20. század fordulóján keletkezett. A konfliktus gyökereit a palesztin és az izraeli fél ellentétesen értékeli. A palesztinok szerint a konfliktus gyökere Izrael Állam 1948-ban történt létrehozása, de a palesztin ENSZ-megfigyelő küldöttség vezetője szerint a fő ok 1967, amikor Izrael elfoglalta Ciszjordániát és a Gázai övezetet.³ Izraeli nézetek szerint a konfliktus valódi oka a palesztin szélsőséges szervezetek terrorista tevékenysége. Véleményem szerint mindkét nézet leegyszerűsített és egyoldalú, mert az okok ennél sokkal komplexebbek. Jóllehet a két népcsoport különböző vallású, **az ellentétek valódi oka mégsem vallási eredetű.** Az intifáda lényegének megértéséhez – megítélésem szerint – hozzátartozik a kialakulásában meghatározó szerepet játszó történelmi események megvilágítása.

A Révai Nagy Lexikona szerint, „*a cionizmus a zsidóság nagy töredékének új keletű világmozgalma, mely jogilag biztosított otthont akar szerezni Palesztinában a zsidó népnek*”.⁴ A Sión szó (a zsidók Cionnak mondják) először Sámuel próféta II. könyvének 5. fejezetében olvasható, a Szentírás elbeszéli, hogy miként lett Jeruzsálem az ország fővárosa. A cionizmus alapjainak lerakásában nagy szerepe volt Herzl Tivadarnak, aki szerint a cionizmus célja, hogy törvényes otthont biztosítson a zsidóknak.⁵ A cionizmus vallási alapja tehát a Jeruzsálemhez való történelmi (bibliai) kötődés, ami világosan tükröződik Izrael Állam politikájában, és nem függ az uralmon lévő pártoktól. A 20. század első éveiben történt oroszországi zsidóellenes pogromok, és különösen a hatmillió zsidó áldozatot követelő holokauszt is a cionizmus felerősödéséhez vezettek. A zsidó bevándorlók nagyobb és szervezettebb csoportjai

³ Guardian Unlimited weblog 2002. november 26.

⁴ Révai Nagy Lexikon IV. kötet, 521. o.

⁵ *Theodor Herzl – Herzl Tivadar* (1860–1904) Budapesten született, de Bécsben élt író és politikus. Fő műve: *A zsidó állam* (1896), amelyben lefektette a cionizmus alapjait. Nevéhez fűződik a Cionista Világszervezet megalakítása 1897-ben, Bázelen, az első Cionista Kongresszuson.

először 1880-ban érkeztek Palesztina területére, amely akkor a török birodalom fennhatósága alá tartozott. Az Ottomán Birodalom bukása után Palesztina területe brit igazgatás alatt működött, amely támogatta a zsidók tömeges letelepedését. A brit fennhatóság alatt Balfour külügyminiszter 1917. november 2-án átadta Rothschild bárónak, a Cionista Föderáció elnökének a brit kormány nyilatkozatát, amelyben kifejtette, hogy otthont biztosít Palesztinában a zsidóknak. A második világháború alatt az ott élő zsidók a britek oldalán harcoltak és jelentős harci tapasztalatokra tettek szert. 1947. november 29-én az ENSZ Közgyűlés 181. számú határozata Palesztinát egy arab és egy zsidó területre osztotta.⁶ A határozat kimondta, hogy Palesztina területén két államot kell létrehozni: egy arabot és egy zsidót. 1948. május 14-én véget ért Palesztina brit mandátuma, a cionista hatóságok kikiáltották Izrael Államot, amelyet az Egyesült Államok és a Szovjetunió azonnal elismert. A cionista vezetés mindent megtett azért, hogy népének hazát biztosítson. Az Izrael Állam megalakulását követő napon a környező arab országok (Egyiptom, Jordánia, Szíria, Irak, Libanon) támadást indítottak Izrael ellen, amelyet a harcedzett izraeli alakulatok visszavertek. Egyedül a jordán király fennhatósága alatt harcoló, britek által kiképzett Arab Légiónak ért el számottevő katonai sikereket.

A zsidók által birtokolt területeken élő 900 ezer palesztin közül 1949-re már csaknem 700 ezer fő elmenekült. Az okok között nemcsak a módszeres izraeli erőszak és pánikkeltés játszott szerepet, hanem a tehetetlen arab vezetés és az arab földek zsidók részére történő eladása is. Tény azonban az is, hogy az elmenekültek számával nagyjából azonos számú palesztin maradhatott az országban, és azokból alakult ki a mára már 1,3 milliós, izraeli állampolgárságú arab–palesztin közösség. A környező államokba menekült palesztinok és azok leszármazottainak száma az ezredfordulón hárommillióra tehető. Izrael Állam politikájának elemzése szempontjából fontos körülmény, hogy a vallásos zsidók – különösképpen az ortodoxok – nézete szerint Isten az „ígéret földjén” hozza össze a zsidókat. Ez magyarázza, hogy az ortodox zsidók minél nagyobb telepek létrehozására törekedtek és törekszenek ma is, ami az ellentétek egyik fő oka és a rendezés akadálya. Az ortodox zsidók egy része nem cionista, nagyobb részük pedig nem is Izraelben, hanem az Egyesült Államokban él. Azok a zsidók, akik a megszállt területeken az új telepeket létrehozták, többnyire ún. vallásos cionista zsidók, de elsősorban nem ortodoxok, akiknek saját, szélsőjobboldali, nacionalista politikai pártjaik vannak. A zsidóknál – más népekkel ellentétben –, a vallásosság nem egyszerűen világnézet, hanem életformát és merev életrendre épülő, zárt közösségi identitást, ezzel együtt pedig sajátos társadalmi megnyilvánulást hordoz.

Az izraeli vallási–nemzeti pártok a terület megtartását illetően keményvonalat követnek (követnek), de a baloldali Munkapárt is támogatja a zsidó telepek bővítését. A Likud (jobboldal) és a Munkapárt (baloldal) politikája között az a jelentős eltérés, hogy az utóbbi megállapodás megkötésére törekszik a palesztinokkal, amelyet tárgyalásos úton kívánnak elérni, míg a Likud a palesztinok irányában folytatott politikájában inkább a „diktátum” elvét követi. A Likud ellenzi az önálló palesztin állam létrehozását, ehelyett önrendelkezési jogot adna a Palesztin Hatóságnak, de megtartaná az izraeli ellenőrzést, például a határokon és a légtérben. E koncepcióval összhangban a Likud mereven elutasítja a palesztin haderő felállítását.

⁶ Az ENSZ Közgyűlés határozatait elérhetők a www.un.org honlapon.

Az arab–izraeli háborúk tanulságai alapján az 1980-as évek elején az izraeli biztonságpolitikai szakértők kidolgozták az ország katonai doktrínáját, amelyben – figyelembe véve az ország katonaföldrajzi adottságait –, az alábbiakat rögzítették⁷:

- Izrael nem veszíthet el egyetlen háborút sem;
- a katonai doktrína stratégiai szinten védelmi jellegű, de taktikai szinten támadó;
- az országnak nincsenek területi követelései;
- Izrael a háborút politikai eszközökkel és elrettentő erővel kívánja megakadályozni, és törekszik az eskaláció elkerülésére;
- a háború kimenetelét (azaz a győzelmet) gyorsan és döntő módon akarja elérni;
- harcol a terrorizmus ellen, továbbá alacsony veszteségi szinttel számol.

A fenti doktrinális elvek alapvetően a szomszédos országokkal összefüggő háborúkra készültek, kidolgozásukkor nem számolhattak az intifádával, ami nagymértékben érinti az izraeli területeket, sőt az izraeli arab kisebbség révén magát az izraeli lakosságot is. A doktrína elemzéséből kiderül, hogy az intifáda izraeli kezelésével néhány alapelv sérül. Nehezen magyarázható az a kitétel, hogy az országnak nincsenek területi követelései, ha Izrael mindenképpen ragaszkodik a megszállt területekhez. Vitatható az is, hogyan kívánja Izrael a háborút politikai eszközökkel megnyerni, ha Saron izraeli miniszterelnök nem tekinti tárgyaló partnernek a PH vezetését, illetve igen kevés politikai javaslatot tett a vitás kérdések rendezésére. Az erő túlzott alkalmazása miatt szintén nehéz bizonyítani, hogy Izrael az eskaláció elkerülésére törekszik.

Az ország védelemre történő felkészítésének alapját a szükséges kis létszámú, állandó haderő képezi, hatékony riasztási, valamint rendkívül jól szervezett mozgósítási rendszerrel. Az ellentámadásba történő átmenet célja, hogy a hadműveleteket a lehető legrövidebb időn belül az ellenség területére helyezték át, és minél előbb elérjék a háború fő célkitűzéseit.

Izrael számára ma már a legnagyobb veszélyt nem az arab országok irányából érkező, hagyományos eszközökkel indított támadás, agresszió, hanem a terrorizmus és a tömegpusztító fegyverekkel felszerelhető ballisztikus rakéták jelentik. Az izraeli katonai vezetés az intifáda kezdetén igyekezett hangsúlyozni, hogy a palesztinok „kezelése” valójában nem követel komolyabb katonai intézkedéseket. A fő veszélyt ma Irán jelenti, de az intifáda eskalálásával és az aszimmetrikus küzdelem széles skálájának alkalmazásával bebizonyosodott, hogy szinte az egész haderőt a palesztin konfliktus kezelésére kell felhasználni.⁸

⁷ www.idf.il/doctrine.htm.

⁸ Az izraeli szabályozások alapján a megszállt területeken folytatott tevékenység kizárólag az IDF feladata. A rendőrség csak az izraeli területen végzi feladatát, a megszállt területeken nem jogosult fellépni.

A terrorizmus elleni harcban Izrael a polgári és katonai lehetőségek teljes eszköztárát, míg a ballisztikus rakéták ellen megelőző csapásként hadműveleti rakétákat, F-15I és F-16I⁹ típusú repülőgépeket, Arrow-2¹⁰ típusú rakétaelhárító rakéta rendszereket (két osztályba szervezve) és Patriot-2 típusú légvédelmi rakétarendszereket alkalmaz. A Jerikó típusú rakétákkal, valamint a légierő F-16I és F-15I típusú repülőgépeivel képes atomeszközök célba juttatására is.

Az izraeli fegyveres erők helyzete

A haderő három haderőnemének (szárazföldi csapatok, légierő és haditengerészet) összlétszáma 186 500 fő, ebből 107 500 fő a sorozott állomány. A tartalékosok létszáma 445 000 fő.¹¹ A katonai szolgálat mind a nők, mind a férfiak számára kötelező. A férfiak 36, a nők 24 hónap kötelező szolgálatot teljesítenek. A tartalékállomány részére évente szerveznek továbbképzést. Ezen a férfiak 42, egyes szakbeosztású katonák 54, míg a nők 24 éves korukig, vagy házasságkötésükig vesznek részt. A katonai szolgálatot megtagadók száma a 2000-ben kezdődött intifáda óta növekedett, amelynek oka, hogy a haderő által alkalmazott módszerekkel nem mindenki ért egyet.

A szárazföldi csapatok

A szárazföldi csapatok létszáma: 125 000 fő (amelyből sorozott katona 85 ezer fő). Az erők optimális elhelyezéséhez az ország területét három katonai körzetre (északi, középső és déli) osztották fel. 2000-ig kiemelten kezelték az északi körzetet (Golán-fennsík területe), de az intifáda kezdetétől a középső katonai körzet a meghatározó. Ennek megfelelően a szárazföldi csapatokat három területi (háborúban hadtestparancsnokságként funkcionáló) és egy hátszázvédelmi parancsnokság alá szervezték.

A szárazföldi haderőt négy hadtestparancsnokság, öt páncélos hadosztály, négy lövészadosztály és öt légimozgékonyoságú dandár képezi. A tartalékerők: hat páncélosadosztály, négy gyalogdandár, négy tüzérezred és egy légimozgékonyoságú hadosztály.¹² A szárazföldi erők fegyverzetéhez amerikai és saját gyártmányú haditechnikai eszközök tartoznak. Főbb haditechnikai eszközei: 3950 db közepes harckocsi (Centúrión, M-48/A5, M-60-A1/A3, Merkava I/II/III típusok, de rendelkezik T-55 és T-62 típusú harckocsival is), 5900 db M-113A1/A2 és egyéb típusú páncélozott szállító harcjármű, 840 db különböző típusú löveg, 230 db Lance rakéta és megközelítőleg 100 db Jerikó típusú hadműveleti-harcászati rakéta (a Jerikó-1 rakéta hatótávolsága 500, a Jerikó-2 típusúé pedig 1500-2000 km¹³).

⁹ Az F-15I és F-16I típusú repülőgépek rövidítésében az I betű Izraelt jelenti, kifejezve, hogy az Egyesült Államokból vásárolt gépeket nemzeti igényeknek megfelelően átalakítják.

¹⁰ Az Arrow-2 típusú rakétaelhárító rakétát az Izraeli Légügyi Vállalat amerikai cégekkel közösen fejlesztette ki. A rakéta képes a SCUD típusú ballisztikus rakétákat a röppálya felszálló ágában is megsemmisíteni.

¹¹ The Middle East Strategic Balance 2003-2004. 196. o.

¹² A haderő szervezeti felépítése a műveleti céloknak megfelelően változhat.

¹³ The Military Balance 2003-2004. 111. o.

A légierő és a légvédelem

Létszáma 35 000 fő, amelyhez mozgósításkor még 57 000 fő hívható be. Az izraeli légierő 11 légibázissal rendelkezik.

A légierő a fegyveres erők legjobban felszerelt és kiképzett haderőneve, amely a saját és a külföldi tapasztalatok alapján folyamatosan technikai korszerűsítéseken megy át. A légierő csapásmérő hatósugara eléri az 1500–2000 km-t, ami azt jelenti, hogy képes iráni célpontokat is támadni. A légi utántöltés biztosított, a török–izraeli katonai együttműködés keretében az izraeli pilóták a török légtérben rendszeresen gyakorolják a nagytávolságú repüléseket. A 2003-ban hadrendbe állított két F–15I típusú repülőgéppel felszerelt századdal jelentősen nőtt a légierő csapásmérő képessége. A régebbi típusokat folyamatosan kivonják a hadrendből és külföldön értékesítik.

A repült órák számát, valamint a harci pilóták nevét titokként kezelik (a repült órák száma évi 300 óra felett van).

A légierőt 13 vadászrepülő századba szervezték, állományába 75 db F–4 (öt század), 79 F–15I (négy század), 203 db F–16I (hét század) és 20 db Kfir C7 (egy század) típusú vadászrepülő tartozik.

A légierő állományába felderítő, elektronikai hadviselési eszközök, tengeri felderítésre alkalmas, légi utántöltő és szállító repülőgépek, továbbá különböző típusú harci és szállító helikopterek is tartoznak. A légvédelem a légierő részét képezi, fő technikai eszközei a Patriot légvédelmi rakéták és Arrow–2 rakétaelhárító rakéták.

Az intifáda következtében 2003/2004-ben nem sikerült megvalósítani a légierő nagyobb volumenű fejlesztését, így elmaradt a V–22 (Osprey) és az F–22 (Raptor) típusú repülőgépek beszerzése. Ehelyett a légierő vezetése a meglévő haditechnikai eszközök korszerűsítésére, valamint a felhasznált rakéták és lőszer pótlására törekedett. Folytatódik ugyanakkor az F–16I típusú repülőgépek, a Black Hawk és az AH–64D (Apache Longbow) típusú helikopterek rendszeresítése és lézerirányítású, korszerűsített Hellfire típusú rakétákkal történő ellátása.¹⁴

A haditengerészeti erők

Létszámuk 7600 fő, mozgósításkor ez további 11 500 fővel növelhető. A haditengerészet korszerű tengeralattjárókkal (hat darab) és partvédelmi járőrhajókkal (52 db) rendelkezik. Haditengerészeti bázisok: Haifa, Asdod, Eilat.

A stratégiai erők

A nukleáris eszközök (atombombák, tüzérségi atomtöltetek, rakéta-robbanófejek) F–16I típusú repülőgépekkel, 155 mm-es M–109 A1/A2 és 203 mm-es M–110 típusú tarackokkal, illetve Lance és Jerikó típusú rakétákkal juttathatók célba. Az atomeszközökkel kapcsolatos adatokat Izrael „tabuként” kezeli, külföldi források szerint 200 db atomeszközzel rendelkezik.¹⁵

¹⁴ The Military Balance 2003-2004. 274. o.

¹⁵ Ua. 111. o.

Valamennyi haderőnemnél század vagy zászlóalj szintű különleges erőket szerveztek, amelyek a terrorizmus elleni küzdelemben meghatározó szerepet töltenek be. Elsődleges feladatuk a felderítés és diverziós tevékenység végrehajtása. Állományuk polgári ruhát visel, külső megjelenésük és nyelvismeretük alapján nem lehet megkülönböztetni őket az araboktól. Feladatuk jellegéből adódóan tevékenységük erősen fedett.

A védelmi költségvetés

Izrael védelmi költségvetése 2003-ban 36,7 milliárd NIS-t (1 USA dollár = 4,5 NIS) tett ki (összehasonlításként 2002-ben 31,6, 2001-ben 29,2 milliárd NIS-t költöttek védelmi célra).¹⁶ 2004-re a kormány 32,4 milliárd NIS-t hagyott jóvá, míg 2005-re 34,2 milliárd NIS-t terveznek. A knesszet¹⁷ által jóváhagyott összeget a vezérkari főnökök általában keveslik, indoklásukban konkrétan felsorolják azokat a területeket, amelyeket nem képesek megvédeni, ha nem kapják meg a kért összeget. A katonai költségvetésben az 1,8 milliárd dollár éves amerikai segílyt szigorúan elkülönítik, a két költségvetési tétel nem vonható össze.¹⁸

Izrael katonai doktrínájában mindig alapkérdésként merült fel a védhető határok kérdése, amely 1967 novembere, az ENSZ BT 242. számú határozatának elfogadása óta állandó vitatémát jelent. A kérdés a különböző miniszterelnökök programjaiban rendszeresen visszatér és módosul. Több izraeli kormány a jelzett határozatot úgy értelmezte, hogy a „területekről”, de nem minden területről kell kivonulni.¹⁹ A probléma elemzését azért tartom fontosnak, mert a védhető határok kérdése meghatározó a palesztin állam jövőjével kapcsolatos esetleges tárgyalásokon, ugyanakkor jól tükrözi az izraeli kormánytényezők arab országokat és palesztinokat érintő nézeteit. Az Izraelben szinte minden kormány által példaképnek tekintett Rabin többször kifejtette, hogy Izrael nem tér vissza az 1967-es határokhoz, szüksége van az egyesített Jeruzsálemre, a zsidó telepekre és a Jordán folyó völgyére. Katonai tervezők azzal számolnak, hogy ha létrejön a palesztin állam, akkor sem valószínű a teljes demilitarizálás, és a palesztin terrorizmus infrastruktúráját sem számolják fel maradéktalanul. Érveiket azzal is alátámasztják, hogy az oslói békefolyamat időszakában a PH SA-7 típusú légvédelmi rakétákat szerzett be és Kasszám-2 típusú rakétákat fejlesztett ki. A Hamasz gyakorlatát izraeli vélemények szerint mindig az jellemezte, hogy a tűzszünetet fegyverbeszerzésre, erőátcsoportosításra és fegyvergyártásra használta fel.

Egy esetleg létrehozandó palesztin állammal, de bármelyik szomszédos országgal kapcsolatban az izraeli állami és katonai vezetés (ami Izraelben szinte ugyanazt takarja) kiemelten kezeli a védhető határok kérdését, amely a következőket jelenti²⁰:

- a Jordán folyó mentén és a Júdeai-sivatagban az izraeli területeket el kell választani Jordániától és a palesztin területektől (ütközőövezet);

¹⁶ The Military Balance 2003-2004. 277. o.

¹⁷ Knesszet: az izraeli parlament, taglétszáma 120 fő.

¹⁸ Izrael évente hárommilliárd dollár segílyt kap, ebből 1,8 milliárd dollárt fordíthat katonai célra, ezt azonban döntően amerikai megrendelésekre kell fordítania.

¹⁹ Az izraeli értelmezés „területek” alatt a palesztinoktól elfoglalt területet érti.

²⁰ Jerusalem letter, 2003. július 1. Dore Gold: *Defensible borders for Israel*.

- a kelet–nyugat irányú utak mentén 1-2 km széles biztonsági sávra van szükség;
- az ún. „zöld vonal” (a palesztin területeket elválasztó sáv) mentén biztosítani kell az izraeli ellenőrzést;
- a júdeai–szamáriai zsidó települések mentén biztonsági sávra van szükség;
- Jeruzsálem körzetében a palesztin és a zsidó településeket el kell egymástól választani.

A védhető határok kérdése Jigal Allon, az 1970-es évek izraeli külügyminisztere által képviselt elvekben jelent meg elsőként. Jigal szerint nem lehet ellenséges haderő Ciszjordánia magasabban fekvő (jelenleg főként palesztinok által lakott) részein, ahonnan Izrael ellenőrzés alatt tarthatja az országnak azon tengerparti sávját, ahol a zsidó lakosság 70, az ipari kapacitás 80%-a található. Jigal szerint a palesztinok által ellenőrzött terület csak demilitarizált lehet. Ezt kiegészítette azzal is, hogy a Gázai övezet nem lehet közvetlenül határos Egyiptommal. Jigal terve útmutatóként szolgált a későbbi miniszterelnökök számára. (Izrael kiemelt védelmi övezeteit a disszertáció függelékének 13. oldalán található 4. számú vázlat szemlélteti).

A Jigal-i elveket Rabin volt izraeli miniszterelnök két fontos dologgal egészítette ki: meg kell tartani az izraeli telepeket, továbbá az ország keleti, Jordániával határos részén is ütközőövezetet kell létrehozni. Rabin kiemelt figyelmet fordított az egyesült Jeruzsálem megtartására. 1995-ben a knesszetben elmondott beszédében a főleg palesztinok által lakott városrészek (Ma'ale Adumin keleten, Givat Ze'ev északon) zsidó jellegének erősítésére és a terület bővítésére hívta fel a figyelmet. Rabin nem támogatta a palesztin állam létrehozását és kijelentette: *„ezt az entitást kevesebbnek szeretnénk, mint egy állam, de legyen képes kezelni a palesztinokat”*.²¹

Benjámín Netanjahu miniszterelnök tovább bővítette a Jeruzsálem körüli zsidó telepek számát, amiért összeütközésbe került a palesztinokkal, és az amerikai adminisztrációval is (ennek konkrét megnyilvánulása volt a Jeruzsálem keleti szélén lévő Har Homa lakónegyed építése körüli vita).

Barak volt miniszterelnök védhető határok helyett biztonsági megállapodásokra fordította a figyelmet. Sajátos elképzelése szerint a korábbi miniszterelnökök által képviselt 33–40% helyett „csak” 12%-ot akart megtartani a megszállt területekből a zsidó államnak. A biztonsági sávok elmélete a Sínai-félszigeten kialakított elgondolásból adódott, amelynek során Izrael kivonult a területről, ahol az egyiptomi katonai erők létszámát korlátozták, amit nemzetközi erőkkel (MFO: Multinational Forces and Observers – Nemzetközi Erők és Megfigyelők) ellenőriznek.²² Katonailag azonban a két terület nem hasonlítható össze.

²¹ Jerusalem letter, 2003. július 1.

²² Az MFO állományában 41 fő magyar katona és rendőr is szolgál.

A Sínai-félszigeten sokkal kisebb izraeli katonai jelenlét volt, mint Ciszjordániában, mivel az egyiptomi erők zöme a Nílustól nyugatra települ, ezért a terület Izrael számára nem bír nagy stratégiai jelentőséggel. Ugyanakkor Ciszjordániában az izraeli haderő korai riasztó rendszereket, légvédelmi rakétaütegeket, dandár erejű katonai alakulatokat és határőrséget állomásoztat, a terület egyben a palesztin élet központja. Egy rendezés során azonban jobban elfogadható a palesztinok számára államuk demilitarizálása, mint az izraeli haderő jelenléte.

A Clinton volt amerikai elnök által is támogatott Barak-tervet Mofaz altábornagy, vezérkari főnök az egyik kabinetülésen úgy minősítette, hogy az nem egyeztethető össze Izrael biztonsági érdekeivel, elfogadása esetén veszélybe kerül az ország biztonsága.

Barak másik javaslata volt nemzetközi erők telepítése a palesztin–izraeli határra. Izrael azt szeretné, ha amerikai erőket telepítenének a leendő palesztin–izraeli határra, ezt azonban az amerikai adminisztráció nem támogatja, egyetért viszont azzal, hogy más szervezetek, például az EU, vagy a NATO küldjön majd békefenntartó erőket.

Saron miniszterelnök 2003. február 2-án, új kormánya eskütelekor fejtette ki a palesztin határokkal kapcsolatos nézeteit. Saron korlátozott feltételekkel el tudja képzelni a palesztin államot. Bármilyen, palesztinokkal kötött megállapodásnak azonban tartalmaznia kell biztonsági és ütköző övezeteket. Jeruzsálemet Izrael fővárosaként kell megőrizni. Saron biztonsági övezetekre vonatkozó elképzelése nem új, hiszen már 1999-ben, külügyminiszterként, Ciszjordániában keleti és nyugati biztonsági övezetéről beszélt.²³

A keleti biztonsági övezet 6–8 km széles, amely korai riasztó rendszerekkel és egyéb katonai létesítményekkel biztosítja az ország védelmét a keleti irányból való fenyegetés ellen.

Saron Ciszjordánia nyugati részén, a palesztin területek és Izrael között 4-6 km széles biztonsági sávot képzel el, amely uralgó pontokat foglal magában és védi a Földközi-tenger parti, sűrűn lakott sávot. Baraktól eltérően, Saron nemcsak a demográfiai szétválasztásra, hanem Izrael és a palesztin területek biztonságos elválasztására, a palesztin szélsőségesek behatolásának megakadályozására és Izrael vízellátásának biztosítására is gondol. Álláspontja szerint a ciszjordániai vízforrások izraeli ellenőrzés alatt tartása alapvető biztonsági érdek, ezért nem lehet tárgyalási téma, a vízmegosztás és a többi forrás feletti fennhatóság azonban igen.

Saron a védhető határok helyett inkább „vitatott” határokról beszél. Stratégiáját jellemzi, hogy hosszú ideig tartó ideiglenes megállapodásokat kell kötni, és minél későbbre halasztani a végső megállapodást, amit – érthető módon – a palesztinok nem fogadnak el.

Az iraki háború következményei éreztették hatásukat a védhető határokra vonatkozóan is, de az intifáda miatt nem valószínű, hogy lényeges befolyást gyakorolnak a palesztin–izraeli tárgyalásokra. Jóllehet az iraki haderő rövid és középtávon már nem jelent veszélyt Izraelre, az intifáda következményei új helyzetet

²³ Jerusalem letter No. 500., 2003. július 1. Dore Gold: *Defensible borders for Israel*.

teremtettek a védhető határok vonatkozásában is. Jogosan merül fel a kérdés, vajon Szíria és Irán nem érezheti magát fenyegetve az izraeli ballisztikus rakéták miatt? Az oslói megállapodás demilitarizálási tervei meghiúsultak, mivel a palesztinok a megállapodásokban engedélyezetttnél jóval több fegyvert szereztek be. Rendszeresen csempészték fegyvereket Egyiptomból a Rafah-i határátkelőhely alatt ástott alagutakban, (egészen 2004 májusáig, amikor az IDF a területet elfoglalta és ellenőrzése alá vonta), a Földközi-tengeren délen az egyiptomi határövezetben, és északon Libanonból. A „Karine-A” hajón 2002 januárjában lefoglalt fegyverek (C-4 típusú robbanóanyagok, 120 mm-es aknavetők, 20 km hatótávolságú rakéták), illetve 2001 májusában a „Santorini” hajón lefoglalt SA-7 típusú kézi légvédelmi rakéták a biztonsági környezet ártékelésére készítették az izraeli hatóságokat.²⁴ Az izraeli vezetés a keleti határok esetében sem érzékel pozitív változásokat, hiszen Jordánia felől fegyver- és lőszerutánpótlások várhatók, mivel a jordán határ Irak, Szíria és Szaúd-Arábia felől könnyen átjárható.

Ha a védhető határok szempontjából vizsgálom az ellentmondásos kerítésprogramot, akkor megállapítható, hogy annak célja csak részben fogadható el, hiszen a tervek és az eddigi kivitelezések azt mutatják, hogy egyoldalú „határkijelölésről” és nem pusztán a terrorista behatolások elleni védelemről van szó. A kerítéssel kapcsolatos nemzetközi véleményeket tükrözi az ENSZ Közgyűlésben a biztonsági fal elítéléséről folytatott vita és a határozat, a Hágai Nemzetközi Bíróság elmarasztaló állásfoglalása, a bíróság joghatóságát elutasító izraeli vélemény, illetve az Izraeli Legfelsőbb Bíróság azon végzése, amellyel az emberi jogokra és a méltányosságra hivatkozva felfüggesztette a kerítés Jeruzsálem körüli nyomvonalára egy részének kijelölését.

1.2. A PALESZTIN HATÓSÁG (PH) LÉTREJÖTTE, MŰKÖDÉSE ÉS BELSŐ PROBLÉMÁI

A palesztin területeken létrejött politikai struktúrák bonyolultak, demokratikus ellenőrzésük nem biztosított és gyakran összefonódnak a radikális szervezetekkel. A szervezetek vezetőit Arafat néhai elnök személyesen nevezte ki és váltotta le. A palesztin politikai életben az alábbi szervezetek játszanak meghatározó szerepet.

Palesztin Törvényhozó Tanács (parlament) 88 tagú, az oslói folyamat eredményeként 1996-ban hozták létre. Létrehozása óta választásokat nem tartottak.

A Palesztin Felszabadítási Szervezetet (PFSZ) 1964-ben, Jeruzsálemben, az első palesztin konferencián alapították. Számos irányzattal rendelkező gyűjtőszervezet, egységes azonban Palesztina izraeli ellenőrzés alól történő felszabadításában. A viták főleg arra irányulnak, hogy ezt a tevékenységet békés, vagy fegyveres úton valósítsák-e meg. A PFSZ-en belül meghatározó szerepet játszik az 1950-es években alapított, döntően Arafat nevéhez fűződő Fatah mozgalom.²⁵ A Fatah-ot nem alakították párttá, ami a nemzeti–forradalmi eszme demokrácia fölötti uralmát jelzi.

²⁴ A jelzett rakétákat a libanoni Hezbollah alakította ki a BM-21 sorozatvető szétszerelésével úgy, hogy csak egy csövet használnak rakéta kilövésére. A köznyelv „Katyusa” rakétáknak hívja.

²⁵ A Fatah jelentése: dzsiháddal történő hódítás, ebből adódóan elsősorban a fegyveres utat tartja célra vezetőnek.

A Palesztin Hatóságot a békefolyamat eredményeként 1994-ben hozták létre, miután Izrael és a PFSZ aláírta a Gázai övezetről és Jerikóról szóló megállapodást. A PH azóta „palesztin kormányként” működik. A Fatah különböző arab országokban tevékenykedő vezetői a PH megalakulását követően Ciszjordániába és a Gázai övezetbe költöztek. A Fatah fegyveres szárnyából hozták létre Arafat testőrségét, a Force-17-et, amely gyakran került összeütközésbe a Hamasszal. Az oslói megállapodás értelmében a Fatah fegyveres szárnyát 1995-ben feloszlatták, de rövidesen új formában, Tanzim néven jelentkezett (részletesebben a palesztin terrorszervezeteknél kerül kifejtésre).

A palesztin politikai szervezetek látszólag demokratikus jellemzőkkel rendelkeznek, hiszen van választott törvényhozói testület, „kormány” és független bíróság is. Gyakorlatilag azonban Arafat elnök haláláig (2004) ugyanazt a rendszert működtette, amelyet az 1970-es években Bejrútban hozott létre. Az intézmények közötti felelősségek átfedik egymást.

A legtöbb intézmény a PH ellenőrzése alatt működik. A PH bátorította a klánrendszerek létrejöttét, mivel azok könnyebben manipulálhatók, mint a politikai szervezetek.²⁶ Az intifáda miatt kialakult elszegényedés a klánokat tovább erősítette. Az izraeli blokád jelentősen csökkentette a palesztin foglalkoztatottságot, és újabb csapást mért az amúgy sem erős palesztin gazdaságra.

A PH bevételei elsősorban külföldi adományokból származnak, a szervezet nem függ az adófizetőktől, következésképpen nem is számol el feléjük. A költségek közel 30%-a az Elnöki Hivatalhoz kerül, ami Arafat számára komoly hatalmat biztosított. Arafat a bírói hatalmat is semlegesítette, a bírakat saját maga nevezte ki és váltotta le, a neki nem tetsző intézkedéseket pedig saját hatáskörben megváltoztatta. A nyomtatott és az elektronikus média is a PH ellenőrzése alatt állt és elsősorban Arafat személyes kultuszát szolgálta.

A palesztin biztonsági szolgálatok létrehozásával és működtetésével a palesztin társadalom militarizációs folyamaton ment át. Ennek egyik látható jele az is, hogy a volt elnök mindig katonaruhában mutatkozott, külföldi utazásai alkalmával hazájában minden esetben államfőnek kijáró katonai tiszteletadással búcsúztatták és fogadták.

A palesztinok többsége úgy véli, hogy az intifáda csak politikai és gazdasági nyomort hozott. A PH nem mérte fel helyesen a fegyveres ellenállás következményeit, aminek eredményeként a palesztin nép számára nemcsak minimum tíz év gazdasági hátrány keletkezett, hanem megkérdőjeleződtek az állam megteremtésére irányuló nemzeti törekvések is. A PH tévedett, amikor azt hitte, hogy erőszakkal eredményt tud elérni. Helytelen következtetéseket vont le az IDF libanoni kivonásából (2000 tavaszán) is. Az öngyilkos merényletek a PH hitelét is aláásták, a merényletek szükségességéről nem győzte meg az izraelieket, de a nemzetközi közösséget sem. A palesztin gazdaság romokban hever, az izraeli haderő jelentős területet foglalt el, a palesztin biztonsági erők teljesen dezorganizálódtak, növekszik a szegénység, a lakosság teljesen elvesztette a palesztin állammal kapcsolatos illúzióját.

²⁶ Tel-Aviv Notes No. 43., 2002. július 3. (elérhető a tel-avivi egyetem honlapján: www.tau.ac.il)

Az Izraellel való megbékélés ellen hatott a Hamasz intifáda alatti megerősödése. A PH korrupt magatartása, a szociális ellátás terén bizonyított tehetetlensége növelte a Hamasz sikereit, amely a PH létét is veszélyezteti. Paradox helyzet alakult ki, hiszen a lakosság két nem demokratikus szervezet között választhat. Az intifárával komoly veszélybe kerültek az 1993-as Elvi Nyilatkozatban és az Oslói Megállapodásban rögzített, a PH szerepével foglalkozó elvek. A PH gyengülése, a lakosság életszínvonalának romlása – amihez nagymértékben hozzájárult az izraeli haderő tevékenysége is –, oda vezetett, hogy a lakosság elveszítette a PH-ba vetett bizalmát. A bizalomvesztéshez hozzájárult a korrupció és a donadorományok ellenőrizhetetlen szétosztása. Az erőszak intenzitásának növekedésével a terrorszervezetek nagyobb intézményi és műveleti szabadsághoz jutottak. Az Arafatra gyakorolt belső és külső nyomás a volt elnököt látszatintézkedések megtételére készítette (például néhány biztonsági szolgálat vezetőjét leváltotta, de helyettük saját híveit nevezte ki). Mindezekkel a lépésekkel azonban főleg saját hatalmát szerette volna erősíteni. A palesztin biztonsági szolgálatok a belső elnyomást és egymás ellenőrzését szolgálják. *Arafatnak tíz biztonsági szolgálat és két különleges szolgálat²⁷ állt rendelkezésére*, amelyek a következők:

Nemzetbiztonsági erők: létszámuk 14 000 fő.

Polgári rendőrség: létszáma 10 ezer fő, hagyományos rendőri feladatokat lát el; a szervezet 700 fős azonnali bevetési egységgel rendelkezik; a parancsnokok többségét az egykori Szovjetunióban képezték ki.

Megelőző Biztonsági Szolgálat: létszáma körülbelül 500 fő, lényegében hírszerző szervezet; feladata megelőző akciók végrehajtása palesztin szélsőséges szervezetek ellen, továbbá az Izrael elleni hírszerzés. Vezetőik: Ciszjordániában Dzsibril Radzsab, Gázában Mohamed Dahlan.

Általános Hírszerző Szolgálat: létszáma 3000 fő; a palesztin területeken és azon kívül is adatgyűjtéssel és kémelhárítással foglalkozik.

Katonai Hírszerzés: vezetője: Musza Arafat (a volt elnök testvére); megelőző tevékenységet folytat, valamint ellenzéki személyeket tartóztat le. A szervezet az Izraellel kötött megállapodásokban nem szerepel.

Katonai Rendőrség: a Katonai Hírszerzés alárendeltségében működik, fontos létesítményeket és személyeket őriz; hasonlóan a Katonai Hírszerzéshez, megállapodásokban nem elismert szervezet.

Parti Őrség: körülbelül 1000 fős, a Gázai övezetben működik, feladata a palesztin felségvizek ellenőrzése. Megállapodásokban nem említi, objektumai zömét az intifáda során az izraeli haderő megsemmisítette.

Légi Rendőrség: feladata (volt) Arafat öt helikopterének működtetése (a helikoptereket az izraeli haderő megsemmisítette).

Polgári Védelem: tűzoltással és a polgári lakosság mentésével foglalkozik.

²⁷ Center for Strategic and International Studies: Anthony H. Cordesman: *Israel versus the Palestinians*. The „Second Intifada” and Asymmetric Warfare, July, 2001, 73. o.

Vidéki Őrség: megállapodások nem említik, célja a vidéki vezetők hatalmának biztosítása.

Kiegészítő szolgálatok

Különleges Biztonsági Erők: Az elnök közvetlen irányítása alatt állnak, feladatuk külföldön, elsősorban arab országokban adatgyűjtés az ellenzéki erőkről; ezenkívül az elnököt tájékoztatják a PH vezetőinek korrupciós ügyeiről. A szervezet az oslói megállapodásban nem szerepel.

Elnöki Biztonsági Erők (Force-17): körülbelül 3500 fős szervezet, ami az elnök biztonságáról gondoskodik; közvetlenül Arafat irányítása alatt állt, feladata – az elnök védelmén túl –, terrorelhárítás és ellenzéki személyek ellenőrzése, szükség esetén azok letartóztatása (a szervezet tagjai többször kerültek fegyveres összetűzésbe a Hamasszal és a Palesztin Iszlám Dzsiháddal).²⁸ A szervezet tagjai részt vesznek az intifádában. A Force-17 tagjai (többségében) Arafattal együtt Tuniszból kerültek a palesztin területekre. Mivel a szervezet tagjai jól képzettek, az intifádában aktívan részt vesznek. Módszerük elsősorban aknavető támadások végrehajtása, különféle mesterlövész akciók, továbbá terrorszervezetek robbanóanyaggal történő ellátása. Létesítményeiket 2001-től az IDF folyamatosan támadja.

A palesztin biztonsági szolgálatok esetében – a törvényességen túl – a legfőbb probléma a létszám. Az 1995-ben aláírt Osló-II megállapodás 30 ezer rendőrt és biztonsági személyt engedélyez. Ezzel szemben az intifáda kezdetén a jelzett erők létszáma – óvatos becslések szerint is – 50 ezer fő volt. A palesztin biztonsági szolgálatok tagjait a jerikói rendőrakadémián, továbbá Egyiptomban, Jemenben, Algériában és Pakisztánban képezik ki, de az Egyesült Államokban is többen tanultak. A képzés sajátossága, hogy az inkább katonai, mint rendőri jellegű. Gyakorlataikat is kötelékben – maximum zászlóalj erővel – hajtják végre. A tömeggel szembeni fellépésre kevésbé készítették fel őket, ehhez hiányoznak a felszerelések (pajzs, sisak, páncélmellény, rádió) is. A szolgálatok tevékenységét senki sem koordinálja. A legtöbb szolgálatnak külön gázai és ciszjordániai parancsnoka van, valamennyi Arafat közvetlen irányítása alatt állt. Gyakran előfordult a rivalizálás és egymás feljelentése.

A palesztin biztonsági szolgálatokkal kapcsolatban fontosnak tartom kiemelni, hogy az ellenségeskedést követő rendezés során fontos feladatként fog jelentkezni a szolgálatok újjászervezése, amihez mindenképpen nemzetközi segítségre lesz szükség.

A palesztin terrorszervezetek

A palesztin terrorszervezetek többnyire a PH ellenzékeként működnek, az intifáda kezdete óta népszerűségük rohamosan nőtt a lakosság körében, katonai szervezeteikben gyakran a palesztin biztonsági szolgálatok emberei is megtalálhatók.²⁹ A három legfontosabb terrorszervezet a Hamasz, a Palesztin Iszlám Dzsihad és az al-Aksza Mártírjai Brigádok.

²⁸ Aaron Mannes: *Profiles in terror, The Guide to Middle East terrorist organizations*. 2004. 255. o.

²⁹ A jelzett szervezeteket az Egyesült Államok Külügyminisztériuma terrorszervezetté minősítette 2003-ban. [www.cdi.org/december 10, 2003](http://www.cdi.org/december%2010,%202003). Az EU Tanács 2003. december 22-i határozatával mindhárom terrorszervezetté minősítette. A határozat száma: 2003/646EC.

A Hamasz

A szó jelentése: Iszlám Ellenállási Mozgalom. Ideológiai alapja az 1920-as években, Egyiptomban létrejött Muzulmán Testvériség Mozgalom, amely tevékenységének csúcspontjára az 1960-as, 1970-es években jutott el, elsősorban Egyiptomban és Jordániában. A Hamasz a Gázai övezetben és Ciszjordániában az első intifádát követően, 1987 és 1991 között jött létre. Tevékenysége kezdetben szociális és gazdasági jellegű volt, melynek köszönhetően hívei elsősorban a menekülttáborok lakói közül kerültek ki. A Hamasz választási lehetőséget kínált a PFSZ szociális tevékenységével szemben, mégpedig iszlám alapon. Politikai ideológiája a palesztin föld felszabadítása és iszlám kezekbe történő juttatása, dzsihád³⁰ alkalmazása a zsidók ellen, valamint a béketörekvések teljes elvetése.

A Hamasz vallási alapon kizárja bármilyen kompromisszum megkötését Izraellel. Az intifáda kezdetén csak polgári engedetlenségre és kődobálásra hívott fel, fegyverek és öngyilkos merénylők alkalmazása ritkán fordult elő. A szervezet radikalizálódása, vezetőjük, Ahmed Jaszin sejk izraeli börtönből történt kiszabadulása után kezdődött el, amelynek során megalakult a Hamasz katonai szárnya, az Ezzedin al-Kasszám Brigádok.³¹ A csoport kezdetben az Izraellel kollaborálók felderítését és megsemmisítését tűzte célul, majd támadásokat szervezett izraeli célok ellen, de csak Izraelben. Tagjai egyetemisták és szélsőséges fiatalok, találkozóhelyeik főleg mecsetek, céljuk elsősorban Palesztina felszabadítása és egy iszlám állam létrehozása. Tevékenységük a szervezetük folyamatos bővítésére, összetűzések szervezésére, árulók kivégzésére, valamint kiadványok (főleg rölapok) terjesztésére irányul. Ennek megfelelően a katonai szárny „szent harcosokból” és biztonsági emberekből áll.

A Hamasz pénzügyi támogatása stabilnak értékelhető. Pénzügyi támogatást szaúd-arábiai nem hivatalos köröktől, az Öböl-menti országokból, Iránból, az Egyesült Államokból és Európából (elsősorban Nagy-Britanniából és Németországból), különféle iszlám közösségektől kap. A lakosság részére szétosztott segélyek nagymértékben hozzájárulnak a szervezet népszerűségéhez és létszámának növeléséhez. A szervezet – különösen a Gázai övezetben – hagyományosan erős, de népszerűsége az intifáda alatt Ciszjordániában is megnőtt, ottani központja Nabluszban található.

A Hamasz az intifáda kezdete óta Izrael ellen több száz terrorakciót hajtott végre. A szervezetről – a palesztinok közötti népszerűsége miatt – nehezen képzelhető el, hogy az intifáda után ne váljon politikai tényezővé. Az utóbbi időszakban, de különösen Ahmed Jaszin sejk, a szervezet szellemi vezetőjének és utódjának, Dr. Aziz Rantiszinak likvidálása után a Hamasz egyre inkább követeli a palesztin összefogás szükségességét. A vezetők likvidálásával Izrael kettős hatást ért el: egyrészt gyengítette, másrészt radikalizálta a szervezetet. A Hamasz radikalizálódása azzal a veszéllyel jár, hogy jobban keresi a kapcsolatot külföldi terrorszervezetekkel, továbbá merényleteket hajthat végre izraeli célpontok ellen külföldön is. A vezetők halála után a szervezet egységesebbé vált és politikai célját is határozottan kifejtette: elkötelezettség a fegyveres ellenállás iránt, tüzszünetet csak akkor kötnek az izraeliekkel, ha garanciát kapnak a célzott likvidálások befejezésére.

³⁰ Szent háború.

³¹ Ezzedin al-Kasszám az 1930-as években zsidókat támadó palesztin terrorista volt.

A Hamasz és az al-Kaida kapcsolatára vonatkozóan nem áll rendelkezésre hiteles adat. A szervezet 15. születésnapján tartott beszédében Jaszin sejk, a Hamasz volt szellemi vezetője az alábbiak szerint nyilatkozott „*a Hamasznak nincs szüksége az al-Kaidára, amíg Izrael civileket támad, mi is azt tesszük*”.³²

Az izraeli erők Gázai övezetből történő kivonását és a telepek felszámolását követően elkerülhetetlen lesz valamilyen megállapodás a PH (vagy az azt felváltó palesztin vezetés) és a Hamasz között. A Hamasz illegalitásba kényszerítése a radikalizálódás veszélyével jár, a nemzeti függetlenségi törekvés pedig etnikai, vallási, vagy a létért való küzdelemmé válhat. Értékelésem szerint a Hamasz a rendezést követően hasonló szerepet fog betölteni a palesztin területeken, mint a Hezbollah Libanonban, azaz politikai szereplőként vesz részt az ország életének alakításában.

A Palesztin Iszlám Dzsihád (PIJ)

Egyiptomban, 1979-ben, palesztin diákok alapították, akik közül néhányat a Szadat elleni gyilkosságban való részvétel miatt kitiltottak Egyiptomból. A szervezet célja – a zsidókkal folytatott harcot követően – iszlám állam létrehozása Palesztinában. A PIJ iráni befolyás alatt áll, ideológiájára és tevékenységére nagy hatást gyakorolt az iráni forradalom. 1994-ig, a PH létrehozásáig nem volt kapcsolat a Hamasz és a PIJ között, ezt követően azonban egyre több közös merényletet követtek el. A csoport igen kedvelt a palesztin egyetemisták körében, irodákat működtet Bejrútban, Damaszkuszban, Teheránban és Khartumban, de közel sem olyan népszerű, mint a Hamasz. Fegyvereseinek száma az első intifáda idején 250 fő volt, fő módszere az öngyilkos merénylet.³³

Az al-Aksza Mártírjai Brigádok

A 2000 szeptemberében elkezdődött intifáda kitörése után a Fatah radikális katonai szárnyaként alakult meg, szervezésében kiemelt szerepet játszott a Tanzim. Létrejöttének közvetlen oka az, hogy elterjedt a palesztinok között: Izrael le akarja rombolni a jeruzsálemi al-Aksza mecsetet (megjegyzem, hogy ezt az ortodox zsidó szervezetek valóban többször hangoztatták). Az Izrael elleni merényletek körülbelül 70%-át ez a szervezet hajtotta végre az elmúlt években. Módszerei főleg öngyilkos merényletek és fegyveres támadások. Elvben a Fatah minden tagja egyben az al-Aksza Mártírjainak Brigádjai szervezet tagja is, a gyakorlatban azonban a fegyveres szárny hozzávetőleg ezer főből áll, köztük számos olyan személy is van, akik Arafat biztonsági szolgálatának tagjai. Arafat halála után a szervezet az Arafat Brigádok nevet vette fel.

A Hezbollah

A Libanonban működő, iráni támogatású síita radikális szervezet nem palesztin, de támogatja a palesztin radikális szervezeteket. A palesztin terrorszervezetek példaképnek tekintik a Hezbollahot az Izrael elleni harcban, mivel úgy értékelik, hogy a 2000 tavaszán végrehajtott izraeli csapatkivonás Libanonból a Hezbollah akcióinak eredménye. A palesztin intifádát a Hezbollah az izraeli csapatok

³² UPI 2002. december 14.

³³ *Profiles in terror*. The Guide to Middle East terrorist organizations, 196. o.

Libanonból történt kivonása után is támogatja azzal, hogy gerillákat képez ki, valamint támadásokat kezdeményez a Hermon-hegység nyugati oldalán fekvő, vitatott hovatartozású Seba-tanyák ellen.

A Tanzim

Az intifáda kezdetén kiemelt szerepet játszó fegyveres szervezetet, a **Tanzim**.³⁴ A Tanzim a Fatahnak a fegyveres szárnya, 1995-ben, a palesztin ellenállási szervezetek, a Hamasz és a Palesztin Iszlám Dzsihad ellensúlyozására hozták létre. A lakosság körében népszerű, tagjai sorában több, a palesztin biztonsági szolgálatokhoz tartozó személy is található. Népszerűségének oka az is, hogy tagjai nem a korrupcióval vádolt, külföldi száműzetésből hazatért Palesztin Hatóság tagjai közül kerülnek ki, hanem a tagság zömét a palesztin területen született személyek alkotják. Vezetőik az intifádákban és izraeli börtönökben edződtek (például Maruan Barguti, akit az izraeli haderő letartóztatott, majd a bíróság ötszörös életfogytiglani szabadságvesztésre ítélt). Támogatták Arafatot, aki eszközként használta a Tanzimot a különféle palesztin csoportok ellenőrzésében. Tagjainak száma az intifáda elején több tízezerre volt tehető, a 20–35 éves korosztály kedvelt szervezete. Költségvetése kb. évi 2,4 millió dollár, amelyet Arafat biztosított. Fegyverzete könnyű kézfegyver: a pisztolytól a gépkarabélyig terjed. A Tanzim az intifáda idején nyári táborokat szervezett, amelyekben a fiatalokat katonai kiképzésben részesítette. Részlegei mindenütt megtalálhatók a palesztin területeken, különösen erősek az egyetemeken. Az intifáda idején aktív kapcsolatokat épített ki a Hamasz és a Palesztin Iszlám Dzsihad tagjaival. A palesztin biztonsági szolgálatok több tagja egyben Tanzim tag is.

A Tanzim működtetésének célja: az elnök hatalmának demonstrálása a palesztin településeken, a Hamasz tekintélyének gyengítése, terrorcselekmények végrehajtása Izrael ellen (elsősorban a megszállt területeken és nem az izraeli városokban), tüntetések szervezése és megvalósítása, valamint fiatalok szervezése és kiképzése.

További szervezetek

Az említett legismertebb terrorszervezetek mellett még számos kisebb palesztin radikális szervezet is létezik, terjedelmi korlátok miatt azonban csak a nevek felsorolására szorítkozom: Palesztina Felszabadításának Demokratikus Frontja (Népi Demokratikus Front Palesztina Felszabadítására néven is ismert), Palesztin Felszabadítási Front, Palesztina Felszabadításának Népi Frontja, Palesztina Felszabadításának Népi Frontja Főparancsnokság.

1.3. A MADRIDI BÉKEKONFERENCIA LÉTREJÖTTÉNEK KÖRÜLMÉNYEI, SIKEREI ÉS KUDARCA

Izrael Állam és a PH közötti politikai párbeszéd az 1991. évi madridi konferenciával kezdődött. A palesztin közösség létének és önrendelkezési jogának elfogadása az 1978. évi Camp David-i megállapodás következménye. Az 1979-ben megkötött izraeli–egyiptomi békeszerződés aláírása óta a nemzetközi közösség komoly erőfeszítéseket tett a közel-keleti békefolyamat előmozdítása érdekében.

³⁴ Jelentése: Szervezet.

A Szovjetunió felbomlása és az 1991-es Öböl-háború más dimenzióba helyezte a Közel-Keletet. Az előnyök kihasználására James Baker, az Egyesült Államok akkori külügyminisztere a már bevált, és azóta is alkalmazott „ingázó diplomácia” módszerét alkalmazta: az Öböl-háborút követően nyolcszor járt a régióban, amelynek eredményeként a Szovjetunió és az Amerikai Egyesült Államok védnökségével 1991. október 30-án közel-keleti békekonzferenciát rendeztek Madridban. A konferencia alapjául az ENSZ BT 242. és 338. számú határozatai szolgáltak, fő célként pedig a valódi béke megteremtését tűzték ki. A miniszteri szinten tartott konferenciára meghívást kapott az izraeli, a libanoni és a szíriai kormány delegációja, valamint egy közös jordán–palesztin küldöttség. Az Egyesült Államok, a Szovjetunió, az Európai Közösség, valamint Egyiptom teljes jogú tagként, míg az Öböl Együttműködési Tanács, illetve az ENSZ pedig megfigyelőként vett részt. A konferencia fordulópontot jelentett a közel-keleti térség országainak politikájában, hiszen 43 év óta először ültek egy asztalhoz a szembenálló felek. A konferenciával új folyamat vette kezdetét, amelynek következő állomása a 1992 januárjában, Moszkvában tartott értekezlet volt. A 36 ország és különböző nemzetközi szervezetek részvételével megtartott találkozóon olyan témákat tárgyaltak, mint a környezetvédelem, a fegyverkezés és a biztonság, a menekültek problémái, a vízkészlet és a gazdasági fejlődés.

A madridi békefolyamat sikeréhez az is hozzájárult, hogy 1992-ben az izraeli választásokon a csaknem 15 éve hatalmon lévő jobboldal vereséget szenvedett, és a hatalmat a munkapárti koalíció – élén Jichak Rabin miniszterelnökkel – vette át. Rabin felszólította a palesztinokat, hogy vegyék kezükbe sorsukat, hagyjanak fel a terrorista akciókkal és próbáljanak békét teremteni. Izrael partnerként fogadta a palesztinokat, készen állt a párbeszéd folytatására a palesztin területek autonómiájáról és arról, hogy a későbbiekben a két nép viszonyának hosszú távú rendezése is napirendre kerülhessen. A kezdeményezés teljesen új szellemben született, és nagy hatást gyakorolt az egész Közel-Keletre. Rabin nagy szerepet szánt az Egyesült Államoknak, de kijelentette, hogy a szomszédos országokkal megteremtendő béke egyedül Izrael feladata, a végső döntéseket Izraelnek kell meghoznia. A nemzetközi politika színterén örömmel fogadták a változásokat, ennek ellenére a palesztin–izraeli viszályok nem szűntek meg. A szélsőséges szervezetek erőszakos tevékenysége fokozódott, az iszlám szélsőséges csoportok továbbra is elleneztek minden Izraellel kötendő megállapodást.

A madridi folyamat nyomán Oslóban Izrael és a PFSZ között titkos tárgyalások kezdődtek. Ez azért volt jelentős lépés, mert ezzel a szervezettel még egyetlen izraeli kormány sem tárgyalt.

Fontosnak tartom annak tisztázását, hogy a palesztin radikális szervezetek által elkövetett nagyszámú terrorakció ellenére milyen okok vezettek az oslói megállapodáshoz. A válasz regionális és helyi szinten keresendő és a következőkben határozható meg:

- **A Szovjetunió szétesése**

1950-től szoros kapcsolat volt a nacionalista arab kormányok és a Szovjetunió között. A kapcsolat gazdasági, katonai, diplomáciai és ideológiai területekre terjedt ki, és hozzájárult az arab–izraeli erőviszony arabok javára történő megváltoztatásához. A hidegháború időszakában a Szovjetunió a PFSZ egyik fő

támogatójává vált. Az újabb arab–izraeli háborúkban (1956, 1967, 1973) az Egyesült Államok Izraelnek nyújtott támogatása következtében a katonai erőviszonyok Izrael javára változtak meg. A Szovjetunió felbomlása után intenzív orosz bevándorlási hullám kezdődött, ami tárgyalásra készítette a palesztinokat. A PFSZ Oroszország támogatására a továbbiakban már nem számíthatott.

- **Az első palesztin intifáda**

Az 1987-ben kezdődött palesztin intifáda új fejezetet nyitott a palesztin nemzeti mozgalomban, meglepte nemcsak az izraeli, hanem a PFSZ tuniszi vezetését is. Az első intifáda célja Ciszjordánia és a Gázai övezet önállóságának elérése volt.

Az intifádaival (az ellenállás módszere miatt az első intifáda a „kövek háborúja” elnevezést kapta) a Ciszjordániában és a Gázai övezetben élő palesztinok kinyilvánították, hogy nem akarnak izraeli uralom alatt élni. Az intifáda ugyanakkor felvetette annak a szükségességét is, hogy a nemzetközi közösségnek nemcsak Izrael és szomszédai politikai és területi vitáival, hanem a palesztin kérdéssel is foglalkoznia kell. Az első intifádában a palesztinok több mint ezer halottat veszítettek, a sebesültek száma meghaladta a tízezret. A népfelkelés során a palesztinok az izraeli megszállók ellen tüntetéseket szerveztek, köveket és Molotov-koktélokot dobáltak, és terrorista módszereket is alkalmaztak.

- **Az első Öböl-háború sikerei** felvetették az izraeli–arab konfliktus rendezésének lehetőségét. Arab oldalról vizsgálva Kuvait iraki megszállása regionális kockázatot, valamint csapást jelentett az arab egységre. Mindez jelentősen hozzájárult ahhoz, hogy több arab ország csatlakozott az Irak elleni koalícióhoz.

Izrael számára az első Öböl-háború során az iraki SCUD típusú ballisztikus rakétákkal mért csapások újra felszínre hozták az ország sebezhetőségét és a stratégiai mélység hiányát, ugyanakkor azt is, hogy legfőbb szövetségese, az Egyesült Államok képes eredményesen beavatkozni a régióban. A palesztinok számára ez a háború negatív következményekkel járt. Szaddám Huszein támogatta Arafatot, aki elítélte a szövetségesek beavatkozását. Ezért Kuvait kiutasított 300 ezer palesztint, ami izraeli becslések szerint évi 400 millió dolláros támogatás elvesztését jelentette a PFSZ számára. Szaúd-Arábia és Kuvait felére, 100-120 millió dollárra csökkentette a palesztinok éves támogatását.

- **Az 1992. júniusában megtartott izraeli választásokon** a Munkapárt győzelme szintén hozzájárult az oslói tárgyalások megkezdéséhez. Szélsőbaloldali politikusok már az 1967-es háborút követően is követelték a palesztin állam létrehozását, a stratégiai fordulat azonban csak a Munkapárt választási győzelmével kezdődött el.

A madridi konferencia szellemében – 1993-ban – létrejött oslói megállapodásban a PFSZ javasolta a Gázai övezetből történő izraeli kivonulást, a tárgyalások elkezdését Ciszjordánia autonómiájáról, valamint a palesztin területek gazdaságának fejlesztését. Izrael javasolta a Gázai övezetből való kivonulást két-három éven belül, elfogadta a „mini Marshall-tervre” és a hosszú távú gazdasági együttműködésre vonatkozó javaslatot, amely tengervíz-sótalanító állomások, turisztikai létesítmények, kikötő és olajvezeték létrehozását tartalmazta.

1993 szeptemberében – egymás kölcsönös elismerése szellemében – Washingtonban aláírták az „Elvi nyilatkozatot”. Ebben rögzítették, hogy a Gázai övezet és Jerikó lesz az első terület, amely palesztin irányítás alá kerül.

Kairóban 1994. május 4-én írták alá a Gáza és Jerikó egyezményt, amely lehetővé tette a palesztin kormány megalakítását, Palesztin Hatóság néven.

Az egyezmény aláírását követően az izraeli hadsereg új állásokat foglalt el, Arafat Tuniszból Gázába költözött, és 1994 júliusában ténylegesen megalakították a PH-t. A megállapodások eredményeként – ha nem is zökkenőmentesen –, bizonyos fokú együttműködés alakult ki a biztonságért felelős szervezetek, azaz a palesztin rendőrség és a biztonsági szolgálatok, illetve az izraeli hadsereg és a Shin Bét (Izraeli Biztonsági Szolgálat) között.

1995. szeptember 28-án Washingtonban Izrael és a PH képviselői „Közbeeső megállapodást” írtak alá, amelyben – az „Elvi nyilatkozat” folytatásaként – rögzítették, hogy 1994 májusától számítva öt éven belül létrehozzák a palesztin autonóm kormányt. A „Közbeeső Megállapodás” célja, hogy a Júdeában és Szamáriában lévő palesztin területeken átadják a közigazgatást a PH-nak.

A tárgyalásokon megállapodtak arról is, hogy a „kényes kérdéseket” csak később, a bizalom megteremtése után tűzik napirendre. Ezt a kitélt azért tartom fontosnak kiemelni, mert az izraeli vezetés a „kényes kérdésekre” (határok, Jeruzsálem státusa, menekültek visszatérésének ügye stb.) vonatkozó tárgyalásokat az azóta lezajlott egyeztetések során is mindig későbbre akarta halasztani, ami – izraeli felfogásban – legalább 10–15 évet jelent. A PH ezt az elvet nem fogadta el. Az 1996-os izraeli választások a jobboldal győzelmét hozták. Benjámín Netanjahu kormányra kerülése radikális változást hozott a palesztinokkal való tárgyalási folyamatban. Amikor Netanjahu megnyitotta a jeruzsálemi Templom-hegy alatti alagutat, fellángoltak az erőszakos cselekmények, amelynek következtében az addigi megállapodások majdnem összeomlottak.

1.4. AZ OSLÓI BÉKEFOLYAMAT EREDMÉNYEKÉNT SZÜLETETT MEGÁLLAPODÁSOK

A Hebroni megállapodás – 1997. január 15.

A Hebron városában lévő viszonyok jól tükrözik a palesztin–izraeli konfliktus csaknem minden elemét. A városban, tekintettel a vallási, történelmi és nemzetiségi sajátosságokra, külön biztonsági szabályozást vezettek be. Hebronban, a körülbelül 120 ezer palesztin mellett 4-5 ezres, többségében vallásos zsidó lakosság él, a város szívében lévő pátriárkák sírja közelében. A zónákra történt felosztás és az erős izraeli katonai jelenlét (két megerősített gépesített dandár), valamint a nemzetközi ellenőrzés (TIPH/Temporary International Presence in Hebron/ – Ideiglenes Nemzetközi Jelenlét Hebronban) ellenére is gyakoriak az összetűzések a palesztinok és a zsidó lakosok között.

A Wye Plantation megállapodás – 1998. október 23.

A Netanjahu-kormány politikája miatt a békefolyamat csaknem megtorpant, ennek megakadályozására, erőteljes amerikai kezdeményezésre kezdődtek el a tárgyalások. A Washingtonban aláírt megállapodás négy témával foglalkozott: az

izraeli katonai erők kivonása Júdea és Számária tartományok területének 13%-áról három lépcsőben; a palesztin rendőrség névjegyzékének átadása, illetve a fegyverek begyűjtése a rendőrséghez és a biztonsági szolgálatokhoz nem tartozó személyektől; annak rögzítése, hogy a palesztin nemzetgyűlés tagjai törlik a „palesztin alkotmányból” az Izrael megsemmisítését tartalmazó kitélt, továbbá gazdasági és biztonsági együttműködés felvázolása. Utóbbiak közül kiemelendő a Gázai repülőtér megnyitására vonatkozó elgondolás, továbbá a Gázai övezet és Ciszjordánia közötti két útvonal kijelölése a palesztinok átjárásához.

Mivel a felek a részletekben nem tudtak megállapodni, 1998. november 20-án az egyezmény végrehajtását és ezzel együtt az izraeli erők további kivonását felfüggesztették.

A Sarm-es-Sejk-i megállapodás – 1999. szeptember 4.

A Netanjahu-kormány bukásának oka a Wye Plantatron megállapodás megvalósításának elmaradása, és ezzel együtt a békefolyamat megszakadása. Az 1999 májusában hatalomra került munkapárti Ehud Barak (volt vezérkari főnök) kormányprogramjában a békefolyamat folytatását és az izraeli haderő libanoni kivonását tűzte ki célul.

A Sarm-es-Sejk-i megállapodás elsősorban az izraeli haderő Ciszjordániából történő kivonásával foglalkozott. Biztonsági szempontból a területet már korábban három zónára osztották. Az „A” zónában – Ciszjordánia területének 18%-a és a lakosság 60%-a –, a palesztinok felelnek a közigazgatásért és a biztonságért is. A „B” zónában – Ciszjordánia területének 21,8%-a és a lakosság 39,8%-a –, a palesztinoké a közigazgatás, és az izraeliek felügyelnek a biztonságra. A „C” zónában – a terület 60,2 és a lakosság 0,2%-a –, az izraelieké a közigazgatás és a biztonsági felügyelet is. A megállapodásban a zónákból történő területátadást úgy rögzítették, hogy végül – több lépcsőben – a palesztinok Ciszjordánia területének 60%-át kapták volna meg. Kivételt képezett Jeruzsálem térsége, ahol az izraeliek nem egyeztek bele a területátadásba. A megállapodásban foglaltakat nem hajtották végre).

A Camp David-i csúcstalálkozó – 2000. július 11–25.

Az amerikai közvetítéssel megszervezett csúcstalálkozó célja a tárgyalások felújítása és a – minden alkalommal elhalasztott – „kényes kérdések” megvitatása volt. A tárgyalások során Barak izraeli kormányfő – kockáztatva ezzel akár saját kormányának bukását –, olyan messzire ment, mint korábban izraeli miniszterelnök még soha. Felkínálta Jeruzsálem megosztását, a palesztin területek 88–95%-ának visszaadását, a menekültek egy részének visszatelepítését, valamint a Jeruzsálem keleti részén lévő palesztin települések átadását. Arafat is lényeges engedményekre volt hajlandó, hiszen elfogadta a palesztin területeken lévő nagy zsidó telepek fennmaradását, izraeli fennhatóság alatt. Barak azonban visszautasította a Templom-hegy fölötti palesztin szuverenitást³⁵, ennek következtében Arafat nem fogadta el, hogy a megállapodásba bekerüljön a palesztin–izraeli konfliktus végleges befejezésének kitétele, a korlátozott számú palesztin menekült visszatérése helyett

³⁵ A Templom-hegyen áll ma a Sziklameceset, az iszlám világ harmadik legszentebb helye. Ugyanott állt a rómaiak által lerombolt zsidó templom.

pedig ragaszkodott a „menekültek visszatérési jogához”. Clinton (volt) amerikai elnök többszöri személyes részvétele és nyomása ellenére, a találkozó kudarcra végződött, mert a kényes témákban – Jeruzsálem státusa, határok, menekültek visszatérésének ügye –, a nézőpontok nem közeledtek egymáshoz, mindkét fél merev álláspontot képviselt. A palesztinok úgy érezték, hogy Izrael egyoldalú engedményeket követelt tőlük, az izraeli fél viszont merevséggel vádolta Arafatot. A tárgyalások végén mindkét fél egymást okolta a sikertelenség miatt.

A találkozót követő sajtótájékoztatón Clinton elnök a találkozón tanúsított bátorságáért megdicsérte Barakot (később több európai vezető is Barakot dicsőítette rugalmassága miatt), ugyanakkor Arafatot tartották hibásnak a találkozó kudarcáért. Arafatot bírálat érte az arab és iszlám országok részéről is, mert Jeruzsálem státusáról tárgyalt, holott arab és iszlám értelmezés szerint Jeruzsálem ügyében Arafatnak nem volt joga tárgyalni. A csúcstalálkozót követő negatív nemzetközi reagálás megakadályozta Arafatot a palesztin állam egyoldalú kikiáltásában. A Camp David-i csúcstalálkozó ugyanakkor megmutatta azt is, hogy valójában mennyire mélyek az ellentétek a palesztinok és az izraeliek között, de arra is rávilágított, hogy milyen könnyű áttérni a békefolyamatból a háborúba, a politikai és katonai események nem megfelelő kezelése pedig hogyan vezethet a helyzet folyamatos eskalációjához.

1.5. AZ INTIFÁDA KIROBBANÁSÁNAK OKAI

Az intifáda kirobbanásának okait elemező mértékadó szakirodalom alapján megállapítható, hogy lényeges eltérés van az izraeli és a palesztin értékelések között. Véleményem szerint mindkét fél állításai többé-kevésbé tényeken alapulnak, de jellemző sajátosságuk az egyoldalú megközelítés. Objektív értékítéletet csak akkor lehet alkotni, ha elfogultság nélkül vizsgáljuk a realitásokat, figyelembe véve az előzményeket, a célokat és az érdekeket. A második intifáda kitörésének okait a következőkben foglalom össze:

- A palesztin területek folyamatos izraeli megszállása következtében a palesztinok körében csalódottság alakult ki. A békefolyamat tárgyalásain csak ideiglenes megállapodások születtek, a végcél nem került meghatározásra³⁶.

- A Camp David-i tárgyalások kudarcra. A megbeszéléseken a palesztin területek felosztásában nem született olyan megállapodás, amely lehetővé tette volna működőképes palesztin állam létrehozását. Négy olyan terület jött volna létre (Ciszjordánia északi, középső és déli része, illetve a Gázai övezet), amelyek között az átjárás csak izraeli ellenőrző pontokon áthaladva lehetséges. A természeti kincsek – különösen a víz – megosztásában nem állapodtak meg. Az izraeli telepek jövőjéről nem sikerült megegyezni, ráadásul az izraeli telepek bővítése a békefolyamat alatt is intenzíven folytatódott. A felkínált területcseréket a palesztinok nem fogadták el, ugyanis Izrael ciszjordániai termékeny területekért cserébe a Gázai övezet mellett, a Negev-sivatagban kínált fel területet, ahol homokon kívül semmi nem található, illetve Izrael egyes területeket toxikus szemét lerakására használ. Nem született érdemleges megállapodás a palesztin menekültekről, illetve a menekültek kompenzációjáról sem. A megszállás okozta károk rendezése és egyéb államközi problémák megoldása nem

³⁶ *Gerald Steinberg Starting over Oslo*. Jerusalem Brief Vol. 2, No. 6. 2002. aug. 22.

merült fel a tárgyalásokon. Nem került rendezésre Jeruzsálem státusa sem, mert Barak miniszterelnök ugyan felajánlotta Kelet-Jeruzsálem egyes részeinek átadását, de nem fogadta el a Templom-hegy feletti palesztin felügyeleti jogot. A Kelet-Jeruzsálem körül lévő palesztin falvakat izraeli telepek veszik körül, így ezek el vannak zárva egymástól, és egy esetleges palesztin államtól is. A nemzetközi közösség fenntartásokkal fogadta Arafat 2000. szeptember 13-ára bejelentett, a palesztin állam egyoldalú kikiáltására vonatkozó javaslatát. Izrael a palesztin állam egyoldalú kikiáltásának esetére a területek teljes megszállásával fenyegetőzött.

- Az intifáda kirobbantása előtti időszak történéseinek elemzése arra enged következtetni, hogy nem spontán népfelkelésről van szó, hanem a palesztin vezetés tudatos felkészüléséről a függetlenség és az önálló állam kikiáltására. Ezt jelzi a palesztin propagandában jelentkező erőteljes Izrael-ellenes uszítás, az erőszakra történő felhívás, a nyári gyerektáborok megszervezése (ahol a fiatalokat katonai kiképzésben részesítették), a palesztin rendőrség létszámának felduzzasztása jóval az oslói megállapodásban engedélyezett létszám fölé, az illegálisan kint lévő fegyverek engedélyezése, valamint nagyobb hatékonyságú fegyverek (például kézi páncéltörő gránátvetők, kézi légvédelmi rakéták) és lőszerkészletek felhalmozása.

- Az izraeli haderő 2000 tavaszán történt libanoni kivonásából a palesztin vezetés azt a következtetést vonta le, hogy erőszakkal elérhető az izraeli megszállás megszüntetése.

- 2000. szeptember 28-án Saron, a Likud-párt akkori vezetőjének provokatív látogatása a jeruzsálemi Templom-hegyen kétségkívül hozzájárult az intifáda kirobbanásához, de nem ez volt az egyedüli ok az erőszakhullám elindulásához.

1.6. AZ ELSŐ ÉS A MÁSODIK INTIFÁDA ÖSSZEHASONLÍTÁSA

Az 1987 és 1993 között lezajlott első, és a 2000-ben kezdődött második intifáda között lényeges különbségek vannak. Bár értekezésemben főleg a második intifádával foglalkozom, mégis fontosnak tartom elemezni a két intifáda közötti eltéréseket. Ezek az alábbiak:

- **Az első intifáda** a szó igazi értelmében népfelkelés volt, alulról jövő kezdeményezés, polgári elégedetlenség az izraeli megszállással szemben. 1987-ben a PH még nem létezett, így nem állt rendelkezésre olyan szervezet, amely az ellenállás élére állhatott volna. Alapvető különbségek voltak az alkalmazott módszerekben, szervezetekben, fegyverzetben. Az első intifádában főleg fiatalok (sokszor gyerekek) vettek részt, akik kövekkel támadták az izraeli katonákat, előfordultak izraeli katonák és telepések elleni fegyveres támadások, de lényegesen alacsonyabb számban, mint a második intifáda idején. Az izraeli katonai reagálás könnygáz, gumilövedék, hanggránát és kézfegyverek alkalmazását foglalta magában. **A második intifádát** egyértelműen felülről szervezték, amelyben részt vettek tizenévesek – különösen az elején –, de rövidesen csatlakoztak a militáns fegyveres szervezetek is. A módszerek, az alkalmazott eszközök egyre inkább az eskalálódás irányába mutattak, és a népfelkelés több évig tartó alacsony intenzitású konfliktussá, aszimmetrikus küzdelemmé változott. Az izraeli reagálás is módosult, a konfliktus kiszélesedésével a katonai módszerek széles skáláját alkalmazták.

Az első intifáda bizonyította, hogy Izrael nem képes a palesztin területek irányítására. A hatéves konfliktus végére mindkét fél politikailag kimerült, ami elősegítette a tárgyalások beindítását. A békefolyamattal és ennek során a területek palesztin kézbe való adásával felgyorsultak a palesztin nemzeti törekvések, amelyek elsősorban a saját állam létrehozására irányultak. A nemzeti törekvések így politikai folyamatot generáltak, amelynek egyenes következménye volt egymás kölcsönös elismerése. Az oslói folyamat alatt kirobbant második intifáda politikai körülményei teljesen mások voltak, mint 1987-ben. A PH a palesztin nép törvényes képviselőjeként működött, Arafat gázai rezidenciájában élt, ellenőrzése alatt volt a Gázai övezet és Ciszjordánia egy része, valamint 40 ezer fős rendőrséget állított fel, amely a nagyobb palesztin városokat önállóan ellenőrizte. Ettől függetlenül a palesztin elégedetlenség az izraeli megszállással – és ennek minden következményével – szemben nem csökkent, a PH-n belül egyes személyek – akik szembeálltak a PFSZ-szel is –, a palesztin ügy erőszakos megoldására törekedtek. Egyetérttek a második intifáda okainak kivizsgálására – Clinton volt elnök javaslatára – létrehozott Mitchell-bizottság megállapításával, amely szerint „*sem a Templom-hegyen történt izraeli provokáció, sem pedig a PH Camp David-i megállapodás utáni erőszak alkalmazására vonatkozó döntése nem volt egyedüli oka a második intifáda kitörésének*”.³⁷ Egyértelműnek tűnik, hogy az intifádát a PH elhatározására és irányítása alatt robbantották ki.

- **Az első intifádát** az izraeli nemzetbiztonsági szolgálatok nem jelezték előre, ezért az állami vezetés úgy értékelte, hogy az könnyen és gyorsan kezelhető. **A második** azonban az izraeli hírszerző szolgálatok előre jelezték, jóllehet a kitörés pontos idejét nem tudták. Nem rendelkeztek előrejelzéssel arra vonatkozóan sem, hogy milyen szinten jelentkezik az intifáda és főleg hová fejlődik. Következésképpen megállapítható, hogy a zavargások kitörése stratégiailag nem, taktikailag viszont meglepetésként érte az izraeli hatóságokat.

- **Az első népfelkelés** polarizálta az izraeli társadalmat. Erősítette azoknak a táborát, akik békét akartak a palesztinokkal. Ezzel ellentétben **a második intifáda** azok táborát erősítette, akik nem látnak megegyezést a palesztinokkal. A 2003-ban készült izraeli közvélemény-kutatási eredmények azt jelezték, hogy az izraeli lakosság többsége helyesnek tartja a haderő fellépését, a megkérdezettek 65%-a Arafat hatalomból való távozásáig minden tárgyalás felfüggesztését tartotta kívánatosnak.

- Eltérő volt a két intifáda nemzetközi megítélése is. **Az első** idején a nemzetközi közvélemény alapvetően Izraelt ítélte el, míg **a második intifáda** idején a megítélés többször módosult. Eleinte többször hibáztatták Arafatot a Camp David-i történelmi lehetőségek elmulasztásáért és elismerték a Barak kormány megállapodás érdekében tett erőfeszítéseit, vagy mindkét felet hibáztatták a lehetőségek elmulasztásáért. Később a túlzott erő alkalmazása miatt többször érte bírálat az izraeli vezetést, majd amikor a palesztin öngyilkos merényletek száma nőtt, a nemzetközi közösség is többnyire elfogadta az izraeli fellépés jogosságát.

³⁷ Center for Strategic and International Studies (CSIS). Anthony H. Cordesman: *Israel Versus Palestinians*, July, 2001. 180. o.

1.7. KÖVETKEZTETÉSEK

- Palesztina 1947-es megosztása mindkét nép számára lehetővé tette volna államuk megalakítását, de ezzel a lehetőséggel csak Izrael élt. Az izraeli államalapítási szándék a cionizmus kialakulásától határozott törekvésként jelentkezett. Izrael Állam a megalakulásától kezdve, több háborús tapasztalat alapján dolgozta ki katonai doktrínáját, amelyet mindig elsődleges szempontnak tekintett a haderő szervezése és működtetése során. Izrael alapvető nemzetbiztonsági érdekeiben olyan követelmények fogalmazódnak meg, amelyek egy esetleges palesztin állam megalakítását – és főleg működését – csak igen korlátozott keretek között teszik lehetővé.

- A palesztin államalapítási törekvések Palesztina megosztását követően nem jelentkezhetek, mert a palesztinok által lakott területek folyamatosan külföldi (egyiptomi, jordán és izraeli) fennhatóság alatt álltak. A palesztin szélsőséges szervezetek által alkalmazott módszerek sem a régió, sem a nemzetközi közösség rokonszenvét nem nyerték el.

- A nemzetközi körülmények megváltozásának köszönhetően létrejött madridi békefolyamattal lehetőség nyílt a palesztinok és izraeliek közötti viszony békés rendezésére. Az aláírt megállapodásokat azonban valójában egyik fél sem tartotta be. Az izraeliek az ideiglenes megállapodásokat eröltették anélkül, hogy meghatározták volna a végcélt. A tárgyalások eredményeinek elemzéséből az a következtetésem, hogy valójában Izrael nem szándékozik működőképes államot biztosítani a palesztinoknak. Az izraeli telepek bővítése a békefolyamat idején is folyamatos volt.

- A PH a tárgyalások során nem tudta érvényesíteni nemzeti érdekeit. Belső berendezkedése még arab normák szerint sem nevezhető demokratikusnak, a szélsőséges szervezetek megfékezésére pedig képtelen volt. A PH demokratizálása a szervezet teljes megváltoztatását követeli meg, ami elképzelhetetlen mélyreható gazdasági változások, a korrupció felszámolása, a palesztin biztonsági szolgálatok teljes átszervezése és az oktatási rendszer átfogó átalakítása nélkül. Arafat elnöksége alatt a PH átalakítására nem volt lehetőség. Egy esetleg létrejövő palesztin politikai struktúrában a Hamasz megfelelő helyet kell, hogy kapjon (hasonlóképpen, mint Libanonban a Hezbollah, amelynek képviselői vannak a parlamentben), ehhez viszont a Hamasznak is meg kell változnia.

- Az oslói folyamattal elindult palesztin–izraeli tárgyalások és a kidolgozott mechanizmusok nem bizonyultak reálisnak, és több, elemükben téves értékeléseken alapultak. Utólag igazolódott, hogy az ideiglenes megállapodások sorozata, a legfontosabb vitatott kérdések megkerülése, elhalasztása nem volt célravezető.

- Értékelésem szerint hiba volt, hogy nem született olyan megállapodás, amelynek eredményeként létrejöhetett volna a palesztin állam, és ezáltal a kétoldalú megbeszélések államközi tárgyalások rangjára emelkedhettek volna.

GENERÁCIÓVÁLTÁS AZ INMARSAT RENDSZERBEN

A világ egyik legjelentősebb műholdas kommunikációt biztosító szervezete az INMARSAT, amely kifejezetten mobil felhasználók számára kínálja szolgáltatásait. Világméretű elterjedtsége és a napjainkban bekövetkező generációváltás szükségessé tette, hogy bemutassam a jelenlegi rendszert és ismertessem a negyedik generációs műholdak fellövése után várható legfontosabb változásokat.

A jelenlegi rendszer

Az INMARSAT (International Maritime Satellite) mobil műholdas rendszer jelenleg négy teljes értékű és egy tartalék műhoddal üzemel, amelyek az Egyenlítő fölött GEO pályán helyezkednek el. Az INMARSAT megalakulása óta a műholdak négy generációját állította pályára. Jelenleg az első generáció (Inmarsat-1) már nincs üzemben, a második (Inmarsat-2) a tartalék rendszert szolgáltatja. Jelenleg a harmadik generáció (Inmarsat-3) alkotja a fő rendszert, de a negyedik generációs holdak fellövése és üzembeállítása várhatóan még ez évben befejeződik.

Mindkét rendszer – a fő és a tartalék – négy-négy műholdból áll. A két rendszer műholdjainak pozícióját és a besugárzott terület megnevezését a következő táblázatban foglaltam össze:

Régió	Atlanti Nyugat (AOR-W)	Atlanti Kelet (AOR-E)	Indiai-óceán (IOR)	Csendes-óceán (POR)
Műhold	Inmarsat-3 F4	Inmarsat-3 F2	Inmarsat-3 F1	Inmarsat-3 F3
Pozíció	nyugat 54 fok	nyugat 15,5 fok	kelet 64 fok	kelet 178 fok
Tartalék	Inmarsat-2 F2	Inmarsat-2 F4	Inmarsat-2 F3	Inmarsat-2 F1
Pozíció	nyugat 31,4 fok	nyugat 15,5 fok	kelet 65 fok	kelet 179,4 fok

Az Inmarsat rendszer feladata a földi, alapvetően mobil felhasználók összeköttetésének biztosítása egymással és más földi távközlési hálózatokkal. Mobil felhasználók lehetnek tengerjáró hajók, repülőgépek, missziók résztvevői, vagy a világ olyan területein dolgozó emberek, ahol a hagyományos földi szolgáltatások nem érhetők el.

Láthatjuk, hogy a felhasználásnak több módja lehet, ezért igazodva az igényekhez, különböző szolgáltatási csoportokat hoztak létre. A második táblázatban ezeket foglaltam össze, feltüntetve az adatátviteli sebességeket is, hiszen általában e vonatkozásban jelentkezik a különbség a csoportok között.

Inmarsat-A	Inmarsat-B	Inmarsat-C	Inmarsat-D+
<ul style="list-style-type: none"> • Telefon (3,1 kHz), • fax (14,4 kb/s), • adat (19,2 kb/s), • telex, • adat (64kb/s). 	<ul style="list-style-type: none"> • Telefon (16 kb/s), • fax (9,6 kb/s), • adat (9,6 kb/s), • adat (64 kb/s). 	Alacsony sebességű (600 bit/s) tárolt adattovábbítás, telex, e-mail.	Rövid szöveges üzenetek kétirányú továbbítása, GPS szolgáltatással kombinálva.
Inmarsat-E	Inmarsat-M	Inmarsat mini-M	Inmarsat Aero
„L” sávban vészjelet sugárzó eszköz, süllyedő hajóknak.	<ul style="list-style-type: none"> • Telefon (4,8 kb/s), • fax (2,4 kb/s), • adat (2,4 kb/s). 	<ul style="list-style-type: none"> • Telefon (4,8 kb/s), • fax (2,4 kb/s), • adat (2,4 kb/s). 	<ul style="list-style-type: none"> • Többcsatornás telefon, • fax (4,8 kb/s), • duplex adatátvitel, • kapcsolódás a földi, X.25/PSTN/ISDN, rendszerhez

Az **Inmarsat-A** a legrégebbi szolgáltatási osztály, amelynél még analóg modulációt használnak. Az összeköttetés maximális sávszélessége 50 kHz lehet. Elérhető a 64 kbit/s sebességű adatátviteli szolgáltatás, amely a földi ISDN hálózathoz is kapcsolódhat.

Az **Inmarsat-B** az előző szolgáltatás továbbfejlesztett, digitális változata. Digitális modulációt használnak, amivel egy összeköttetés 20 kHz sávszélességet foglal le. Lehetővé vált több rádiócsatorna összefogása a nagyobb sebességű adatátvitel biztosítására. A HSD szolgáltatással itt is elérhetővé vált a földi ISDN hálózathoz történő csatlakozás, amely videokonferencia, jó minőségű hang és gyors adatátvitelt tesz lehetővé.

Az **Inmarsat-C** szolgáltatás tárolt adat kétirányú, alacsony sebességű átvitelét teszi lehetővé (600 bit/s). A csomagok hossza maximum 32 kbyte lehet. A rendszer alkalmas telex és e-mail továbbítására, valamint olyan szolgáltatásokra is, ahol késleltetett átvitel lehetséges.

Az **Inmarsat-M** hasonló szolgáltatásokat nyújt, mint az Inmarsat-B csak kisebb sebességgel. A különbség a táblázatban látható. Ennél a szolgáltatásnál nincs lehetőség HSD átvitelre. A rádiócsatorna sávszélessége 10 kHz.

Az **Inmarsat mini-M** szolgáltatás az Inmarsat-M korszerűsített változata. A „spot beam” (a földi cellás hálózatok műholdas megfelelője) bevezetésével jelentősen csökkenthetők a földi készülékek méretét. A szolgáltatások azonban megegyeznek.

Az **Inmarsat-D+**, szolgáltatás rövid szöveges üzenetek kétirányú továbbítását teszi lehetővé. A készülékeket GPS vevővel is ellátják.

Az **Inmarsat-E** szolgáltatást a veszélyben levő hajók (süllyedés) felderítésére fejlesztették ki. A készülék vízzel érintkezve vészjeleket kezd sugározni az „L” sávban. A vészjel tartalmazza a hajó helymeghatározásához szükséges adatokat is.

Az **Inmarsat Aero** szolgáltatásnak több változatát vezették be, melyek alapvető feladata a repülésirányítási és navigációs feladatok ellátása, valamint az utasok kommunikációs igényeinek kielégítése.

Az **AERO-H** kétirányú digitális hangcsatornája és a valós idejű duplex adatátviteli csatorna a kommunikációs feladatok ellátását és a repülés biztonságát egyaránt szolgálja, **fontosabb jellemzői:**

- többcsatornás telefon;
- fax (Group III, 4,8 kbit/sec);
- valós idejű duplex adatátvitel (max. 10,5 kbit/sec);
- illesztés a nemzetközi X.25/PSTN/ISDN hálózatokhoz;
- illesztés a szabványos nemzetközi repülésirányítási rendszerekhez;
- az automatikus helymeghatározás (lekérdezés) támogatása a repülésirányítási rendszerek számára.

Az **AERO-L** szolgáltatás alacsony sebességű (600 vagy 1200 bit/sec) valós idejű duplex adatátvitelt tesz lehetővé.

Az **AERO-I** az Inmarsat-M repülőgépekre kifejlesztett változata. Csökkentették a készülékek méreteit, növelve ezzel a felhasználás területét. **A szolgáltatás fontosabb paraméterei:**

- telefon (egy vagy többcsatornás);
- fax (Group III, 2,4 Kbit/sec);
- valós idejű duplex adatátvitel (max. 4,8 Kbit/sec);
- hírek és időjárás jelentés vétele;
- adatszórás (pont – több pont).

Az **AERO-C** szolgáltatás az **Inmarsat-C** repülőgépekre kifejlesztett változata.

A jövő

A bevezetőben említett negyedik generációs rendszerhez (Inmarsat-4) három műhold fog tartozni, amelyből jelenleg egy műhold kísérleti jelleggel már üzemel. Az INMARSAT ezekkel tervezi a jelenleg üzemelő harmadik generációs műholdak felváltását. Ezek a holdak mind teljesítményben, mind fizikai méreteikben nagyobbak, mint elődeik.

Érdekes összehasonlítani az egyes paramétereket, amelyeket a következő táblázatban foglaltam össze.

	Inmarsat–2	Inmarsat–3	Inmarsat–4
Műholdak száma	4	4+1 tartalék	3 (ebből 1 tartalék)
Sugárzás	Globális beam ¹	<ul style="list-style-type: none"> • 7 széles spot, • globális beam-ek 	<ul style="list-style-type: none"> • 228 keskeny spot, • 19 széles spot, • globális beam-ek
EIRP	39 dBW	49 dBW	67 dBW
Csatornák	4 db	46 db	630 db 200 kHz-ként
A napelem átmérője	14,5 méter	20,7 méter	40,5 méter
A műhold tömege	1500 kg	2050 kg	6000 kg

A negyedik generációs műholdak jelenlegi és tervezett elhelyezkedését az 1. ábrán láthatjuk. Az első Inmarsat–4 (I–4 F1) műholdat az Indiai-óceán térsége felett, kelet 64 fokon (**IOR**) állították pályára. A későbbiekben részletezett szolgáltatások jelenleg csak ezen a holdon érhetők el Európából, a Közel-Keletről, Afrikából és Ázsiából.

A következő műhold pályára állítását (I–4 F2) 2005/3. negyedévre tervezték az Atlanti-óceán térsége felett, nyugat 53 fokon (**AOR–W**), segítségével az amerikai kontinensen is elérhetővé válnak az új szolgáltatások, de jelenleg még nincs pályán. Az utolsó műhold (I–4 F3) fellövését az első két hold üzleti sikereitől teszik függővé. A műholdat a csendes-óceáni térség fölé tervezik, kelet 178 fokon. Az 1. ábrán az INMARSAT rendszer jelenlegi (I–2, I–3) holdjainak elhelyezkedése és az általuk lesugárzott terület, a 2. ábrán a tervezett műholdak egymáshoz és a régi rendszer holdjaihoz viszonyított elhelyezkedését láthatjuk.

Régió	Atlanti Nyugat (AOR–W)	Indiai-óceán (IOR)	Csendes-óceán (POR)
Műhold	Inmarsat–4 F2	Inmarsat–4 F1	Inmarsat–4 F3
Pozíció	nyugat 53 fok	kelet 64 fok	kelet 178 fok

¹ Beam: irányított antennanyaláb.

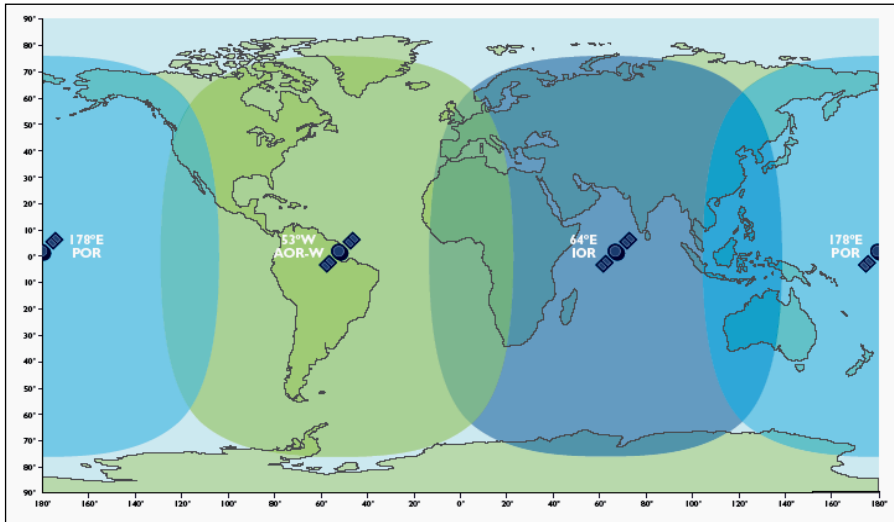

1. ábra. Az Inmarsat-4 műholdak pozíciói

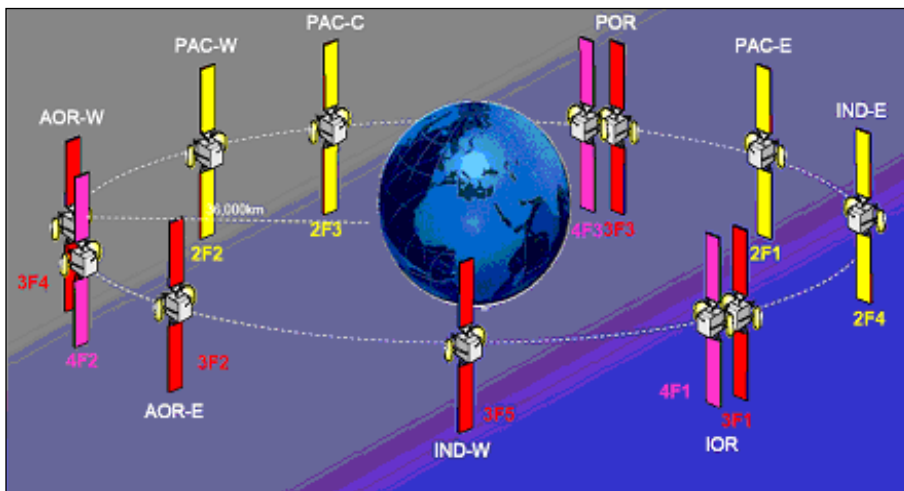

2. ábra. Az Inmarsat rendszer műholdjainak elhelyezkedése

Utalás történt rá és a 3. táblázatban össze is foglaltam, hogy az Inmarsat-4 műholdak nagyobb kapacitással rendelkeznek, mint az előző generációk műholdjai, hiszen összehasonlítva az Inmarsat-3 műholdakkal, az új műholdakon 19 nagy nyílásszögű beam (4,05 fokos nyílásszög) és 228 keskeny spotbeam (1,1 fokos nyílásszög) található. A 3. és 4. ábrán a negyedik generációs műholdak, széles és keskeny nyalábjai által besugárzott területeit láthatjuk.

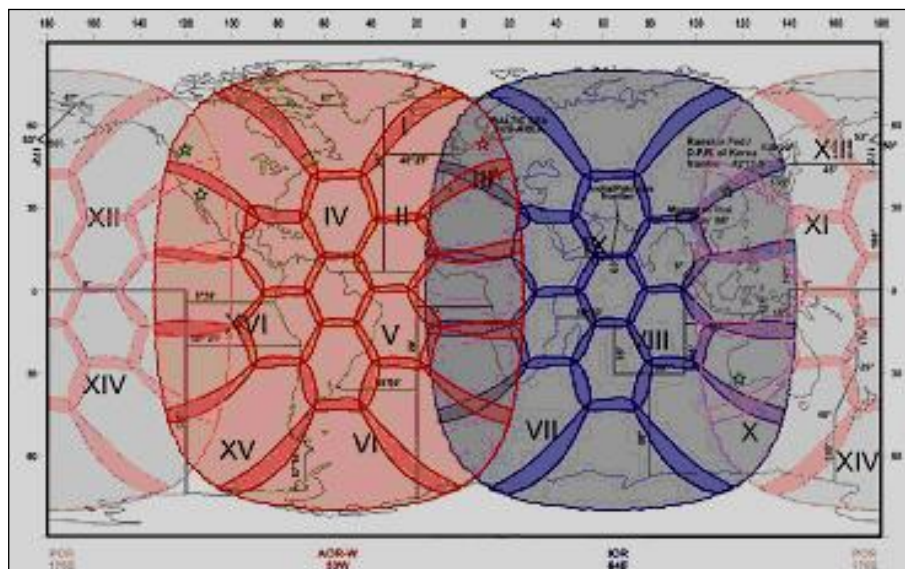

3. ábra. A nagy nyílásszögű beamek

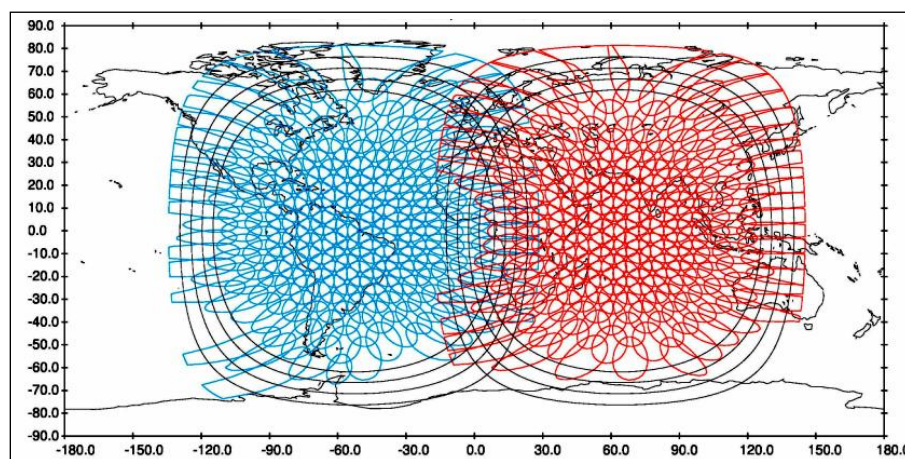

4. ábra. A kis nyílásszögű beamek (két műhold)

A frekvenciasávok és a polarizációk

Az összeköttetés a mobil állomások (**MES** – Mobil Earth Station) és a műholdak között az új műholdakon is „L” sávon történik, azonban jelentős változás látható a műhold által visszasugárzott jel vételi területében, mert a spotbeamek koncentráltabb sugárzást valósítanak meg. Ebben a sávban jobbra forgó polarizációt (**RHCP**) alkalmaznak, szemben az Inmarsat-3 rendszerrel, ahol balra forgó a polarizáció (**LHCP**). Az összeköttetés felvételéhez a műhold „L” sávban folyamatosan besugározza a hozzá tartozó terület egészét (globális beam).

A műholdak a földi állomások felé (**LES** – Land Earth Station), „C” sávban, a cirkuláris polarizáció mindkét irányját felhasználva (**LHCP** és **RHCP**) sugároznak, és a teljes sugárzási területet lefedik (globális beam). A spotbeamek használata dinamikusan változtatható, a forgalom függvényében.

Az 5. ábra legfelső sora a földi állomások és a műhold közötti összeköttetés (LES–SAT), középső sora a műhold földi állomás közötti összeköttetés (SAT–LES), míg utolsó sora a műhold és a mobil állomások közötti összeköttetés (SAT–MES és MES–SAT) frekvenciatartományának felosztását mutatja.

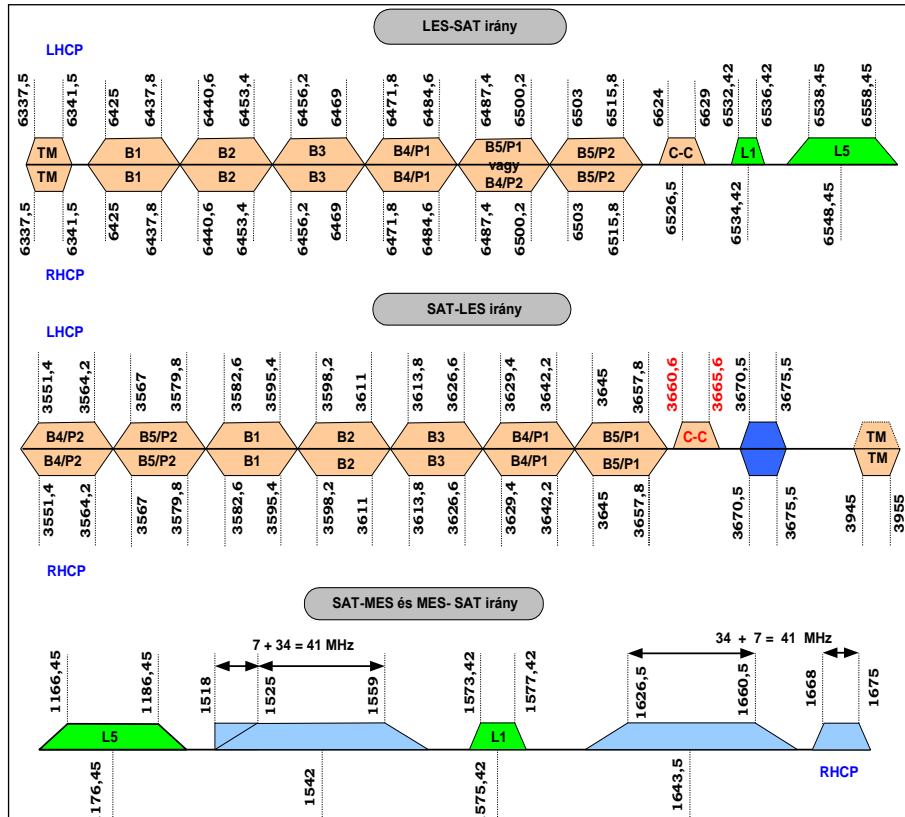

5. ábra. Az Inmarsat-4 frekvenciasáv kiosztása

Az L1 és L5 jelölésű frekvenciatartományt a műhold GPS jeleinek sugárzására használják a légitforgalmi navigációs szolgáltatás részére. A navigáció biztonságának növelése érdekében az I-4 műholdon bevezették a GPS jelének második, szélesebb frekvencián történő sugárzását (L5). A jeleket külön antennákon sugározzák ki (globális beam).

Változás történt a mobil állomások (MES) és műhold közötti kommunikációra használt „L” sáv foglalásában is, mindkét irányban (uplink, downlink) megnövelték 7-7 MHz-el, ezáltal a sáv szélességet 34 MHz-ről 41 MHz-re növelték.

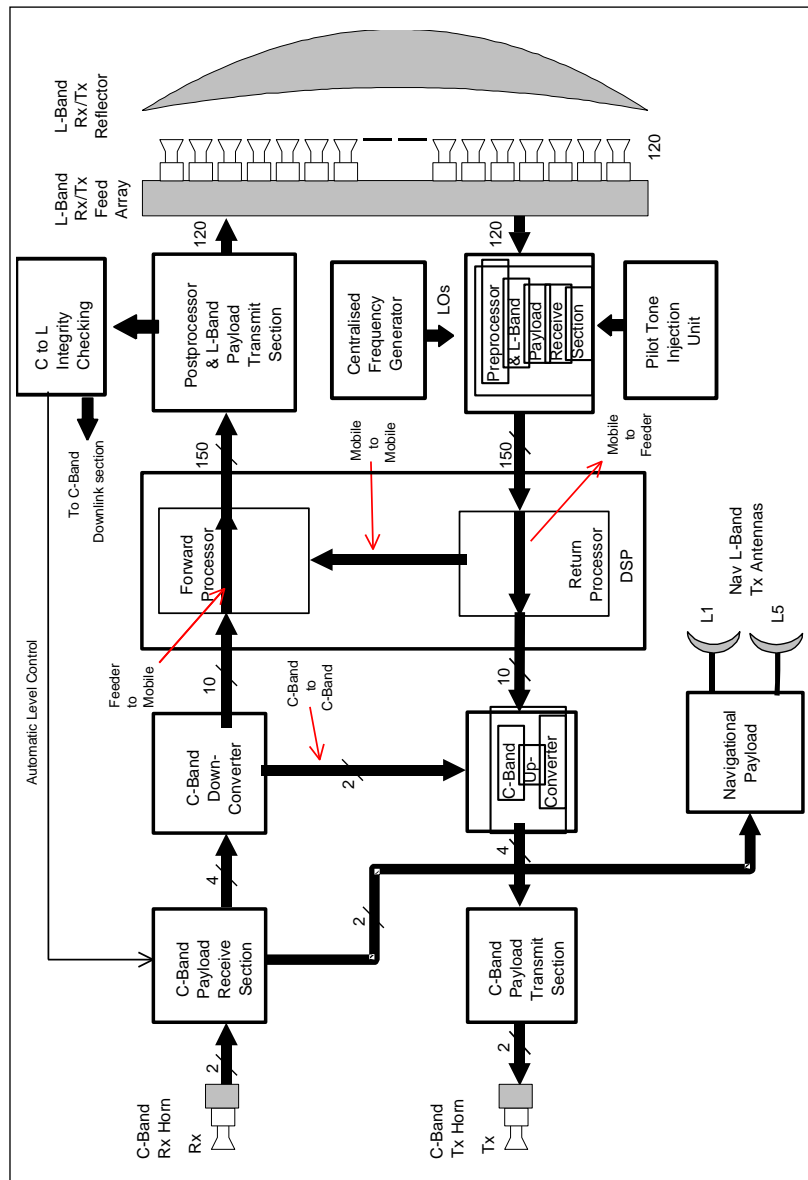

6. ábra. Az Immarsat-4 műhold blokkvázlata

A BGAN szolgáltatás

Az Inmarsat-3 rendszer jelenlegi szolgáltatásai az Inmarsat-4 műholdakon továbbra is elérhetőek, kivéve az Inmarsat-A szolgáltatást, de a generációváltás egyben a képességek és szolgáltatások jelentős változását is eredményezi.

Alkalmazkodva a 21. század követelményeihez – amely a távközlés és az informatika egyesülését mutatja, és amelyet a felhasználói igények generálnak –, az új rendszer számos új szolgáltatást nyújt, többek között:

- biztosítja a műholdas mobil terminálok kapcsolódását az alábbi hálózatokhoz:
 - földi mobilhálózatok (PLMN – Public Land Mobile Network), beleértve a 3G-s mobil rendszereket (a harmadik generációs rendszerek szélessávú adatátvitelt biztosítanak);
 - nyilvános távbeszélő hálózatok (PSTN – Public Switched Telephone Network);
 - ISDN (Integrated Services Digital Network) hálózatok;
- lehetővé teszi videó-konferencia létrehozását, mobil Internet, IP alapú beszédátvitelt (VoIP – Voice over IP), e-mail fogadását és küldését, és ezek nagy részét IP alapú technológiával valósítják meg.

A negyedik generációs Inmarsat-4 műholdak a felhasználók számára kifejlesztett új **BGAN** (Broadband Global Area Network) szolgáltatással képesek az elvárásoknak megfelelni, amely az Internet Protokoll (IP) alapú csomag kapcsolt (PS – Packet-Switched) és az áramkör kapcsolt (CS – Circuit-Switched) átvitelt ötvözi.

A BGAN tehát egy kombinált hangátvitelt és nagy sebességű adatátvitelt (HSD) biztosító mobil kommunikációs szolgáltatás. Párhuzamosan biztosít *szélessávú adat-* (IP hálózat) és *hangátvitelt* (áramkörkapcsolt hálózat²) egy hordozható műholdas terminálon, de két csatornán keresztül. A műholdon folyó kommunikáció nagy része IP alapú, amit az új, IPv6 protokoll alkalmazásával tesznek lehetővé, de egyidejűleg hagyományos áramkörkapcsolt (CS – **Circuit Switched**) hang és ISDN kommunikáció is lehetséges.

A rendszer maximum 432 kbit/s adatátviteli sebességre képes, az alkalmazott eszközöktől függően. Ezek az eszközök a cikk későbbi részén kerülnek ismertetésre. A felhasználók a földi DSL szolgáltatásokhoz hasonlóan „always on”, azaz folyamatos adatkapcsolatban maradhatnak, lehetővé téve ezzel például az Internetes levelezés folyamatosságát.

A rendszer mobilitását nagymértékben elősegíti, hogy az eszközök súlya 1-1,5 kg körül van (számítógép nélkül) és gyakorlatilag egy diplomatáskában vagy egy hátizsákban is kényelmesen elférnek. A 7. ábrán a BGAN szolgáltatás általános vázlatát láthatjuk.

² Az áramkörkapcsolt hálózat azt jelenti, hogy az átviteli csatorna teljes kapacitása az összeköttetés ideje alatt folyamatosan rendelkezésre áll a felhasználónak.

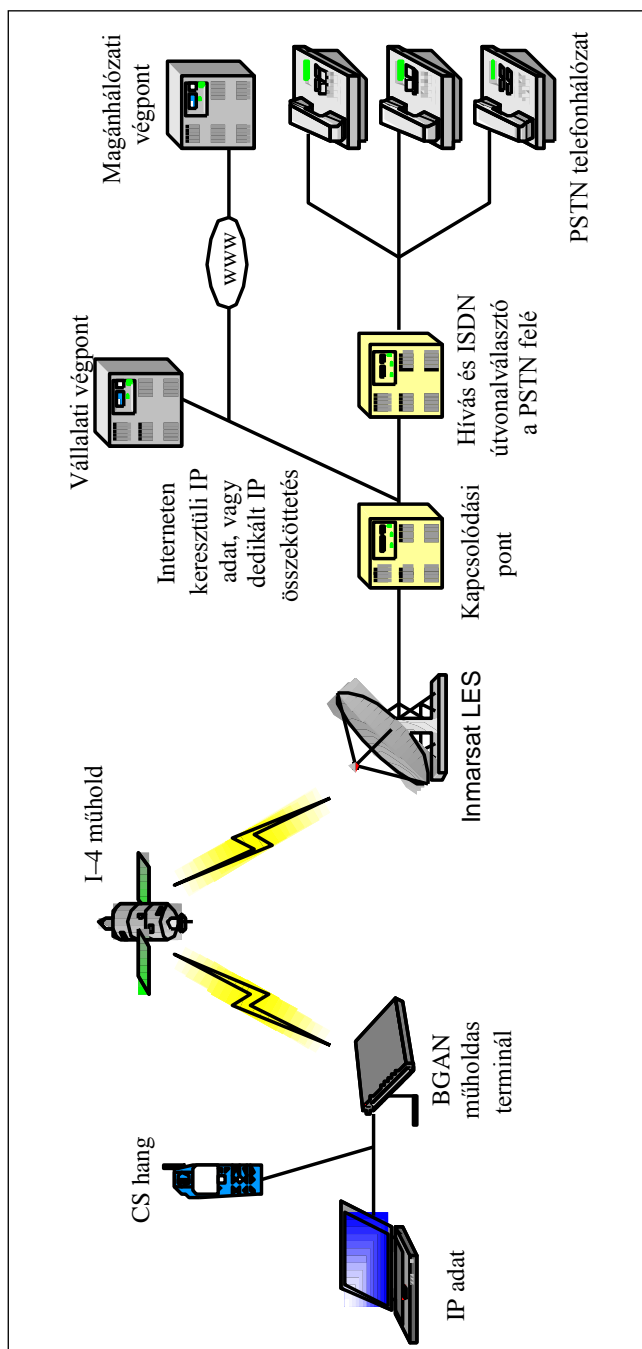

7. ábra. Összeköttetések a B-GAN rendszerben

A felhasználónak csak egy laptopra vagy PDA-ra (esetleg asztali gép), egy speciális kézi beszélőre és egy műholdas terminálra van szüksége ahhoz, hogy a bérelt szolgáltatáshoz tartozó sebességgel csatlakozzon az Internetre, vagy például egy cég belső hálózatára. Az adatátvitellel egy időben a rendszeren keresztül a felhasználó telefon beszélgetést is folytathat. Az átvitel védelmét titkosított magánhálózat létrehozásával oldják meg (**VPN** – Virtual Private Network) a nyilvános hálózaton, ezen keresztül történik a hang- és adatátvitel is.

A terminálhoz a laptop USB-porton vagy Bluetooth-on keresztül csatlakozhat. A kézibeszélő egység is alkalmas a Bluetooth-on keresztüli összeköttetésre, de hagyományos kábeles csatlakozásra is van lehetőség.

A termináloknak két típusa létezik. Egyiknél a terminál egybe van építve az antennával, míg a másiknál lehetőség van néhány méterrel távolabb, vagy az épületen kívül telepíteni azt.

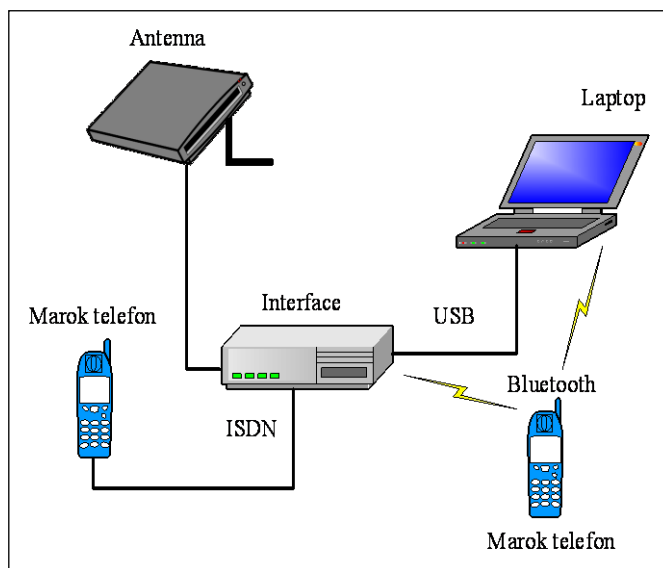

8. ábra. Perifériák csatlakozása a terminálhoz

A BGAN rendszer szolgáltatásai

1) A rendszer **kétféle adatátviteli lehetőséget** biztosít:

a) *Standard IP*

Hálózati hozzáférést biztosít titkosított VPN-en keresztül, 492 kbit/s sebességgel. A felhasználó internetezhet, e-mailezhet, nagyméretű csatolt fájlokat küldhet, és közben telefonbeszélgetést is folytathat.

b) *Streaming IP*

Olyan alkalmazásokhoz ajánlják, ahol a szolgáltatás minősége a legfontosabb követelmény, mint élő videoközzvetítés, videokonferencia vagy hangátvitel. Egyszerre öt telefonbeszélgetés folytatható a VoIP technológia alkalmazásával. Ezt ajánlják kormányoknak és intézményeknek, melyek titkosított átvitelt (crypto) szeretnének megvalósítani. Az átvitel sebessége 64 kbit/s.

2) **Telefon:**

Minőségi hangátvitel mellett biztosítja a mobil- és vezetékes telefonokra, valamint azokról történő hívások lebonyolítását. A hívást egy mobilkészülékre hasonlító maroktelefonnal lehet végrehajtani, amely kábelen vagy Bluetooth segítségével kapcsolódik a fő egységhez.

3) **Szöveg:**

A szolgáltatás céljában és működésében megegyezik a mobiltelefonok sms-küldő és -fogadó képességével, gyakorlatilag ugyan azt a célt szolgálja.

Az alkalmazott rendszerek és eszközök

A BGAN szolgáltatás első terminálja, amellyel az új szolgáltatás egyike elérhető az Intelsat-4 műholdon, az **R-BGAN**. Ezzel a hordozható eszközzel csak adatátvitelt tudunk megvalósítani az Interneten vagy egyéb hálózaton keresztül. Az eszköz legfeljebb 144 kbit/s sebességű adatátvitelt biztosít. A továbbiakban néhány gyártó – a BGAN szolgáltatás eléréséhez kínált – eszközt sorolom fel, fontosabb paramétereivel együtt.

Hughes Network System 9201 (HNS 9201)



Standard IP adatátviteli eljárással, 492 kbit/s adatátviteli sebességgel csatlakozik, mialatt garantálja a 32–256 kbit/s sebességet adásnál és vételnél egyaránt.

A HNS 9201 szélessávú műholdas IP és WLAN terminál segítségével egyszerre tudunk IP csomagokat és CS (áramkörkapcsolt) csatornán adatokat adni és fogadni USB-n, LAN-on, ISDN-n és WLAN-on keresztül.

A terminál összes interfésze egyszerre használható, ami rugalmas felhasználást tesz lehetővé.

Technikai paraméterek:

- átviteli sebességek: 492 kbit/s IP adat (adás és vétel),
ISDN beszéd (4 kbit/s),
ISDN adat (64 kbit/s);
- egyszerre használható interfészek: Ethernet, USB, ISDN és WLAN;
- WLAN access point;
- több felhasználó egyszerre (11 párhuzamos processz);
- választható QoS (Quality of Service) – 32k, 64k, 128k vagy 256k).

Nera WorldPro 1000

Ez a terminál is **Standard IP** adatátviteli módszerrel csatlakozik, vételi irányban 384 kbit/s, adásirányban 240 kbit/s sebességgel. A rendszer a földi ISDN rendszerhez kapcsolódik. Az eszköz támogatja a **Streaming IP** szolgáltatást is, amely esetén adáskor és vételkor egyaránt 32 kbit/s vagy 64 kbit/s az átviteli sebesség. A terminál a laptop-hoz USB-porton vagy Bluetooth-on keresztül csatlakozhat.



A kézibeszélő egység szintén Bluetooth-on vagy kábelen keresztül csatlakozhat.

Technikai paraméterek:

- átviteli sebességek: 384 kbit/s (adás),
240 kbit/s (vétel),
Streaming IP: 32 és 64 kbit/s;
- csatlakozó interfészek: RJ-45 (ISDN kézibeszélő), USB, Bluetooth;
- üzemi frekvencia: adó: 1626,5 – 1660,5 MHz;
vevő: 1525,0 – 1559,0 MHz.

Thrane & Thrane Explorer 500



A képen látható eszköz magában foglal egy BGAN terminált egy antennával a műholdas összeköttetés biztosítására, egy iránytűt és egy kijelzőt az alapbeállítások kijelzésére. Ez a terminál is alkalmas a beszéd és adat egyidejű átvitelére (telefon, fax, videokonferencia, e-mail, internet). A terminálhoz a kézibeszélőt, laptopot, PDA-t, fax-készüléket kábelen vagy Bluetooth-on keresztül lehet csatlakoztatni.

Technikai paraméterek:

- adatátviteli sebességek: downlink: 464 kbit/s,
uplink: 448 kbit/s;
- üzemi frekvencia: adó: 1626,5 – 1665,5 MHz,
vevő: 1525,0 – 1559,0 MHz;
- GPS frekvencia: 1575,42 MHz;
- csatlakozó interfészek: LAN (RJ-45, MDI-X), USB,
Bluetooth, telefon, fax (RJ-11).

Addvalue Sabre 1



A terminál CS (**Circuit Switched**) szolgáltatás alkalmazásával képes a földi PSTN rendszerekhez csatlakozni (telefon). A PS (**Packed Switched**) szolgáltatás alkalmazásával az Intranet, Internet, GPRS PLMN, UMTS hálózatokhoz történő csatlakozást valósítja meg. A nagy sáv szélesség alkalmassá teszi a rendszert az IP telefon (VoIP), fax, e-mail, üzenet, videokonferencia és más multimédia-alkalmazások átvitelére.

Ez a terminál is **Standard IP** adatátviteli módszerrel csatlakozik: vételi irányban 384 kbit/s sebességgel, és 240 kbit/s sebességgel adáskor. Támogatja a **Streaming IP** szolgáltatást, amely esetben 32 kbit/s vagy 64 kbit/s az átviteli sebesség, adáskor és vételkor egyaránt. A terminál a laptophoz USB-porton vagy Bluetooth-on keresztül csatlakozhat.

Technikai paraméterek:

- üzemi frekvencia: adó: 1626,5 – 1660,5 MHz,
vevő: 1525 – 1559 MHz;
- csatorna moduláció: adás: $\pi/4$ QPSK,
vétel: QPSK és 16 QAM;
- csatlakozó interfészek: USB, RJ-45 (telefon);
RJ-45 (Ethernet, 10Base-T), Bluetooth;
- átviteli sebességek: Standard IP: 384 kbit/s (adás);
240 kbit/s (vétel);
Streaming IP: 32 és 64 kbit/s.

FELHASZNÁLT IRODALOM

- Dr. Dárdai Árpád:
Mobil távközlés, mobil Internet.
Budapest, 2003, ComputerBox Kiadó Kft.
- Dr. Mihály Zsigmond:
Legfontosabb tudnivalók az Inmarsat globális mobil műholdas rendszerről.
Budapest, 1997, BME Híradástechnikai Tanszék, jegyzet.
- www.inmarsat.com.
- www.neraworld.com.
- www.thrane.com.
- www.hns.com.
- www.wideye.com.sg.
- www.gpsworld.com.

**AZ ELEMZÉS-ÉRTÉKELÉS
MEGISMERÉS-LOGIKAI MODELLJE**

„Jó estét, honfitársaim. E kormány, amint azt megígérte, **a legszorosabb figyelemmel kísérte** a szovjet katonai erő növekedését Kuba szigetén. A múlt héttől **kétségbevonhatatlan bizonyíték alapozza meg a tényt**, hogy támadó rakétaindító-állások sorát készítik elő e rabszigeten. A támaszpontok célja **nem lehet más**, mint, hogy a Nyugati Félteke elleni nukleáris csapásmérő képességet hozzanak létre. Amint az első **erre utaló megingathatatlan információ** a birtokomba jutott a múlt kedden (október 16-án) reggel kilenc órakor, utasítást adtam a **megfigyelő tevékenység** fokozására. Most, miután **(az információk) megerősítését és a bizonyítékok értékelését átfogóan elvégeztük**, a kormány kötelességének érzi, hogy **teljes részletességgel tájékoztassa** önöket.” – John F. Kennedy, az Amerikai Egyesült Államok elnöke, a hírszerzés helyszínéről származó adataira (légifényképekre) és azok kiértékelt elemzésére utalva ezekkel a szavakkal indította azóta is méltán híres beszédét (és az 1962. évi kubai válság nyílt szuperhatalmi konfliktussal jellemezhető szakaszát).

Valóban: A kétségbevonhatatlan bizonyíték tényt alapoz meg. Az ismeretelméleti (episztémikus) logikában, amely ugyanezt a kijelentésekre vonatkoztatva fogalmazza meg összefüggésként: **Amit tudunk, az igaz.** Legyen a tudás, mint megismerési állapot formális jele – az angolból vett nagy kezdőbetűjével – „K”, a megismerő alany (a konvenció szerint alsó indexben) „a”, az igaz kijelentés (bármilyen is legyen konkrétan) „p” (mint „proposition”), ekkor állításunk a formális ismeretelméleti (episztémikus) logika nyelvén:

$$K_{ap} \rightarrow p$$

Ha „a” tudja, hogy „p”, akkor „p” kijelentés szükségszerűen igaz. Sajnos ez „visszafelé” már nem érvényes, azaz „p” igazságából nem következik szükségszerűen, hogy „p” tudott. Érvényes viszont a „modus tollens” („elvevő”) szabály szerint „megfordított” tétel: Ha „p” nem igaz, akkor senki sem tudja úgy, hogy „p” (mármint senki azok közül, akik logikusan gondolkodnak).

Nem túl szubjektív ez az értelmezés? Nos, attól függ, hogy mit értünk „tudáson”. A normatív ismeretelméleti logikában csak akkor beszélünk tudásról, ha az megalapozott, azaz kétségbevonhatatlan, cáfolhatatlan bizonyíték van rá. **Ha valami nem igaz, akkor lehetetlen, hogy bizonyíték legyen rá** ($\sim p \rightarrow \sim K_{ap}$). Az „ideális” felderítő tehát sohasem állít olyant, ami nem igaz, és ehhez nem szükségesek természetfeletti képességek, csak a rendelkezésre álló bizonyítékok logikus értékelése. Persze ez még mindig nem jelenti azt, hogy az ideális felderítő feltétlenül tudja, hogy mi az igazság.

Az episztémikus logikában a megismerő alany – azonkívül, hogy tud –, általában még a következő attitűdöket, értékelő beállítódásokat tanúsíthatja: hisz („believe”); kijelent („assert”); kételkedik („doubt”); lehetségesnek („possible”) tart;

hihetőnek, azaz ismereteivel összeegyeztethetőnek („compatible” vagy „credible”) tart; (úgy) lát („see”) és (úgy) emlékezik („remember”). Ezeket a gondolkodási műveleteket a formális ismeretelméleti logikában ugyancsak angol megnevezésük nagy kezdőbetűjével jelölik szimbolikusan, például „A” kételkedik „P” kijelentés igazságában: D_{Ap} .

A logikai rendszerek kisszámú definícióból és axiómából indulnak ki, és meghatározott következtetési szabályok segítségével tételeket vezetnek le belőlük. Az axiómák bizonyítás nélkül, szemléleti alapon nyilvánvalóan igaznak tekintett megállapítások. Az a logikai rendszer jó („erős”), amelyik minél kevesebb axiómából minél több olyan tételt vezet le, amelyik a gyakorlatban igazolható (azaz „hasznosítható”), vagy legalábbis ellentmondásmentesen beilleszthető a világgépünkbe (igaz lehet).

A modern episztémikus logika történetéről dióhéjban a következőket érdemes tudni. A múlt század 50-es éveire tehető az első modális logikai rendszerek megalapozása (például G. H. von Wright¹, 1951), azaz a „száraz” ténykijelentések logikai értékét módosító körülmények (elsősorban gondolkodásbeli beállítódások, háttérfeltételezések) hatásvizsgálata, konkrétan az objektív és szubjektív szükségszerűség és lehetőségesség viszonyának feltárása. E formális rendszereknek (kalkulusoknak) S. A. Kripke² adott szemantikai (jelentéstani) értelmezést az 1950-es/60-as években. A Kripke-szemantika a „lehetséges világok” elméletére épül. Anélkül, hogy mély filozófiai eszmefuttatásokba bonyolódnánk, elfogadhatjuk, hogy az szükségszerű, ami minden lehetséges világban (elképzelt helyzetben) igaz, és az lehetséges, ami legalább egy lehetséges világban (elképzelt helyzetben) igaz. Van egy kitüntetett („való”) világ, és azok a világok lehetségesek, amelyek a jelen szituációból (az ismert és ismeretlen körülmények összejárásának függvényében) elméletileg „elérhető”.

A megismerés-logika területére alkalmazva: Azt „tudjuk”, amiről úgy véljük, hogy minden olyan elképzelt helyzetben, ami az ismereteinkkel összhangban van, szükségszerűen igaz; és azt tartjuk lehetségesnek, ami – szerintünk – legalább egy értelmesen elgondolható eshetőség fennállása esetén igaz lenne (vagyis egy „elérhető” világban van). Az első – és ezért modern klasszikusnak számító – episztémikus logikai rendszert J. Hintikka³ alkotta („Tudás és hit. Bevezetés e két fogalom logikájába”, 1962). A továbbfejlődés egyik iránya új megismerési attitűdök, modalitások felvétele a vizsgálódásba, és egységes logikai rendszerbe foglalásuk. A másik irány a gyakorlati alkalmazás kiterjesztése, például a tudományos elméletek vizsgálatára, a jogra, vagy akár a hírszerzésre.

A) A következőkben ismerkedjünk meg a tudáslogika rendszerével és néhány tételével. Terjedelmi okokból nem annyira ezen tételek formális bizonyítására (ami azért létezik), mint inkább a felderítés szempontjából vett jelentőségére próbálok rámutatni. Nyilván azok a tételek értékesebbek, amelyek a köznapi személet számára újszerűek, azaz a konvencionális gondolkodáson túlmutatnak, tehát új (és hatékony) módszereket szolgáltatnak az elemző-értékelő tevékenység folytatásához.

¹ G. H. von Wright: logikával foglalkozó finn filozófus.

² S. A. Kripke: logikával foglalkozó amerikai filozófus.

³ J. Hintikka: logikával foglalkozó finn filozófus.

Egy viszonylag erős rendszer az ún. *KG-szisztéma* (a rövidítéseknek történeti okai vannak, és nem érdemes különösebben foglalkozni magyarázatukkal). Az ezt leíró logikai nyelv szimbólumokat használ a megismerő alany (például „a”), a kijelentések (például „p”, „q”), a köztük fennálló viszonyokat jellemző „kötőszavak” – például „nem igaz, hogy” (\sim), „következésképpen” (\rightarrow), „levezethető” („ $p \vdash q$ ”, azaz „p”-ből levezethető „q”) – és a megismerési műveletek leírására (például „a” tudja, hogy „p”: $K_a p$).

Ebben a rendszerben *definíciószerűen*:

$\text{Def}^p: P_a \alpha := \text{df} \sim K_a \sim \alpha$

ahol α formula, azaz alapjelekből összetett kifejezés. Természetes, emberi nyelvre lefordítva a definíció értelme: **Azt tartjuk lehetségesnek, aminek az ellenkezőjéről nem rendelkezünk bizonyítékkal.**

Axiómák:

A0: Az elemi logika törvényei

Ez különösebb magyarázatot nem igényel. Mindenesetre szögezzük le: **Nincs olyan megismerési állapot (a látomás, a sugallat, a „hatodik érzék”, az intuíció, az ösztönös megérzés stb. eseteit is beleértve) amelyik szembehelyezkedhet a logikával.**

K: $K_a(p \rightarrow q) \rightarrow (K_a p \rightarrow K_a q)$

A „K” tudásaxióma jelentése: **Ha tisztában vagyunk egy (logikai, vagyis szükségszerű) összefüggéssel, akkor az ok ismeretében következtetni tudunk az okozatra.** Az elemző-értékelő tevékenység tehát képes új információ, új ismeret előállítására.

KT: $K_a p \rightarrow p$

Ez a fentiekből már ismert **igazság-axióma**: Amit tudunk (amire – tapasztalati és/vagy logikai – bizonyítékunk van), azt bátran tekinthetjük igaznak.

K4: $K_a p \rightarrow K_a K_a p$

Az önismereti (autoepisztemikus) *elv alkalmazása* a tudásra: **Amit tudunk, arról tudjuk, hogy tudjuk.** Ebből és az előző axiómákból együttesen következik, hogy a felderítés tudomány (és nem jóslás), és a szakszerűen dolgozó felderítés magabiztos állítását a felhasználó nyugodtan elfogadhatja. A logikában (akárcsak a pszichológiában) **az önismeret a normalitás előfeltétele.** A felderítés normáinak az felel meg, hogy a rendelkezésre álló (megszerzett) információkból minden lehetséges következtetést levonunk (minden többletinformációt – feldolgozás révén – kinyerünk), és tudatában vagyunk annak, hogy ezt bizonyítani is tudjuk (ellentétben a „Legyen Ön is milliomos” típusú vetélkedők alanyaival, akik sokszor nem tudnak igennel válaszolni arra a kérdésre, hogy „Biztos benne?”). A „modus tollens” szabály értelmében a K4 axióma megfordítása: ha nem vagyunk tudatában annak, amit tudunk (nem tudjuk bebizonyítani azt, hogy tudjuk), akkor nem is tudjuk igazán (azaz nincs bizonyítékunk arra, hogy amit mondunk, az igaz).

A felderítés nem bújhat ki a bizonyítási kényszer alól, és felelősen ki kell állnia amellett, amit jelentésében megfogalmaz.

KG: $P_a K_a p \rightarrow K_a P_a p$

Ez a KG-rendszer sajátos axiómája: Ha lehetségesnek tartjuk, hogy valamit tudunk (azaz lehetségesnek tartjuk, hogy elegendő bizonyíték gyűlt össze ahhoz, hogy határozottan állítsuk), akkor tudjuk, hogy lehetségesnek tartjuk, vagyis **bizonyítani tudjuk, hogy lehetséges**. Tehát ez esetben **van információnk arról, hogy adott szituációban előfordul(hat)**, – például lehetségesnek tartunk egy váratlan ellenséges támadást, mert birtokunkba került egy konkrét szándékot tükröző tervdokumentum – **és nem csupán azért állítjuk lehetségességét, mert nincs információnk az ellenkezőjéről**. A *KG-axióma* logikailag is erősebb kikötés, mint a lehetségesnek tartás pusztá definíciója, mert növeli a rendszerben levezethető tételek (azaz logikai normák) körét.

Alapszabályok („rules”):

R1: *A behelyettesítési szabály:* Bármely jól formált kifejezést helyettesíthetünk egy másik jól formált kifejezéssel az igazságérték változása nélkül. Vagyis: A „logikus” igazságok a tárgyuktól (és a részletek bonyolultságától) függetlenül igazak. **A felderítésnek nincs külön logikája, legfeljebb külön bizonyítási módszertana van**. A felderítés sajátos tárgyára hivatkozással (például katonai szabályzatok előírásainak, titoktartási követelményeknek az emlegetésével) sem szabad áthágni a logika szabályait.

R2: Ha $\vdash \alpha$ és $\vdash \alpha \rightarrow \beta$, akkor $\vdash \beta$

Ez lényegében a hagyományos logika „leválasztási” („modus ponens”) szabálya, egyben a tudásaxióma „instrumentális”, objektív párja: A „magától értetődő” következtetéseket „magától értetődően” igaznak kell tekinteni, azaz **a logikai normák minden esetben alkalmazhatóak, és alkalmazandóak**.

RK: Ha $\vdash \alpha$, akkor $\vdash K_a \alpha$

Ami (logikusan) levezethető, az tudott (megismerhető, ezért tudni illik). Úgy is mondhatjuk, hogy **a logika tudományának normatív előírása, hogy használjuk az eszünket**. A szabály egyben biztosít minket arról, hogy ami logikailag levezethető, azt bátran tekinthetjük (és állíthatjuk) tudottnak és igaznak. Mivel a levezethetőség jele előtt nincs formula, azt is kijelenthetjük (a szabályt úgy is értelmezhetjük), hogy: **A tudás információt helyettesít, azaz redundánssá (feleslegessé) teszi az adatszerzést. Az elemzés–értékelés az adatból (nyers információból) feldolgozás révén értékes (új és hasznos) információt, azaz tudást hoz létre, és a döntéshozót mentesíti a redundáns (figyelemelterelő, zavaró) információk kezelésének kényszere alól**.

A szabály „megfordítása”: **Ha valamire magunktól nem jövünk rá, akkor csak úgy tudhatjuk meg, ha információt szerzünk róla.**

Levezetési szabály:

DRK: Ha $\vdash(\alpha \rightarrow \beta)$, akkor $\vdash(K_a \alpha \rightarrow K_a \beta)$

Azaz: Ha (objektíve) levezethető egy (szükségszerű, okozati) összefüggés, akkor a megismerő alany az ok ismeretében levezeti az okot (illetve képesnek kell lennie a levezetésre). Ez annyiban más, mint a „K” tudásaxióma, hogy a következtetéshez elég az okról (mint tényről) szóló információ (ismeret), de nem kell adottnak (pontosabban „kapottnak”) feltételezni az összefüggés ismeretét (mert az, ha tényleg létezik, akkor megismerhető). Még szigorúbban: Összefüggéseket nem lehet és kell „ismeretként” átvenni. Ha aktuális világunkban valóságosan levezethető összefüggések léteznek, akkor az elemző-értékelők bizonyíthatóan (levezethetően) maguk is feltárhatják és alkalmazhatják azokat következtetésekben (amennyiben rendelkeznek kiinduló adatokkal, ismeretekkel a tényekről). Vagyis **a törvényszerű összefüggésekre magunktól is rájöhethünk.**

Most pedig nézzünk néhány tételt és azok magyarázatát.

KG1: $K_a p \& K_a q \leftrightarrow K_a(p \& q)$, ahol „&”, az „és” (konjunkció) jele, \leftrightarrow pedig az egyenértékűségé (ekvivalencia).

Vagyis: Ha a megismerő alany két tényről külön-külön tudomást szerez, akkor ez egyenértékű azzal, mintha a két tény együttes fennállásáról szerzett volna egy komplex információt. Például ha egyik felderítő csoportunk azt jelenti, hogy Bergengócia gazdag, a másik pedig azt, hogy erős, akkor ez egyenértékű azzal a megszerzett vagy kikövetkeztetett információval, hogy Bergengócia gazdag is, és erős is. (Egy korábbi tanulmányomban rámutattam, hogy ebben csak akkor lehetünk teljesen biztosak, ha a két különálló információ forrása ugyanaz)⁴.

A KG1 tételtől adódik egy további levezetési (következtetési) szabály, amit most csak szövegesen adok meg: ha egy adott ténynek (illetve a rá vonatkozó ismeretnek) több, mint egy szükséges feltétele (oka) van, akkor a következtetés levonásához egyenértékű alapot szolgáltat az, ha a feltételekről külön-külön, vagy fennállásukról együttesen szerzek információt.

Mindez az információs igények megfogalmazásánál, a feladatszabásnál lehet hasznos.

KG2: $K_a p \leftrightarrow \sim P_a \sim p$

E második tétel azt mondja ki, hogy valaminek a tudása ismeretelméleti szempontból egyenértékű azzal, hogy az alany nem tartja lehetségesnek a tudott tény ellenkezőjét, vagy másképp: ha bizonyítéka van valamire, akkor lehetetlennek tartja az ellenkezőjét. Ez lényegében a lehetőség tudásalapú definíciójának szimmetrikus megfogalmazása, amely szerint tehát a tudás és a lehetségesnek tartás kölcsönösen kifejezhetők egymásból. Ez azért lehet fontos, mert kiténik belőle, hogy megfelelő értelmezéssel **a pusztán lehetőséget kifejező állítások is a bizonyítottság mértékének objektív kritériumaira támaszkodnak (és a vonatkozó bizonyítékok meglétét vagy hiányát jelzik egyértelműen).**

⁴ Rácz Lajos: *Logika, információ, hírszerzés*. In: ZMNE Közlemények, 2001/1., 2.

$$\text{KG3: } K_a \sim p \rightarrow \sim P_a p$$

Szavakban: ha tudjuk, hogy egy állítás nem igaz (bizonyítékunk van az ellenkezőjére), akkor nem tartjuk még lehetségesnek sem.

$$\text{KG4: } \sim K_a p \rightarrow P_a \sim p$$

Vagyis: Ha valamiről nem tudunk (nincs rá bizonyítékunk), akkor lehetségesnek kell tartanunk az ellenkezőjét. **Csak bizonyíték alapján zárhatunk ki lehetőségeket.**

$$\text{KG5: } K_a K_a p \leftrightarrow \sim P_a P_a \sim p$$

Ha az elemző-értékelő tudja, hogy mit tud, azaz biztos a tudásában (ami mindig fennáll, ha bizonyítékai vannak), akkor nemmel kell felelnie arra a kérdésre, hogy érzése szerint tévedhet-e; és ha nemmel felel erre a kérdésre, akkor biztosnak kell lennie az igazában. Nevezzük ezt a **megingathatatlanság** követelményének.

A bizonyítékok mérlegelése alapján kialakított vélekedések belső koherencia-követelményeit (és a velük járó „kötelező” határozottságot) fogalmazza meg a 6., 7., 8., 9. tétel is:

$$\text{KG6: } K_a K_a \sim p \leftrightarrow \sim P_a P_a p$$

$$\text{KG7: } P_a P_a \sim p \leftrightarrow \sim K_a K_a p$$

$$\text{KG8: } K_a P_a \sim p \leftrightarrow \sim P_a K_a p$$

$$\text{KG9: } P_a K_a \sim p \leftrightarrow \sim K_a P_a p$$

Fentiek szerint „másodfokon”, azaz saját vélekedéseink szubjektív megítélésekor elfogadhatatlan, hogy ha valamit tudunk, akkor az ellenkezőjét lehetségesnek tartjuk (és fordítva). Azaz „nincs kibúvó” a felelősségteljes állítások megtételének kötelezettsége alól. **Nem lehet kijelenteni: „Ezt meg ezt tudjuk, de azért lehet, hogy mégse úgy van”.**

$$\text{KG10: } P_a p \leftrightarrow \sim K_a \sim p$$

Ez pedig a „lehetségesnek tartás” definíciójából egyenesen következik. A 2–10. tételekből levezethetők a „tudott” és a „lehetséges” ítéletek és tagadásuk egymásba való átalakításának szabályai. Például:

$$\sim K_a K_a p \leftrightarrow P_a P_a \sim p$$

azaz: ha az elemző-értékelő nincs meggyőződve arról, hogy egy tényről megcáfolhatatlan bizonyítékokkal rendelkezik, akkor ezt úgy fogalmazhatja meg, hogy „Vannak olyan vélemények is, amelyek szerint az ellenkező eset lehetséges” (vagy bevallja, hogy bizonyítékai nem perdöntőek).

B) A tudáslogikai rendszerek bemutatásához ennyi talán elég is. A rendszerben levezethető tételek száma elvileg végtelen, de a gyakorlati alkalmazás szempontjából az „illendően” ismert és felhasznált tételek száma természetesen korlátozott. Érdekességképpen megjegyzem, hogy egy kínai nyelvű összefoglaló mű⁵ a

⁵ Gong Zhaoxiang: *Az ismeretelméleti logika fejlődése*. Peking University, 2004.

KG-rendszer 36 tételét közli bizonyítással. Az itt nem részletezett tételek többsége a magasabbrendű (többszörösen beágyazott) ismeret-modalitások – például „tudja, hogy tudja, hogy lehetségesnek tartja” – közötti viszonyokat tárják fel. Noha elméletileg e „hatványozást” a végtelenségig lehetne folytatni, bebizonyítható, hogy az összes magasabbrendű kifejezés visszavezethető, átalakítható öt egyszerű formulába (vagy tagadásukba), mégpedig:

(1. ábra)

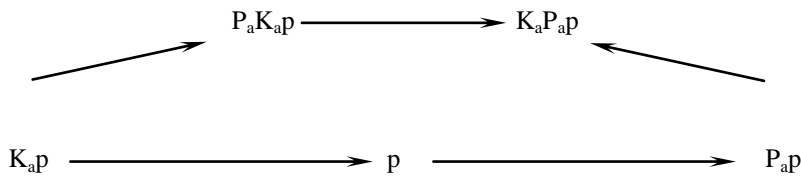

A nyílak kezdőpontján jelzett kifejezés igazsága a nyílhegynél található kifejezés igazságának elégséges feltétele.

Egy másfajta összefüggést szemléltethetünk hasonló módon, ha **rendszerünket kibővítjük a hit, mint megismerési állapot „logikájával”**:

(2. ábra)

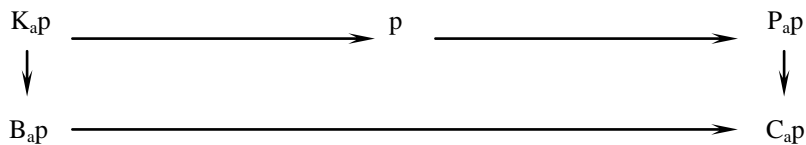

A fenti ábrában B_{aP} jelentése: „a” hiszi, hogy „p”, C_{aP} jelentése: „a” hihetőnek tartja „p”-t. Az látszik, hogy:

- (1) ami tudott, az igaz ($K_{aP} \rightarrow p$);
- (2) ami igaz, az lehetségesnek ítélt ($p \rightarrow P_{aP}$);
- (3) ami lehetségesnek ítélt, az egyben hihető ($P_{aP} \rightarrow C_{aP}$);
- (4) amit tudunk, azt hisszük is ($K_{aP} \rightarrow B_{aP}$);
- (5) amit hiszünk, azt hihetőnek tartjuk ($B_{aP} \rightarrow C_{aP}$).

Érdekes e viszonyok „modus tollens” megfordítása is:

- (6) ha valami nem igaz, akkor az nem is tudott ($\sim p \rightarrow \sim K_{aP}$);
- (7) ha valamit nem tartanak lehetségesnek, akkor az nem is igaz ($\sim P_{aP} \rightarrow \sim p$);
- (8) ha valamit nem hisznek, akkor azt nem is tudják ($\sim B_{aP} \rightarrow \sim K_{aP}$);
- (9) ha valami hihetetlen, akkor azt nem tartják lehetségesnek ($\sim C_{aP} \rightarrow \sim P_{aP}$);
- (10) ha valami hihetetlen, akkor azt nem is hiszik ($\sim C_{aP} \rightarrow \sim B_{aP}$).

Ezek a megállapítások – amelyek persze csak logikusan gondolkodó alanyok esetében igazak –, arról győznek meg, hogy **a világ egy korlátozott része megismerhető, a megismerési attitűdök pedig egymással szorosan összefüggnek és összehangolt rendszert alkotnak.**

Észrevehető, hogy az ábrán „ K_{ap} ” (a tudás jele) kitüntetett helyzetben van: minden más (megismerési) pozícióhoz elvezet, azaz minden más, nála gyengébb bizonyosságra alapozott pozitív (állító) attitűdöt maga után von, azok elégséges feltételét szolgáltatva. Ugyanakkor e megismerési formák a tudás (szükséges) előfeltételét alkotják (ha hiányoznak, nincs tudás). A szükséges feltétel azonban még nem elégséges önmagában: **Ha nincs hit, nincs tudás, de a hit meglete nem garantálja a tudást (azaz az igazságot).** Ugyanakkor – tapasztalataink szerint – **aki erősen hisz valamit, az azt is hiszi, hogy tudja (sőt: azt hiszi, hogy tudja, hogy tudja). A tudás (bizonyítás) nélküli hit ezért a felderítőkre (elemző-értékelőkre) leselkedő legnagyobb veszély.**

A hit fogalmára önálló logikai rendszerek építhetők, amelyek a tudáslogikákhoz szinte a megszólalásig hasonlítanak. Az axiómák és a belőlük levezethető tételek formája sok esetben megegyezik a KG rendszerével, ha a tudás (K) helyébe a hit (B) jelét, a lehetségesnek tartás (P) helyébe a hihetőség (C) jelét illesztjük.

A hihetőség definíciója például ez:

Def^C: $C_{ap} := df \sim B_a \sim p$

azaz: *Az hihető, aminek nem hiszük az ellenkezőjét.*

Egy „ismerős” axióma (egyes rendszerekben tétel):

BK: $B(p \rightarrow q) \rightarrow (Bp \rightarrow Bq)$

Azaz: Aki hisz egy törvényszerűségben, az, ha hiszi az okot, akkor hiszi az okozatot is. **A hit szintjén kialakult vélekedések logikailag koherens rendszert alkotnak.** Ez azonban nem jelenti azt, hogy a hit logikája általános értelemben normatív logika lehetne, van ugyanis egy lényegbevágó különbség a tudáslogikai rendszerek és a hit logikája között. Azok az ismeretelméleti logikai összefüggések, amelyeknek a képletében szereplő összetett formulákban csak a tudás vagy a lehetőségek tartás jele (K vagy P) áll, „igazságmegtartók”, azaz „p” logikai értéke az összes részformulában szükségszerűen egyezően igaz. Például: $K_{ap} \rightarrow p$ és $K_{ap} \rightarrow Pp$. Ezzel szemben **a hit logikájában nem érvényes az igazság megmaradásának törvénye.** „ $B_{ap} \rightarrow p$ ” nem szükségszerűen igaz, abban az értelemben, hogy ha a megismerő alany hisz „p” kijelentés igazságában, abból még nem következik, hogy „p” ténylegesen is igaz (miközben ha az alany „tudja”, hogy „p”, azaz bizonyítékokkal rendelkezik róla, akkor ténylegesen is „p”).

Hol bicsaklik meg a hit logikája, hol veszíti el az igazságot az, aki a hittől akar a tudás felé haladni, nem pedig a tudástól a vele járó hithez, meggyőződéshez? A választ az a formálisan levezethető, de szemléletesen is evidens tétel szolgáltatja, amely szerint

$\sim C_{ap} \rightarrow \sim B_{ap}$

azaz: *amit a megismerő alany (eleve) hihetetlennek tart, azt nem is hiszi el.*

Vagyis a megrögzött előítélet mindig talál ürügyet arra, hogy miért ne higgyen a vele ellentétes bizonyítéknak.

A tétel egyébként jól láthatóan annak a szintén evidens másik tételnek a „modus ponens” megfordítása, miszerint

$$B_a p \rightarrow C_a p$$

azaz: *amit hiszünk, azt hihetőnek tartjuk.*

A 2. ábrából ugyanakkor kitűnik, hogy a tudás és a hit fogalmi egységes logikai rendszerbe illeszthetők, a megismerési attitűdök logikusan illeszkednek egymáshoz. Nem kell számítani a hitet és az őszinte meggyőződést a megismerés szótárából, de – ha tiszteljük a logikát, és főleg az igazságot – akkor a felderítő jelentésekben csak a tudásból indulhatunk ki (csak amit tudunk, az lehet premissza), és az, hogy mit hiszünk, csak a következtetésben (a konklúzióban) jelenhet meg. Ha hisszük, hogy „p”, akkor ezt ki is jelenthetjük „B_ap” formában, de ez nem jogosít fel arra, hogy állítsuk „p”-t. A modalitás nélküli állítás ugyanis igazságot és tudást (bizonyíthatóságot) implikál.

A „hihetőnek tartás”, sőt maga a hit (és tagadásuk) fogalma – speciális helyzetben – lehet egyértelműen hasznos is. Bizonyos megismerési attitűdök, amelyek megelőzik a tudást (a megbizonyosodást) és egyben ösztönzik az információszerzést (például az intuíció), egyszerűbben és érthetőbben fejezhetők ki a hit és a hihetőség kategóriáinak segítségével, mint a (még nem létező) tudásra hivatkozva. Az új információk iránti elfogulatlan nyitottságot tükröz például a következő formula:

$$C_a p \& C_a \sim p$$

Azaz alanyunk hihetőnek tartja azt is, hogy „p” felvetés igaz, de azt is, hogy nem igaz. Ugyanez a hit keretei között:

$$\sim B_a p \& \sim B_a \sim p$$

vagyis alanyunk azt sem hiszi, hogy „p”, és azt sem, hogy „nem p”.

Léteznek olyan „vegyes” logikai rendszerek is, amelyek a tudás és a hit mellett más ismeretelméleti alapfogalmakat is definiálnak (például a „meggyőződés”-t) és egységes keretben tárgyalnak. **Az episztémikus logika ma már kiterjed a vélemények új információ hatására történő megváltoztatására és az információ-megosztáson alapuló „kollektív tudás” vizsgálatára is.** Olyan rendszer azonban egyelőre nem létezik, amelyik a megismerő tevékenység összes lényeges aspektusát integrálná.

C) A következőkben kísérletet teszek az ismeretelméleti logika egy olyan elméleti modelljének kidolgozására, amely

- igazságmegtartó;
- kiterjed a logikai modalitások teljes körére;
- jelentésstanilag az új információ keletkezésének (megszerzésének) és feldolgozásának (a bizonyítékok elemzés–értékelésének) keretei között értelmezhető.

Először is tisztázzuk azokat a logikai alapfogalmakat, amelyekre rendszerünket építjük. Kiinduló pontként fogadjuk el Tarski⁶ meghatározását, miszerint „csak négy logikai reláció van: az univerzális reláció, az üres reláció, az azonossági és a különbözőségi relációk”. Az univerzális („minden”) az üressel („semmi”), az azonosság, vagyis a kijelentés és a tény megfelelése (mint „igazság-kritérium”) a különbséggel („nem igaz”) állítható egymást kizáró párba. E két-két jellemző („tetszőleges”) logikai eseményhalmazra vonatkoztatva) négyféleképpen kombinálódhat egyedi modalitássá:

1. Minden lehetséges világban igaz, tehát **szükségszerű** (valószínűsége =1).
2. Legalább egy világban igaz, vagyis nem lehetetlen, tehát **lehetséges** (valószínűsége $\neq 0$).
3. Nem szükségszerű (valószínűsége $\neq 1$).
4. Egyetlen világban sem igaz, tehát **lehetetlen** (valószínűsége =0).

Ami se nem szükségszerű, se nem lehetetlen, az **esetleges**.

Tekintsük ezeket az értékeket a tényleges relatív gyakoriság, azaz az objektív „valószínűség” kategorikus mércéjének!

Egy adott esemény meghatározott „objektív” valószínűségi kategóriákba tartozásáról szubjektív becslést, értékítéletet alakíthatunk ki. Vélhetjük például teljes (szubjektív) bizonyossággal úgy, hogy az adott esemény (objektív) valószínűsége =1, azaz az esemény szükségszerű. Ebben az esetben azt, hogy az esemény lehetséges, szintén biztosra vesszük. Azt viszont, hogy nem szükségszerű, lehetetlennek ítéljük, mint ahogy azt is lehetetlennek tartjuk, hogy az adott esemény lehetetlen. Ezt a komplex értékítéletet jellemezhetjük négy számpárral, megállapodás alapján előre írva a szubjektív, mögé a hozzá kapcsolt objektív valószínűséget (modalitást), egymás alá elrendezve az objektív modalitásokban (második oszlop) visszatükrözött valószínűség szerint:

- | |
|---|
| (1) Szükségszerűnek vélt (biztosra vett), hogy szükségszerű=1=1. |
| (2) Szükségszerűnek vélt (biztosra vett), hogy lehetséges=1 \neq 0. |
| (3) Lehetetlennek vélt, hogy nem szükségszerű=0 \neq 1. |
| (4) Lehetetlennek vélt, hogy lehetetlen=0=0. |

Ez a négy állapot együttesen jellemzi a tudást (1.), továbbá a vele járó „lehetségesnek tartást”(2.), a meggyőződést (3.) és a hitet is (4.). Ha a 2–4. állapotok az 1. logikus következményei (és az 1. bizonyítékokra alapozott), akkor egyértelműen tudásról van szó. Ha az 1–3. állapotok a 4.-ből kiindulva épültek fel, akkor – mint azt később bebizonyítjuk – valaki hibásan gondolkodott (mert 4.-ből 1., 2. és 3. nem következik szükségszerűen). Ekkor tehát a hit irracionális formájával állunk szemben.

⁶ A. Tarski: *Melyek a logikai fogalmak?* In: Bizonyítás és igazság. 391–411. o. Budapest, 1990, Gondolat Könyvkiadó.

A négy objektív modalitás a négy szubjektív modalitással 16-féleképpen kombinálódhat (soronként négy, ha a jobboldali oszlop rögzített). Mind a 16 kombináció megfelel egy-egy episztémikus állításnak, megismerési műveletnek, tevékenységnek, attitűdnek, cselekvési, információfeldolgozási beállítódásnak. A soronként négy művelet $4^4=256$ féle (négy paraméterrel jellemezhető) megismerési állapotot, helyzetet határoz meg. Ezek között nyilván lesznek olyanok, amelyekben a kiinduló attitűdöt leíró formulának logikus következménye a másik három (illetve a négy formula összeegyeztethető). Ezek a logikus, racionális megismerési állapotok, vélekedés-rendszerek. A 256 helyzet között lesznek olyanok is, amelyekben a kiinduló attitűdből nem vezethető le a többi, vele együtt vallott vélekedés, sőt elméletileg előfordulhatnak olyanok is, amelyekben az állítások között ellentmondás van. Ezek az irracionális vélemények.

A megismerés korrektségét az ítéleteknek a megszerzett (és helyesen értelmezett) információkkal való összhangja biztosítja.

Képviselje a „lehetséges világokat” két darab kétlapos kártyacsomag, a lehetséges eseményeket az, hogy dzsolit⁷ húzunk, vagy sem, és legyen a feladat az, hogy jelezzük előre, lehetőleg minél nagyobb biztonsággal azt, hogy várhatóan milyen kártyalapot húzunk az egyik pakliból. Ha lehetőségünk van előzetes mintavételre, kártyalap húzására és megtekintésére, azaz a „lehetséges világok” állapotáról való információszerzésre, akkor pontosabb becslést készíthetünk. Legyen a kiinduló helyzet a teljes tudatlanság, az abszolút információhiány állapota, amelyben bármilyen, értelmesen elgondolható eset bekövetkezése új információt jelent. Ahogy az új információk beérkeznek, minden egyes értesülés változtat a tudásállapoton, az objektív modalitások szubjektív megítélésén. A négy lap közül előzetesen egyet, kettőt, hármat, vagy mind a négyet tekinthetjük meg (utána nyilatkozunk, keverünk, kétfelé osztunk, és húzunk az egyik pakliból). A feladat, hogy úgy mondjunk igazat (az előttünk álló lehetőségekről), hogy azzal minél több információt közöljünk (a lehető legpontosabban „jósoljuk meg” a kihúzott kártyalapot), de semmiképpen se tévedjünk!

Bármelyik, előzetesen kihúzott lap vagy dzsoli, vagy nem az. A kitüntetett eseménynek (amire az ítéletalkotás, előrejelzés vonatkozik) tekintsük azt, hogy „éles” esetben dzsolit húzunk az egyik kétlapos pakliból.

0. A kiinduló helyzetben (a kérdésfeltevés után) csak azt jelenthetjük, hogy „nincs információnk” (és nem azt, hogy valami „lehetséges”, vagy „nincs kizárva”).

1. Ha egy mintavételből egy volt dzsoli, akkor biztosan kijelenthetjük: Lehetséges, hogy az a dzsoli abba a kétlapos pakliba kerül, amelyikből majd „élesben” húzunk. Ha ez bekövetkezik, akkor lehetséges, hogy az „éles” esetben pont azt a dzsolit húzzuk ki. Tehát a kitüntetett eseményre vonatkoztatva, annak bekövetkezése a logikusan gondolkodó „alany” számára:

*lehetséges, hogy lehetséges ($\neq 0 \neq 0$), azaz **hihető** (C_{ap}).*

⁷ Jolly Jokert (dzsoli dzsókert), a továbbiakban: dzsolit. (A szerk.)

2. Ha az első húzásra nem dzsolit húztunk, akkor már biztos, hogy az egyik pakliban lesz egy másfajta kártya is, azaz nem szükségszerű, hogy olyan pakliból húzzunk „élesben”, amelyikben csak dzsoli van. A célesemény bekövetkezte tehát:

nem biztos, hogy szükségszerű ($\neq 1=1$), azaz **nem biztos** ($U_{s,p}$).

3. Ha két próbahúzással két dzsolit húztunk, akkor lehetséges, hogy a lapokat véletlenszerűen összekeverve, mindkét lap abba a pakliba kerül, amelyikből majd élesben húzzunk. Az új információ alapján tehát a kitüntetett eseményre (dzsoli húzására) nézve:

lehetséges, hogy szükségszerű ($\neq 0=1$), azaz ígéretes, vagy **valószerű** ($L_{a,p}$).

4. Ha a kettő közül egyik sem volt dzsoli, akkor lehetséges, hogy egy olyan pakliból kell majd húznunk éles esetben, amelyikben egy dzsoli sincsen. Az esemény tehát:

lehet, hogy lehetetlen ($\neq 0=0$), azaz **kétséges** $D_{a,p}$.

5. Ha két húzásból csak egy volt dzsoli, akkor a négy kártyalap között legkevesebb egy, maximum három dzsoli van. A kétlapos pakliba, amiből húzzunk (az elérhető lehetséges világba) tehát 0 és kettő közötti számú dzsoli kerülhet. Vagyis:

egyelőre semmi sem biztos, még az sem, hogy a dzsoli húzása nem lesz biztos ($\neq 1\neq 1$), tehát ez az eset a dzsolihúzás esélyére nézve **erősen kockázatos** ($R_{r,p}$).

6. Ha három húzásból mindhárom dzsoli volt, akkor biztos, hogy mindegyik pakliban lesz dzsoli, azaz a célesemény

biztos, hogy lehetséges ($=1\neq 0$), azaz **valószínű** ($Pr_{a,p}$).

7. Ha háromból egyszer sem húztunk dzsolit, akkor már lehetetlen, hogy a kétlapos pakliba két dzsoli kerüljön, vagyis a célesemény

lehetetlen, hogy biztos (szükségszerű) *legyen* ($=0=1$), azaz **valószínűtlen** ($I_{a,p}$).

8. Ha háromból egy dzsolink volt, akkor a célesemény már a legrosszabb esetben sem biztosan kizárt, azaz

nem szükségszerűen (nem biztosan) *lehetetlen* ($\neq 1=0$), tehát **nem kizárt** ($N_{a,p}$).

9. Ha háromból két dzsolink volt, akkor kedvező esetben a négy lap között három dzsoli van (a siker valószínű), de kedvezőtlen esetben még mindig lehetséges, hogy az egyik kétlapos pakliba egy dzsoli sem kerül, azaz a célesemény

nem biztos, hogy lehetséges ($\neq 1\neq 0$), tehát (még csak) **remélhető** ($H_{a,p}$).

10. Ha négyből egyszer sem húztunk dzsolit, akkor a célesemény

biztos, hogy lehetetlen ($=1=0$), azaz **hihetetlen** ($U_{a,p}$).

11. Ha négyből csak egy dzsoli volt, akkor egyik kétlapos pakliba se kerülhet kettő belőle, azaz a célesemény

biztos, hogy nem szükségszerű ($=1\neq 1$), tehát **bizonytalan** ($U_{c,p}$).

12. Ha négyből két dzsoli van, akkor (a „kettőből egy” esethez hasonlóan) ismét bármilyen összetételű kétlapos pakli előfordulhat, vagyis a célesemény

*nem biztos, hogy nem „biztos” ($\neq 1=1$), azaz **kockázatos** (R_{aC}).*

13. Ha négyből három dzsoli volt, akkor még éppen lehetséges, hogy (a legkedvezőtlenebb esetben) nem dzsolit húzunk a kétlapos pakliból, tehát a célesemény, noha valószínű („várható”), de

*lehetséges, hogy nem szükségszerű ($\neq 0=1$), azaz **megkérdőjelezhető** (Q_{aP}).*

14. Ha mind a négy, visszatevés nélküli mintavételből dzsolit húztunk, akkor a célesemény *biztos, hogy szükségszerű* ($=1=1$), azaz bizonyítékok alapján teljes bizonyossággal kijelenthetjük a bekövetkeztét, vagyis **tudott** (K_{aP}).

Ezzel az összes mintavételi lehetőséget kimerítettük. Van két olyan modalitásunk, amire kísérleti úton nem lehet igazolást találni, mégpedig a **hit** ($=0=0$, „*lehetetlen, hogy lehetetlen*”), és a **meggyőződés** ($=0\neq 1$, „*lehetetlen, hogy nem szükségszerű*”). Ezek csak akkor racionális attitűdök, ha a tudásból következnek. Mivel a megismeréslogika (bizonyítékokra alapozott ismeretszerzés) szempontjából a hit és a meggyőződés csak a következmény szerepében fordulhat elő, ha premisszaként, azaz következtetés kezdő kijelentéseként használjuk, akkor irracionálisan, logikátlanul járunk el. Tagadásuk azonban (a „modus tollens” szabály értelmében) hasznos eszköz lehet a következtetések során. „Önellenzéssel” eldönthető ugyanis, hogy valamiről meg vagyunk-e győződve, hisszük-e. Ha nem hiszünk az igazunkban, illetve ha nem vagyunk meggyőződve róla, akkor nem is beszélhetünk tudásról, akkor legfeljebb azt hisszük, hogy tudjuk (de szigorú értelemben véve nem tudjuk sem a tényt magát, sem azt, hogy tudjuk).

D) A fentiekben definiált modalitásokat növekvő sorrendbe rendezhetjük a szerint, hogy a célesemény bekövetkezésére nézve mennyire „erős” (valószínű) előrejelzés megtételét teszik lehetővé. *A valószínűség mértéke:* a visszatevés nélküli mintavételek során húzott dzsolik száma, plusz a még elvben elvégezhető kísérletek (összesen maximum négyig) számának a fele (mert információ hiányában a kísérletek felénél várhatunk pozitív kimenetet). Egyenlő pontszám esetén az a szituáció minősül „gyengébbnek”, amely több „becslést” és kevesebb tapasztalati eredményt tartalmaz, vagyis amelynél a próbahúzások száma kisebb volt. A következő lista tartalmazza a kísérletek számát, a pozitív kimenetek (dzsoli húzások) számát, az előrejelzés erejét jellemző pontszámot (nullától négyig), a modalitás megnevezését és jelét.

Kísérletek száma	Pozitív kimenetek száma	Pontérték	Modalitás („...”-nek tartás)	Műveleti jel, szimbólum
4	0	0	Hihetetlen	U_{aP} („unbelievable”)
3	0	0,5	Valószínűtlen	I_{aP} („improbable”)
2	0	1	Kétséges	D_{aP} („doubted”)
4	1	1	Bizonytalan	U_{cAP} („uncertain”)
1	0	1,5	Nem biztos	U_{sAP} („unsure”)
3	1	1,5	Nem kizárt	N_{aP} („not excluded”)

Kísérletek száma	Pozitív kimenetek száma	Pontérték	Modalitás („...”-nek tartás)	Műveleti jel, szimbólum
2	1	2	Erősen kockázatos	R _{r,p} („risky”)
4	2	2	Kockázatos	R _{a,p} („risky”)
1	1	2,5	Hihető	C _{a,p} („credible”)
3	2	2,5	Remélhető	H _{a,p} („hopeful”)
2	2	3	Valószínű	L _{a,p} („likely”)
4	3	3	Kérdéses (várható)	Q _{a,p} („questionable”) vagy E _{a,p} („expected”)
3	3	3,5	Valószínű	Pr _{a,p} („probable”)
4	4	4	Tudott, ismert	K _{a,p} („known”)

Hol van a „lehetőnek tartás” (P_{a,p})? A lehetőség definíciója ez volt: „*Nincs bizonyíték az ellenkezőjére*”. Eszerint a hihetetlennek (lehetetlennek, kizártnak) tartás kivételével **az összes modalitás lehetőséget fejez ki**. A nem kizárt, a hihető, a remélhető (várható), a valószínű stb. a lehetséges növekvő fokozatait képviseli. Amikor a felderítő jelentésekben lehetőségekről beszélünk, „illik” a lehetségesség valószínűségi mértékére is utalni lehetőleg pontos megfogalmazással. Ugyanez vonatkozik a „valószínűtlenség” mértékére, a megkérdőjelezhető, bizonytalan, kétséges, valószínűtlen stb. skálaértékei mentén. Mindezek a modalitások egy sorba rendezhetők, egy rendszerbe illeszthetők.

A lehetőnek tartás, mint gyűjtőfogalom, lényegesen általánosabb, így pontatlanabb „referencia”, mint a tudásra hivatkozás.

A lehetőségek logikája azért is pontatlanabb („gyengébb”), mint a tudáslogika, mert tételeinek következményei is „lehetséges”, és nem „szükségszerű” modalitások.

A fentiekben vázolt elméleti megismeréslogikai modell gyakorlati alkalmazásának egyik haszna – véleményem szerint – az, hogy segítheti az elemzés-értékelés során kidolgozott ítéletek, kijelentések, vélemények pontos megfogalmazását és értékelését. Például **a megszerzett információ mennyiségével, tartalmával (minőségével) és a fennmaradt bizonytalanság mértékével szoros összefüggésben, csak alapos mérlegelés után jelenthetjük ki valamiről, hogy „nem kizárt”,** legalábbis, ha logikusan gondolkodunk, és betartjuk azt az íratlan kommunikációs szabályt, hogy közléseinkben a lehető legtöbb és legpontosabb információt továbbítsuk úgy, hogy magának a közlésnek a minősítését (hitelesség, megbízhatóság) is elősegítsük.

A megismerési attitűdök „skalázását” a fennmaradó bizonytalanság alapján is elvégezhetjük. A fenti táblázatban például a bizonytalanság az 1.-től a 7. sorig nő, a 8.-tól csökken (miközben az előrejelzés „pozitivitása” folyamatosan növekszik).

E) A definíciók rögzítése után hátravan még a levezetési szabályok meghatározása, az axiomák kimondása és az összefüggések levezetése. A logikai viszonyok áttekintését megkönnyítheti a következő táblázat, amelynek sorindexei a szubjektív modalitások, oszlopindexei az objektív modalitások, a belső cellák pedig a megismerési attitűdök.

	Szükségszerű (=1)	Lehetséges (≠0)	Nem szükségszerű (≠1)	Lehetetlen (=0)
Bizonyosság (=1)	Tudott	Valószínű	Bizonytalan	Lehetetlen (kizárt)
Lehetőnek tartás (≠0)	Valószerű	Hihető	Megkérdőjelezhető (várható)	Kétséges
Bizonytalannak tartás (≠1)	Nem biztos	Remélhető	Kockázatos	Nem kizárt
Lehetetlennek vélés (=0)	Valószínűtlen	Hihetetlen	Meggyőződés (alapján vallott)	Őszintén hitt (hit alapján vallott)

Ez a táblázat lehet a kiindulópontja az implikációk, az ekvivalenciák, az egymásba átalakíthatóságok stb. bizonyításának. E műveleteket többszörözve, egymásra és önmagukra alkalmazva (illetve az azonosságok alapján „feleslegesnek” bizonyultakat kiküszöbölve) lehet a gyakorlat számára is hasznos tételek számát növelni. Azt is szükséges igazolni, hogy rendszerünk teljes, zárt, ellentmondásmentes stb. A feltárandó összefüggések között lesz olyan, amelyik megegyezik a már ismert episztémikus logikai rendszerek tételeivel, de feltehetően lesz olyan is, amelyik újdonságszámba megy. A kidolgozástól most – terjedelmi okokból – eltekintek.

Egyelőre azt tekintem fő eredménynek, hogy a szigorúan logikai kategóriákba sorolható (tehát nem „pszichologizáló”) megismerési modalitásokat (szám szerint 16-ot) sikerült egy rendszerbe integráltan definiálni; alapvető jellemzőiket az objektív és szubjektív „valószínűség” dimenziói mentén rendezni; azonosságaikra és különbségeikre, „bennfoglalási” viszonyaikra (tehát a fogalmak közötti logikai kapcsolatokra) rámutatni. Az általam ismert logikai szakirodalomban ilyen átfogó teljességre törekvő modell nem létezik.

Egyértelműen demonstráltuk azt is, hogy a megismerési állapotok – adatszerező és elemző-értékelő tevékenység eredményeképpen végbemenő – fokozatbeli és tartalmi változása szorosan kötődik a vizsgált helyzet információs szerkezetéhez. Normatív értelemben a tudás és a lehetőnek tartás szubjektív attitűdjei akkor logikusak, ha struktúrájuk megfelel a bizonyítottsággal összefüggésben felvethető objektív kritériumoknak. A hit és a meggyőződés pedig akkor logikus, ha az objektív kritériumoknak is megfelelő (azaz bizonyítékon alapuló) tudás következménye.

A jövőre nézve különösen érdekesnek ígérkezik a magasabbrendű megismerési műveletek logikájának kidolgozása a rendszer keretein belül (például „azt hiszi, hogy tudja” és „tudja, hogy azt hiszi” kölcsönös viszonya), valamint a kétváltozós logikai műveletek (például a feltételes összefüggés) vegyes megismerési modalitásokkal való kibővítése. A gyakorlati alkalmazás területén hasznosnak bizonyulhat a felderítő jelentések, és a politikai–katonai döntéshozók megnyilatkozásainak megismeréslogikai analízise, ami oktatási célokat is szolgálhat. Biztos vagyok benne, hogy például Kennedy elnök „kubai” beszéde, és Powell amerikai külügyminiszter ENSZ-ben előadott „iraki” érvrendszerének összehasonlítása – az alátámasztásul felhozott bizonyítékok természetének „információlogikai” mérlegelése révén – tanulságos lehet.

Önálló téma lehet a „többalanyos” logika (például „*x azt hiszi, hogy y nem tudja, hogy z tudja, hogy y mit tud*”), ami az információmegosztási és -eltitkolási stratégiák törvényszerűségeit írja le, a források védelmétől a hírszerző együttműködésen át a „játszmas ügyekig”. Ide sorolható a csoportos problémamegoldás, és a szervezeti információfeldolgozás menedzselésének logikai modellezése is.

E tanulmány fő célja az, hogy felhívja a figyelmet az ismeretelméleti logika létezésére, annak a felderítés–hírszerzés, azon belül az elemzés–értékelés területén segédtudományként való elméleti és gyakorlati alkalmazhatóságára, a logikai modellezés lehetőségeire, és e diszciplína még feltáratlan, „szűz” területeire, kutathatóságára.

FELHASZNÁLT IRODALOM

- Gong Zhaoxiang:
Renzhi Luoji Xinfazhan (A megismerés-logika új fejleményei).
Beijing University Press, 2004.
- J. Hintikka:
Knowledge and Belief. An Introduction to the Logic of the Two Notions.
Cornell University Press, 1962.
- S. A. Kripke:
A Completeness Theorem in Modal Logic.
The Journal of Symbolic Logic Vol. 24, 1–14., 1959.
- Rácz Lajos:
Logika, információ, hírszerzés.
In: ZMNE Közlemények, 2001/1., 2.
- A. Tarski: *Melyek a logikai fogalmak?*
In: Bizonyítás és igazság, 391–411. old.
Budapest, 1990, Gondolat Könyvkiadó.
- G. H. von Wright:
An Essay in Modal Logic.
Amsterdam, 1951, North-Holl and Publishing Company.

A magyar nemzet történelme bővelkedik olyan eseményekben, amelyeket a különféle források különbözőképpen őriztek meg. Ha valaki manapság azok elemzését, értékelését elvégzi, akkor szinte bizonyos, hogy a következtetései is különbözőek lesznek. Viszont a megoldások eredője valószínűleg közelebb visz bennünket a jobb és teljesebb megismeréshez. Ez a szándék vezetett, amikor végiggondoltam a honfoglalást megelőző évtizedek történéseit.

ŐSEINK KORAI TÖRTÉNETÉNEK HADI ESEMÉNYEI

A történelmi köztudatban úgy él, hogy Árpád hét törzsből álló törzsszövetsége hajtotta végre a honfoglalást, 896-ban. Még az is ismert, hogy nem mindegyik törzs tekinthető – etnikumát és nyelvét illetően – magyarnak. A tájékozottabbak azzal is tisztában vannak, hogy a hetes törzsszövetség valójában nyolc törzsből állt, figyelembe véve a csatlakozott kabarokat – a Kazár Kaganátusból kiszakadt három népcsoportot –, mely egy törzsként csatlakozott a törzsszövetséghez. Azonban az már kevésbé ismert, hogy hányféle elnevezést használtak őseinkre a források. A Kárpát-medencébe költözött eleinket az írott források – azonosíthatóan – **madzsar, basgird, türk, ungar, ugor** és azok különböző formáiban, valamint **unqulus** neveken említik. A madzsar, basgird és unqulus az arab; a türk a bizánci; az ugor a szláv; az ungar pedig a keleti frank (latin nyelvű) forrásokban fordul elő jellemzően. Vajon ők mind a 896-os honfoglalókkal érkeztek egy időben, egy törzsi szervezetben? Ezt bizonyítandó vagy cáfolandó fel kell tennünk még egy kérdést, hogyan értékelhető mozgásuk: egy közösségben, vagy elkülönülten? Ha különböző időben és elkülönülten, akkor igazolható-e a kettős honfoglalás elmélete? Ezekre a kérdésekre a régészek, a nyelvészek, az antropológusok, és napjainkban a genetika tudományát művelők különböző válaszokat adnak. Az embertan és a genetika képviselői megegyeznek abban – és azt bizonyítani is tudják –, hogy honfoglaló őseink két, elkülöníthető népcsoportból álltak. Meggyőző választ arra, hogy mikor és hol találkozott és egyesült a két közösség, még egyik tudományág képviselői sem találtak. Tudományos hipotézisek szintjén különböző elméletek léteznek, de nem mutatnak egy irányba. Ezért vettem a bátorságot, hogy a **hadtudomány vonatkozatható (érvényesíthető) kutatási módszereit alkalmazva, más szempontból közelítsem meg korai történetünknek a 8. század vége – 9. század vége közé eső szakaszát.**

A kezdetek történeti áttekintése

A legkorábbi, őseinkre vonatkozatható történeti források a Volga-kelet térségbe (Közép-Ázsiába) helyezik történelmi gyökereink távoli nyúlványait.

Az egyik fontos, időhöz köthető térség Belső-Ázsia. Ibn Hordadzbek, az arab földrajzi irodalom megteremtője, egy 821. év körül keletkezett úti beszámolót követve, felsorolja a térség országait, köztük a besenyők szomszédságában említi a

* Az I. rész a Felderítő Szemle 2005/2. számában jelent meg.

g.f.r. (feltehetően a **madzsar** egyik formájának rontott alakja) nevű népet, együtt a karlukokkal, a kimekekkel és az úzokkal. A másik forrás – Ibn Hordadbeh leírását megerősítő – al-Maszudítól (aki a muszlim történelmi és földrajzi irodalom jelentős alakja) származik. Igaz ő a **basgirdokról** (őseink másik neve) és a besenyőkről írta, hogy keletről, az Aral-tó térségéből érkeztek európai területre, ahol a karlukok, a kimekek és az úzok közötti háborúk lehetetlenítették el létüket. A térséget illetően hasonlóan információt ad al-Himyari magribi tudós földrajzi szótára, mely a honfoglalást követően, a Kárpát-medencében élő őseinket **unqulus** címszó alatt szerepelteti, és azt írja róluk, hogy Horaszánból (az Aral-tótól délre eső terület) vándoroltak ki. Ez a tömör kijelentés teljesen összecseng az al-Maszudi által megadott területtel.

A Volga-kelet térségben említi Bīborbanszületett Konstantin bizánci császár a **türköket** (lényegében Levédi, Álmos és Árpád nevével megszemélyesíthető hetes/nyolcas törzsszövetséget). A türkök eredeti szálláshelyét a Volga és Ural folyók térségébe helyezi, amelyet a besenyők foglaltak el tőlük.

Anonymus is így ismeri a **dentümogyer/hetumogyer** névvel illetett törzsszövetség első ismert szálláshelyeit. Ő a krónikások évkönyveire hivatkozva írja, hogy a hét törzs Szkítia földjéről vonult nyugatra, miközben átkeltek a Volga folyón.

Azokra az időkre tehető Gardézi (11. században élt perzsa történíró) „kírgiz-mondája” melyben a basgirdok szálláshelyeit a kazárok és a kimekek közé valószínűsíti (számításaim szerint a B. Irgiz folyótól északra, a Volgától keletre, az Urál folyó mentén, egészen az Urál hegység déli nyúlványáig) 840-es évek előtt, de 780 után.

A hivatkozott forrásokban nagytérség szerinti azonosság fogadható el a Volgától keletre lakó **g.f.r.**, **basgird**, **unqulus**, **türk** és **dentümogyer/hetumogyer** néven említett népségek szálláshelyeit illetően.

Első érdekes észrevételünket most vizsgálhatjuk meg. **A Volga-kelet térségben nem találkozunk az ungar és ugor népnévvél**, valamint különböző alakú változatainak előfordulásával. Az ugor nevet először orosz őskronikában fedezhetjük fel. A szerző arról ír, hogy a dunai bolgárok letelepedését (mai Bulgária) követően a „fehér ugorok” költöztek a szlovének földjére, a Duna mentén (7. század vége). Másodjára a „fekete ugorok” vonulását írja le Kijev alatt (bejegyzés a 889. évnél), akikről tudja, hogy átkeltek a Kárpátokon. Tehát a „fekete ugorok” minden bizonnyal honfoglaló őseinkkel azonosíthatók. De kik voltak a „fehér ugorok”?!

Ráadásul az ugor népnévvél etimológiailag azonosítható **ungri** név mögött található népcsoport története és szálláshelyei a 895 előtti időszakban különböznek az ugorokétól.

Nyelvészeti és közvetett történelmi, valamint a szaltovo–majáki kultúra régészeti adatainak értékelése alapján – a mai történelmi állásfoglalás szerint –, őseink a 6. században hagyták el az Urál-hegység déli térségét, és költöztek a Kubány–Meotisz (a mai Azovi-tenger) vidékre, a területet elhagyó **onogur**–bolgár népesség helyére. A bolgárok egy része azonban helyben maradt, és kazár szomszédság, illetve fennhatóság alatt a 8. század közepéig élt a Dnyeper és Don közötti szálláshelyeiken, őseink szomszédságában.

Fel kell tennünk a kérdést: hogyan lehetséges, hogy a fenti adatok szerint ősünk már a 6. századtól európai területen tanyáztak, holott a források alapján a 9. század elejére tehető átkelésük a Volgán, Ázsiából? Feloldhatatlan ellentmondással nézünk szembe, vagy csak látszólagossal?

A kérdések egy hányadát részben megválaszolando, első lépésként különböző népnemekhez köthető eseménytendenciákat készítettem, a megközelítőleg azonos időben és térségben előforduló eseményekből. A forrásokból az alakilag megegyező elnevezéseket rendeztem sorba, idő és területi megjelenésük, valamint a hozzájuk kapcsolódó különböző népnemek szerint. (A vizsgálatot a 7. és 8. század fordulójához közeli időktől a 10. század első évtizedéig terjesztettem ki.) Második lépésként megvizsgáltam az eseménytendenciák alátámaszthatóságát, a fegyveres küzdelmek törvényszerűségeinek érvényesülése szempontjából.

Az értékelés körébe bevont forrásokat és a vonatkozó eseményeket a Felderítő Szemle II. évfolyam 2., 3., 4., valamint a III. évfolyam 2., 3., 4. és a IV. évfolyam 1. és 2. számában a szerzőktől idéztem és magyaráztam. Azokat nagy terjedelmük miatt nem ismétlem, de elkerülhetetlen, hogy hivatkozzam rájuk.

Az események tendenciái

1. táblázat

820 előtt	830-as évek	840-es évek	860-870 körül	880-as évek	895	895 után
Volga-kelet Belső-Ázsia	Don-nyugat	Kaukázus-észak	Don–Dnyeper	Dnyeper–Al-Duna	Harc a bolgárok ellen	Kárpát-medence
g.f.r.		madzsar	madzsar	madzsar		
basgird						basgird
türk	törzsszöv. (türk)		türk	türk	türk	türk
			ugor	ugor	ugor	ugor
					ungar	ungar/ungri vegri

Szembetűnő, hogy az 1. táblázat túlnyomórészt (820-tól 895-ig folyamatosan) a **madzsar, basgird és türk** népnemekkel tölthető ki. A neveikkel fémjelzett területek időbeli egymásutánisága a Volga-kelet térségéből egy következetes nyugati irányú eltolódást mutat, egészen a Kárpát-medencéig. A népnemek és a nyugati irányú mozgásütem alapján az Álmos/Árpád törzsszövetséget (**türk**) és a **madzsar**, valamint **basgird** népességét követhetjük bennük nyomon. Az **ugor** népnév – az idő szerint rendezett eseménytáblázatban – a 861. évnél tűnik fel először, egy és ugyanazon körzetben a **madzsar** és **türk** népnévvél, azt követően térben és időben együtt szerepelnek. Ez a két népcsoport 861 előtti találkozását és azt követő közös tevékenységét, tehát csatlakozását valószínűsíti. Figyelemre méltó az is, hogy az **ungar** névvel először csak a bolgárok elleni hadjáratban 895-ben, majd jellemzően a Kárpát-medencében 895 után találkozunk, a többi népnemünk szomszédságában. Itt egy másik népesség törzsszövetséghez történő társulását érzékelhetjük, mely 895 előtt következhetett be. *Összességében:* a táblázatban három elkülönült térségből nyugatra mozduló népcsoport egymásra találását láthatjuk. A mozgástendenciák az **ugor** és az **ungar** népességek közötti különbözőséget is megmutatják.

Az ugyanazzal a módszerrel végigkövetett, de az idő függvényében az 1. táblázat eseménysorából kimaradt történéseket az alábbi táblázat tartalmazza:

2. táblázat

811	836/838	850 után	860
Dnyeper – Al-Duna (Al-Duna közelség)		Al-Duna Észak	Karantán szomszédság (?)
Népnév ogri/vengry	Népnév ungrok (hunok) hunok	Országnev Ungare	Országhatár Uuangeriorum marcha
862-863	881	892 után	895
Pannónia, Kelet-Ausztria	Ausztria (Au.)	Kárpát-medence (Erdély, Alföld)	Kárpát-medence
Harcok ungri hun	Harcok ungri (kabar) hun	Honfoglaló harcok ungar	Hadjárat a dunai bolgárok ellen ungar

A táblázatból kiderül, hogy egy értelmezhető, de az előzőtől eltérő, **új eseménytendenciát** állítottunk össze.

Az események és népnevek megjelenésének idő szerinti rendezése itt azt eredményezte, hogy a táblázatban alapvetően az ungr/ungar nevek különböző alakjai dominálnak. Tevékenységi körzeteik időbeli kapcsolódása az Al-Duna körzetéből követhető nyomon egészen a Kárpát-medencéig. A táblázatból kiolvasható az „**ungrik**” története 811–900 között. Aránylag huzamos idejű (811–837) Dnyeper – Al-Duna közötti tartózkodásuk szálláshelyeiről katonai segítséget adtak a dunai bolgároknak. Ezt követően 850–860 között nyugati határaik kitolása érzékelhető Pannónia irányába, ahonnan harcokat folytatnak a Keleti Frank Birodalom ellen (862–881). 881-ben már az egyesült törzsszövetség erőtől az ungrik mellett a kabarok (a hetes **türk** törzsszövetséghez korábban csatlakozott törzsek) is megjelentek a bajor Ostmarkban. Ebből következhet, hogy a törzsszövetség **madzsar/türk/basgird** nevű népeihez már 881 előtt csatlakoztak az **ungrik**, vagy legalábbis katonai együttműködés jött létre köztük. 892-től Kurszán vezetésével az **ungrik** megkezdik a Kárpát-medencében a honfoglaló hadműveleteket.

Ez az elrendezés tovább erősíti az **ungar** néven ismert népcsoport elkülönült, önmagában követhető mozgását. A táblázat azt is sejteti, hogy az **ungrik** Kárpát-medencébe érkezése jóval megelőzte a törzsszövetséget.

A táblázatokból levonható legfontosabb következtetés, hogy három különböző (lehet, hogy rokon) népcsoport egymástól megkülönböztethető vándorlását követhetjük nyomon, ezek az **ugor**, az **ungar** és a **madzsar/basgird/türk**. Az eseménytendenciákra ráültetve az ismert részadatokat, röviden foglaljuk össze ennek a három népcsoportnak egy-egy lehetséges történetét.

Az egyik ilyen eseménysort az ugor névvel jelölt népesség története mutatja. Történetük a 7. századtól követhető nyomon, nagy valószínűséggel ők azonosíthatók a 6. században a Kubány–Meotisz vidékre költözött őseinkkel.

Tőlük vált le a **basgird** néven ismert volgai magyarok csoportja. Egy másik csoportjuk (az **ungrik**) a 7. század végén, a nyugatra vonuló bolgárokkal tarthatott, és az Al-Duna közelében, valahol a Dnyeper – Al-Duna között találtak szálláshelyeket. Róluk emlékezik meg 810-ben és 830-ban a *Mitrofan-prolog* és a *György barát* folytatása. A 850-es évektől részeikkel már megjelentek a Kárpát-medencében, egy közösségük a Kubány–Meotisz térségben helyben maradt (840 körül őket említik a kútfők a Kaukázus északi térségében).

A második eseménysort a madzsar/basgird/türk népnevekkel fémjelzett Levédi/Álmos/Árpád vezette törzsszövetségnek egy dinamikus, viszonylag rövid idő alatt végrehajtott nyugati irányú terjeszkedése vetíti elénk. Ezek a törzsek tartózkodtak legtovább a Volga-kelet térségében, ahonnan a 830-as és a 840-es években keltek át a Volga jobb partjára. Hozzájuk csatlakoztak még 860 előtt a Kubány–Meotisz térségben (vagy Kaukázus-észak) visszamaradt **ugorok**. Őket említi a *Konstantin-legenda* **ugor** néven, a Krím-félsziget körzetében 860-861-ben. 895 előtt (talán már 881 előtt) létrejött (létrejöhett) a második csatlakozás.

A harmadik eseménysort a 7. század végén az Al-Duna közelébe költözött, és részeikkel még ott, más csoportjaikkal pedig már a Kárpát-medencében tartózkodó **ungrik** mutatják. Ők társultak legkésőbb a törzsszövetséghez. Az **ungrik** – mint a csatlakozott népek segédcsapatai – lehetnek a *Metód-legenda* szerint 881-ben az Al-Duna mentén, és a *Salzburgi Évkönyv* nyomán Bécs alatt. 894-ben a törzsszövetség fejedelmei – Árpád és Kurszán (az **ungrik** királya) – együtt tervezik a bizánciakkal a bolgárok elleni hadjáratot.

A táblázatok összehasonlításából további fontos megállapítás is tehető. A felvázolt eseménytendenciák olyan különálló, de önmagukban is egységesen kezelhető, összetartozó mozgásait figyelhetjük meg, amelyek egy-egy időintervallumban nem foghatók fel másként, mint különálló közösségek térben és időben elkülönült, önálló vándorlásai. **Az egyes eseménytendenciák meghatározott időszakban és területen összefüggésbe hozhatók, egymáshoz kapcsolhatók, és a továbbiakban egységes mozgást mutatnak.**

A továbbiakban azt vizsgálom, hogy a táblázatok eseménytendenciái alátámaszthatók-e hadműveleti megfontolásokkal?

Az eseménytendenciák hadműveleti vetületei

Eddigi megállapításainkat és következtetéseinket vessük egybe a hadi események hadműveleti értékelésével.

A hadszíntér szerinti tevékenységek értékelése

A fentiek alapján vizsgáljuk meg összefüggéseikben a forrásokban található, térségekhez és időhöz köthető katonai tevékenységeket a dél-orosz sztyeppén és a Kárpát-medencében. E térségeket önkényesen, az ismétlődő magyarázkodásokat elkerülendő, „**közép-európai**” és „**kelet-európai**” **hadszíntereknek** (választóvonalnak a Kárpátokat veszem) neveztem el. Közép-európai hadszíntérként kezelem a Kárpát-medencét és a csatlakozó nyugati területeket. A „kelet-európai” hadszínteret a Kárpátok és a Volga közé eső, összefüggő sztyeppével azonosítottam.

Első lépésként a vizsgált időszak katonapolitikai háttérét foglalom össze röviden, majd hadszínterünként csoportosítom az ismert fegyveres tevékenységeket. Azt követően a hadszíntereken zajlott katonai tevékenységek hadművelleti értékelését végzem el.

A katonapolitikai háttér

A „kelet-európai” hadszíntér

A hadszíntér vonatkozásában kulcskérdés, hogy mi történt a Kubány–Meotisz vidéken élőkkel? Hogy megértsük, de legalább is közelebb kerüljünk a történések mozgatórugóihoz, vizsgáljuk meg, milyen hatások érvényesültek a térségben.

A 7–8. századtól a térség meghatározó tényezői a sztyeppén nomadizáló **onogur**-bolgárok, elődeink népsége, továbbá a Kazár Kaganátus, majd a 9. századtól a Kijevi Rusz.

635 körül Kuvrat bolgár kán függetlenítette magát az avar és kazár fennhatóság alól, és önálló bolgár birodalmat alapított a Dnyeper vidékén. Birodalma haláláig (650 körül) szilárdan állt, melyet elősegítettek kiváló bizánci kapcsolatai is. A Kuvrat alapította bolgár birodalomnak a kazárok támadása vetett véget, melyre 670 körül került sor. A bolgár–kazár harcokban őseink (vagy egy csoportjuk) a kazárok szövetségében vehettek részt. A harcok a 670-es években a kazárok győzelmével értek véget. Kuvrat birodalma szétesett, és fiai népeikkel együtt elvándoroltak: a Balkánra (Aszparuh, a harmadik fiú 680 körül átkelt az Al-Dunán, és megalapította a Dunai Bolgár Birodalmat); valamint a Kárpát-medencébe (a negyedik fiú, Kuber vezetésével Pannóniába ment az Avar Birodalom fennhatósága alá); továbbá az Adria környékére. Azonban egy jelentős részük, a legidősebb fiú, Bat Baján vezetésével a kazár fennhatóság alatt helyben maradt a Don és a Dnyeper között; a másodszüllött Kotragosz pedig átkelt a Don keleti (?), partvidékére. Bat Baján és Kotragosz tehát szomszédként tanyáztak a magyarok mellett. Később, a kazárok araboktól elszenvedett 723. és 737. évi vereségei és meggyengülésük után, a helyben maradt bolgárok egy része (talán a Donon átkeltek, tehát Kotragosz utódai) kivonta magát a kazár fennhatóság alól, és északra húzódott (750 körül értek a szamarai hajlatba, és 900 körül a Kámáig jutottak el), ahol megalapították a Volgai Bolgár Birodalmat. A Kubány–Meotisz térségben tanyázó őseink egyik csoportja az északra vonuló bolgárokkal tartott.

Források és régészeti adatok bizonyítják, hogy a 830-as évek második felében és a 840-es évek elején súlyos területfoglaló harcok dúltak a Don folyó nyugati térségében. Azok az események mindenképpen összefüggésbe hozhatók honfoglaló őseinkkel. Vonjuk be az értékelésbe a *Szent Bertin-évkönyv* 839. évre vonatkozó bejegyzését. Az évkönyvben azt olvashatjuk, hogy **839-ben** Theophilus bizánci császár (829–842) követei Jámbor Lajos frank királyhoz érkeztek a béke, valamint az örök barátság megerősítése céljából. A követséget ruszok is kísérték. Theophilus császár azt kérte a királytól, hogy a ruszok „... *kapjanak lehetőséget és segítséget a hazatéréshez egész birodalmán keresztül, mivel nem akarja, hogy a barbár és túlságosan vad s hatalmas népek között vezető utakon, amelyeken hozzá Konstantinápolyba jöttek, térjenek vissza, nehogy véletlenül valami baj érje őket*”.

Ezek szerint a ruszok a barbár népek harcai miatt kérték Jámbor Lajost, hogy segítsen visszatérésükben. Utazásuk Konstantinápolyba feltehetően hajón történt, (talán Kherszonból) és az odáig vezető szárazföldi utat veszélyeztették a „barbárok”. Mivel abban a térségben nem ismerünk más „barbár” népeket, mint a 7. század végétől Kuvrat Bolgár Birodalmából ott maradt bolgárokat, valamint a nyugat felé terjeszkedő magyar törzsszövetséget, a bolgár törzsszövetségi harcokban őseink területfoglalásának bizonyítékát vélem felfedezni.

Ezt a gondolatot erősíti Erdélyi István történész értékelése, miszerint abban a térségben (a Don és a Dnyeper között, Krivjanskaja Stanica, Starij Oskol/Zavilisino és Novaja Sirovetka helységek körzeteiben), és a 830-as években (valamikor) jelentős dirhem-kincseket rejtettek el. Az éremkincsek elrejtése a pusztítást és új uralom feltűnését jelenti. A lelőhelyek nagyjából kirajzolják a hódítás útvonalát északról délre, majd nyugati irányban. Nagy valószínűséggel az őseinkkel azonosítható népek a Kazár Birodalmat északról megkerülve keltek át a Donon, majd dél felé haladva, Rosztov-észak körzetében nyugatnak fordulva, a Fekete-tenger északi területein a Dnyeper felé vették az irányt.

Nehezen bizonyítható az összefüggés, de mégis a 830-as évek történései időben és területben kísértetiesen egybeesnek a Don bal partján (Cimljánszkoe térségében) épített **kazár** erőd (Sarkel) építési idejével (838). 70 kilométerrel lejjebb, szintén a Don bal partján Szemikarakorszk körzetében (Sarkel és a Taganrogi-öböl között félúton), abban az időben épült egy másik erőd is. Az erődökre támaszkodva védték a Kazár Birodalom határfolyójának, a Donnak az átkelőhelyeit (a mai) Rosztov és Volgográd között, a túlparti ellenségtől.

A Kazár Kaganátus, a 850-es évekre újra meghatározó tényezőjévé vált a Volga/Dontól nyugatra, a Dnyeperig elterülő sztyeppének. Másfél évtizeddel Sarkel (a legfontosabb erőd volt a Don torkolatától nem messze) erődítményének megépítése (838) után, a kazárok a doni erődökre támaszkodva, a Dontól nyugatra elterülő területeken hódítottak, és a 850-es és 860-as évekre megerősítették befolyásukat abban a térségben. Akkor tették adófizetővé a szláv törzsek egy részét. Abban az időben a törzsszövetség a Kazár Birodalom szövetségese lehetett. Sőt, véleményem szerint, a **kazárok megerősödése alapvetően erre a szövetségre vezethető vissza**, melyről Bíborbanszületett Konstantin ír DAI-jában (Levédi és Árpád dinasztiaaváltással együtt járó **kazár–türk** szövetsége).

A kazár fennhatóság nyugati kiterjesztésére két forrás utal. Az egyik a *Konstantin-legendában* maradt fenn, ahol azt olvassuk, hogy Cirill apostol Kazáriába menet egy időt a Krím-félszigeten, Kerszon városában töltött (860-861). Akkor történt, hogy a kazár seregek váratlanul körülvették a várost. Cirill kiment az ostromló kazárok vezéréhez, s amikor sikeres tárgyalásai után visszafordult, egy ugor csapattal is találkozott, akik egészen Derbentig kísérték Konstantint. A **magyarok** tehát nagy valószínűséggel a kazárok szövetségeseiként vettek részt az ott folyó harcokban. A másik forrásban az orosz krónikák több helyen hangsúlyozzák a kazárok kijevi fennhatóságát. A 6367. (859.) évnél feljegyzik, hogy az északon élő szláv törzseket a varégek, a délen lakókat pedig a kazárok adóztatják.

A 6370. (862.) évnél – a Kijevi Fejedelemséget alapító testvérek pusztulásakor – írják a krónikák: „*s jöttek a kozarok s mondták: Fizessetek nekünk adót!*”. Őseink **kazár** szövetségi jelenlétét az akkori Kijev alatti sírleletek is bizonyítják. Közvetlenül az erőd sáncárka előterében feltárt földsírok egy része 9. századi **magyar** leletes férfisír volt.

A 9. században új erőként jelent meg a térségben a Kijevi Rusz. Egyes források már 830–840-től említést tesznek egy úgynevezett Rusz Kaganátusról, melynek pontos helyét nem ismerjük. Azt tudjuk, hogy az északi germán varégek kereskedelmi lerakatokat és központokat hoztak létre. Legismertebb, és talán legnagyobb központjuk Novgorod lett, ahol a varégek egyik vezetőjüket Rurikot fejedelemmé kiáltották ki. Tovább erősödve, Rurik két társa – Askold és Dir – elfoglalta Kijevet. Rurik 879 körül bekövetkezett halála után Rurik rokona, Oleg 880–882-ben foglalta el Kijevet, kivégeztette Askoldot és Dirt, és megszerezte a hatalmat, egyesítette a környező szláv törzseket. De már terjeszkedésük kezdetén, a 9. század közepétől hadjáratokat indítottak a Kaszpi-tó felé vezető kereskedelmi utak ellenőrzéséért, amelyek nagyjából a Volga folyását követték. Ilyen hadjáratok ismertek 860-ból, 880-ból, 907-ből, 909-910-ből és 911-912-ből, mely hadjáratok a kazárok tudtával, vagy éppen szövetségében történtek.

A térség erőviszonyait formáló tényezők között figyelembe kell vennünk a dunai bolgárokat is. Abból az időből egy dunai bolgár sírfeliratot is ismerünk. A sírkövet felállító Omurtag (814–831) a Csakarar nemből származó Okorses kopanról emlékezve írja, hogy ő nevelte fel, s amikor Okorses hadba szállt, a Dnyeperbe fulladt. A sírfeliratot 818–823 közé valószínűsítik, mely az őseink elleni harctevékenységhez is köthető. Egy azonban bizonyos: mégpedig az, hogy a dunai bolgárok érdekszférájuknak tekintették a Dnyeper térségét, és azt fegyveresen is érvényre juttatták.

A „közép-európai” hadszíntér

A honfoglalást közvetlenül megelőzően, a Kárpát-medencében a Dunántúlra terjedt ki a Keleti Frank Birodalom fennhatósága, Pannónia volt legkeletibb provinciája. A térségen kívüli, de azzal szoros kapcsolatban álló bolgárokkal 830 után, hosszabb időre sikerült békét elérniük az Alföld és Dunántúl Balkánhoz csatlakozó területei határainak tisztázásával.

A Tiszántúlon és a Duna–Tisza közén nagyhatalmi úr tátongott, amit Szvatopluk kísérelt meg kitölteni, ellensúlyozandó a frank befolyást. Egy nagy szláv birodalom létrehozásáért küzdött, amelyet feltehetően az északi és a déli szlávok egyesítésével akart megvalósítani. A Dunától északra és keletre kialakulóban volt egy, Nagy-Morávia néven ismertté vált szláv hatalmi kezdemény (vagy annál több), mely nem tekintette frank alattvalónak magát, folyamatosan küzdött függetlenségéért. A morva fejedelemség még Pannóniában is talált szövetségest egy rövid időre a mosaburgi szlávokban. Fennhatósága alá tartoztak a Tiszántúlra telepített (elszlávosodott?) avarok is. Ezeknél fontosabb szövetségesre is szert tett, mégpedig a Kárpát-medence északkeleti térségében, az általa befogadott és **ungar** néven ismert népségben, akiket gyakran alkalmazott a Keleti Frank Birodalom (Pannónia) elleni harcaiban is. Mindez a Karoling-utódok számára állandó fenyegetettséget jelentett.

Kiszámíthatatlan volt a Pannóniában élő szlávok hűsége is, bármikor áldozatul eshettek Szvatopluk „ármánykodásainak”.

Nagy-Morávia hatalmas ellenfélként lépett fel a Keleti Frank Birodalommal szemben. Közvetlenül határosak voltak a Duna vonalában északon és keleten. Ilyen nagy és ilyen közeli ellenséget Arnulf nem tűrhetett meg szomszédságában. Ezért volt hajlandósága Kurszánnal arra az egyezsége, mi szerint a morvák elleni harc ára az a föld, amelyet fegyverrel megszereznek. Ezért fogadták el őseink saját hadszíntérnek a Kárpát-medencének a Garamtól és a Dunától keletre fekvő térségét.

A régészeti leletek és a történeti írott források egybehangzóan megegyeznek a Kárpát-medencébe betelepült szláv lakosságról, amelyet itt talált a honfoglaló törzsszövetség. Megoszlanak azonban a vélemények az avarokat illetően. Sokáig tartotta magát az a vélemény, hogy részben a frankok, majd azt követően a bolgárok megsemmisítették a Kárpát-medencében élő avarságot. Ezzel szemben nem találkoztunk egyetlen olyan megsemmisítő erejű hadjáratral 788–811 között, sem Nagy Károly (791. évi hadjárata), sem fia, Pipin (796. évi hadjárata) részéről, melyben avarok tízezrei, de akár csak ezrei vesztették volna életüket. Korántsem bizonyított az a feltételezés, miszerint Krum bolgár kán mért volna végső csapást 803-804-ben a kagán utóljára összeszedett seregére. A valóság az, hogy sem az avar katonáskodó nemesi réteg, sem az avar nép nem szenvedett olyan súlyos veszteségeket, mely a megsemmisülésükről szárnyra kapott híreket alátámasztaná. A forrásokból egyértelműen kiderül, hogy az avarok elleni hadjáratok és az avar belháborúk következtében az avarság politikai hatalma megsemmisült. Azonban régészeti – mi több, antropológiai – emlékeik tanúsítják további létüket a 9. és 10. században (például a 9. században még avarok temetkeztek a Biatorbágy mellett feltárt temetőben), más avar temetők pedig éppen a honfoglalók sírjaival „folytatódnak”. A régészeti leletek alapján az avarság túlélésének nyomai kimutathatók a Dunántúlon és a Tiszántúlon is. Mindez érthető is, hiszen az avarság Pannóniából való „kiűzetését” követően a Tiszántúl olyan hatalmi ürbe került, mely nem sértett egyetlen nagyhatalmi érdeket sem. Az ott élők majd’ évszázadon keresztül bántatlanul élhettek, sokasodhattak. Egy részük nagy valószínűséggel beolvadt a szláv közösségekbe, más elszigetelt részeik nyelvüket megtartva, de kultúrájukkal alkalmazkodva a környező hatásokhoz, háborítatlanul tovább népesedtek.

A dunai bolgárok arra a térségre is igyekeztek kiterjeszteni érdekszférájukat. Omurtag idejéből (814–831) származó, ismert sírfelirat utal erre a törekvésre: „*Kán Űvgi bon..ra tarkan »etetett emberem« volt és elmenve a harcba, belefűlladt a Tisza folyóba. Nemzetsége Kűviar volt.*”

Látható, hogy a honfoglalás idején a Kárpát-medencében nem élt egységes politikai vezetés alatt álló népesség, ehelyett különböző hatalmi erővonalak dinamikusan változó eredője érvényesült. A honfoglalás történelmi pillanatában a Dunántúlon frank, a Kisalföldön, a Duna nyugat–kelet irányú folyásától északra, az Alföldön, valamint attól északra morva, továbbá a Maros völgyében és a Szerémségben bolgár és frank befolyás érvényesült.

Az írott kútfők és régészeti leletek alapján nagy biztonsággal levonhatjuk a következtetést, hogy a honfoglalás idején alapvetően avar, a szláv, és a nem azonosított **onogur (ungar/ugor)** (velük a későbbiekben részletesen foglalkozom)

népesség alkotta a meghatározó, de (gyér?) lakosságot a Kárpát-medencében. Nagy valószínűséggel fegyvereseik bekapcsolódtak a honfoglalás harcaiba és a törzsszövetség katonai segédcapataként működtek együtt. Népességüket elődeink „baráti” őslakosságként kezelte, és **velük együtt kezdődött a mai magyarság néppé formálódása a Kárpát-medencében.**

Mindkét hadszíntér vonatkozásában szeretném kiemelni Omurtag bolgár kán sírfeliratait. Ami ebből a két sírfeliratból fontos számunkra, az az, hogy a dunai bolgárok hatalmi érdekszférájukat igyekeztek kiterjeszteni mind a Kárpát-medence, mind a Fekete-tenger északnyugati térségei felé. Céljaik érvényesítéséhez mindkét irányban hadat viseltek 814 és 831 között. A Balkán térségének hatása mindkét hadszíntér vonatkozásában fontos szerepet kapott. Különösen vonatkozik ez 894-től honfoglaló őseinkre (a következő fejezetben részletezem).

Ezeknek az erővonalaknak a folyamatosan változó történelmi eredőjében kell keresnünk tehát őseink helyét, melyet elsősorban a pillanatnyi csoportérdekeik által determináltan érvényesítettek.

A katonai együttműködések alakulása

Érdekesen alakultak a térségben a katonai szövetségek. Kezdetben egy bolgár–**ungar** katonai segítségnyújtási viszony rajzolódik ki a *Mitrofan-prolog* és a *György barát történetének* folytatásából.

Később – 862-től – adatokkal rendelkezünk arról, hogy a „szerződéses, vagy szövetségi” viszony megromlott. Ismerjük, hogy Német Lajos király fia – Karlmann – 861-től háborúba került apjával szemben, a birodalom keleti tartományainak megszerzéséért. Ebben potenciális szövetségesre talált Raszisztzláv morva fejedelemben, aki a szövetségben látta a Keleti Frank Birodalomtól történő függetlenedésének nagy esélyét. A harcokban Raszisztzláv mellett 861-től **ungar** „nyilasok” (könnyűlovas csapatok) is részt vettek. Akkor jöhetett létre a morva–**ungar** katonai együttműködés.

A háború hosszú ideig, 864-ig elhúzódott, amikor is Német Lajos katonai segítséget kért a bolgár Borisz cártól, aki lovasseregével hátra támadta a morvákat és a szövetséges **ungar** csapatokat. Ez a bolgár segítség döntötte el a háború kimenetelét a király javára (aki azt követően kibékült a fiával). Itt tehát egy frank–bolgár katonai együttműködés ragadható meg. Ezt követően több esetben tetten érhető egy kialakult morva–**ungar** és egy frank–bolgár katonai összefogás. 881-ben újból **ungar** (és **kabar**) csapatok támogatják Szvatoplukot, Bécs alatt és Kulmbergnél. A bolgárok ebben az esetben is a frankok mellett avatkoztak be a harcokba, és csak így, közösen voltak képesek térdre kényszeríteni Szvatoplukot.

A frank–bolgár együttműködés ragadható meg a 892. évi, morvák elleni frank hadjárat során, melyben Arnulf király részsikerek mellett nem könyvelhetett el döntő csapást Szvatopluk ellen. Akkor – 892 szeptemberében – Arnulf követeket küldött Bulgáriába „*a régi béke megújítása céljából, és kérte, hogy ne engedélyezzék a morváknak onnan a sóvásárlást*”. Miután 893 májusában a követek visszatértek, a király újból megtámadta a morvákat.

A morva–**ungar** katonai szövetséggel utoljára 894-ben találkozhatunk, amikor Szvatopluk **ungar** segítséggel rátámadt Pannóniára.

Mint látjuk, évtizedeken keresztül nyomon követhető egy szembenálló frank–bolgár és egy morva–ungar katonai együttműködés. A frank–bolgár együttműködés kezdete (talán) visszavezethető a 831-ben megkötött bolgár–frank békeszerződésre, amely a bolgár határok elismerésével az előző évek ellenségeskedéseinek vetett véget. A morva–**ungar** szövetségi viszony – a jelenleg ismert források alapján – 860 táján jöhetett létre.

Ez a kétpólusos katonai szembenállás 892-től gyökeresen megváltozott. Akkor jött létre Arnulf és Kurszán közötti frank–**ungar** katonai szövetség a morvák ellen, mely 900-ig, Arnulf császár haláláig érvényben volt.

Érdekesen alakult a térség és a Balkán kapcsolata. Mint ismeretes, 895-ben bizánci szövetségben őseink megtámadták a dunai bolgárokat. Ezt megelőzte egy katonai együttműködési szerződés 894-ben, mely során egy bizánci küldöttség megkereste elődeink vezéreit, Árpádot és Kurszánt. A Fuldai évkönyvből idézem:

„Ugyanabban az évben (értékelésem szerint 894-ben) a görögök békét kötöttek a magyaroknak (ungari) nevezett avarokkal. Ezt szövetségeseik, a bolgárok gonoszságnak tekintve ellenséges haddal felkeltek ellenük, és egész területüket pusztítva a konstantinápolyi kapuig (Isztambul) üldözték őket. Ezt megbosszulandó a görögök hajóikat ravaszul az avarok elé küldték, és átszállították őket a Dunán a bolgárok országába.”

Az idézetekből az tűnik ki, hogy valójában 894-ben létrejött egy békekötés Bizánc és a frankok által **ungarnak** ismert nép között, mely értelmében az **ungrik** 895-ben katonai segítséget nyújtottak a görögöknek a bolgárok ellen. De már a szövetség létrejöttét is ellenségesnek ítélték a bolgárok. Miért? Azért, mert azokkal az **ungarokkal** kötötték ez a szövetség, azokkal jött létre a béke, akik korábban a bolgárokat támogatták fegyveres csapataikkal Bizánc ellen (811-ben, 830-ban és 837-ben). Méltán ítélte Symeon ellene irányuló, ellenséges lépésnek a békekötést (megjegyzem, hogy a bizánci flotta a már Kárpát-medencében élő **ungarokat** szállította az Al-Dunán Bulgáriába).

A bolgárok a bizánci–**ungar** békekötésben egyrészt a velük már ellenséges viszonyban lévő őseink megerősödését látták, másrészt a frank–**ungar** katonai szövetséget – északi határaikon – pozícióik meggyengülésének tekinthették. Összességében részükről úgy értékelhető, hogy a térségben, Európa és a Balkán csatlakozásánál fontos szerepet betöltő, nagyhatalmú frank szövetségüket veszítették el.

Közben Bizánc nagyon szoros diplomáciai kapcsolatokat alakított ki Arnulf királlyal. Több görög küldöttség vitte a híreket a balkáni helyzetről, és ápolta a kapcsolatokat a regensburgi királyi udvarral. 894 végén Bölcs Leó követe – Anastasius – meglátogatta a királyt Regensburgban, aki meghallgatta, és még aznap elbocsátotta. Anastasius vihette a hírt a küszöbön álló bizánci–**ungar** békekötésről, megnyugtatta Arnulf királyt arról, hogy ez a diplomáciai lépés nem irányul a Keleti Frank Birodalom ellen. A 896 évnél, ahol az évkönyv a **magyar**–bolgár háborút írja le, egy másik bizánci küldöttséget említ meg, melyet Lázár püspök vezetett, akit a király néhány napig Regensburgban magánál tartott, majd ajándékokkal elbocsátott. Egyértelmű, hogy a bolgárok elleni hadjáratról csak a 896. évi küldöttséget vezető Lázár püspök számolhatott be.

Arnulfnak valószínűleg már nem is volt szüksége a bolgár szövetségesre, hiszen a Kurszán által elfoglalt tiszántúli területek elválasztották tőle Bulgáriát, és Kurszán személyében a törzsszövetségi szövetség lényegesen nagyobb erőt képviselt, mint Symeon. Bulgária egyedül, szövetséges nélkül maradt a Balkánon. Ez őseink katonai helyét, szerepét erősítette a térségben.

A hadszínterek fegyveres tevékenységeinek értékelése

Az alábbiakban azokat a hadszíntereken zajlott fegyveres tevékenységeket jellemzem röviden, amelyekben ismertek a résztvevők és a részvétel területe.

A 810-es és 820-as években:

A hadszíntereken kívül – Volga-keleten, az Aral-tó térségében – a **basgirdok** állandó harcban álltak a szomszédos besenyőkkel, oguzokkal, karlukokkal és kimekekkel. Erre az időszakra tehető a Volga-keleten említett **hetumoger** (Anonymus), a Belső-Ázsiába sorolható **unqulus** (Al-Himyari) és a **g.f.r.** (Ibn Hordadzbek) jelenlét.

*A „kelet-európai” hadszíntéren az Al-Duna közelségéből a „vengry”-k (az **ungrik** déli szlávok által használt alakja) gyors katonai segítséget nyújtanak Krum bolgár fejedelemnek a bizánci támadók ellen. Tehát az Al-Duna körzetében **ungar**–bolgár katonai együttműködés (szövetség) figyelhető meg.*

Arra az időszakra tehető a dunai bolgárok fegyveres tevékenysége a Dnyeper körzetében.

*A „közép-európai” hadszíntéren a hadszíntér fegyveres tevékenységeit az **avar**–szláv viszálykodások és a bolgár–szláv harcok jellemzik. Bolgár harci csoport jelenlétéről is tudunk, a Tisza mentén.*

A hadszíntéren tapasztalt tevékenységek vonatkozásában megállapítható, hogy nincs összefüggés közöttük.

A 830-as években:

*A „kelet-európai” hadszíntéren súlyos területfoglaló harcok zajlottak a Don-nyugat térségében, melyek összefüggésbe hozhatók őseinkkel. Három adat (a rusz küldöttség visszatérésének segítése a veszélytelen nyugati irányból 839-ben, a Fekete-tenger északi részén; a Don és a Dnyeper térségében folyó harcok és Sarkel építése) időbeni egybeesése **a 830-as évekre a térség háborús voltát bizonyítja.***

Az **ungrik** újból katonai segítséget adtak a dunai bolgároknak az Al-Duna térségében.

Egymástól területileg távol eső (a „keleti hadszíntér” keleti és nyugati területei), és résztvevőiben is elkülönült harcok jellemzik a hadszínteret. A Don környéki harcok résztvevői az egyik oldalon nagy valószínűséggel **őseink** voltak, akik egyúttal – tekintettel a harcok fontosságára és elhúzódó jellegére –, nem lehettek a „keleti hadszíntér” nyugati peremén az Al-Duna szomszédságában. Ez a hadműveleti következtetés alátámasztja az eseménytendencia-táblázatból tett megállapítást a két népcsoport (**törzsszövetség és ungar**) abban az időben észlelhető elkülönüléséről.

A „közép-európai” hadszínteret a frank–bolgár harcok jellemezték, amelyek határrendezéssel és békeszerződéssel értek véget.

A két hadszíntér fegyveres tevékenységei nem hozhatók közvetlen összefüggésbe egymással. A „kelet-európai hadszíntér” 811-es és 830-as évekbeli harci tevékenységeinek megítélésénél nem tartom valószínűnek, hogy az Al-Duna közelében tanyázó **vengry-k** (811), valamint a 830-837-es évek eseményeiben ugyanott szereplő **ungrik** azonosak lennének a 820 körül még a Volga-keleten élő őseinkkel (**türk, basgird, unqulus**), de még a 830-as évek Don környéki harcaiban résztvevőkkel sem.

A 840-es években:

A „kelet-európai” hadszínteret illetően abban az időszakban al-Bakri emlékezett meg a **madzsarokról** a Kaukázus – Fekete-tenger északi térségében; valamint Szallám tolmács a **basgirdokról** a Volga, B. Irgiz és Urál folyók között. Mindkét bejegyzés útleírásban fordult elő, amelyekben ellenségeskedésről és harcokról nem tudósítottak a szerzők.

A „közép-európai” hadszíntéren a szlávok helyzete stabilizálódott, Pannónia – mint frank provincia – megerősödött. A források fegyveres tevékenységről nem adtak hírt.

Tehát a 810-től a 840-es évekig a hadszíntéren zajló események nem hozhatók közvetlen összefüggésbe őseink „kelet-európai” hadszíntéren ismert tevékenységeivel (mozgásával). Közvetetten csak a bolgárok fegyveres érdekérvényesítése kapcsolja össze a két hadszínteret.

860 és 870 között:

A „kelet-európai” hadszíntéren Ibn Ruzta följegyzései szerint a **madzsarok** a Don és a Dnyeper térségében folyamatosan harcban álltak a szlávokkal. A *Konstantin-legendából* megtudjuk, hogy **ugor** harci csoportok ellenőrizték a Fekete-tenger és a Kaukázus északi csatlakozó területeit, a Krim-félsziget és Derbent között. A térségben uralkodó feszültség és veszélyes háborús állapotok miatt **ugor** harci csoport kíséri Derbentbe Konstantin missziós csoportját.

A „közép-európai” hadszíntéren **ungrik** pusztítják a Keleti Frank Birodalom keleti területeit. A háborúskodás összefüggésbe hozható Német Lajos király keleti frank uralkodó fiának, Karlmannak elszakadási törekvéseit érvényesítő harcaival, melyben a morvákban és az **ungrikban** talált szövetségesre. 860-ban Német Lajos király adományozó oklevélben említi a **wangarok** határterületeit (**Uangariorum marcha**). Abban az időszakban *A Bajor Geográfus* „**Vngar**”-t a Duna északi térségébe helyezi.

860-tól kezdve az **ugor és ungar elnevezések egyidejűleg bukkannak fel** a két hadszíntéren. Az **ungar** név első ízben kerül említésre a „közép-európai” hadszíntéren került, őseinkhez kapcsolhatóan. Először tűnt fel a dél-orosz sztyeppén a **madzsar** név, az **ugor és ungar** névvel egy időszokban. Annak ellenére, hogy a „kelet-európai” hadszíntéren a fegyveres tevékenységek térsége nyugatabbra, a Dnyeper körzetébe helyeződött át, a két hadszíntér harci eseményei, területileg távol

zajlottak egymástól (1600–2000 km). A **fegyveres tevékenységek nagy távolsága miatt nem valószínű, hogy a „kelet-európai hadszíntér” ugorjainak és madzsarjainak, valamint a „közép-európai” hadszíntér ungarjainak harcossai és ugyanazon közösség fegyveresei voltak.**

870 és 880 között:

A „kelet-európai” hadszíntéren a **madzsarok** a Dnyeper és az Al-Duna között a ruszokkal, a szlávokkal és a bolgárokkal harcoltak. Az **ugor** harci csoportok az Al-Duna körzetét ellenőrizték (**ugor** harci csoporttal találkozott Metód az Al-Dunánál). Ugyanabba a térségbe helyezte Bíborbanszületett Konstantin a **türköket**. Észre kell vennünk, hogy ebben az időintervallumban minden népnév (**madzsar, ugor, türk**) a Dnyeper – Szeret – Al-Duna körzetében található.

A „közép-európai” hadszíntéren tovább folytak a rajtaütések a Keleti Frank Birodalom keleti határterületei ellen. Az **ungarik** és cowarik (**kabarok**) Bécs, illetve Pöchlarn alatt harcoltak (881).

A két hadszíntér katonai tevékenységeinek körzetei közelebb kerültek egymáshoz. A két időszak viszonylatában (860–870 és 870–880 között) a **keleti hadszíntéren, egy rövid idő alatt bekövetkezett nyugat irányú területfoglalás figyelhető meg. A kabarok megjelenése az ungrikkal Ostmark területén, már katonai együttműködésre utalhat a törzsszövetséggel.**

892 és 900 között:

A „kelet-európai” hadszíntéren a **türk, ungar és ugor** harci csoportok bizánci szövetségben a dunai bolgárok ellen viseltek hadat, majd utóvédharcokat folytattak a besenyőkkel, annak érdekében, hogy biztosítsák a törzsek Kárpát-medencébe költözését.

A „közép-európai” hadszíntéren a **türkök, ungrik, basgirdok és ugor** harci csoportok a Kárpát-medencében területfoglaló harcokat vívtak a morvakkal, bolgárokkal és a frankokkal.

892 után a fegyveres tevékenységek súlypontja áttevődött a „közép-európai” hadszíntérre.

Az eddigi elemzések, a hadszíntereken lezajlott tevékenységek összehasonlítása eredményeként az alábbi fontos megállapításokat tehetjük:

- Őseink forrásokban fennmaradt írásos története legkorábban (8. század vége – 9. század eleje táján) a Volga-kelet térségéből ismert (**basgird, madzsar, unqulus, türk**). A **vengry** név 810-ben, az Al-Duna közelségében bukkant fel először, tehát a **vengry** külön élő népesség volt.
- A 830-as években a „kelet-európai” hadszíntér egymástól távol eső területein (a Don környéke és az Al-Duna) ismerünk olyan harctevékenységeket, melyek céljaikat tekintve nem hozhatók összefüggésbe.

- A 860-as évektől egy időben jelentek meg a forrásokban az **ugor** („kelet-európai” hadszíntér) és az **ungar** („közép-európai” hadszíntér) népnevek. A harctevékenységek egymástól távol eső körzetei miatt nem valószínűsíthető, hogy ugyanazon népesség fegyveresei egy időben két hadszíntéren találkoztak volna. A „kelet-európai” hadszíntéren a **madzsar** népnév egy körzetben fordul elő az **ugorral**.
- 870 után a két hadszíntér fegyveres tevékenységei közelebb kerültek egymáshoz. **Madzsar és ugor** harci csoportok harcoltak azonos térségben, a Dnyeper és az Al-Duna között. A **kabarok** harcai az **ungrikkal** – Ostmark területén – már a törzsszövetség katonai együttműködésére utalhatott az **ungrikkal**, és megjelenítette a **kabar** törzsek csatlakozását is.
- 895-ben **türkök, ugorok és ungarok** vettek részt a bolgárok elleni hadjáratban. Azt követően az **ugor és ungar** néven ismert népességek fegyveres tevékenységei a Kárpát-medencében már nem választhatók szét.

A továbbiakban, figyelembe véve a hadszíntéren végbement tevékenységek összehasonlítása során tett észrevételeket, kövessük nyomon folyamatában, külön-külön az egyes hadszínterek történéseit.

A hadszíntereken tapasztalt katonai tevékenységek részletes hadműveleti értékelése

Eddigi ismereteink és következtetéseink tükrében, hadszínterenként ültessük a katonai tevékenységeket az események sodrába. Harmonizálnak-e a fenti történeti háttérrel, és alátámasztják-e eddigi következtetéseinket? Vizsgáljuk meg az egész problémakört, részletesebb hadműveleti vonatkozásban.

A „kelet-európai” hadszíntér értékelése

Bíborbanszületett Konstantin bizánci császár szerint a törzsszövetség Etelközbe költözését egy besenyő támadás előzte meg. Az ősoktól elfoglalt szálláshelyek valahol a Volga és az Ural folyók között (mentén) terültek el, ahonnan jóval később, 895 táján keltek át a besenyők a Volgán és kezdték meg nyugati irányú terjeszkedésüket. Akkorra már a törzsszövetség a csatlakozott (rokon?) **ugor és ungar** törzsekkel megerősödve uralta a Dnyeper – Al-Duna – Szeret térséget, és a Kárpát-medence Dunától keletre fekvő területeit. De mi történt addig?

A 9. század elejéig a térségben egyfajta „békés egymás mellett élés”, egy viszonylag lemerevedett területfelosztás hallható ki a forrásokból, a helyben maradt **onogur**-bolgárok és őseink között, mely mindegyik népesség részéről elfogadhatóan alakult. Azt a viszonylagos egyensúlyt bontották meg a Volga keleti oldaláról átkelt törzsek, a létüket biztosító földterületek igényével.

Az Etelközbe költözést hatalmas véráldozatok előzték meg. Ugyanis a Levédiában laza szimbiózisban élő, Levédi által vezetett törzsi csoportosulás kettészakadt. Az egyik rész keletre, a perzsa végekre költözött, és a csak a másik csoport talált szálláshelyeket Etelközben. A vereséget követően – Levédi javaslatára, kazár támogatással – a szövetkezett törzsek katonai vezetése a fejedelmé

választott Árpád kezében összpontosult, aki egyúttal elnyerte a Kazár Birodalom harmadik legnagyobb méltóságát, a kende címet.

Árpád fő feladata a megfogyatkozott törzsszövetség erejének visszaállítása volt. E célból sikeresen egyesítette (feltehetően katonai erőt is alkalmazva) a Levédiából átköltözött törzseket a már korábban a Kubány–Meotisz térségben élt (rokon?) törzsekkel. Akkor született meg a Bíborbanszületett Konstantin DAI-jából jól ismert hetes törzsszövetség a Nyék, Megyer, Kürtgyarmat, Tarján, Jenő, Kér és Keszi törzsek részvételével. A törzsi egyesülésre a Kürtgyarmat összevont törzsnév utal. A Gyarmat név fellelhető Baskíriában (földrajzi nevekben) is, ahol **basgird** néven őseinknek egy levált csoportja élt. A Kubány–Meotisz vidéken maradt őseink a Volgán átkelt törzsekkel (a Gyarmat törzs visszamaradt része valószínűleg a szintén kisebb erőt képviselő Kürt törzssel) kerültek összevonásra.

Hogy a hét törzs közül melyek voltak a Levédiából átköltözöttek, illetve a Kubány–Meotisz vidéken élők közül, azt pontosan nem ismerjük, csupán következtetni (találgatni) vagyunk képesek a császár által megadott törzsi sorrend alapján. Abból indulhatunk ki, hogy a Levédiát elhagyók vezető törzsének élén Levédi állott. Ő pedig, amikor a kazár kagán hűbéresi ajánlatát elutasította, azzal indokolta, hogy az utána következő törzs – melynek vezére Álmos volt – erős, és ezért ő, vagy fia legyen a fejedelem. Ezt úgy lehet értelmezni, hogy a hetes törzssorrendben az első, a Nyék törzs lehetett Levédié, a második, a Megyer törzs élén pedig Álmos állott. Ez a gondolatsor összecseng azzal a nyelvészeti megállapítással, miszerint a Megyer törzsnév visszavezethető önelnevezésünkre, a **magyar** jelentésű szavunkra. Nem lehet véletlen, hogy a harmadik, az összevont törzsnév már a **basgirdokat** fedi, akikről tudjuk, hogy **magyar** ajkúak voltak. Etimológiailag még a Tarján (negyedik) törzsnév rokonítható magyar nevű törzsként. Jelenleg meg nem válaszolható kérdés szintjén vetem fel: lehetséges, hogy a Jenő, Kér és Keszi törzsek a Kubány–Meotisz vidékről tagozódtak be a hetes törzsszövetségbe? És még egy kérdés, amelyre a következőkben kísérek meg válaszolni: **mikor jöhetett létre az egyesülés?**

Tanulmányomban a katonapolitikai háttér értékelése során már részletesen kifejtettem azokat a tényeket, amelyek egyértelműen bizonyították, hogy **az adott körülmények között a törzsek egyesülése szükséges és (valószínűleg) elkerülhetetlen lépés volt.**

Néhány további gondolatot azonban még szükségesnek tartok közzétenni. Az eddigi következtetésekkel (megállapításokkal) összhangban, a Volga nyugati oldalára történt átköltözés utáni eseményeket mélyebben kellett elemezni. Az értékelésnél a Jámbor Lajostól hazajutásukhoz támogatást kérő rusz küldöttek történetéből (839), és a Don–Dnyeper térségben az idő tájt elásott dirhem-kincsleletek mögött húzódó eseményekből (830-as évek) indulok ki. Mindkét történés a régióban folyó (évekig tartó) súlyos harcokról árulkodik, amely pedig nem köthető össze mással, mint az Álmos/Árpád törzsszövetség (**madzsar, türök és basgird** néven ismert) megjelenésével a Dontól nyugatra fekvő sztyeppén. Ebben az összefüggésben, időben valószínűleg tekinthető Ibn Hordadzbeh „**madzsar**”-jainak 821. évi (és megelőző) tartózkodása a Volgától keletre eső térségekben. Így, a korábban említett értékelésekkel egybecsengően a **törzsszövetség valamikor a 9. század első felében,**

a 830-as és 840-es években kelhetett át a Volga jobb partjára, és kezdte meg nyugati irányú terjeszkedését.

Az előzők alapján úgy értékelhetjük, hogy a 830-as és 840-es években a Don-nyugat körzetében vívtak súlyos harcokat a törzsszövetségi fegyveres erők. Azok a harcok feltehetően a helyben maradt bolgárok kiszorítása céljából folytak. Arra az időre tehető a Kubány–Meotisz vidéken tartózkodó ősök (öket a 840-es években még a Kaukázus északi térségben említik az arab források **madzsar** néven), és Álmos/Árpád népének egyesülése. Reginóra és Aventinusra hivatkozva, csak Levédiék Etelközbe érkezésével indokolható a térség népeinek, szálláshelyhiány miatti nyugatra mozdulása. A Volgán átkelt törzsek népessége súlyosbította a Kubány–Meotisz térségben a megélhetés feltételeit. Új területekre volt szükségük, és a területszerzéshez rendelkezésre állt az új törzsekkel kiegészült, megerősödött törzsszövetségi haderő. Ráadásul egy nyugati irányú terjeszkedésre a kazárokban szövetségest találtak. Tehát a Kubány–Meotisz térség *„nem volt képes az ott született népek sokaságát befogadni és táplálni”* (Anonymus). Ez a helyzet indította be a 830-as évek táján elindult népmozgást nyugat felé.

860-tól – a Don és a Dnyeper közötti térségben –, a források a **madzsar, türk** néven ismert törzsszövetséget már együtt említik az **ugor** néven említett népességgel (törzsekkel), amely újabb bizonyítéka a szövetség kiszélesedésének. **Tehát a törzsszövetség első egyesülése 860 előtt, de mindenképpen valamikor 830–840 után következett be.**

Abban az időben a kazárok szövetségeseként részt vettek az észak–déli kereskedelmi utak felügyeletéért folyó harcokban. Adófizetővé tették Kijevet, és északon visszaszorították a szláv és rusz terjeszkedést. A Kherszon körüli harcok a bizánci befolyás és katonai jelenlét gyengítését célozták. Abban az időben uralták a Fekete-tenger északi területeit a Kijev–Krim-félsziget vonaláig. Teljesen elszakadtak a besenyőktől, ezért nyugati irányú terjeszkedésüket nem befolyásolta a besenyő törzsszövetség.

A 880-as évekre kiterjesztették fennhatóságukat a Kárpátokig, és harci csoportjaik már az Al-Duna északi térségeit ellenőrizték. Magukba olvasztották a dunai bolgárokkal nyugatra vándorolt, a forrásokban **ungar** néven említett rokon törzseket. A csatlakozottakkal megerősödve bevonultak a Kárpát-medencébe és 892/893-ban Kurszán vezetésével elfoglalták a morváktól a Dunától keletre eső területeket. 895-ben részt vettek bizánci szövetségben a bolgárok elleni hadjáratban, mely a zsákmányszerzésen túl megalapozta a Kárpát-medence korlátlan uralmához szükséges déli szárny megerősödését, 900-ban pedig elfoglalták a Dunántúlt.

A „kelet-európai” hadszíntéren meglehetősen jól követhető események azt sugallják, hogy ott a törzsszövetség a 830-as és a 860-as években súlyos területszerző harcokat vívott a Don, majd a Dnyeper körzetében. A harcok a 830-as évektől nyomon követhetők, nem csak a nyugati irányú térnyerés érdekében, de a folyamatos szárnybiztosító-területvédelmi harcokban, az északi irányban a ruszok és szlávok ellen. Ez a két (vagy folyamatában nézve talán egy összefüggő) időszak háborús állapotként értékelhető, melyben a törzsszövetség előírásait (törvényeit) alapul véve olyan védelmi szükségszerűség jött létre, amelyben mindegyik törzsnek részt kellett vennie.

A „kelet-európai” hadszíntéren folyó háború, és az abban az időben még ki nem vívott győzelem is nagyon erőteljesen azt sugallja, hogy a bolgárokat segítő, és Keleti Frank Birodalmat támadó **ungrik** 862-863-ban nem lehettek azokból a törzsszövetségi hadakból valók, amelyek harci csoportja Konstantinnal találkozott a Krím-félsziget körzetében, 861-862-ben. A keleti hadszíntéren csatázó őseink nem nélkülözheték fegyvereseik egyetlen részét sem. (Ugyanez vonatkozik a bolgároknak katonai segítséget nyújtó **vengry**-kre és **ungrik**-ra (811-ben és 830-ban, vagy 837-ben, ők sem lehettek a törzsszövetség fegyveres erőtől.)

A hadszíntéren a 880-as évekre jelentős változások következtek be. Az egyesült törzsszövetség elfoglalta a Dnyeper és a Keleti-Kárpátok közötti területeket, így utolérte a még abban a körzetben élő **ugor (ungri)** néven ismert népeiségeket (rokon törzseket), és **bekövetkezett a törzsszövetség második egyesülése**. Jelentősen megváltozott környezetük. Egyre távolabb kerültek a Kazár Kaganátustól, aminek következtében gyakorlatilag értelmét veszítette az a szövetségi viszony. Ugyanakkor egy jelentős erőt képviselő, és a térség irányában követelésekkel (területi igényekkel) fellépő új szomszéd, a dunai bolgárok közelségébe kerültek. A kialakult helyzettel elkezdődött egy hosszú ideig tartó ellenségeskedés a két nép között, amely harcban őseink új szövetségést találtak Bizáncban. 895-ben már katonai együttműködésben támadták meg Bulgáriát.

A „kelet-európai” hadszíntér hadművelési értékeléséből levonható legfontosabb következtetések:

- A hadszíntéren két térségben bontakoztak ki a forrásokból nyomon követhető fegyveres összeütközések. A 830-as és 840-es években a Don nyugati területén, a 860-as és 870-es években pedig a Dnyeper körzetében. Mindkét térség fegyveres tevékenységeinek célkitűzései, méretei a teljes haderők bevetését igényelték.
- 830–840 után (de biztosan 860 előtt) a Don és a Dnyeper közötti területen bekövetkezett a törzsszövetség újraszerveződése, a Volgán átkelt Álmos/Árpád törzsek és a Kubány–Meotisz térségben élő, a forrásokban **ugor** néven ismert rokon népeiség között. Akkor még nem csatlakozott a törzsszövetséghez az Al-Duna térségében élő, és a forrásokban **ungar** névvel jelölt népeiség (rokon törzsek). Arra 892 előtt, feltehetően 880 táján kerülhetett sor.

A „közép-európai” hadszíntér hadművelési értékelése

Legkorábbi adatként Omurtag bolgár fejedelem idejéből (814–831) ismert, Üvgyi, dunai bolgár kán Tisza menti harcai talán összefüggésbe hozhatók a *Mitrofan-prolog* **vengry**-jeivel, vagy a *György barát* folytatásában megnevezett **ungrik**-kal.

Hinkmar érsek **862-ben** azt jegyezte be a *Szent Bertin Évkönyvbe*, hogy a keleti **frankok számára ismeretlen ellenség**, akit **ungri**-nak (**magyarnak**) neveznek, megtámadta Német Lajos király birodalmát. Az *Annales Bertiniani*, a nyugati frank birodalmi évkönyvek gyűjteménye említi elsőször az ungrikat az európai írott források közül. Kik voltak hát az **ungrik**? A *Sváb évkönyvek* egy évvel később írnak erről: „*a hunok egy népe megtámadta a kereszténységet*”. A *Salzburgi Évkönyvek* **881-ben** említik az **ungari**-kat.

A további értékeléshez segítségül hívom Theotmár salzburgi érsek 900-ban, a pápához írt levelét. A levél megírásának indíttatása, hogy a morva belháborúban – amikor II. Mojmir legyőzte testvérét, II. Svatoplukot –, IX. János pápához fordult, hogy állítsa helyre a morva püspökséget. A pápa egyetértve a kéréssel, János érseket, valamint Benedek és Dénes püspököket Moráviába küldte azzal a felhatalmazással, hogy püspököket iktathatnak be Morvaországban. Theotmár ez ellen tiltakozik a levélben, kifejtve a salzburgi érsekség hatáskörét a morva egyház felett. Ugyanakkor Theotmár visszautasítja a morvák vádjait, miszerint a bajorok pogány módra és dolgokra tettek esküt az „**ungriknak**” és pénzt adtak nekik, hogy Itáliát megtámadják. Viszonvadjában így fogalmaz a levélben: *„Ugyanis azt a bűnt, amit ránk fognak – amit egyszer tévesen elkövettünk – maguk sok éven keresztül elkövették. Ők fogadták magukhoz a magyarok (UNGARI) nem csekély sokaságát, és borotválták le azok szokása szerint teljesen saját álkeresztényeik fejét, és küldték őket a mi keresztényeinkre, és ők maguk is útjöttek, és egyeseket fogságba vittek, másokat megöltek, másokat a börtönök mélyén éhséggel és szomjúsággal veszítettek el, ... Isten templomait felgyújtották, és minden épületet megsemmisítettek úgy, hogy egész Pannóniában ... egyetlen templom sem látható, ... ahogyan a töledek küldött püspökök is ... el tudnák mondani, mennyi napon keresztül haladtak át (rajta) és az egész földet elhagyatottnak látták.”*

Az idézetben olvasható, a morvák által „sok éven keresztül elkövetett bűn” a 862-863, a 881. és a 894. évi eseményekre utalhat, amikor a morvák által „magukhoz fogadott” **ungarik** morva szövetségesként megtámadták a Keleti Frank Birodalomhoz tartozó Bajorország keleti részeit és Pannóniát.

A Theotmár-levél alapján úgy tűnik, hogy a *Szent Bertin Évkönyvbe* bejegyzett ismeretlen ellenség a levélben említett **ungarik** voltak. A 881. év Bécs és Pöchlarn alatti harcait is magyarázhatja (megerősítheti) a levél. Tehát gyanítani lehet, hogy az évkönyv 862. évi bejegyzése is őseinkre vonatkozik, de valószínűsíthetően nem azokra, akikkel Konstantin 861-ben találkozott a Krím-félsziget körzetében. Azonban a 881. év Bécs és Pöchlarn körüli harcaiban már az egyesült törzsszövetség (a csatlakozott népek katonai segédcsoportjai, az **ungrik** és a **kabarok**) harci csoportjai vettek részt.

A fenti gondolatsornak nem mondanak ellent a „kelet-európai” hadszíntéren történt események, mint az **ungrik** és a **vengrik** Al-Dunához közeli megjelenése (810–830). Sőt erre utalhat a *Bajor Geográfus* 850. évi bejegyzése, ahol **Ungare országot** a Duna északi területére helyezi. A keleti hadszíntér eseményeit tekintetbe véve, logikusan ez a terület az Al-Duna északi térségére érthető, amely megerősítheti őseink egy részének akkori, havasalföldi tartózkodását. Ha a *Bajor Geográfus* bejegyzését a Duna nyugat-keleti irányú folyásának északi részére feltételezzük, akkor jelentheti a Theotmár-levélben említett **ungariknak** a morvák általi területi befogadását is. A következőkben idézett Aventinus-kivonat ezt a térséget erősíti meg azzal, hogy a morvák és szövetségesek a Duna északi partján, míg Kurszán a déli parton támadott 900-ban a bajorok ellen. Bármelyik térséget is fogadjuk el, **sokkal nagyobb a valószínűsége a frankok ellen ezekből a körzetekből indított hadjáratoknak, mint a Don–Dnyeper, vagy a Dnyeper közeli területekről.**

Létezik ennek a koncepciónak egy másik megközelítése is. Vizsgáljuk meg nagy vonalaiban Karlmann függetlenedési harcát apja ellen, és a 882 és 884 közötti Pannónia elleni, Svatopluk által vezetett háborút.

Karlmann 862-863-ban meg akarta szerezni apjától, Német Lajostól Kelet-Bajorországot és az Inn folyótól keletre eső részeket, hogy azon a területen önálló királyságot alapítson. Mindehhez megnyerte szövetségesül a morvákat és a Theotmar-levél szerint az **ungrikat**.

882 és 884 között Svatopluk csaknem a teljes Pannóniát elszakította a Keleti Frank Birodalomtól. Anak a háborúnak volt az előjátéka 881-ben a **magyar és kabar** támadás Alsó-Ausztriában. A *Fuldai Évkönyv* tanúsága szerint a harcot **felderítők, vagy nyilasok** (*speculatores*) kezdik, akiket Svatopluk a **Dunán túlról** küldött a Karoling Pannóniába. A hadtörténeti kutatások a kor (9. század) nyugat-európai fegyveres erőinél nem ismernek íjász csapatokat. **A távolharc könnyűlovas íjász egységeivel csak őseink rendelkeztek abban a térségben,** s az biztosította részükre a tűz- és manőverfölényt.

Rendelkezünk időben későbbi adatokkal is a fenti következtetés megerősítésére. A morva–**magyar** szövetségre utal a *Fuldai Évkönyv* 894. évi bejegyzése, miszerint: „*A magyaroknak nevezett avarok ebben az időben a Dunán túl kóborolva sok szörnyűséget követtek el. Ugyanis a férfiakat és az idős nőket mind egy szálra legyilkolva, a fiatal nőket kéjvágyuk kielégítésére baromként magukkal hurcolva egész Pannóniát teljesen kiirtva elpusztították. Ősz táján a bajorok és a morvák békét kötöttek.*” A *Fuldai Évkönyvben* leírtak sorrendje egybecseng a Theotmár-levélben közöltekkel, miszerint először a **magyarokat (ungrikat)** küldték a morvák Pannóniába, majd maguk is megjelentek ott. Az alkalmazás elve arra a nomád harci szokásra utal, amely szerint a csatlakozott vagy befogadott népesség fegyvereseit a saját csapatok előtt elővédként küldték előre. Látnunk kell azonban, hogy a morvákhoz csatlakozott, **magyarnak** nevezett csoport harci tevékenysége nem volt összehangolva Kurszán hadműveleteivel, sőt egyenesen ellentétes célokat szolgált a Kurszán–Arnulf „egyezményben” foglaltakkal.

A *Fuldai Évkönyvben* a 894 évnél említettek a Theotmár-levél eseményeinek sorrendjével összevetve arra a következtetésre jutottam, hogy a 894-es évszám arra utal, hogy a **magyarok (ungrik) nem csekély tömegének a befogadása,** majd a morvák eltérítése a keresztény hittől biztosan a **894 évi pannóniai dúlás előtt történt, de azt követően, vagy közel egy időben, minthogy a morvák felvették a kereszténységet** (Rasztiszláv Bizáncból kért térítő szerzeteseket. Konstantinápoly **863-ban** Konstantint és Metódot küldte a morva fejedelemhez). Ennek a dátumnak (évnak) az egybeesése Karlmann 862-863. évi elszakadási harcaival, felveti annak a gyanúját, hogy a morva szövetséges **ungrik,** fegyveres részvételük elismeréseként nyertek szálláshelyet a frankoktól függetlenedni, tehát fegyveresen erősödni akaró morvaktól.

További két fontos információ is megerősíti, hogy a 894-ben Pannóniába betört „**magyarok**” a morvakkal szövetségesek voltak. Aventinus szerint 893-ban Kurszán Dáciába vonult vissza, és az Arnulffal kötött egyezmény értelmében hazájában maradt, és nem támadhatta meg Pannóniát, mely Bajorország része volt.

Mint tudjuk, Arnulf haláláig (899) ezt a vállalt kötelezettségét Kurszán betartotta. 894-ben, az Etelközben élő törzsek még nem érte a besenyő támadás, nem kényszerültek szálláshelyeik elhagyására. Minden későbbi történelmi esemény azt bizonyítja, hogy Árpád és Kurszán, törzsszövetségi fejedelmek a megkötött egyezségeket betartották. Tehát 894-ben nem Kurszán törzseinek fegyveresei vettek részt morva szövetségként Pannónia feldúlásában.

Talán ennek az értékelésnek az igazát erősíti az ősgesztáinkból származtatható *Fehér ló-monda*, melyre az utalásokat megtalálhatjuk Kézai Simonnál és Anonymusnál is. A történet azt a pogány ritust írta le, amikor őseink egy gazdagon felszerszámozott fehér lóért szálláshelyet vásároltak Szvatopluktól. A mondát a 14. századi krónikakompozícióból idézem: „... *Majd a közös tanács után az említett fejedelemhez (Szvatoplukhoz) ugyanazt a követet visszaküldték, és neki földjéért egy nagy (és fehér) lovat küldtek arabiai arannyal aranyozott nyereggel és aranyozott zablával. Ezt meglátva a fejedelem igen megörült, azt gondolta, hogy neki azért a földért küldték, amelyen vendégek módjára akarnak megszállni. A követ tehát ott a fejedelemtől földet, fűvet és vizet kapott. A fejedelem pedig mosolyogva mondta: legyen nekik annyi, amennyit akarnak ezért az ajándékért.*”

Később, a bajorok ellen 900-ban végrehajtott Kurszán-hadjáratral kapcsolatosan is találunk utalást a morvakkal szövetségi viszonyt tartó, a Kárpát-medence észak–északkeleti térségében élő őseinkről. Aventinust idézem: „*Ezután a magyarok ... bizonyos morvakkal együtt – akik a keresztény vallást elutasították, és akik a régi ellenségeskedés miatt gyűlölettel viseltettek a bajorok iránt – két menetoszlopban megtámadták Bajorországot ...Egyik részük a Duna északi partját szemelte ki magának, egészen az Enns torkolatáig. Cussal király a másik partot követelte magának.*” A Duna északi partján tehát, a keresztény vallást elutasító „bizonyos” morvák vettek részt – Kurszánnal együttműködve – a bajorok elleni hadjáratban.

Minden felhozott érv abba az irányba mutat, hogy a „közép-európai” hadszíntéren 862/863-ban nem a Don–Dnyeper térségben tanyázó törzsszövetség fegyveresei vettek részt. Nem lehettek bolgárok (ők Karlmann apját segítették), sem avarok (öket meg jól ismerték). Azokban a harcokban a *György barát* folytatásában említett **ungrik** fegyveresei vettek részt, akik az időben már a Duna északi területeken tanyáztak, és később csatlakoztak a honfoglaló törzsszövetséghez. Egyébként Német Lajos bolgár katonai támogatását is úgy lehet értelmezni, hogy éppen azokat a velük szomszédos **ungrikat** támadták – fegyveres erejük egy részét lekötve –, akik a morvák szövetségeseiként léptek hadba.

Következtetés

A hadművelleti értékelés alátámasztotta az eseménytendenciákból levont következtetéseimet. Mindkét módszerrel végrehajtott értékelés legfontosabb következtetése, hogy **a honfoglalás során a Kárpát-medencébe érkező őseink két különböző területről indultak**. Az egyik nagy térség a Volga-keletre fekvő régióban adható meg, ahonnan a **madzsar, basgird és türk** néven említett őseink jöttek. A másik népesség Európa keleti térségébe, a Kubány–Meotisz vidékre lokalizálható. Megerősítette az eseménytendenciákból levont következtetést,

miszerint a **madzsar**, **basgird** és a **türk** elnevezések mögött található törzsek valamikor 830–840 között elérték a Don és a Dnyeper között élő, ugor néven említett népcsoport(ka)t és magukba olvasztották őket. Ez történt az Al-Duna körzetében 880 táján, és később (894 után) a Kárpát-medencében az **ungar** törzsekkel is. Mindez a törzsszövetség katonai erejét növelte, melynek bizonyítékai mindkét hadszíntéren elért katonai sikerei.

A katonai vizsgálat során nyilvánvalóvá vált, hogy a „kelet-európai” és a „közép-európai” hadszínterek eseményei 892-ig jelentősen elkülönültek egymástól. **A katonai tevékenységek hadszínterénként eltérő módon voltak motiváltak.** Sem a politikai érdekek, sem katonai célkitűzések és körülmények nem indokolták a térségek katonai együttműködését.

A „kelet-európai” hadszíntéren **madzsar, türk és ugor** néven ismert ősök haditettei 896 előtről a Don és a Keleti-Kárpátok közé lokalizálhatók. Megjelenésük abban a térségben a 830-as és 840-es évekre értékelhető. Egyértelműnek tűnik, hogy 860-tól az **ugorok** a törzsszövetséggel együttműködésben uralták a Don–Dnyeper között. A továbbiakban történetük terület és idő szerint is egybefonódik. Közösen vesznek részt 895-ben – bizánci szövetségben – a bolgárok elleni hadműveletekben és a Kárpát-medence elfoglalásában.

A „közép-európai” hadszíntéren, a forrásokban **ungar** néven megörökített elődeink haditetteiket az Al-Duna közelségéből, majd a Kárpát-medencéből hajtották végre. Annak a csoportnak a kárpát-medencei megjelenése nem köthető pontosabb időhöz, mint 810 (850) előttre (talán a 700-as évek első feléhez – a Liutprand langobard király sírfeliratában szereplő **Ungarus** név alapján). Az **ungar** néven ismert népcsoport minden mozgása, ténykedése Európához köthető.

Az **ugor** és **ungar** név etimológiailag megfelelnek egymásnak. Nyelvészetileg és történéseikben kimutatható, hogy ugyanazon népcsoportra más-más szomszédok által használt elnevezések. Az eddigi értékelések alapján – ezt a nyelvészeti megállapítást nem kétségbe vonva –, elkülönülésük úgy értelmezhető, hogy a 7. század végén az **ungrik** – kiválva a kubány–meotiszi csoportból – a bolgárokkal, vagy őket követve elvándoroltak az Al-Duna térségébe. Ez a rokoni kapcsolat könnyíthette meg egymásra találásukat, közös érdekeik felismerését.

Áttekintve a hadszíntereken megismert harctevékenységeket, összességében az a kép rajzolódik ki, hogy a 890-es éveket megelőzően zajlott fegyveres tevékenységek két különböző hatalmi csoportosuláshoz köthetők. A „kelet-európai” hadszínteret az **ugor** népcsoport csatlakozásával megerősödött nyolcas törzsszövetség uralta ebben az időben. A „közép-európai” hadszíntéren bonyolult érdekszférák (bolgár, frank, morva) nem állandósult erővonalainak elgyöngült eredőivel jellemezhető területén, a morva befolyást erősítve létezett évtizedeken keresztül az **ungar** népcsoport.

FELHASZNÁLT IRODALOM

- Kristó Gyula: *A honfoglalás korának írott forrásai.* Szeged, 1955.
- Moravcsik Gyula: *Az Árpád-kori magyar történet bizánci forrásai.* Budapest, 1984.
- Veszprémy László: *A honfoglalás a középkori magyar historiográfiában.*
- Róna Tas András: *A honfoglaló magyar nép.* Budapest, 1996.
- Herwig Wolfram: *A magyarok és a frank-bajor Ostmark.* Történelmi Szemle, 2001/1-2.
- Bóna István: *A magyarok és Európa a 9-10. században.* Budapest, 2000, História, MTA Történettudományi Intézete.
- Anonymus: *A magyarok cselekedetei.* Veszprémy László fordítása.
- Bóna István: *Erdély a honfoglalás és az államalapítás korában.* História, 2001/5-6.
- Szőke Béla Miklós: *Honfoglaló őseink. Az avar kor vége.* Budapest, 1986, Zrínyi Katonai Kiadó.
- Vörös István: *Honfoglaló őseink. A magyarok hadi ménjei és igavonói az írott források és régészeti leletek alapján.* Budapest, 1986, Zrínyi Katonai Kiadó.
- Székely György: *Népmaradványok a Kárpát-medencében.* História, 1996/2., Budapest, MTA Történettudományi Intézete.
- Csorba Csaba: *Árpád népe.* Vince Kiadó, 1999.
- Szőke Béla Miklós: *Plaga Orientalis.* A Kárpát-medence a honfoglalás előtti évszázadban.

**David Stafford: Tíz nappal a normandiai partraszállás előtt –
Visszaszámlálás Európa felszabadításáig**

Debrecen, 2005, Gold Book. ISBN 963 425 020 3

A nap, amely megváltoztatta a háború menetét, és az évszázadot is. Gondos tervezés, briliáns kivitelezés: ez volt az 1944. június 6-ai partraszállás, a legnagyobb tengeri hadművelet a történelemben. A hajnal első fényénél 150 ezer szövetséges katona ért partot Normandiában, hogy véget vessen a második világháborúnak.

Ebben a kiváló, olvasmányos kötetben David Stafford, elismert történész a normandiai partraszállásig tartó visszaszámlálásról ír, több szemszögből megvilágítva az eseményeket, Churchilltól és Eisenhowerától kezdve azon egyszerű emberek életén át, akiknek bátorsága és odaadása lehetővé tette a grandiózus inváziót.

A szerző korabeli levelekből, naplókból és hivatalos iratokból gyűjtött anyagokat, amelyekeken keresztül úgy mutatja be a történelmet, ahogyan az megesett, életre keltve ama viharos tíz nap történetét.

Karen Armstrong: Az iszlám

Budapest, 2005, Európa Könyvkiadó. ISBN 963 077 833 5

Nincs még egy vallás ma a világon, amiről olyan sok ember tudna olyan keveset, és azt is hibásan, mint az iszlám. A mindannyiunk fejében élő sztereotípiákban az iszlám modernizációellenes, nőellenes, szélsőséges, öngyilkos merénylőket bátorító, hódító vallás. Karen Armstrong, az ismert történész, aki Mohamed próféta életét is megírta már, ebben a kis terjedelmű könyvben igyekszik a segítségünkre lenni, hogy jobban megértsük az iszlám lényegét és történetét. Végigvezeti az olvasót Mohamed futásától és az első madraszák alapításától a 14-15. századi virágkoron át, amikor három nagy muzulmán birodalom uralta a világ jelentős részét, egészen a mai korig, a fundamentalizmus és az öngyilkos merénylők koráig. Megismerhetjük az iszlám lényegét, legfontosabb tételeit, hitvilágát. Megtudjuk, mikor és miért vált el a síita és szunnita irányzat, és azt is, hogy a Korán valóban a hitetlenek kiirtására ad-e parancsot?

Ezt a rövid, elegáns és világos könyvet végigolvasva választ kapunk az iszlámmal kapcsolatos alapvető kérdéseinkre és kételyeinkre, és talán jobban megértjük azt a vallást, amelynek hívei egyre nagyobb számban élnek a világban.

Paul Johnson: A zsidók története

Budapest, 2005, Európa Könyvkiadó. ISBN 963 07 7856 4

Az 1928-ban született, Oxfordban végzett, kiemelkedő angol történész rendkívül termékeny – eddig 30 kötetből álló – tudományos munkássága mellett keresett előadó, továbbá neves politikusok tanácsadójaként is ismert. Több műve is megjelent már magyarul. A legnépszerűbb, legolvasottabb, számos nyelvre lefordított két kötete *A zsidók története* és *A kereszténység története*, amelyek a legtöbb országban kézikönyvnek számítanak.

A zsidók története hét nagy fejezetben tárgyalja a zsidóság 4000 évét.

Az író kivételes forrásismerettel és alaposággal megírt monográfiáját érezhető tisztelet hatja át a zsidók egyedisége, szívóssága, összetartása, hitükhöz és törvényeikhez való ragaszkodása és nagy teljesítményei iránt; ugyanakkor mindvégig megőrzi objektivitását és a zsidóság ellentmondásai iránti kritikai érzékét.

A könyvet minden bizonnyal nálunk is a sűrűn forgatott kézikönyvek között fogjuk majd számon tartani.

Paul Johnson: A kereszténység története

Budapest, 2005, Európa Könyvkiadó. ISBN 963 07 7857 2

Az író élvezetes stílusban, színes és megvilágító erejű anekdotákkal megtűzdelve mutatja be, hogyan bontakozik ki egy kis zsidó szektából, emelkedik fel és terjed el világszerte a hit és szeretet útján megváltást ígérő tan, amelyet Jézus, a vándorprédikátor hirdet.

A kereszténység történetét – amelynek főbb szakaszai a továbbiakban a reformáció, a hit terjesztése a felfedezések korában a többi földrészen, a Szentírás értelmezése körüli viták a felvilágosodás idején, az új tudományos világkép kihívása, a 20. századi totalitáriánus rendszerek hatása, és végül a hit szerepe és lehetősége napjainkban – 1975-ig kíséri figyelemmel a szerző.

Piotr S. Wandycz: A szabadság ára —

Kelet-Közép-Európa története a középkortól máig

Budapest, 2004, Osiris Kiadó. ISBN 963 389 687 8

A számos nyelvre lefordított és a világ több egyetemén tankönyvként használt mű szerzője lengyel származású. A szűkebb értelemben vett kelet-közép-európai térség – Lengyelország, Csehország, Szlovákia és Magyarország – összehasonlító történelmének ma ő a legkiválóbb szakértője. Könyvében a négy ország politika-, társadalom-, gazdaság- és kultúrtörténetének ezer évét követi nyomon, az 1000. év körüli államalapítástól egészen napjainkig. A könyvet adatgazdagsága, az eddig megjelent szakirodalomra való bőséges hivatkozása és koncepciója valódi kézikönyvvé avatja.

Magyar Tudománytár

A Magyar Tudományos Akadémia Társadalomkutató Központja és a Kossuth Kiadó 2002 júniusában indította útjára a MAGYAR TUDOMÁNYTÁR című, négy év alatt megjelenő könyvsorozatát.

A hét kötetből álló könyvsorozat célja egy összegező áttekintés Magyarország ezredfordulós környezeti–természeti, ipari, mezőgazdasági, népességi, kulturális állapotáról. Nemes szándék szülte a sorozatot. Összefoglalni ismereteinket a magyarság és a vele egy államban élő népek szállásterületének természeti és társadalmi viszonyairól: a földről, a levegőről, a vízről, a tájról, a növény- és állatvilágról, a történelemtől, a szokásrendszerekről, a települési rendről, a gazdálkodásról és a kultúráról.

A nagyszabású könyvsorozat egyes kötetekben a magyar tudományos életjeles személyiségei adnak áttekintést hazánk ezredfordulós arculatáról.

Ez a munka hiánypótló jellegű, mivel döntő mértékben eredeti kutatásokra épül. A könyvpiacon az utóbbi tíz évben kapható, hasonló tematikájú könyvek általában a kézikönyvek információit összegzik. A most induló könyvsorozat példaképe Matlekovits Sándor egy évszázaddal ezelőtti vállalkozása, a *Magyarország közgazdasági és közművelődési állapota ezeréves fennállásakor* c. műve, melynek megjelenése óta nem született ilyen egységes arculatú és több tudományágat átfogó munka. A hétkötetes Magyar Tudománytár a művelt nagyközönségnek készült, a legszínvonalasabb művek legjobb hagyományait követi.

1. kötet: FÖLD, VÍZ, LEVEGŐ ISBN 963 09 4357 3 (2002)
2. kötet: TÁJ, RÉGIÓ, TELEPÜLÉS ISBN 963 09 4358 1 (2002)
3. kötet: NÖVÉNY- ÉS ÁLLATVILÁG ISBN 963 09 4359 X (2003)
4. kötet: TÁRSADALOM, IGAZGATÁS, POLITIKA
ISBN 963 09 4360 3 (2003)
5. kötet: GAZDÁLKODÁS ISBN 963 09 4361 1 (2004)
6. kötet: TUDOMÁNY, OKTATÁS, MŰVÉSZET (még nem jelent meg)
7. kötet: HAGYOMÁNY (még nem jelent meg)

Dr. Horváth Pál: A béke szolgálatában – Irak, Irán, Ciprus, Kambodzsa
Budapest, 2005, PolgART Könyvkiadó. ISBN 963 9306 80 0

Mi, európaiak a televízió képernyője előtt ülve és a lapokat olvasva, az utóbbi néhány évtizedben a háborús események kapcsán ismerkedtünk meg Ázsia és még inkább a Közel-Kelet országaival. Személyneveket is tanultunk: Pol Pot, Szaddam Huszein, Oszama bin Laden. A szemünk előtt váltak hajdani népfelkelők, szabadságharcosok terroristákká. Egyre többször szerepeltek a híradásokban olyan fogalmak, mint Buddha és a buddhizmus, Mohamed és az iszlám, Irakkal és Iránnal kapcsolatban pedig a szunnita a síita megnevezések.

Dr. Horváth Pál – nyugállományú honvéd dandártábornok, az ENSZ egyik békekövete – biztos kézzel vezet bennünket végig a hajdani sumér, perzsa, akkád, pártus, valójában a mezopotámiai térségeken. Elmondja, mi, miért, mikor és hogyan történt a Közel-Keleten és Délkelet-Ázsiában. A kötetet a szerző fotói teszik még emlékezetesebbé.

Csepeli György: Szociálpszichológia

Budapest, 2004, Osiris Kiadó. ISBN 963 389 814 5

Csepeli György tankönyve áttekinti a modern nyugati szociálpszichológiai gondolkodás kialakulásának a történetét, bevezet a szociálpszichológiai kutatás műhelytitkaiba. Részletesen tárgyalja a tudomány fontosabb középfokú elméleteit a tömeglélektantól az attitűdökön át az előítéletekig, és összegzi a legfontosabb eredményeket. A főként amerikai és európai kutatási eredményekből építkező szociálpszichológiai tudás bemutatása mellett különös hangsúlyt fektet a közép- és kelet-európai társadalmi kontextus által felvetett sajátos társadalom-lélektani problémák tárgyalására. A meggyőzéssel, tömegkommunikációval, önismereti csoportokkal foglalkozó fejezetekben a szociálpszichológia gyakorlati alkalmazási lehetőségeiről is szó esik. A tankönyv a szociálpszichológiai ismeretek széles körű interdiszciplináris beágyazására törekszik. Csepeli György munkája a magyar felsőfokú társadalomtudományi oktatás minden olyan szakán (irodalomtudomány, jog, médiaelmélet, pedagógia, politológia, pszichológia, szociálpolitika, szociológia, történelem) haszonnal forgathatók a tanulók, ahol szociálpszichológiai ismeretek tudatos felhasználására lehet szükség. A szerző kiinduló hipotézise szerint akarva-akaratlan mindenki szociálpszichológus. Ez a tankönyv hozzásegíthet ahhoz, hogy tudjuk is, amit egyébként teszünk.

Balogh László: Rendszerváltások és diktatúrák

Budapest, 2005, Századvég Kiadó. ISBN: 963 9211 76 1

A második világháborút követően a kelet-közép-európai régióban található országok sajátos történelmi pályát jártak végig 1988-1989-ig, a társadalmi-politikai rendszerváltozás megindulásáig. Kelet-Közép-Európa a szovjet érdekszférában létezett, s ez – természetesen országonként és periódusonként különböző formában és mértékben –, meghatározta az itt zajló társadalmi folyamatokat. A régió korábban eltérő történelmi, gazdasági, kulturális fejlődésű országai többé-kevésbé homogenizálódtak, besorolódtak a Nyugattól a „vasfüggönnyel” elválasztott szovjet tömbbe. Bár Sztálin halála után a nyomás némileg enyhült, a külső szemlélő számára ezek az országok egyformák maradtak: még a „legvidámabb barakk” is barakk volt.

A kötet hozzávetőlegesen a második világháború végétől 1985-ig, a Szovjetunióban megindult változások kezdetéig vizsgálja a térséget. Később megjelenő folytatása az 1980-as évek közepétől, tehát a rendszerváltozás megértéséhez szükséges történelmi előzményektől tárgyalja a folyamatokat napjainkig. Hét ország – Albánia, Bulgária, Csehszlovákia, Jugoszlávia, Lengyelország, az NDK és Románia – politikai-hatalmi viszonyainak, tulajdoni struktúrájának, közgazdasági irányvonalának, szociális helyzetének, etnikai, nemzetiségi összefüggéseinek és alapvető külpolitikai irányvonalának bemutatására, elemzésére vállalkozik tömör formában e munka, történeti, politológiai és szociológiai módszerek segítségével. A tagoltabb, érthetőbb elemzés érdekében elkülönülnek benne az egyes történelmi időszakok. Ugyanakkor a korszakhatárok nem merevek, ugyanis számos folyamat átnyúlik egyik periódusból a másikba.

Dr. Plenter János: Világuralmi téboly – Vagyonimádat és háborúk
Budapest, 2004, Éghajlat Könyvkiadó Kft. ISBN 963 86538 3 3

A szerző szerint könyve megírásának egyetlen célja volt: felfedni azon kimondhatatlanul sok, emberek tízmillióit érintő súlyos szenvedés, halál és pusztulás valódi okait, amelyek miatt a 20. század az emberiség legpusztítóbb korszaka lett. Az ember gonosz ösztönei még soha korábban nem tobzódtak ilyen brutálisan, és nem okozták millió számra annyi ember erőszakos halálát; akár mint a világuralomra irányuló ádáz törekvések tehetetlen áldozatai, akár mint e törekvések akaratlan eszközei.

Mindvégig hangoztatva különvéleményét, azt állítja, hogy lényegét tekintve a 20. század nem volt más, mint a nyugati civilizáció legragadozóbb elemeinek sorozatos háborúi a világ leigázására, saját anyagi és pénzügyi előnyeik érdekében.

Azt állítja, hogy ez a gigantikus és sajátságosan ördögi vérengzés a demokrácia nevében történt. Bizonyos értelemben a 20. század története nem más, mint annak a története, hogy a Nyugat demokratikus hatalmai miként erőltették a demokráciát emberek százmillióira fegyveres erővel, és e népek akarata ellenére. A demokrácia álarcában a Nyugat valójában a maga uralmát és elnyomó rendszerét erőszakolta rá az ellenálló népekre; a modern kori demokrácia a Nyugat világuralmi hajlamainak legújabb eszmei megfogalmazása, ennek a modern változatnak már alig van köze az athéni demokráciához. A modern kori demokrácia a történelemben a legagresszívabb társadalmi világfelfogásnak bizonyult, aminek hajtóereje a féktelen pénzsóvárság és vagyonhajszolás, miközben a hatalom a nagy tömegeket elszegényedésbe és nyomorba taszítja. És a demokrácia a legellenségesebb társadalmi rendszer minden más hatalmi formával szemben – hangoztatja kritikái álláspontját a világ mai arculatáról. A könyv minden bizonnyal megosztja majd az olvasóközönséget.

20. századi egyetemes történet I-II.

I. Európa, II. Európán kívüli országok

Budapest, 2005, Osiris Kiadó. ISBN 963 389 759 9

Az első kötet először kínálja magyarul Európa 20. századi történetének szintézisét. A legfontosabb csomópontok: az első világháború, az Osztrák–Magyar Monarchia felbomlása, Európa nemzetközi rendszere, egyes térségeinek fejlődése a két világháború között, a második világháború, Európa megosztottsága és nemzetközi kapcsolatai a kétpólusú világrendszerben, valamint Európa fordulata és újjászervezése az 1990-es években. Az európai országok története mellett a kötet vezérfonalát az Európa-gondolat és megvalósulása, illetve a nemzetközi kapcsolatok alkotják. A második kötet – magyarul szintén először – az Európán kívüli országok 20. századi történetét tárgyalja. Amerika, Ausztrália és Új-Zéland, Ázsia, Afrika, a Közel- és Közép-Kelet s Délkelet-Ázsia történelmének fejleményeit a legismertebb hazai történészek írták meg. Izgalmas elemzéseik nyomán kirajzolódnak az egyes térségeket és sorsukat meghatározó nagyhatalmi politika tendenciái, mozdítóerői és személyiségei. Külön fejezetben ismerkedhetünk meg a nemzetközi kapcsolatok 1945–2000 közötti történetével, valamint a 21. század elejének világjelenségeivel és problémáival. A kötet naprakészségét jelzi, hogy tematikája a 2001. szeptember 11-e utáni „új világrend” elemzésével zárul.

Deák Péter: A félelem ellen – Biztonságpolitikai írások
Budapest, 2005, Zrínyi Kiadó. ISBN 963 327 399 4

A szerkesztő – Tóth Péter – a kötet előszavában írja: „Szerencsés alkalom és tanulságos egy kutató számára, ha módjában áll egyszerre viszonylag rövid idő alatt áttekinteni egy kollégája, pályatársa kutatói, elemzői és szakirodalmi munkásságát. S ha ez a pályatárs ráadásul az adott szakma olyan „doyenje”, akit a szakmai közvélemény egyöntetűen tisztel és elismer, akkor az alkalom kivételesen szerencsés, és felettébb tanulságos elmélyedni az írásokban és tanulmányokban.

Deák Péter *A félelem ellen – Biztonságpolitikai írások* című kötetének válogatásakor, illetve összeállításakor – a szerző munkásságának mind szélesebb bemutatása mellett – alapvetően három szempont motivált: a korszak, amelyben az utóbbi több mint másfél évtizedben élünk; ezzel szoros összefüggésben a biztonság és a biztonságpolitika metamorfózisa, illetve hazai helyzete; továbbá a szerző személyisége – úgy, ahogyan azt én több mint egy évtized alatt kollégaként, pályatársaként megismertem.”

Kun Miklós: Oroszország válaszüton – A diktatúra természetrajza
Budapest, 2005, Akadémiai Kiadó. ISBN 963 05 8177 9

Az *Oroszország válaszüton* kötet első tanulmánya jó két évtizede, az utolsó pedig az idén jelent meg. A korábban ismeretlen levéltári forrásokon alapuló tényfeltáró nyomozás eredményeként a szerző a 19. század fontos szereplőit állítja elénk: Oroszország és a világ történetét befolyásoló cárok, útkereső főnemesek, liberális gondolkodók és titkosrendőrök izgalmas élettörténetét ismerhetjük meg. Az 1917 utáni történelemből merítő fejezetekben az író feltérképezi a szovjet korszak valóságát, a diktatúra természetrajzát és működési mechanizmusát. Részleteket olvashatunk Joszif V. Sztálinnak és lányának a világon először megjelenő levelezéséből.

Kun Miklós elénk állítja a szovjet nomenklatura zárt világát és olyan politikusokat, KGB-főnököket is megszólaltat, akiket életük legvégén sikerült rávenni, hogy felfedjék féltve őrzött titkaikat, a szovjet rendszer valóságos történetét.

Magyarok krónikája 2000–2005
Budapest, 2005, Magyar Könyvklub. ISBN 963 549 245 6

Az ezredfordulót hatalmas várakozás előzte meg – és eufórikus örömnappal kísérte. Azóta közel hat év telt el, amely sok újdonságot, változást hozott. Számlálatlanul – és gyakran kéretlenül – zúdultak ránk az információk, rengeteg impulzus ért bennünket.

A Magyar Könyvklub arra vállalkozott, hogy összefoglalja, rendszerezze közelmúltunk történéseit, felvillantva mindazokat a politikai, gazdasági, kulturális és sporteseményeket, amelyek elmúlt éveinket meghatározták, de legalábbis befolyásolták. A könyv éppen úgy és éppen annyira színes, változatos, felemelő és elgondolkodtató album, mint ahogy és amennyire az volt az elmúlt időszak.

Ez a krónika az elmúlt hat év lenyomata: 1500 hírben, 500 cikkben és mintegy 600 fotóban megőrződött maga a valóság.

Nemeskürty István: Mi, magyarok

Budapest, 2005, Akadémiai Kiadó. ISBN 963 05 7782 8

Ez a mű nem száraz történettudományi értekezés, hanem – mint ahogy azt már Nemeskürty Istvántól, a Tanár úrtól megszoktuk – lebilincselően izgalmas, nagyszerű olvasmány, mely hozzásegíthet bennünket ahhoz, hogy a múltunkat végiggondolva jobban megérthessük jelenünket. A szerző Magyarország történetét dolgozza fel, időrendben haladva a honfoglalástól egészen 1947-ig, a párizsi békéig. Így olvashatunk államalapító Szent Istvánról és a többi Árpád-házi király uralkodásáról, az Anjouk koráról, a Hunyadiak dicsőségéről, a török megszállásról és a három részre szakadt ország keserveiről. A szerző elénk tárja a kuruc–labanc világot, részletesen bemutatja a Habsburg Birodalmat, ír a jakobinus mozgalomról, a napóleoni háborúkról, a reformkorról, valamint az 1848/49-es polgári forradalomról és szabadságharcról, majd az azt követő kiegyezésről. Külön fejezet szól az első világháború tragédiájáról, majd pedig a trianoni békétől a párizsi békéig terjedő történelmi időszakról.

Ungváry Krisztián: A magyar honvédség a második világháborúban

Budapest, 2005, Osiris Kiadó. ISBN 963 389 685 1

Ungváry Krisztián munkája a Magyar Királyi Honvédség hadműveleteit dolgozza fel, hangsúlyt fektetve a harcászati szempontok ismertetésére. A monográfia a nagy sikert aratott *Budapest ostroma* című munka stílusában és ahhoz hasonló részletességgel tárgyalja a honvédség harcait az ország határain kívül, csakúgy, mint magyar területen. Ezt egészíti ki az általános helyzet, a tágabb hadművelési összefüggések, valamint a Magyarországon harcolt nem magyar csapatok tevékenységének a bemutatása. A katonai eseménytörténet mellett a szerző fontosnak tartja a polgári lakosság sorsának ábrázolását, a háborús bűncselekmények kérdésének taglalását is. A magyar hadtörténetírásban elsőként tárgyalja részletesen az ukrajnai magyar megszállást, valamint az 1. magyar hadsereg harcainak történetét.

A munkát a honvédség zászlóalj–ezred / dandár–hadosztály szintű alakulatainak regisztere egészíti ki.

Világenciklopédia

Budapest, 2005, Geopen Könyvkiadó. ISBN 963 9093 85 8

Az elmúlt évtizedben bekövetkezett határmódosítások nyomán új országok formálódtak, és régiak elevenedtek meg a történelem lapjairól. Ez a földrajzi világatlasz széles körű képet tár elénk a világ összes népéről, beleértve a Szovjetunió, Jugoszlávia és Csehszlovákia felbomlásával keletkezett országokat is. A szöveges tájékoztatást részletes térképek, tények, számszerű adatok és fényképek szövegei egészítik ki. A lexikális adatok magját a világ 193 országának a leírása adja, melyeket földrajzi elhelyezkedésük szerint csoportosítottak, és mindegyikről térképet is közölnek. Az országok leírása az alábbiakra tér ki: éghajlat, felszín, élővilág, főbb történelmi események, kultúra, ipar és gazdaság. Mindezt a nemzeti lobogók és a legfontosabb statisztikai adatokat tartalmazó táblázatok egészítik ki.

A szerzők gondot fordítottak arra, hogy az országok egyedi, sajátos jellemvonásait is megmutassák.

**Történelmi tények új megvilágításban –
Hogyan változik a múlt az új bizonyítékok fényében?**

Budapest, 2005, Reader's Digest Kiadó. ISBN 963 9562 36 X

A könyvben olvasható lenyűgöző tudományos felfedezések egy csapásra megváltoztatják a múlt nagy eseményeiről és személyiségeiről alkotott képünket, sőt olykor hagyományos történelemszemléletünket is erősen megkérdőjelezzik.

A „Hindenburg” léghajó katasztrófáját sokáig a szivárgó hidrogén felrobbanásával magyarázták, de ma már tudjuk, hogy a felületét borító lakkréteg gyulladt meg. Az ősi Kína történelme is egészen más megvilágításba került az ott talált, 4000 éves szőke hajú és skótkockás szoknyát viselő múmia felfedezése óta. Azt azonban még a kutatók sem hitték volna, hogy a bibliai özönvíz legendájának bizonyítékára a Fekete-tenger mélyén bukkannak rá.

Könyvünk nem a hagyományos értelemben vett történelemkönyv, nem lesz könnyű letenni.

Enyedi Zsolt – Körösenyi András: Pártok és pártrendszerek

Budapest, 2005, Osiris Kiadó. ISBN: 963 389 637 1

A politikai pártok a 19. század végétől váltak a nyugati társadalmak egyik legfontosabb intézményévé. Míg a 18-19. századi parlamentáris rendszerek kulcsszereplői a parlamenti képviselők, s a képviselet legfontosabb intézménye maga a parlament, a politikai demokrácia kialakulásával a politikai rendszer szerkezete is megváltozott.

A modern, 20. századi politikai demokrácia létrejöttével ugyanis a politikai porondra új, állandó szereplők léptek: a választójoggal felruházott tömegek. A politikai pártok váltak azokká az intézményekké, amelyek a választók tömegei és a közhatalmi döntéseket hozó politikusok szűk csoportja közötti kapcsolatot megteremtették. A pártok mobilizálták a szavazati joggal felruházott néptömeget: a parlamentarizmusból a pártok által lett (tömeg)demokrácia. A képviseleti demokrácia törvényhozó intézményét, a parlamentet is a pártok strukturálják, s a pártvezérek kezébe került a végrehajtó hatalom, a kormány irányítása is. A képviseleti demokráciák legfontosabb intézményévé tehát a politikai pártok váltak.

A TUDOMÁNYOS TANÁCS TÁJÉKOZTATÓJA

TUDOMÁNYOS KONFERENCIA AZ MK KATONAI FELDERÍTŐ HIVATALBAN*

A Magyar Köztársaság Katonai Felderítő Hivatal Tudományos Tanácsa szervezésében **2005. november 23-án tudományos konferencia** került megrendezésre „*A katonai nemzetbiztonsági szolgálatok szerepe a terrorizmus elleni küzdelemben*” címmel.

A rendezvényre – amelynek fővédnöke Morber Ferenc nyá. altábornagy, az MK KFH főigazgatója volt –, meghívást kaptak és szakmai támogatóként megjelentek a Honvédelmi Minisztérium, a HM Honvéd Vezérkar, a Magyar Köztársaság Katonai Biztonsági Hivatal, a Zrínyi Miklós Nemzetvédelmi Egyetem, a ZMNE Stratégiai Védelmi Kutató Központ, valamint a Magyar Hadtudományi Társaság vezető képviselői, tudományos szakértői. A tanácskozáson mintegy 150 fő vett részt.

Morber Ferenc nyá. altábornagy, főigazgató **megnyitó beszédét**, majd Madarász Károly mk. dandártábornok, a főigazgató műveleti helyettese, a Tudományos Tanács elnöke **köszöntőjét** követően a résztvevők **plenáris ülés** keretében hét előre megtervezett, 15 perces referátumot hallgattak meg, az alábbi témakörökben:

- *A nemzetközi terrorizmus mai tendenciái Európában.*
Előadó: Dr. Kis-Benedek József nyá. ezredes
- *A biztonság- és védelempolitika és a terrorizmus összefüggései a védelmi tervezési folyamatban.*
Előadó: Bali József, HM védelempolitikai helyettes államtitkár
- *A katonai felderítés helye, szerepe és problémái a terrorizmus elleni küzdelemben.*
Előadó: Dr. Kőszegvári Tibor nyá. vezérőrnagy, professor emeritus
- *A civil társadalom és a terrorizmus elleni harc.*
Előadó: Dr. Tóth Péter, a ZMNE SVKK igazgatója
- *A katonai elhárítás helye, szerepe és problémái a terrorizmus elleni harcban.*
Előadó: Tarján István ezredes, MK KBH műveleti igazgató
- *A Magyar Honvédség feladatrendszere és képességei a terrorizmus elleni küzdelemben.*
Előadó: Szabó János ezredes, HM HVK Katonai Tervező Főcsoportfőnökség, mb. főcsoportfőnök-helyettes

* A tájékoztatót Dr. Sallai Imre nyá. ezredes, a Tudományos Tanács titkára készítette.

- *A válságkezelő műveletekben részt vevő magyar kontingensek terrorfenyegetettsége, a felderítő csapatok különleges felderítő képességei.*
Előadó: Fucsku Sándor alezredes, HM HVK felderítő osztályvezető.

A plenáris ülést követően a konferencia résztvevői két szekcióban folytatták tanácskozásukat. **Az 1. sz. szekció** – Dr. Magyar István ezredes, MK KFH elemző és értékelő igazgató vezetésével – a nemzetközi terrorizmus elleni szakmai küzdelem koncepcionális, elvi, elméleti és kutatói aspektusú fő tapasztalataival és kérdéseivel foglalkozott.

Az elhangzott referátumok és hozzászólások:

- *Terrorizmus — A nemzetbiztonsági szolgálatok átalakításának tapasztalatai.*
Előadó: Lakatos Zsolt alezredes
- *Új elemző-értékelő munkamódszerek a terrorizmus felderítésében.*
Előadó: Dr. Rácz Lajos ezredes
- *Az EU hatékonyságának növelése a terrorizmus elleni küzdelemben.*
Előadó: Dr. Pados Ferenc ezredes
- *A sztereotípiák, előítéletek, valamint a terrorizmus — A terrorizmus személyiség-lélektani megközelítése.*
Előadó: Dr. Bolgár Judit nyá. mk. ezredes, egyetemi tanár
- *A terrorizmussal kapcsolatos legújabb kutatások eredményei.*
Előadó: Dr. Szternák György ezredes, egyetemi tanár
- *Napjaink terrorizmusának jellemzői.*
Előadó: Dr. Nagy László nyá. mk. ezredes, egyetemi docens,
a Magyar Hadtudományi Társaság elnöke
- *A civil szféra hozzájárulási lehetőségeinek feltárása a terrorizmus elleni küzdelemhez.*
Előadó: Lévay Gábor alezredes

A 2. sz. szekció a nemzetközi terrorizmus elleni szakmai küzdelem gyakorlati-műveleti összefüggéseit, megoldandó feladatait és lehetséges eljárásait törekedett feltárni Tóth András mk. ezredes, MK KFH hírszerző igazgató vezetésével.

Az elhangzott hozzászólások:

- *A terrorizmus újszerű módszerei és eszközei.*
Előadó: Dr. Haig Zsolt mk. alezredes, ZMNE dékánhelyettes
- *A rádióelektronikai felderítés helye, szerepe és lehetőségei a terrorizmus elleni küzdelemben.*
Előadó: Magyar László mk. őrnagy
- *A NATO SIGINT és a terrorizmussal kapcsolatos információk továbbításának folyamata.*
Előadó: Simon Gyula őrnagy

- *Az iszlám fundamentalizmus gyökerei és veszélyei — hogyan Amerikában látják.*
Előadó: Béres János alezredes
- *A nemzetközi együttműködés problémái a terrorizmus elleni harcban.*
Előadó: Mezővári László őrnagy
- *A terrorizmussal kapcsolatos információcsere a nemzetbiztonsági szolgálatok között.*
Előadó: Szedlacek Róbert mk. ezredes

A konferenciát **plenáris ülés** zárta, amelynek keretében a két szekció vezetője tájékoztatta a résztvevőket a szekciókban elvégzett munkáról, és lehetőség volt további kérdések, vélemények, kiegészítések megfogalmazására, hozzászólások formájában.

A résztvevők tartalmas hozzászólásokban is megnyilvánuló aktív közreműködése, valamint a konferencia utáni egyöntetű pozitív vélemények alapján megállapítható, hogy **a megrendezett szakmai tudományos konferencia tartalmas, eredményes tanácskozást folytatott a terrorizmus elleni küzdelem kiemelt jelentőségű témakörében**, az elméleti kérdések és gyakorlati összefüggések sokoldalú feltárásával sikeresen járult hozzá a katonai nemzetbiztonsági szolgálatok szerepének és lehetőségeinek tisztázásához, a közös látásmód formálódásához a honvédelmi tárcához tartozó vezetők és tudományos kutatók körében.

A konferencia szerkesztett anyagát 2006 elején, a Felderítő Szemle különszámában tervezzük megjelentetni.

TÁJÉKOZTATÓ A FELDERÍTŐ SZEMLE 2005. ÉVI KÜLÖNSZÁMÁRÓL*

A Magyar Köztársaság Katonai Felderítő Hivatal Tudományos Tanácsa – az elmúlt évi Különszám tapasztalataira építve, s egyúttal ösztönözve a minősített tanulmányok megírására az ahhoz indíttatást érző szerzőket – 2005. októberi keltezéssel, 1095/095 nyilvántartási számmal megjelentette az ez évi „Titkos!” minősítésű különszámát, amely 154 oldal terjedelemben öt tanulmányt tartalmaz. A tanulmányok rövid áttekintését ezúton tesszük közzé.

DR. KIS-BENEDEK JÓZSEF NYÁ. EZREDES

A NEMZETKÖZI TERRORIZMUS MAI TENDENCIÁI EURÓPÁBAN

A szerző a téma egyik avatott szakértője, aki hosszú évek óta foglalkozik a nemzetközi terrorizmus mozzgatórugóinak kutatásával, amelyre az utóbbi időben mintegy „rá is kényszerült”, mivel a Zrínyi Miklós Nemzetvédelmi Egyetemen 2005 szeptemberében „*summa cum laude*” értékeléssel nyilvánosan megvédett PhD doktori értekezésének elkészítése során pontosan be kellett határolnia,

* A recenziókat készítette: Vass Jenő nyá. ezredes, a Felderítő Szemle felelős szerkesztője.

hogy meddig hazafias cselekedet a fegyveres ellenállás, és mikor válik ugyanaz az esemény terrorcselekménnyé. Minthogy értekezésének témája – „*A palesztin intifáda biztonságpolitikai és katonai összefüggései*” – bőven kínált lehetőséget a kutatásra, a gondolatok megfogalmazására és kinyilvánítására, melynek egy része ebben a tanulmányban is bizonyíték erejű hivatkozás.

A szerzőnek meggyőződése, hogy a globális terrorizmussal szemben csakis globális együttműködéssel lehet fellépni, amelynek nemzetközi és belföldi vonatkozásban egyaránt érvényesülnie kell. Hivatkozik arra, hogy a NATO illetékes szervezete minden évben összegzi és értékeli a Szövetséget érintő fenyegetéseket, a potenciális fenyegetéseket és a kockázatokat. A legutóbbi értékelésből kitűnik, hogy a napjainkban leginkább fenyegető jelenség a terrorizmus és a tömegpusztító eszközök proliferációja, tömeges méretű elterjedése.

Az elmúlt fél évtizedben az euro-atlanti térség országai számára a nemzetközi terrorizmus fő fenyegetéssé vált, elegendő utalni az Egyesült Államokban (2001. szeptember), Törökországban (2003. november), Spanyolországban (2004. március) és Nagy-Britanniában (2005. június) végrehajtott terrortámadásokra, amelyek Európa fenyegetettségét is egyértelműen érzékeltetik!

A szerző megállapítja, hogy a terroristák célja a félelemkeltés, az egyes országok demokratikus társadalmi-politikai intézményrendszerének gyengítése, a társadalom demokratikus államrendbe vetett bizalmának a megingatása. A terrorszervezetekhez kapcsolódó transznacionális bűnözés fokozottan veszélyezteti az államok és a nemzetközi intézmények működését, ami újabb – politikai, gazdasági, kereskedelmi, migrációs és egészségügyi – válságok kialakulásához vezethet.

A helyzet reális értékelését több tényező is nehezíti, amelyek közül talán a legfontosabb az, hogy a terrorizmus fogalmának meghatározásában – ország-csoportonként – még jelentős eltérések mutatkoznak. Megnehezíti a terrorszervezetek feltérképezését, a szándékok „kifürkészését” az a tény, hogy szigorúan zárt szervezetekről van szó, ahová a tagok toborzása is rejtett körülmények között történik. Finanszírozásuk is konspirált, összeköttetések titkosak, ugyanakkor korszerűek is, jól működő kapcsolatrendszert építettek ki a kábítószer-, fegyver-, gépjármű- és embercsempészetben érdekelt helyi bűnözőkkel és nemzetközi bűnözőcsoportokkal. Mindezek a tényezők jelentősen nehezítik azok felderítését, az ellenük folyó védelmi-elhárító tevékenységet, az egyöntetű fellépést.

A szerzőnek határozott véleménye, hogy a közeljövőben a nemzetközi terrorszervezetek tovább radikalizálódhatnak, támadásaik száma növekedhet, jövőbeni merényleteiket az eddiginél is brutálisabb végrehajtási módszerek jellemezhetik. Várhatóan újabb terrorcsoportok jönnek létre és hallatnak majd magukról, növekedhet az öngyilkos merényletek száma is. Kutatásainak eredményei alapján úgy gondolja, hogy a következő években a legnagyobb veszélyt az al-Kaida és a dzsihád csoportok jelentik majd, akik képesek lesznek nagy áldozatokkal járó merényletek elkövetésére is.

Ugyanakkor kijelenti, hogy a globális dzsihad nem jelent feltétlenül terrorizmust! A dzsihad annak idején azért kezdődött, hogy az iszlám országokban megakadályozzák a nyugati kultúra terjedését. Az al-Kaida nem más, mint a globális dzsihad „ideológiai ernyője”, annak ellenére, hogy ma az arab világban nincs politikai ideológia. Az arab országokban a ma ideológiája az iszlám, s mindent arra hivatkozva tesznek, illetve követnek el.

A szerző kitér a vegyi, biológiai, radiológiai és nukleáris képességek taglalására is. Megállapítja, hogy a legtöbb terrorszervezet nem képes ilyen eszközök előállítására, de még felhasználására sem. Viszont nem kevés azon szervezetek száma, akiktől nem idegen az ilyen eszközök megszerzésére irányuló törekvés. Hasonlóképpen nagy a „kísértés” a cyber-terrorizmusra, vagyis a számítógépes rendszerek ellen elkövethető terrorcselekményekre. Mint írja: ma már „elektronikus dzsihadról” is beszélhetünk, ami azonban egyelőre inkább csak kockázatként értékelhető.

Lényeges része a tanulmánynak az iraki terrorszervezetek és tevékenységük európai hatásának bemutatása. A helyzetet bonyolítja, hogy az egész folyamat keveredik európai terroristák iraki alkalmazásával, kölcsönös ellenlépéseik még a szakembereket is elbizonytalanítják az események megítélésében és értékelésében. A szerző röviden értékeli az Európában elkövetett eddigi merényletek következményeit, és bemutatja az európai muzulmán közösségek belső viszonyait is. Véleménye szerint a szakembereknek az eddiginél mélyrehatóbban kell elemezni a különböző folyamatokat.

Lényeges és fontos mondanivalója a tanulmánynak, hogy a nemzetközi terrorizmus milyen hatással van hazánk biztonságára. A szerző megállapítása szerint a Magyar Köztársaság biztonságos, de fenyegetettsége nem választható el szövetségeseinek biztonságától, éppen ezért nem hagyhatjuk figyelmen kívül a NATO és az EU egészét érintő biztonsági kihívásokat. Hazánk is szembesült azzal a ténnyel, hogy az új típusú, iszlám alapú terrorizmus elérte Európát is, amely magában hordozza a Nyugat-ellenes ideológiájú terrorszervezetek támadásainak kockázatát, különösen a nemzetközi katonai és békemissziókban, illetve a humanitárius akciókban való részvétellel összefüggő magyar szerepvállalás kapcsán. Bár hazánk jelenleg nem tartozik a nemzetközi terrorizmus elsődleges célpontjai közé, a célirányos terrortámadások kockázatával azonban számolni kell.

A szerző végezetül arra irányítja a figyelmet, hogy a terrorizmus jelentette fenyegetésekkel szemben nem elegendő rövid távú ellenintézkedéseket kidolgozni, hanem szükséges a közép- és hosszú távú stratégia is, amelynek során hatékonyan alkalmazható a közös kül- és biztonságpolitika széles eszköztára. A rövid távú intézkedések realizálásában viszont a rendvédelmi szervek és a nemzetbiztonsági szolgálatok szervezett együttműködésére nagy szükség van a jövőben is, bizonyos szituációkban a Magyar Honvédség közreműködése is szükségessé válhat.

A tanulmányt elsősorban a témával foglalkozó szakembereknek ajánljuk, de a katonai vezetők számára is hasznosítható tudnivalókat tartalmaz.

SIMON GYULA ÖRNAGY

MUNKÁM A NATO SIGINT-BEN

A szerző azon fiatal szakemberek egyike, akinek az itthon szerzett, jól megalapozott tudását 2003 és 2005 között lehetősége nyílt bővíteni a legkorszerűbb alkalmazási ismeretekkel, ugyanakkor maga is hozzájárult a NATO Dél-Európai Parancsnokság J2 SIGINT, majd annak jogutódja, az Allied Joint Force Command Naples J2 SIGINT részleg tevékenységéhez.

Tanulmányában a SIGINT (Signal Intelligence – rádióelektronikai felderítés) NATO-n belül elfoglalt helyével, szerepével és kapcsolatrendszerével foglalkozik, melynek megírására elsősorban a tájékoztatás, a „közkinccsé tétel” motiválta.

A szerző bemutatja a Nápolyban működő SIGINT-részleg felépítését, feladatrendszerét, a munkavégzés során jelentkezett sajátosságokat. Külön is kifejti gondolatait a SIGINT és az EW (elektronikai hadviselés) elvi „kapcsolatáról”, amelyek látszólag egymástól elkülönülve, mégis egymással szoros kapcsolatban működnek, s amelyek között az egyetlen alapvető különbség, hogy a megszerzett információk milyen módon és milyen céllal kerülnek felhasználásra: elsődleges az erők védelme és a fenyegetettség előrejelzése.

A közreadott ábrák bemutatják a folyamatokat, azokból kiolvashatók a tendenciák is. A szerző – elemzőként – jelentős teret szentel az adatfeldolgozás folyamatának, bemutatja annak fontosságát és szükségességét. Szóba kerülnek a különféle alkalmazott szoftverek, valamint a keletkezett információkat feldolgozó és jelentő központok tevékenysége. Megtudhatjuk, hogy mit jelent a SEWOC, a QuickLight – Gyors (és) Könnyű, valamint a QuickVan – Gyors (és) Zárt rendszer, hogyan alkalmazzák azokat, melyeknek áttekintését ábra is segíti.

A szerző röviden vázolja a SIGINT további fejlődésének lehetőségét, rámutatva a szükségszerűségekre. Végezetül köszönetet mond az MK KFH Rádióelektronikai Felderítő Igazgatóságtól és a ZMNE Elektronikai Hadviselés Tanszéktől kapott segítségért, a speciális ismeretekért és tanácsokért. A felhasznált irodalom megjelenítése másoknak is segít megismerkedni a tanulmányban kifejtett tevékenységgel.

A tanulmányt az ilyen fajta tevékenység iránt érdeklődőknek és a szakértőknek ajánljuk hasznosításra.

TIHANYI MARIETTA MK. ALEZREDES

A FELDERÍTŐ ERŐK KÖZPONTI IRÁNYÍTÁSI RENDSZERÉNEK KORSZERŰSÍTÉSE ÉS ANNAK HATÁSA AZ ADATSZERZÉS MENNYISÉGI ÉS MINŐSÉGI MUTATÓIRA

A szerző a Zrínyi Miklós Nemzetvédelmi Egyetem doktorandusz hallgatójaként egy olyan témát választott, amelyről a szakemberek között is csak „elvi alapokon nyugszik” a véleményazonosság. Vagyis, abban egyetértés alakult ki, hogy a mindenkori helyzethez igazodva szükség van a rendszer folyamatos

korszerűsítésére, de a megvalósítás módját és mikéntjét illetően már erősen megoszlanak a vélemények és a szándékok.

A szerző a tanulmány bevezetőjében arról ír, hogy a 20. század végétől kezdve új kihívások, fenyegetettségek jelentek meg a világban, nevezetesen: napjaink egyik legsúlyosabb biztonsági problémája a tömegpusztító fegyverek további elterjedésének veszélye, főként, ha azok illetéktelen kezekbe kerülnének; valamint hasonlóan globális veszélyt jelent a nemzetközi terrorizmus, a szervezett bűnözés fokozatos térhódítása, az illegális migráció volumenének növekedése.

A szerző megítélése szerint előtérbe került a felsorolt cselekményeket felderíteni képes erők (szervek, szervezetek, stb.) központi irányításának korszerűsítése. Közismert események példáin keresztül jut arra a következtetésre, hogy mennyire fontos a nemzetbiztonsági szervek/szervezetek szoros, rivalizálástól mentes együttműködése; az adatok és információk gyors áramlásának megszervezése, azok kiemelése és egyeztetése.

A szerző úgy vélekedik, hogy a vezetési lépcsők számának csökkentésével korszerűbbé, gyorsabbá, megbízhatóbbá válna az adatszertől erők folyamatos vezetése, irányítása, valamint tevékenységük ellenőrzése. De ahhoz, hogy mindez elkezdődhessen, célszerűnek látszik magának a hírszerzési folyamatnak, a teljes hírszerző ciklusnak a tüzetes és célirányos áttekintése.

A tanulmány főbb részeiben szó esik az öt „W”-re adandó válaszlehetőségekről, vagyis: Ki? (Who?) — Mit? (What?) — Mikor? (When?) — Hol? (Where?) — Miért? (Why?) — és van egy hatodik kérdés is: Mennyiért? (How much?) — ami alapvetően befolyásolja az előző ötöt.

A hírszerző ciklus fázisainak részletes elemzése során megállapíthatjuk, hogy a felderítési feladatok összeállításánál több tényezőt kell figyelembe venni, mivel mindig az adott ország/tagállam nemzeti igényei, szövetségi kötelezettségei a mérvadóak. Példaként az Egyesült Államok hadseregét hozza fel, amelynek a 2006-tól 2012-ig terjedő időszakban – „*a szabadság és a béke védelmében*” – többféle globális kihívásnak is meg kell felelni.

A szerző arra a következtetésre jut, hogy a körülmények ismeretében nem véletlen, hogy a legjelentősebb hírszerző szervezetek egyre nagyobb figyelmet szentelnek az OSINT-tevékenységnek, amelynek az egyik legalapvetőbb tényezője a nyelvtudás. Bár a képességek növelésére többféle lehetőség is kínálkozik, a továbblépés legfőbb akadálya szinte minden esetben a költségigényesség.

A tanulmány befejező részében a szerző felvázolja elgondolását, hogy a saját működési területén hogyan lehetne megvalósítani gondolatait, értékelni javaslatait és észrevételeit úgy, hogy azok a korszerűsítés irányába mutassanak.

A tanulmányt mindazoknak a szakértőknek ajánljuk, akik a címben megfogalmazottak realizálásán fáradoznak.

DR. VÁRHEGYI ISTVÁN NYÁ. EZREDES

A MAGYAR KATONAI RÁDIÓELEKTRONIKAI FELDERÍTÉS TÖRTÉNETE 1945–1990

A szerző rendszeresen publikál a Felderítő Szemlében és más tudományos folyóiratokban. Ő az egyik olyan szakember, aki több évtizeden keresztül teljesített szolgálatot a katonai rádiófelderítés területén, ily módon a szakma egyik „nagy öregjét” tisztelik benne. Tanulmányát azzal a határozott céllal írta meg, hogy az részét fogja képezni „*A magyar katonai rádió(elektronikai) felderítés története*” című, kiadásra tervezett könyvnek. Ezért a tanulmány egészét áthatja a szerző szándéka, miszerint a lehető legjobb információt, ismeretanyagot tegye közkinccsé, amit csak erről a témáról lehetséges közreadni.

Az ismeretanyag egyrészt a szerző kutatásainak „terméke”, másrészt saját, személyesen megélt tapasztalatainak összegzése is, amelyet különféle dokumentumokkal támaszt alá. Kijelenthetjük, hogy e tanulmány forrás értékkel bír a jövő szakemberei és kutatói számára.

A szerző a tanulmány bevezetőjében azt írja, hogy a rádiófelderítés szakmai kultúrájának művelése nyílt vagy rejtett formában, folyamatosan változó, sajátos szerkezetű információs közegben zajlik, amelyben meghatározó az érintett személyi állomány szakképzettségének színvonala és az alkalmazott technikai eszközök műszaki képessége.

Az adatszerzők, adatfeldolgozók, a műszaki–technikai állomány szakirányú tapasztalatai, módszerei, szakmai fogásai, valamint technikai eszközök műszaki, mennyiségi és minőségi mutatói állandóan változnak, fejlődnek és alkalmazkodnak az információs környezetváltozásaihoz és kihívásaihoz. Ezt a vezérelvet követte a második világháborút követő újjászervezés és a hidegháború éveiben a magyar katonai rádiófelderítés is.

A tanulmány lényegében a magyar katonai rádiófelderítés adatszerző és adatfeldolgozó tevékenységének szakmatörténetével foglalkozik, az említett évtizedek eseményeit véve alapul. A szerző a téma vonatkozásában az eddigi három alapvető formában végzett tevékenység közül csak a legelső – a rádiófelderítő csapattagozati formát – vizsgálta, vagyis a rádiófelderítő század, zászlóalj, ezred, dandár kötelékekben megvalósított működést.

A tanulmány az alábbi főbb témákat tartalmazza:

- A magyar katonai rádiófelderítés csapattagozatának kialakulása a második világháború után (1945–1948).
- A rádiófelderítés csapattagozatának fejlődése (1948–1953).
- A rádiófelderítés csapattagozatának továbbfejlődése (1953–1983).
- A rádiófelderítés csapattagozatának magas fejlettségi szintet felmutató szaktevékenysége (1983–1990).

- A magyar katonai rádiófelderítés átalakulása rádióelektronikai felderítéssé.
- A rádiófelderítés adatfeldolgozó és adatszolgáltató elemző–értékelő szaktevékenységének és jelentőkéességének szakmatörténete (1962–1992).

A felsorolt témaköröket hasznosan egészítik ki a mellékletek, amelyek közül az egyik a magyar katonai rádiófelderítés csapattagzatában 1945 és 1990 között szolgálatot teljesített parancsnokok és vezetők nevét tartalmazza; a másik a csapattagzat létszámarányainak alakulását mutatja be az említett négy és fél évtized vonatkozásában; a harmadik pedig a magyar katonai rádiófelderítő szolgálat adatszerző és adatfeldolgozó tevékenységének szakmatörténeti mérföldköveit és jelentősebb eseményeit tartalmazza.

E rövid ismertetőben nincs lehetőség az egyes témakörök ismertetésére, ezért csak néhány összegző gondolatot teszünk közzé, követve a szerző megfogalmazásait.

A magyar katonai rádiófelderítő kultúra szakmatörténetében 1945–1993 között – egy történelmileg meglehetősen nehéz időszakban – nagy jelentőségű változások következtek be. A közel fél évszázad alatt a rádiófelderítésben szolgálatot teljesítők magas színvonalon végzett szakmai tevékenysége alapozta meg azt a tényt, hogy az új évezred kezdetére létrejött egy olyan rádiófelderítő összképesség, amely elősegítette hazánknak a NATO szervezetéhez történt eredményes csatlakozását.

A rádiófelderítők mindig is sajátos, zárt szakmai közösséget alkottak, és minden bizonnyal alkotnak a jövőben is. Közéjük kerülni nagyon nehezen lehetett, mivel a bekerülést megelőző szakmai kiválogatást szolgáló szűrőrendszer igen szigorú volt.

A rádiófelderítők a munkájukról még hozzátartozóiknak sem beszélhettek! Csupán annyit mondhattak magukról, hogy rádiófelderítők voltak, de gyakran még annyit sem. Minden elismerés megilleti őket! A szerint: „a rádiófelderítő megnevezés olyan magas fokú szakmai elismerést jelentett, amely azt jelezte, hogy ők azok a katonák, akik szakmájukat jól ismerik és értik, s akik éjjel-nappal vigyáznak hazánkra.” Egyetértve a szerző véleményével: ennél nagyobb elismerést saját népétől egyetlen magyar katona sem kívánhat magának!

A tartalmas és érdekes tanulmányt elsősorban a szakma történetével foglalkozóknak és a téma iránt érdeklődőknek ajánljuk. Hasznos lenne, ha a fiatalabb generációk képviselői ebből a forrásból ismerkednének a szakma múltjával és korábbi eseményeivel.

SZÖNYI ISTVÁN NYÁ. MK. EZREDES

A MAGYAR KATONAI RÁDIÓELEKTRONIKAI FELDERÍTÉS TECHNIKATÖRTÉNETE 1945–1990

A szerző a rádiófelderítő szakma egyik nagy tudású fejlesztő mérnökeként szolgált a címben jelzett időben. Nevéhez számos új technikai eszköz, találmány és számtalan technikai újítás fűződik. A rádiófelderítő eszközök kutatás–fejlesztésében nyújtott kiemelkedő tevékenységéért két alkalommal is kiérdemelte az Állami Díjat.

A tanulmány a rádiófelderítés és a rádióelektronikai felderítés műszaki kérdéseivel foglalkozik, de kitér egyes, más célú felhasználásra kifejlesztett és készített eszközök alkalmazására is. A szöveget jól egészítik ki a különféle képek, ábrák és más ábrázolások, amelyek közül a képek egy részének minőségén már nem lehetett javítani, mivel azok megismételhetetlen archív dokumentumok.

Ez a tanulmány is egyik fejezete lesz „*A magyar katonai rádió(elektronikai) felderítés története*” című, kiadásra tervezett könyvnek.

A szerző a tanulmány bevezetőjében megfogalmazza a rádiófelderítés (ráf.) feladatát, a célterületek vezeték nélküli rádióhírközlésének felfedése és figyelése útján információk szerzése; a források helyének, helyváltoztatásainak meghatározása, majd a megszerzett információk feldolgozása, értékelése útján adatok szolgáltatása az előljáró szervek számára a szemben álló erőkről, eszközökről, azok helyzetéről, adott pillanatnyi és várható tevékenységéről. Abból alakult ki az általános rádióelektronikai felderítés, melynek hatékonyságát csak a szükséges számú és megfelelő képességekkel rendelkező technikai eszközökkel lehet elérni és biztosítani. A technikai felszereltség mennyiségi és minőségi mutatói – a humán tényezők mellett –, alapvető fontosságúak a feladatok eredményes végrehajtása érdekében.

A rádiófelderítés szinte egyidős a rádióhírközlés katonai, majd később diplomáciai és hírügynökségi alkalmazásával. Eszközei kezdetben a híradó eszközök közül kerültek ki, de a technikai fejlődés során egyre inkább elkülönültek azoktól és speciális jelleget öltöttek, a hagyományos rádió-vételtechnikai eszközöktől való eltéréseiket a rádiófelderítés sajátosságai határozták meg.

A fejlesztési következmények meghatározásánál a ráf. munka gyakorlati tapasztalataira kell alapozni, ezért elengedhetetlen a technológiai, információ-elméleti, hírközlési alap- és alkalmazási kutatási irányok folyamatos figyelése és elemzése, azok eredményeinek figyelembe vétele, már a tervezés során.

A szerző az alábbi fejezetekben tekintette át a címben jelzett időszak történetét:

- A rádiófelderítés központi anyagi–technikai szervezetének kialakulása 1945 és 1962 között.
- A technikai osztály műszaki tevékenysége az 1960-as évek közepéig.
- Ipari fejlesztések az 1960-as évek első feléig.
- Technikai fejlődés és fejlesztések 1962 és 1990 között.
- A rádió-iránymérés technikai fejlődése.
- Az ultrarövid-hullámú rádiótechnikai felderítő tevékenység kiteljesedése.
- Az ipari háttér alakulása, a kutatás–fejlesztés eredményei.
- A nemzetközi katonai kapcsolatok alakulása.

Az eredmények felsorolása helyett közreadjuk a szerző összegző gondolatait tartalmazó néhány következtetést.

A második világháború befejeződésétől és az ország szabaddá válásától az 1960-as évek első feléig terjedő időszakról megállapítható, hogy a rádiófelderítés újjászervezése sikeresen megtörtént, technológiai színvonala az időszak végére minden vonatkozásban megfelelt a kor követelményeinek.

Kialakultak a szakmai tevékenységben szükséges személyi feltételek: a jól képzett vezetői garnitúra, a szakmát mesterfokon ismerő irányító–értékelő tiszti, és a szükséges létszámú, gyakorlott távirász állomány. A tehetséges mérnöki és technikus gárda biztosította a csapatok részére a korszerű technikai ellátást. A technikai szolgálat produkálta a legmarkánsabb fejlődést: a kezdetekben még a háborús maradványokat összegyűjtve és felhasználva munkálkodtak, négy és fél évtized elteltével pedig már a népgazdaságot is tehermentesítették, a kitűnő saját fejlesztések gazdasági eredményei révén. Nemzetközi katonai kapcsolataik is széles körűek voltak.

A második nagy fejlesztési hullámban a technológiai váltásokkal lépést tartó kutatás–fejlesztéseket és a gyártás felfutását mutathatta fel eredményként a szolgálat. Egyidejűleg a személyi állománnyal szemben is magas követelményeket támasztottak intelligencia, szakmai érdeklődés, hozzáállás, fejlődőképesség, együttműködési készség és más fontos emberi tulajdonságok tekintetében. A ráf. iparág – amelyet mindig is titoktartás övezett –, igen jelentős szerepet töltött be a hazai híradástechnikai–elektronikai ágazatban, és igen fejlett technikai kultúrát képviselt.

A szerző személy szerint is nehéz szívvel élte meg 1990 után a technikai fejlődés megtorpanását, de – mint írja – bizakodik, mert már létezik egy új, kis létszámú fiatal szakembergárda, akik a nehéz külső körülmények között egyre eredményesebben keresik és találják meg azokat a réseket, amelyekben új, korszerűbb alkotások hozhatók létre. Munkájuk eredményes folytatásához azonban – a múlthoz hasonlóan – elengedhetetlen a felső vezetés támogatása.

A szerző végezetül köszönetet mond a munkáját segítő közreműködőknek, egykori kollégáinak és munkatársainak.

A forrás értékű tanulmányt – az előző tanulmánnyal együtt – mindazoknak ajánljuk, akik az eddigi tapasztalatokra alapozva tovább dolgoznak a ma sem könnyű feladatokon, s igyekeznek az a legjobb tudásuk szerint, továbbra is magas színvonalon megoldani.

CONTENTS

SECURITY POLICY

COLONEL ENG. (R.) DR. JUDIT BOLGÁR –
SECOND LIEUTENANT DR. NÓRA SZTERNÁK –
COLONEL DR. GYÖRGY SZTERNÁK

LATEST ACHIEVEMENTS OF RESEARCH RELATED TO TERRORISM

COLONEL (R.) DR. JÓZSEF KIS-BENEDEK

THE SECURITY POLICY AND MILITARY ASPECTS OF THE PALESTINIAN INTIFADA

INTELLIGENCE – RECONNAISSANCE

MAJOR ENG. ATTILA MOLNÁR

GENERATION-SHIFT IN THE INMARSAT SYSTEM

FORUM

COLONEL DR. LAJOS RÁCZ

EPISTEMIC-LOGICAL MODEL OF THE EVALUATION AND ANALYSIS

COLONEL (R.) BÉLA TORMA

CHAPTERS FROM THE HUNGARIAN MILITARY HISTORY (II. PART)

CIVIL SERVANT GERGELYNÉ SZILÁGYI

NEW BOOKS IN THE LIBRARY OF THE MIO

SCIENTIFIC WORK

BULLETIN OF THE SCIENTIFIC BOARD OF THE MIO

Tisztelt Olvasó!

A FELDERÍTŐ SZEMLE a Magyar Köztársaság Katonai Felderítő Hivatal által kiadott szakfolyóirat, amely negyedévente jelenik meg.

A Magyar Tudományos Akadémia IX. Osztálya keretében működő Hadtudományi Bizottság a kiadványt „*a hadtudomány egyes szakterületeire kiterjedő tartalmú hazai folyóiratok*” között tartja nyilván, és „*az MTA doktori eljárás során felhasználandó, mértékadó folyóiratok jegyzéké*”-ben szerepel.

A Magyar Köztársaság Katonai Felderítő Hivatal a honvédelmi miniszter 2002-ben tudományos kutatóhellyé minősítette. A Hivatal Tudományos Tanácsa feladatai közé tartozik a kiadvány gondozása és szakmai felügyelete, melynek első száma 2002 szeptemberében jelent meg.

A Tudományos Tanács elnöke Madarász Károly mk. dandártábornok, titkára dr. Sallai Imre nyá. ezredes. A kiadvány Szerkesztőbizottságának tagjai valamennyien tagjai a Tudományos Tanácsnak is.

A kiadványban történő publikálás feltételei:

- Jellegével összhangban a honvédelemmel, azon belül elsősorban a nemzetbiztonsággal összefüggő témákat, kérdéseket feldolgozó és elemző írásokat – tanulmányokat, cikkeket és más anyagokat – várunk megjelentetésre. A főbb rovatok címei – Biztonságpolitika, Hírszerzés – Felderítés, Kutatás – Fejlesztés, Országismertető, Fórum, Tudományos munka –, egyben orientálják is a szerzőket.
- A szerzői kéziratok megküldhetők a Tudományos Tanács titkárához, a Szerkesztőbizottság tagjaihoz, a felelős szerkesztőhöz. A kéziratot kérjük olvashatóan mellékelni a szerző vagy szerzők nevét, rendfokozatát, beosztását, állandó lakcímét és telefonon történő elérhetőségét.
- A szerzői kéziratok terjedelme lehetőleg ne haladja meg az egy szerzői ívet (40 ezer karakter, illetve 20-21 gépelt oldal). A kéziratot 12 pontos betűvel, másfeles sortávolsággal gépelve, lehetőség szerint CD-n vagy floppy-n, és egy kinyomtatott példányban kérjük megküldeni. Előzetes egyeztetés után lehetőség van a kézirat interneten történő fogadására is.
- A közlésre elfogadott írásokért megbízási szerződés alapján – a honvédelmi tárcánál érvényben lévő szabályzóknak megfelelően –, szerzői honoráriumot fizetünk. A szerzői kézirat elkészítése önálló szellemi tevékenységnek, megalkotásnak minősül, amely adókedvezményre jogosít. A kéziratokat a Szerkesztőbizottság lektoráltatja.
- A megjelentetett írások szerzőit és lektorait tiszteletpéldány illeti meg. A közlésre nem került kéziratokat csak az adott naptári év végéig őrizzük, de a szerző kérésére azt visszaadjuk.

Tisztelt Olvasó!

A FELDERÍTŐ SZEMLE a honvédelemmel, a biztonságpolitikával és a nemzetbiztonsággal összefüggő kérdések felvetésének és megválaszolásának fóruma. A kiadványban közzétett tanulmányokban megjelenő vélemények nem feltétlenül azonosak a Magyar Köztársaság Katonai Felderítő Hivatal és a Tudományos Tanács hivatalos álláspontjával.

Elérhetőségeink

Postacím: MK KFH Tudományos Tanácsa
1111 Budapest, Bartók Béla u. 24-26.

MK KFH Tudományos Tanácsa
1502 Budapest, Pf. 117

Telefon: Dr. Sallai Imre nyá. ezredes,
a Tudományos Tanács titkára
06(1) 386-9344/1332, HM 02/61-332

Tóth András mk. ezredes,
a Szerkesztőbizottság elnöke
06(1) 386-9344/1500, HM 02/61-500

Vass Jenő nyá. ezredes,
felelős szerkesztő
06(1) 386-9344/1306, HM 02/61-306
telefax: 06(1)372-1842, HM 02/61-842

Gerencsérné Tóth Krisztina főtörzsőrmester,
általános ügyintéző
06(1) 386-9344/5311, HM 02/65-311
e-mail: mkkfh_szemle@freemail.hu

Felhívjuk szíves figyelmét, hogy a FELDERÍTŐ SZEMLE belső terjesztésű kiadvány, kereskedelmi forgalomba nem kerül.

A kiadványt névre szólóan küldjük meg, felhasználásáról a címzett gondoskodik.

Várjuk jelentkezését és írásait!

A Szerkesztőbizottság