



**KATONAI NEMZETBIZTONSÁGI  
SZOLGÁLAT**

---

XV. évfolyam 2. szám

2016. július

**FELDERÍTŐ  
SZEMLE**

**ALAPÍTVÁ: 2002**

**BUDAPEST**

**A Katonai Nemzetbiztonsági Szolgálat  
tudományos-szakmai folyóirata**

**Felelős kiadó**

Kovács József altábornagy, főigazgató

**Szerkesztőbizottság**

**Elnök:** Dr. Béres János vezérőrnagy

**Tagok:** Dezső Sándor dandártábornok  
Dr. Magyar István ny. dandártábornok  
Dr. Tömösváry Zsigmond ny. dandártábornok  
Deák Anita alezredes  
Dr. Fürjes János alezredes  
Háry Szabolcs alezredes  
Dr. Magyar Sándor alezredes  
Dr. Tóth Sándor alezredes  
Dr. Vida Csaba alezredes

A kézirat lezárva: 2016. július 31.

**Felelős szerkesztő:** Deák Anita alezredes

**Olvasószerkesztő:** Gál Csaba ny. ezredes

**Tördelőszerkesztő:** Ivanovits Györgyi Dorina

**HU ISSN 1588-242X**

---

## TARTALOM

---

### **ÜNNEPI EMLÉKÜLÉS: 10 ÉVES A FELDERÍTŐK TÁRSASÁGA EGYESÜLET**

VARGHA TAMÁS HM PARLAMENTI ÁLLAMTITKÁR  
KÖSZÖNTŐ.....9

DR. TÖMÖSVÁRY ZSIGMOND NY. DANDÁRTÁBORNOK  
A FELDERÍTŐK TÁRSASÁGA EGYESÜLET 10 ÉVE..... 11

### **SZAKMAI KONFERENCIA: BIZTONSÁGPOLITIKA, SZAKMATÖRTÉNET, FELDERÍTÉS, HÍRSZERZÉS**

DR. BOTZ LÁSZLÓ NY. ALTÁBORNAGY  
MAGYARORSZÁG NATO-CSATLAKOZÁSA,  
A (KATONAI) HÍRSZERZÉS ÚTJA A VSZ-BŐL A NATO-BA ..... 20

GYENES ISTVÁN NY. DANDÁRTÁBORNOK  
„RENDSZERVÁLTÁS” A NEMZETI RÁDIÓELEKTRONIKAI  
FELDERÍTÉS TERÜLETÉN ..... 27

GÁL EMIL NY. EZREDES  
A KATONADIPLOMÁCIAI RENDSZER ÁTALAKÍTÁSA  
A RENDSZERVÁLTÁST KÖVETŐ ÉVEKBEN –  
EGY KATONADIPLOMATA VISSZAEMLEKEZÉSE ..... 47

DR. MAGYAR ISTVÁN NY. DANDÁRTÁBORNOK  
A TÁJÉKOZTATÓ RÉSZLEGTŐL  
AZ ELEMZŐ ÉS ÉRTÉKELŐ IGAZGATÓSÁGIG –  
EGY SZAKMATÖRTÉNETI TANULMÁNY  
KERESZTMETSZETE ÉS NÉHÁNY TANULSÁGA..... 53

DR. SZAKÁLY SÁNDOR  
AZ EVIDENZBŰRÓTÓL AZ ÖNÁLLÓ MAGYAR  
KATONAI HÍRSZERZÉS MEGTEREMTÉSÉIG ..... 64

DR. HÉJJA ISTVÁN NY. EZREDES	
<b>A MAGYAR MÉLYSÉGI FELDERÍTÉSTŐL A KÜLÖNLEGES RENDELTETÉSŰ ERŐK ALKALMAZÁSÁIG....</b>	<b>75</b>
DR. FORRAY LÁSZLÓ ALEZREDES	
<b>A MAGYAR MÉLYSÉGI FELDERÍTÉSTŐL A KÜLÖNLEGES RENDELTETÉSŰ ERŐK ALKALMAZÁSÁIG, 2004-TŐL NAPJAINKIG .....</b>	<b>84</b>
SOMKUTAS RÓBERT NY. ALEZREDES	
<b>PARADIGMAVÁLTÁSOK A MAGYAR KIRÁLYI HONVÉDSÉG FELDERÍTŐCSAPATAINÁL .....</b>	<b>102</b>
HALÁSZ ISTVÁN NY. EZREDES	
<b>PARADIGMAVÁLTÁS A FELDERÍTŐCSAPATOK ALKALMAZÁSÁBAN – II.....</b>	<b>136</b>
DR. KIS-BENEDEK JÓZSEF NY. EZREDES	
<b>VILÁGPOLITIKAI KÖRKÉP – 2016 .....</b>	<b>153</b>
DR. TÖMÖSVÁRY ZSIGMOND NY. DANDÁRTÁBORNOK	
<b>ZÁRSZÓ .....</b>	<b>172</b>
<b>ÖSSZEFOGLALÓ A KONFERENCIÁRÓL.....</b>	<b>174</b>

## **AZ OLVASÓHOZ**

<b>A KÖTET SZERZŐI .....</b>	<b>178</b>
<b>A FELDERÍTŐ SZEMLÉBEN TÖRTÉNŐ PUBLIKÁLÁS FELTÉTELEI.....</b>	<b>179</b>

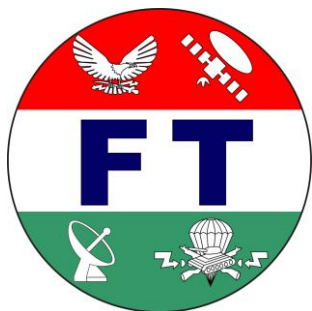

**10 ÉVES**  
**A FELDERÍTŐK TÁRSASÁGA**  
**EGYESÜLET**

**Ünnepi emlékülés és szakmai konferencia**

**2016. április 21.**

**Nemzeti Közszolgálati Egyetem,  
Hungária körúti kampusz, Díszterem**

# MEGHÍVÓ

---

## A FELDERÍTŐK TÁRSASÁGA EGYESÜLET ELNÖKSÉGE

tisztelettel meghívja Önt az Egyesület megalakulása  
10. évfordulója alkalmából tartandó

## ÜNNEPI EMLÉKÜLÉSRE ÉS SZAKMAI KONFERENCIÁRA

**A konferencia időpontja: 2016. április 21. (csütörtök) 09.00–16.20**

**Helye:** A Nemzeti Közszerológati Egyetem Díszterme  
(Budapest X. ker., Hungária krt. 9–11.)

**A rendezvény fővédnöke: Kovács József altábornagy,**  
a Katonai Nemzetbiztonsági Szolgálat főigazgatója

### A KONFERENCIA PROGRAMJA

08.00 – 09.00 Regisztráció, kiállítási vitrinek megtekintése

#### 1. PANEL

#### ÜNNEPI EMLÉKÜLÉS:

#### 10 ÉVES A FELDERÍTŐK TÁRSASÁGA EGYESÜLET

(Levezető elnök: Széles Ernő ny. dandártábornok,  
a Felderítők Társasága Egyesület Polgári és Katonai Kapcsolatok Szekció vezetője)

- 09.00 – 09.05 Levezető elnöki köszöntő (Széles Ernő ny. dandártábornok)
- 09.05 – 09.15 **Ünnepi megnyitó** (Vargha Tamás, a Honvédelmi Minisztérium parlamenti államtitkára)
- 09.15 – 09.45 **A Felderítők Társasága Egyesület 10 éve** (Dr. Tömösváry Zsigmond ny. dandártábornok, PhD, a Felderítők Társasága Egyesület elnöke)
- 09.45 – 09.55 Elismerések átadása (Dr. Tömösváry Zsigmond ny. dandártábornok)
- 09.55 – 10.25 A partner- és együttműködő szervezetek képviselőinek köszöntői, hozzászólások
- 10.25 – 10.30 Elnöki válaszbeszéd, az ünnepi emlékülés zárása (Dr. Tömösváry Zsigmond ny. dandártábornok)
- 10.30 – 11.00 SZÜNET (büfé), kiállítási vitrinek megtekintése

**2. PANEL**  
**SZAKMAI KONFERENCIA:**  
**„BIZTONSÁGPOLITIKA, SZAKMATÖRTÉNET, FELDERÍTÉS,**  
**HÍRSZERZÉS”**

(Levezető elnök: Dr. Tömösváry Zsigmond ny. dandártábornok)

- 11.00 – 11.30 **Magyarország NATO-csatlakozása, a (katonai) hírszerzés útja a VSZ-ből a NATO-ba** (Dr. Botz László ny. altábornagy, PhD, főiskolai magántanár, a Felderítők Társasága Egyesület Örökös Tiszteletbeli Tagja)
- 11.30 – 12.00 **„Rendszerváltás” a nemzeti katonai rádióelektronikai felderítés területén** (Gyenes István ny. dandártábornok, a Felderítők Társasága Egyesület alelnöke)
- 12.00 – 12.30 **A katonadiplomáciai rendszer átalakítása a rendszerváltást követő években – Egy katonadiplomata visszaemlékezése** (Gál Emil ny. ezredes, a Felderítők Társasága Egyesület tagja)
- 12.30 – 13.00 **A Tájékoztató Részlegtől az Elemző és Értékelő Igazgatóságig – Egy szakmatörténeti tanulmány keresztmetszete és néhány tanulsága** (Dr. Magyar István ny. dandártábornok, a Felderítők Társasága Egyesület Tudományos Szekciójának a vezetője)
- 13.00 – 13.45 **EBÉDSZÜNET** (ebéd, térítés ellenében), kiállítási vitrinek megtekintése
- 13.45 – 14.00 **A felderítőképzés az Egyetem Központi Könyvtár és Levéltár által őrzött dokumentumok tükrében** (Időszaki kiállítás megnyitója az EKKL Hadtudományi és Honvédtisztképző Kar Kari Könyvtárában, 2. épület fsz.)

### 3. PANEL

#### A konferencia folytatása

(Levezető elnök: Gyenes István ny. dandártábornok)

- 14.05–14.35 **Az Evidenzbürótól az önálló magyar katonai hírszerzés megteremtéséig** (Prof. Dr. habil. Szakály Sándor, DSc, a VERITAS Történetkutató Intézet főigazgatója)
- 14.35–15.05 **A magyar mélységi felderítéstől a különleges rendeltetésű erők alkalmazásáig** (Dr. habil. Héjja István ny. ezredes, a Felderítők Társasága Egyesület elnökségi tagja, Dr. Forray László alezredes, NKE felderítőszakcsoport-vezető)
- 15.05–15.45 **Paradigmaváltások a felderítőcsapatoknál** (Somkutas Róbert ny. alezredes, Halász István ny. ezredes, a Felderítők Társasága Egyesület elnökségi tagjai)
- 15.45–16.15 **Világpolitikai körkép – 2016** (Dr. habil. Kis-Benedek József ny. ezredes, PhD, címzetes egyetemi tanár, a Felderítők Társasága Egyesület elnökségi tagja)
- 16.15 A konferencia zárása (Dr. Tömösváry Zsigmond ny. dandártábornok)

#### A konferencián történő részvétel előzetes regisztrációhoz kötött!

**Név és személyi igazolványszám megadásával, 2016. április 15-éig lehetséges az alábbi személyeknél:**

Dr. Tömösváry Zsigmond: zsigna07@t-online.hu; tel.: +36(30)-921-1640  
Dávid Ede: davidhun@freemail.hu; tel.: +36(30)-515-9651

#### Felvilágosítás a konferenciával kapcsolatban:

Dr. Tömösváry Zsigmond ny. dandártábornoknál a fenti elérhetőségen.

#### Praktikus információk:

- kérjük a konferencia résztvevőit, hogy a konferencia színhelyére a közösségi közlekedés eszközeivel érkezzenek;
- a szervezők a konferencia helyszínén büfét és ebédet térítés ellenében – egységesen 2000 Ft/fő áron – biztosítanak;
- az ebédet és a büfét Dr. Tömösváry Zsigmondnál és Dávid Edénél az előzetes regisztrációval együtt lehet igényelni és az összeget a regisztráció során kell kiegyenlíteni.



---

VARGHA TAMÁS  
HM PARLAMENTI ÁLLAMTITKÁR

**KÖSZÖNTŐ**



**Tisztelt Ünneplők!**

Ez évben emlékezünk Szent Márton születésének 1700. évfordulójára. A keresztény ókor és középkor e kiemelkedő szentje a katonai felderítésben szolgálatot teljesítő katonák védőszentje. S most a Szent Márton tiszteletére meghirdetett évben életszentsége talán még aktuálisabb, mint az elmúlt korokban. Életpéldája arra irányítja figyelmünket, hogy megértéssel kell fordulnunk a körülöttünk élők gondjai iránt, hogy az alázat, a tisztesség nem divatjamúlt tulajdonság, és hogy a több mint 160 éves hagyományokkal rendelkező Magyar Honvédség, amelynek legfőbb értékei nemzetünk keresztény gyökereihez kötődnek, ma is élő és alkotó erő. Vagyis „*a hagyomány nemcsak köt a múlthoz, de megtart a jövőben is.*” Ilyen gazdag, távoli múltra nyúló hagyományokkal rendelkezik a katonai felderítés is, amely egyidős a hadviselés történetével. Kiemelkedő szerepét támogató tevékenysége adta.

Nincs ez másképp napjainkban sem, amikor a híradásokból azt látjuk és halljuk, hogy az újkori népvándorlás veszélyezteti Európa jövőjét. Egyrészt mert átfesti Magyarország és Európa etnikai, kulturális és vallási arculatát, másrészt mert veszélyezteti gyermekeink biztonságát és jövőjét. Felértékelődött a hírszerzés és a felderítés szerepe az információs hadviselés korában a transznacionális és az aszimmetrikus fenyegetettséggel szemben. Azaz a megszerzett információ feldolgozása, értékelése minden eddiginél szélesebb körű felkészülést és szakmai tudást feltételez.

Így kapcsolódik immár tíz éve a Felderítők Társasága Egyesület honvédelmünk ügyéhez. Hiszen az alapítók célja a Haza szolgálatában, a nemzetközi területen szerzett tapasztalatok egy részének szélesebb körben történő közreadásával, a biztonságpolitikával kapcsolatos aktuális kérdésekhez kapcsolódó véleményformálásával, a tagság tudományos és szakmai publikációinak megjelentetésével hozzájárulni a Magyar Honvédség szolgálatához. Visszatérve Szent Márton tanításához: „*mindenkinek az igazi javát akarni és azt szolgálni.*”

Történelmi tapasztalatból tudjuk: el fogjuk veszíteni a szabadságunkat, ha nem a polgáraink érdekeit képviseljük. Nem lehet más a célunk, mint a magyar polgárok védelme. Mert az élethez való jog minden más jogot megelőz, az önvédelem joga erősebb minden másnál. Semmiféle ideológia vagy gazdasági érdek miatt nem tehetjük ki életveszélynek az európai polgárokat, családjainkat és gyermekeinket.

Legfőbb közös célunk tehát nem lehet más, mint hazánk és nemzetünk védelme, ez tehát legfőbb felelősségünk.

Ennek a gondolatnak jegyében tisztelettel köszöntöm a Felderítők Társasága Egyesületet fennállásának 10. évfordulója alkalmából, és engedjék meg, hogy egy rövid idézettel zárjam köszöntőmet: „*A haza nemcsak egy élettér, ahol az egyéniség kiteljesedhet, hanem szülőföld, sorsközösség és lelkiületi összetartozás. A haza jelenti a jövőt, a személyes, családi vagy nemzetsorsot is, ezért a haza fogalmától elválaszthatatlan a nemzeti érzés.*”

A hazaszeretnek pedig minden időben ereje van, küldetése és hatalma. A hazaszeretet hazánk iránti elhivatottság, kötelesség is egyben. Ön- és közösségvédelem, honvédelem.



A konferencia pillanatai



DR. TÖMÖSVÁRY ZSIGMOND  
NY. DANDÁRTÁBORNOK

**A FELDERÍTŐK TÁRSASÁGA EGYESÜLET  
10 ÉVE**

---

**Tisztelt Államtitkár Úr!  
Tisztelt Főigazgató-helyettes Úr!  
Tábornok és Tiszt Urak!  
Kedves Tagtársak! Kedves Vendégeink!  
Hölgyeim és Uraim!**

Tíz esztendővel ezelőtt jegyezte be a Fővárosi Bíróság a hivatalosan nyilvántartott civil szervezetek közé a Felderítők Társasága Közhasznú Egyesületet.

A rendszerváltozást követő években a Honvédelmi Minisztériumhoz, illetve a Magyar Honvédséghez kötődően számos fegyvernemi vagy szolgálati ág szintű kezdeményezés született ilyen jellegű társadalmi szervezetek létrehozására (tüzérek, híradók, térképészek, informatikusok, BEOSZ, MATASZ) azzal a közös céllal, hogy erejükhöz és lehetőségeikhez képest segítsék a honvédelem ügyét.

Akkoriban **mi, felderítők is** végiggondoltuk, hogy mivel is szolgálhatnánk még eredményesebben és hatékonyabban a katonai felderítés, hírszerzés előtt álló feladatok végrehajtásának ügyét. Mivel is járulhatnánk hozzá például az új biztonsági kihívásokkal – köztük a terrorizmussal – szembeni fellépést szolgáló képességek fokozását segítő szakmai tevékenység eredményességéhez. Hiszen az aktív, illetve az elmúlt évtizedben nyugállományba került bajtársaink között sokan vannak olyanok, akik a hadászati, hadműveleti-harcászati felderítés területén vagy nemzetközi missziókban szerzett tapasztalataik közreadása révén hatékony segítséget képesek nyújtani – **ilyen igény esetén** – a ma hasonló feladatra készülő kollégáink számára.

A fenti gondolatoktól és céloktól vezérelve elhatároztuk, hogy létrehozzuk, megalakítjuk a Felderítők Társasága Közhasznú Egyesületet.

A kezdeményezés az 1971-ben a Kossuth Lajos Katonai Főiskolán végzett csapatfelderítő osztály tagjaitól indult ki, akik – köztük Brecska István, Nyári Dezső, Kis-Benedek József, Kókai István és Vámos Sándor – 2005. november 4-én megszervezték a leendő Társaság létrehozásával kapcsolatos első összejövetelt a Zrínyi Miklós Nemzetvédelmi Egyetemen. Az első találkozón azon hivatásos és nyugállományú tábornokok és tisztek – mintegy harmincan – vettek részt, akik a Honvédelmi Minisztérium szervezeteinél, a Magyar Honvédség alakulatainál, illetve a Magyar Köztársaság Katonai Felderítő Hivatalánál a felderítés területén végzett munkájukkal hozzájárultak a felderítő szakma hírnevének öregbítéséhez.

A résztvevők egyhangúlag üdvözltek a Társaság megalakításának az ötletét, és hangsúlyozták, hogy régen érlelődő igényt elégítene ki **egy szigorúan szakmai alapon szerveződő** olyan testület, amelyben a jelentős szellemi értékeket képviselő felderítők, hírszerzők fognának össze **a szakma hírnevének, az összetartozás és a bajtársiasság érzésének további erősítése érdekében.** A találkozó résztvevői megvitatták a szervezők által előkészített Alapszabálytervezetet, majd a Társaság megalakulásának elősegítése érdekében **Előkészítő Bizottságot** hoztak létre, amelynek elnökévé Dr. Tömösváry Zsigmond nyugállományú dandártábornokot választották meg. Ugyancsak megalakult egy Jelölőbizottság is azzal a feladattal, hogy az alakuló közgyűlésen tegyen majd javaslatot a Társaság leendő tisztségviselőire. Ennek vezetője Fucsku Sándor alezredes lett.

Az Előkészítő Bizottság körültekintő munkával elkészítette a szervezet Alapszabályának a tervezetét, illetve előkészítette és 2006. február 15-ére összehívta a Felderítők Társasága alakuló Közgyűlését. A bizottsági tagok javaslatai alapján 140 meghívót küldtünk ki a felderítés különböző területein tevékenykedett, illetve még aktívan tevékenykedő bajtársaink részére, és igen jó eredményként értékeltük, hogy közülük 91 fő meg is jelent az alakuló Közgyűlésen.

**A 2006. február 15-én megtartott alakuló Közgyűlésen** az Előkészítő Bizottság elnöke beszámolt a 2005. november 4. óta elvégzett munkáról. **A jelenlévők kimondták a Felderítők Társasága Közhasznú Egyesület megalakulását,** majd megvitatták és **elfogadták az Egyesület Alapszabályát.** A Jelölőbizottság elnökének javaslatai alapján **megválasztották a Társaság tisztségviselőit és megállapították a tagsági díj mértékét.**

A Közgyűlés a Társaság elnökévé Dr. Tömösváry Zsigmond ny. dandártábornokot, alelnökké Huszti András dandártábornokot, a Tudományos Bizottság vezetőjévé Dr. Botz László ny. altábornagyot, a Polgári és Katonai Kapcsolatok Bizottságának vezetőjévé Széles Ernő ny. dandártábornokot és a Szociális Bizottság vezetőjévé Ripcse László ny. ezredest választotta meg.

Az alakuló Közgyűlést követően az Elnökség elkészítette a bírósági bejegyzéshez szükséges okmányokat és megküldte a Fővárosi Bíróságnak. A Fővárosi Bíróság 2006. május 15-én készhez kapott Végzésében arra kötelezte a Társaságot, hogy 45 napon belül ugyanolyan összetételben megismételt közgyűlést tartson, néhány pontban módosítsa az Alapszabályt, a Felügyelőbizottságot is válassza meg, és csatolja be a Honvédelmi Minisztérium hozzájáruló nyilatkozatát az Egyesület céljaihoz, illetve tevékenységéhez.

A Fővárosi Bíróság Végzésében foglaltaknak megfelelően az Elnökség elvégezte a szükséges módosításokat és 2006. június 21-ére összehívta a megismételt Közgyűlést. A Zrínyi Miklós Nemzetvédelmi Egyetemen megtartott közgyűlésen a résztvevők határozatban **ismételten kimondták a Felderítők Társasága Közhasznú Egyesület megalakulását,** elfogadták a módosított Alapszabályt, változatlan összetételben **ismételten megválasztották a Társaság elnökét, alelnökét, a Bizottságok vezetőit és az elnökség tagjait, valamint megválasztották a Felügyelőbizottságot.**

Ez utóbbi elnöke Kiss Tibor ny. dandártábornok, tagjai pedig Bíró József ny. dandártábornok és Dr. Mihók Sándor alezredes lettek.

A Közgyűlést követően ismételt megküldött okmányokat a Fővárosi Bíróság elfogadta, és a **Felderítők Társasága Közhasznú Egyesületet a 2006. július 11-én kelt határozatával, 12 086. sorszám alatt, a társadalmi szervezetek nyilvántartásába bejegyezte és a végzés jogerőre emelkedésétől kezdődően közhasznú szervezetté minősítette.**

Az Elnökség javaslata és a Közgyűlés döntése alapján a két alakuló Közgyűlésen megjelent összesen **92 tagunkat alapító tagjainknak tekintjük.**

Az elmúlt tíz esztendő alatt formálódtak és **mára már egyértelműen körvonalazódtak azok a területek, ahol Egyesületünk hasznos tevékenységet képes folytatni. Ezek:**

- a szakmatörténet kutatása, eredményeinek publikálása, dokumentálása;
- a szakmai oktatás-képzés elméleti, valamint a szakmai folyóiratok megjelenésének gyakorlati támogatása;
- a felderítés társadalmi presztízisének erősítése;
- a tapasztalatok (igény szerinti) átadása;
- szakmatörténeti gyűjtemények (pl. múzeum) gondozásához, rendszerezéséhez, felújításához történő segítségnyújtás;
- a felderítőközösség szakmai együtt tartása, érdeklődő tagjai számára hasznos programok és elfoglaltság rendszeres biztosítása;
- nehéz helyzetbe került felderítőbajtársak felkutatása, figyelemfelhívás megsegítésükre és az abban való közreműködés.

Munkánkat a Társaság bejegyzését követően olyan elgondolással kezdtük, hogy **a tevékenység fő színterei a bizottságok legyenek.** Megítélésünk szerint így az egyes területeken ki-ki az érdeklődési körének, alkatának, korábbi tevékenysége során szerzett gyakorlatának megfelelően kamatoztathatja tudását a neki legjobban megfelelő bizottság keretein belül.

A megalakulásunk óta eltelt időszakban a szakmai tevékenység támogatásával kapcsolatos munkánk alapvető színtere **a Tudományos Bizottság** volt. Vezetője kezdetben Dr. Botz László ny. altábornagy, majd őt követte Dr. Magyar István ny. dandártábornok, aki jelenleg is a Bizottság, pontosabban **2015 óta már Tudományos Szekció** vezetője. **A Felderítők Társasága Egyesület Tudományos Bizottsága** fő feladatának tekintette a felderítés/hírszerzés magyarországi történetének a kutatását, aktuális témák feldolgozását, a kutatási eredmények rendszerezését, megjelenítését és közreadását. Kapcsolatokat keresett és ápolt más, hasonló profilú szervezetekkel és intézményekkel, kereste és kezdeményezte a velük való együttműködést és a közös megjelenés lehetőségét, mindenekelött a Magyar Hadtudományi Társasággal, valamint a Szemere Bertalan Magyar Rendvédelem-történeti Tudományos Társasággal.

Külön is megemlíteném a Hadtörténeti Intézet és Múzeum munkatársainak támogatásával lebonyolításra került tudományos konferenciát a Pozsonyi Csata 1100. évfordulója alkalmából 2007-ben, valamint a Zsigmond Király Főiskolán 2008-ban rendezett „Diplomácia és az információ” című konferenciát, amelyen Torma Béla ezredes tagtársunk nagy sikerű előadást tartott „Honfoglaló őseink külkapcsolatai, diplomáciai tevékenysége” címmel.

**Kiemelten kell szólni a Bizottság által szervezett emlékülésről és konferenciákról.**

**2008-ban a Bíróképző Akadémia adott otthont az önálló magyar katonai felderítés és hírszerzés 90. évfordulója alkalmából rendezett Emlékülésünknek.** Ezen előadások és korreferátumok keretében elevenítettük fel a magyar katonai felderítés és hírszerzés történetének szakmatörténeti szempontból fontos korszakait, illetve egy-egy szakaszának konkrét eseményeit és történéseit, részben történészek-hadtörténészek, részben pedig azoknak a nagyszerű szakembereknek a közreműködésével, akik maguk is részesei vagy alakítói voltak a katonai felderítés és hírszerzés korábbi és jelenlegi korszakainak, időszakainak.

**2009-ben ugyancsak sikeres konferencia került lebonyolításra** a Stefánia úti Művelődési Központban hazánk aktuális nemzetbiztonsági kérdéseit érintő témákban a „Hazánk biztonsági helyzete a kihívások, valamint a nemzetbiztonsági tevékenység tükrében” címmel.

Ezen a konferencián be kívántuk mutatni az országunk biztonsági helyzetét befolyásoló kihívásokat, valamint az ezek kezelésére hivatott biztonsági rendszer elemeinek helyzetét, illetve azt, hogy milyennek látja, hogyan ítéli meg a magyar társadalom a fent említett biztonsági rendszer igen fontos elemét képező nemzetbiztonsági szolgálatokat.

Az ezt követően **évente megrendezésre kerülő szakmai-tudományos konferenciáinkon** olyan témákat dolgoztunk fel rangos szakértők segítségével, mint: „A béketámogató műveletek felderítő/hírszerző biztosítása” (2010), „Az EU szerepe a béketámogató műveletekben” (2011). **2012-ben társrendezőként** aktív részt vállaltunk a Magyar Hadtudományi Társaság által szervezett „Nemzetbiztonsági kihívások, nemzetbiztonsági szolgálatok”, valamint a Nemzetbiztonsági Szakszolgálat és a Szemere Bertalan Magyar Rendvédelem-történeti Tudományos Társaság által szervezett, „A 19–20. századi magyar állam nemzetbiztonsági szervezetei” című konferencia megtartásában. **2013-ban pedig megszerveztük** a „Fejezetek a magyar katonadiplomácia történetéből” című konferenciát a Nemzeti Közszerződési Egyetemen, ahol történészek, szakértők, valamint a magyar katonadiplomácia egykori és mai irányítói, illetve képviselői tartottak értékes előadásokat.

**2014-ben ugyancsak a Nemzeti Közszerződési Egyetemen** tartottuk meg a „Fejezetek a csapat-, hadműveleti és harcászati felderítés történetéből” című konferenciát, amelyen valamennyi előadónk az adott témakör elismert szaktekinélve és gyakorlati művelője is volt egy személyben.

Fontos szólni azon kiváló felkészültségű, nagy aktivitást mutató tagjainkról is, akik különböző konferenciákon és más rendezvényformákon történő rendszeres és magas színvonalú szerepvállalásukkal nemcsak Egyesületünk, hanem a felderítő/hírszerző szakma presztízsét is erősítették, illetve erősítik napjainkban is. A teljesség igénye nélkül név szerint is megemlíteném Dr. Botz László ny. altábornagy, Dr. Jávor Endre ny. ezredes, Dr. Kis-Benedek József ny. ezredes, Dr. Magyar István ny. dandártábornok, Dr. Fenyves Péter ny. ezredes és Balogh Péter ezredes tagtársainkat.

A Tudományos Bizottság vezetőjének javaslatára – az Elnökség jóváhagyásával – **új rendezvényformákat indítottunk (Biztonságpolitikai klub, látogatások, „Megelevenedő történelem program”)**. Két fő célt tűztünk magunk elé. Egyrészt, hogy érdekes, vonzó programok szervezésével mozgósítsuk tagjainkat, növeljük tájékozottságukat; másrészt, hogy jól felkészült, bizonyos szakterületeken speciális ismeretekkel rendelkező tagtársaink előadóként vagy programszervezőként történő felkérésével fokozzuk aktivitásukat.

A teljesség igénye nélkül csak néhány előadás címét említeném: „Oroszország a választások után”; „Törökország a NATO keleti szárnyán”; „A KNBSZ megalakulása óta eltelt időszak tapasztalatai”; „Nemzetközi biztonságpolitikai éértékelő, előrejelzés”; „Válságkörzet-e még a Nyugat-Balkán – a régió országainak biztonságpolitikai szempontú értékelése”; „Az Internet rejtjelmes világa”; „Oroszország és Ukrajna”; az „Eboláról”; a „Kiberbiztonságról”; a „Migrációról”; a „Drónokról”.

A különböző szakmai műhelyekbe szervezett látogatásaink tovább bővítették tagjaink látókörét, és erősítették kapcsolatainkat is az adott intézménnyel. Ilyenek voltak például az Állambiztonsági Szolgálatok Történeti Levéltárában, a Nemzeti Közszolgálati Egyetem Nemzetbiztonsági Intézetében tett látogatások, de megemlíthetném a Sziklakórház múzeumába, a Parlament múzeumába, a Holokauszt múzeumba vagy a Zwack múzeumba a családtagokkal közösen szervezett látogatásainkat is.

Az elmúlt tíz esztendő során **számos könyvbemutatót tartottunk tagjaink és vendégeink** munkáiból. Itt említeném például Dr. Szakály Sándor, Torma Béla, Somkutas Róbert, Kárpáti Ferenc, Török Árpád, Nanovfszky György és Novák András nevét. Részt vettünk központilag szervezett könyvbemutatókon is, így például Dr. Boda József, Haraszi György vagy Besenyő János szerzők esetében.

**Kezdeményezésünk beváltotta a hozzá fűzött reményeket.** Tagságunkból mára kialakult az a szűkebb kör, amely rendszeresen és szívesen jön el rendezvényeinkre, és azokon aktívan részt vesz. A programjainkat rendszeresen látogatók száma, ha kismértékben is, de évről-évre növekedett. A rendezvények, a tartalmas elfoglaltság biztosítása mellett jól szolgálták tagjaink összetartozásának az erősítését is.

Az Egyesületünkben folyó munkát jól szemléltetik kiadványaink és Évkönyveink. 2016-ban sorrendben már az ötödik Évkönyvünk jelent meg, amelyben nemcsak rendezvényeink, hanem tagtársaink fontosabb szakmai publikációi is megtalálhatók. (Az Évkönyvek az előtérben elhelyezett kiállítási vitrinekben is megtekinthetők.) A jövőben is meg kívánjuk tartani ezt a fontos kiadványt, és tagjaink aktív hozzáállásával szakmai értékű tartalommal kívánjuk megtölteni azt.

A **Polgári és Katonai Kapcsolatok Bizottsága** esetében is tartalmas munkáról adhatunk számot. A Bizottság, illetve **2015 óta a Szekció** vezetője Széles Ernő ny. dandártábornok.

A **Bizottság szervezésében rendeztük meg minden év novemberében a Felderítők Napja alkalmából szervezett ünnepi megemlékezéseinket** az annavölgyi üdülőben, a szentendrei helyőrségi klubban, a Művészetek Palotájában, az Infoparkban, illetve a Stefánia Palotában. Ezek a megemlékezések igazi családi, bajtársias légkörben zajlottak, és azokon a családtagok is rendszeresen részt vettek, valamint lehetőség nyílt a különböző felderítőgenerációk képviselőinek a találkozására is, ami segítette a bajtársi szellem erősítését.

Ugyancsak a Polgári és Katonai Kapcsolatok Bizottsága készítette elő a **Felderítők Társasága Közhasznú Egyesület és a Magyar Ejtőernyősök Bajtársi Szövetsége közötti együttműködési megállapodást**, amelynek megfelelően minden évben mintegy 25–30 fővel részt vettünk az Ejtőernyősök Napja alkalmából Szolnokon tartott megemlékezéseken és bemutatókon. Képviseletünk magunkat az első alkalommal Magyarországon megrendezésre került Nemzetközi Ejtőernyős Kongresszus nyitórendezvényén. Több közös tagunk révén részt vettünk az ejtőernyőzés történetével kapcsolatos konferencián, valamint a Szövetség éves beszámoló közgyűlésein és a Farkasréti temetőben, illetve a Szolnokon található ejtőernyős emlékművek és síremlékek koszorúzási rendezvényein.

Együttműködési megállapodás **alapján korrekt, jó munkakapcsolatunk alakult ki a Magyar Hadtudományi Társasággal**. A közös rendezésű konferencián kívül kölcsönösen részt vettünk egymás rendezvényein és segítettük egymást tagjaink publikációinak megjelentetésében.

Együttműködési megállapodás alapján **tartalmas együttműködés valósult meg szakmatörténeti kérdésekben a Szemere Bertalan Magyar Rendvédelem-történeti Tudományos Társasággal**. Kölcsönösen részt vettünk egymás rendezvényein, segítettük a szakmatörténeti kutatásokkal kapcsolatos cikkek, konferencia-előadások kölcsönös megjelentetését.

Ugyancsak együttműködési megállapodás alapján **tartottunk kapcsolatot a Magyar Tartalékosok Szövetségével**. Képviseelőink kölcsönösen részt vettek egymás rendezvényein, illetve lehetőségünkhöz mérten segítettük a MATASZ külföldi (olasz) kapcsolattartását is.

Kölcsönösen hasznos együttműködés formálódik a **Békefenntartók Bajtársi Egyesületével**, amellyel éppen az idén újítottuk meg együttműködési megállapodásunkat.



Bár már hosszabb ideje meghívás alapján képviselőink részt vettek egymás rendezvényein, ugyancsak az ez évi közgyűlésünk alkalmával írtunk alá **együttműködési megállapodást a Balassi Bálint Bajtársi Egyesülettel.**

Korábbi közgyűléseink és az évente megrendezésre kerülő konferenciáink lebonyolításához rendszeres és hasznos segítséget kaptunk, illetve kapunk korábban **a Zrínyi Miklós Nemzetvédelmi Egyetemtől, jelenleg pedig a Nemzeti Közszolgálati Egyetemtől, különösen a Nemzetbiztonsági Intézettől,** amit ez úton is szeretnék megköszönni.

Írásos megállapodás nélkül igen jó és tárgyyszerű, korrekt kapcsolatról számolhatok be megalakulásunkat követően **a Katonai Felderítő Hivatallal.** Főigazgató úr és a KFH vezetői fontos, a szakmai munkát támogató szervezetként tartották számon Egyesületünket. Minden törvényesen adható segítséget megadtak szervezetünk működéséhez, tevékenységünk népszerűsítéséhez, és igényelték szervezetünk részvételét a KFH kiemelt rendezvényein. Több alkalommal is személyesen tájékoztattam Főigazgató urat azokról a társadalmi szervezetek és a tudományos műhelyek által szervezett rendezvényekről, amelyekre a Felderítők Társasága meghívást kapott, és amelyeken részt vett.

Hasonlóan **jó és korrekt kapcsolatunk él jelenleg is bázisszervezetünkkel, a Katonai Nemzetbiztonsági Szolgálattal.** A szolgálat vezetői rendszeresen részt vesznek kiemelt rendezvényeinken, és mi is meghívást kapunk a Szolgálat állománygyűléseire és rendezvényeire. Tevékenységünket minden lehetséges és törvényes módon segítik. Képviselőink is tagjai a Felderítő Szemle Szerkesztőbizottságának. A folyamatos támogatásért e fórumon is szeretnék köszönetet mondani a KNBSZ vezetésének és Főigazgató úrnak.

**A Szociális Bizottság is** jelentős részt vállalt a bizottsági és az elnökségi ülések, de különösen a Felderítők Napja alkalmából tartott ünnepi rendezvény feltételeinek a biztosításából. Folyamatosan figyelemmel kísérte és jelenleg is végzi a Társaság tagjai szociális helyzetének felmérését, a segítségre, támogatásra szoruló társaink felkutatását, lehetőségeihez képest segítette az időközben elhunyt tagtársaink temetésének megszervezését, illetve mozgósította tagjainkat a temetésen való részvételre. A Bizottság vezetésében féldőben változás következett be. Munkahelyi elfoglaltságára tekintettel Ripcse László ny. ezredes úr kérte a felmentését, és helyét Halász István ny. ezredes úr vette át, majd a legutóbbi választások óta Gabrovsky Gábor ny. alezredes úr tölti be e tisztséget. E területen fontos feladata volt a Bizottságnak a Felderítő I–II. Nyugdíjas Klubok vezetőségeivel szoros együttműködés kialakítása, hogy feladatainak még eredményesebben meg tudjon felelni.

Az Egyesület életének, tevékenységének a szervezésében fontos szerepe van az **Elnökségnek. Kezdetben 15 fős, majd 2013 óta 17 fős** elnökség végzi ezt a munkát, amelyben a felderítés csaknem minden területének képviselője megtalálható. Jómagam, a Társaság elnökeként, a harmadik ciklusomat töltöm. A legnagyobb fluktuáció az alelnöki funkciót betöltő személyek esetében következett be.

Huszi András dandártábornokot kérésére, Árvai Zoltán ny. vezérőrnagyot egészségi problémái miatt kérésére, majd Négyesi József dandártábornok urat külszolgálati miatt mentette fel a Közgyűlés. Remélem, hogy Gyenes István ny. dandártábornok úrral még sokáig dolgozhatunk együtt!

**Az Elnökség** rendszeresen ülésezett és aktívan kivette részét a központi rendezvényekre történő mozgósításból, illetve maga is több rendezvényt szervezett. Ugyancsak az Elnökség végezte el a jogszabályváltozásokból adódó korrekciókat az Alapszabály szövegében, illetve készítette el az Egyesület tevékenységével összefüggően felterjesztésre került, központilag előírt jelentéseket, tájékoztatókat, adatlapokat.

Jelentős szerepe volt az Elnökségnek **a szervezetépítő munkában**, amelynek eredményeként **szervezetünk taglétszáma** – az időközben bekövetkezett sajnálatos elhalálózások miatti fogyás ellenére – folyamatosan növekszik. 2006-ban 92 fő, 2007-ben 125 fő, 2008-ban 130 fő, 2009-ben 136 fő rendes és két pártoló tag adta Egyesületünk létszámát. **Jelenlegi taglétszámunk 161 fő**, két fő felvétele folyamatban van. Megalakulásunk óta **17 tagunk halálozott el és öt fő lépett ki** a szervezetünkéből. Az idei beszámoló közgyűlésünk – az új Alapszabályunk nyújtotta lehetőséggel élve – első alkalommal **öt fő részére ítélte oda a Felderítők Társasága Egyesület Örökös Tiszteletbeli Tagja** címet. **Név szerint Dr. Botz László ny. altábornagynak, Dr. Kőszegvári Tibor ny. vezérőrnagynak, Polgár Ervin ny. vezérőrnagynak, Árvai Zoltán ny. vezérőrnagynak és Dr. Hajma Lajos ny. ezredesnek.**

Sajnos, a sok sikeres rendezvényünk mellett éppen ez a terület, a szervezetépítés az, amelynél szándékaink ellenére nehézségeink vannak. Nevezetesen, **Egyesületünk „korfája” fokozatosan romlik. Próbálkozásaink és kezdeményezéseink ellenére az utóbbi években a kezdeti 27%-ról 9%-ra csökkent aktív állományú tagjaink száma, és ezen mindenképpen szeretnénk változtatni.**

Amennyiben ez a tendencia tovább folytatódik, a tagság átlagos életkorának további növekedésével és ezzel párhuzamosan aktivitásának fokozatos csökkenésével kell számolnunk. **Ez akár Egyesületünk hosszú távú működését is veszélyeztetheti. Létfontosságúvá vált tehát az aktív állomány körében történő tájékoztató- és toborzómunka intenzív beindítása, amelyhez az állományilletékes parancsnokok és a helyi vezetők együttes támogatására van szükség.** Az aktív állományú felderítőkollégák „megszólítása” érdekében arra is hajlandóak vagyunk, hogy rendezvényeink bizonyos hányadát a hivatalos munkaidőn kívüli időpontra szervezzük, ahol az ő részvételük sem ütközik akadályba.

Ennél a kérdéskörnél említeném meg, hogy egy csaknem másfél éves folyamat eredményeként **a Fővárosi Törvényszék jóváhagyta Egyesületünk új Alapszabályát** és így a jövőben már az új, a civil szervezetek tevékenységét meghatározó törvény betűi és szelleme jegyében működhetünk tovább.

Végezetül feltétlenül szólni szeretnék arról, hogy eredményes tevékenységünkhöz természetesen hozzájárultak **azok a feltételek, amelyeket a Kerepesi út 29/b alatti székhelyünkön a Zrínyi Kht. részünkre biztosított, és az a segítség, amelyet folyamatosan, személy szerint Gárdos Vilmos ny. alezredes úrtól kaptunk. Köszönjük!**

Az alkalmat felhasználva szeretném megköszönni az Egyesületünk tagjainak támogatását és a rendezvényeken történő aktív részvételt, a tisztségviselőknek pedig azt az önzetlen és folyamatos munkát, amit az Egyesületünk eredményes működése érdekében végeztek.

**Tisztelt Államtitkár Úr!**  
**Tisztelt Tábournok Úr!**  
**Hölgyeim és Uraim!**

Ennyiben szerettem volna röviden bemutatni Egyesületünk első tíz évének a történéseit. A jövőben is szeretnénk ezt a munkát folytatni. **2018-ban ünnepeljük az önálló magyar katonai hírszerzés és kémelhárítás megalakításának 100. évfordulóját.** Ezt a dátumot kiemelt fontosságúnak tekintjük, és azt – együttműködő partnereinkkel – összehangolt rendezvénysorozat keretében kívánjuk megünnepelni.

A szakmai munkában, és különösen a nemzetközi területen szerzett tapasztalatok egy részének szélesebb körben történő közreadásával, a biztonságpolitikával kapcsolatos fontosabb, aktuális kérdésekben véleményünk tudományos, illetve felsőoktatási fórumokon történő kifejtésével, a tagságunkban meglévő szellemi kapacitás hatékony kihasználásával szeretnénk öregbíteni a „civil szférában” is hírnevünket.

Ebben a munkában a jövőben is számítunk a Honvédelmi Minisztérium, a Katonai Nemzetbiztonsági Szolgálat, valamennyi együttműködő partnerünk és tagjaink támogatására.

Köszönöm a figyelmet!



A konferencia pillanatai



DR. BOTZ LÁSZLÓ NY. ALTÁBORNAGY

**MAGYARORSZÁG NATO-CSATLAKOZÁSA,  
A (KATONAI) HÍRSZERZÉS ÚTJA  
A VSZ-BÓL A NATO-BA**

**Tisztelt Hölgyeim és Uraim!  
Kedves Barátaim!**

Engedjék meg, hogy először jókívánságaimat fejezzem ki a Felderítők Társasága Egyesület alapítóinak, volt és jelenlegi vezetőinek azért a kezdeményezésért és a végzett munkáért, amivel az elmúlt tíz évben összefogták szakmánk képviselőit, fórumot teremtettek a vélemények cseréjére, a tagság folyamatos és aktuális tájékoztatására, a személyes kapcsolatok fenntartására.

A felkérés, hogy a mai konferencia egyik paneljének bevezető előadását én tartsam, és ebben a katonai hírszerzés által a Varsói Szerződéstől a NATO-tagságig megtett hosszú útról röviden, harminc percben beszéljek, nem kis feladat elé állított. A témát Egyesületünk elmúlt tíz éve alatt több alkalommal, és esetenként még szélesebb – nem is mindig szakmai – körben már többen feldolgozták. Nálam sokkal szakavatottabb emberek, hogy csak néhányat említsek közülük: Árvai Zoltán ny. vezérőrnagy, Dr. Vajda János ny. ezredes, Dr. Hajma Lajos ny. ezredes, Dr. Magyar István ny. dandártábornok, Dr. Tömösváry Zsigmond ny. dandártábornok, Dr. Sallai Imre ny. ezredes, Dr. Endresz Ernő, Eperjesi Ildikó és mások.

A jelzett dilemma feloldásaként arra gondoltam, hogy az említett kutatókra való hivatkozás mellett a magam pályájából is merítsek személyes élményeket, tapasztalatokat, véleményeket.

A felderítőpályát még a VSZ-be tartozó Magyar Néphadsereg rádiófelderítő szolgálatánál kezdtem, beleértve a tiszti iskolai tanulmányokat is. Mint rádiófelderítő szakaszparancsnok, majd mint értékelő, szembesültem azzal a ténnyel, hogy a szövetségen belüli együttműködésben, a szövetségi partnerségben voltak hiányosságok, annak ellenére, hogy a magunk megítélése szerint a megszabott feladatokat jól teljesítettük. Amikor hiányosságokról beszélek, az egyirányú „információcserére”, a magyar fél részére meghatározott feladatok „behatárolására”, a „szegény, szerencsétlen rokon” szindrómára gondolok, amivel gyakran találkoztam ebben az időszakban.

Később, már „hírszerző” koromban is visszaköszöntek ezek a problémák, minthogy a szolgálatok közötti kapcsolatok meglehetősen alacsony szinten voltak, kommunikáció szinte kizárólagosan csak a felsővezetői szinten valósult meg (keletnémet operatív tisztekkel először és utoljára egy moszkvai tanfolyamon találkoztam), illetve később, a katonadiplomáciai munka során sem alakult ki hatékony információcsere.

## **A hidegháború időszaka, a magyar katonai hírszerzés a Varsói Szerződésben**

A külföldi bizalmas politikai, katonai, gazdasági, tudományos-technikai adatok, információk gyűjtését és feldolgozását (elemzését-értékelését) végezni hivatott katonai hírszerzés és felderítés – az 1953-ban megalakult MNVK 2. Csoportfőnökség – feladata a hidegháború időszakában alapvetően a szovjet vezetés igényeinek a kielégítése volt. Ebben a munkában a magyar szolgálat komoly eredményeket mutatott fel. Itt érdemes megjegyezni, hogy a felderített és feldolgozott információk jelentős hányada a Nyugat védelmi stratégiájára, hadszíntéri berendezkedésére utalt, azaz a Kelet (a VSZ) támadó műveleteit tételezték fel, amit mi is tanultunk a katonai akadémián.

„A Magyar katonai hírszerzés tevékenységének fő irányai és jellemzői a Varsói Szerződés időszakában” című tanulmány<sup>1</sup> a rendszerváltozás óta eltelt időszakot elégséges tartotta ahhoz, hogy reálisan ítélje meg a magyar katonai hírszerzés korábbi működését. Az elérhető és feldolgozott anyagok alapján azt állapította meg, hogy a szervezet hatékonyan integrálta a hadászati, a hadműveleti-harcászati és a harcászati felderítési szintek, a szervezetek munkáját, képes volt a Magyar Néphadsereg – VSZ-en belül meghatározott feladatokból adódó – alkalmazási terveinek a megalapozását, azaz a délnyugati hadszíntér észak-olasz hadműveleti irányára, a Magyar Néphadsereg tervezett alkalmazási területére vonatkozó katonai, katonatechnikai információkat biztosítani.

A tervezett feladatra irányuló korlátozott mélységű konzultáció (vagy inkább feladatszabás) kétoldalú megbeszélések keretében történt, de a szovjet vezetés és az Egyesített Fegyveres Erők Főparancsnoksága a saját, koalíciós erők nagyságára vonatkozó adatokat, alkalmazási terveket nem ismertette a magyar vezetéssel. Ez a „nagy testvér” dominanciáját, egyben bizalmatlanságát is mutatta.

A jelzett elképzelésből adódóan a magyar katonai hírszerzés és felderítés fő feladata a NATO dél-európai fegyveres erőinek felderítése volt. A megszerzett adatok, információk rendszeresen továbbításra kerültek az EFE Főparancsnokságnak, az aktuális kérdésekről a tagállamok hírszerzőfőnökei éves értekezletein tárgyaltak, illetve döntöttek. Az információcsere a 80-as évek közepétől, az akkori számítógépes adatfeldolgozás rendszerbe állításával vált hatékonyabbá. A szovjet vezetés ugyanakkor „tanácsadói rendszerével” biztosította az információkhoz való közvetlen hozzáférést, illetve a ráhatást, ezzel bizonyos mértékben és formában háttérbe szorítva a nemzeti igényeket, jelleget. A jelentősebb értékelések, kiadványok kölcsönösen megküldésre kerültek, de a szolgálatok elemző-értékelő állománya nem vett részt közös találkozókön.

---

<sup>1</sup> MAGYAR Balázs: A Magyar katonai hírszerzés tevékenységének fő irányai és jellemzői a Varsói Szerződés időszakában. Nemzetbiztonsági Szemle, 2008/2.  
[http://epa.oszk.hu/02400/02463/00002/pdf/EPA02463\\_hadtudomanyi\\_szemle\\_2008\\_2\\_014-021.pdf](http://epa.oszk.hu/02400/02463/00002/pdf/EPA02463_hadtudomanyi_szemle_2008_2_014-021.pdf);  
letöltés: 2016.03.28.

Az adott időszakban a magyar katonai hírszerzés a NATO – ezen belül az Amerikai Egyesült Államok, a Német Szövetségi Köztársaság, Nagy-Britannia, Olaszország, Franciaország –, valamint Ausztria és részben Svájc katonapolitikájára és fegyveres erejére koncentrált. Jelentős munkát végeztek ezen feladatok végrehatásában a külföldön (diplomáciai szolgálatban) dolgozó hírszerzőtisztok, illetve a rádiófelderítés munkatársai. Utóbbiak szorosan követték a NATO és az egyes tagországok katonai gyakorlatait, a megszerzett és speciálisan feldolgozott információk alapján világos, egyértelmű képet mutattak az adott erő alkalmazási elképzeléseiről.

Még rádiófelderítő koromból emlékszem a REFORGER és az AUTUMN FORGE fedőnevű gyakorlatokról készített, esetenként több száz oldalas, bőrből kötött jelentésekre, amelyekbe a térképeket 1967–68-ban már én készítettem el fénykép formában. Csalódás csak akkor ért, amikor ugyanezekről a gyakorlatokról szóló, nekünk küldött, néhány oldalas szovjet jelentést olvastuk döbbenettel, mennyi pontatlan információt tartalmaztak. Hírszerzési feladat volt a nyugati hadiipari fejlesztések követése, fegyverek, hadifelszerelések beszerzése is.

Ennek gyakorlati végrehajtásában Dél-Vietnamban, az Esztergomi Ferenc ezredes által vezetett csoport munkatársaként vettem részt. A lelőtt amerikai repülőgépek és helikopterek, a kilőtt harckocsik műszereinek, fegyverzetének kiszerezésével, lőszeres és robbanóanyagok gyűjtésével és hazaküldésével foglalkoztunk.

### **Átmeneti időszak, majd az euroatlanti kapcsolatok kialakítása**

Az 1985–1990 közötti, olaszországi külszolgálatomat (katonai és légügyi attaséként) még a VSZ és a NATO szembenállása időszakában kezdtem meg, a hazai mellett egyértelműen meghatározott VSZ (és hangsúllyal szovjet) hírszerzési igényekkel és feladatokkal. Az időszak első felére még a VSZ-tagországok katonai attaséi közötti együttműködés, a változó mélységű és hatékonyságú szakmai konzultációk gyakorisága volt jellemző. Az évtized végére viszont már a változó világ, az országok egymáshoz való viszonyának lassú módosulása volt jellemző. Az 1988–1989. évi hazai változások – ha lassabban is, de – külföldön is visszatükröződtek, a nyugati kollégák közvetlenebbek lettek, az addig hűvös, de udvarias kapcsolatokat felváltották az együttműködésre való készség jelei, kezdeti megnyilvánulásai. Ugyancsak érezhető volt a viszony átalakulása, szinte „baratív” fordulása a fogadó ország hivatalos képviselői részéről is.

A kapcsolatok változásának legvilágosabb mutatója volt, hogy olaszországi külszolgálatom befejezését követően, az 1990. augusztusi hazatérésem után, még az év decemberében abban a megtiszteltetésben volt részem, hogy Kovács János vezérőrnagy, az akkori MH KFH hivatalvezetője és Mag Pál ezredes társaságában már a kapcsolatfelvételtől és együttműködés kérdéseiről tárgyalhattam az olasz katonai hírszerzés<sup>2</sup> akkori vezetőjével, Fulvio Martini tengernaggyal Rómában.

---

<sup>2</sup> Servizio Informazioni e Sicurezza Militare – SISMI.

Magyarország a 20. század utolsó évtizedét még a VSZ tagjaként kezdte meg, de már 1990 közepén felvette a kapcsolatot a NATO-val, amikor a Szövetség társult tagságot ajánlott a NATO Parlamentben. Érezhető volt, hogy nem csupán Magyarország és a szocialista blokk további országai érezték légüres térben magukat és keresték a kiutat, a partnereket, de a nyugati országok is nyitottak voltak a közeledésre. A korábban szemben álló felek – az adott időszakban jelentkező új kihívások elleni közös fellépés érdekében – az együttműködést keresték. A Balkánon kialakult és érezhetővé vált feszültség értékelése alapján egyértelművé vált, hogy ezt a problémát egy ország sem lesz képes egyedül megoldani. Így a NATO is a jövőbeni szövetségeseiket, együttműködni kész partnereket kereste. Az 1991-ben megalakult Észak-atlanti Együttműködési Tanácshoz csatlakoztak a volt szocialista országok, beleértve a Szovjetunió utódállamait is. A Tanács 1992-ben kijelölte azon követségeket, amelyek összekötő szerepet tölthetnek be a Szövetség és a csatlakozott országok között. A politikai kapcsolatok létesítése és fejlesztése igényének formális megjelenése mellett megkezdődött a közeledés katonai téren is. Rendszeres vezetői találkozókra került sor, és Magyarország szívesen fogadta a NATO és tagállamai által felajánlott katonai képzési-továbbképzési lehetőségeket.

Az 1991–92-es években – a Honvédelmi Minisztérium biztonságpolitikai és nemzetközi főosztályának vezetőjeként – közvetlen közelből tapasztaltam meg a rendszerváltó magyar politikai vezetés törekvéseit a nemzetközi kapcsolatok újraépítésében, az ország és a katonai szféra elfogadtatásában, a kialakult balkáni válság enyhítését, kezelését, megoldását célzó nemzetközi összefogásban való részvételben. A munka rendkívül összetett volt, hiszen egyrészt a környező országokkal kellett egy újfajta kapcsolatrendszert felépíteni, másrészt a nyugati államokkal kellett (a korábbiakhoz képest sokkal aktívabb) együttműködést kialakítani.

Árvai Zoltán ny. vezérőrnagy, a Felderítők Társasága Egyesület 2008. évi konferenciáján határozottan és joggal hangsúlyozta, hogy a rendszerváltozás időszakában a magyar katonai hírszerzésben szolgálatot teljesítők aktív részeseivé váltak a társadalmi párbeszédnek. Elfogadták a rendszerváltozás szükségességét és alapvető céljait, a többpártrendszert, a parlamenti demokráciát, a pártok kitiltását a munka- és a szolgálati helyekről, a nyilvánosságot és a társadalom kontrollját az erőszakszervezetek felett. A katonai hírszerzésben/felderítésben dolgozó állomány a társadalom egészénél gyorsabban azonosult a rendszerváltozás céljaival.

Az adott időszakban kibontakozó balkáni válság ugyancsak jelentős hatást gyakorolt mind a Szövetségre, mind pedig a magyar biztonság- és védelempolitika megfogalmazására, alakítására. Jelentős lépés volt, amikor a Bosznia feletti repülési tilalom betartása érdekében a Szövetség AWACS-repülőgépeinek légtérhasználatát Magyarország 1992-ben engedélyezte. A magyar Parlament 1993-ban elfogadta a Magyar Köztársaság biztonságpolitikai, valamint védelempolitikai alapelveit, amelyben jelentős hangsúlyt kapott a NATO-hoz való közeledésünk. Ezzel egy időben döntés született az Atlanti Összekötő Hivatal felállítására a brüsszeli bilaterális nagykövetség keretein belül.

A Hivatal katonai osztályának feladata a NATO katonai szerveivel való kapcsolattartás volt. A szervezet jelentős munkát végzett hazánk és a NATO közötti információcsere lehetőségeinek a feltárása területén, az elvárások és a követelmények megismerésében, az azoknak történő megfelelés érdekében végzendő feladatok azonosításában.

1993. március 1-jén rendkívüli követ, meghatalmazott miniszteri rangban kerültem kihelyezésre Brüsszelbe azzal a feladattal, hogy az Atlanti Összekötő Hivatal katonapolitikai osztályvezetőjeként igyekezzek kapcsolatokat építeni a NATO katonai szerveivel, tájékozódni a csatlakozásunkhoz kapcsolódó szövetségi követelményekről, igényekről. Tanulmányozzam a szervezet működését, alakítsak ki egy olyan alapot, amire a későbbiekben építeni lehet. Bár ezt a tevékenységet később – vezérkarifőnök-helyettesi és hivatalvezetői kinevezésemet megelőző parlamenti meghallgatáson – egy képviselő „*milyen hírszerző tevékenységet végzett az elmúlt két évben Brüsszelben?*” kérdéssel próbálta kedvezőtlen színben feltüntetni. Kétéves munkámat én is aktív hírszerző tevékenységként tudom jellemezni, aminek célja a csatlakozási követelményeknek való megfeleléssel kapcsolatos, hazai politikai és katonai döntések meghozatalának előkészítése, megalapozása, támogatása volt.

A munka rendkívül érdekes, ugyanakkor végtelenül nehéz is volt. Itthon szükség volt minden információra, tudni, hogyan ítélt meg bennünket a NATO, s ennek ismeretében milyen úton induljunk az átalakításokkal, milyen véleménnyel vannak rólunk a Szövetségben.

Jelentős mérföldkőnek tekinthető a NATO 1994. januári brüsszeli csúcstalálkozója, ahol a Szövetség megfogalmazta, elfogadta és beindította a NATO és az együttműködő országok közötti kapcsolatok átalakítását célzó Békepartnerség Programot. Ez a partnerség elősegítette Magyarország NATO-hoz való közeledését. A program keretében a NATO segítséget ígért és adott az együttműködő országoknak, és lehetőséget teremtett a béketámogató feladatokban történő részvételre. A Magyar Honvédséggel való közvetlen kapcsolat erősítését nagyban segítette néhai Szalai István vezérőrnagy (akkor még ezredes) kihelyezése az Atlanti Összekötő Hivatal katonapolitikai osztályának tisztjeként Monsba, a Szövetséges Haderők Európai Főparancsnokságához összekötőnek. Munkáját a SHAPE égisze alatt létrehozott Partnerségi Koordinációs Sejt tagjaként végezte. A PfP-programban kapott lehetőségek, a közös kiképzések, gyakorlatok nagyban segítették az elvárt követelményekhez való közeledésünket.

1995-től, a Szövetség balkáni eseményekben való részvétele időszakában egyre jelentősebb szerep hárult Magyarországra részben földrajzi közelségünk, részben pedig a térséggel kapcsolatos ismereteink kapcsán. A Szövetség felismerte, hogy mi, akik már több mint ezer évet eltöltöttünk ebben a térségben, jobban ismerjük a helybeli viszonyokat, a lakosság mentalitását. Nem csupán ismereteink átadásával, de a Szövetség konkrét tevékenységének támogatásában is jelentős részt vállalt Magyarország ebben az időszakban. Gondolok itt az IFOR-, majd az SFOR-erők átvonulásának támogatására, biztosítására a befogadó nemzeti támogatás feladatrendszer keretében, illetve a magyar légtér biztosítására a NATO-feladatokhoz. Műszaki kontingensünk részvétele a műveletekben ugyancsak a magyar támogatás kiváló példája volt.



Az 1995-ös év szolgálatunkat érintő kiemelkedő eseménye volt a Nemzetbiztonsági Szolgálatokról szóló CXXV. törvény elfogadása, amely új szervezeti formában, az MK Katonai Felderítő Hivatalaként jelölte meg helyünket, szerepünket és feladatainkat.

1996. január 29-én hivatalosan is bejelentésre került Magyarország NATO-hoz való csatlakozási szándéka. Ez a mozzanat még nagyobb hangsúlyt adott szolgálatunk tevékenységének, tovább nőtt mind a hazai, mind a szövetségi információs igény, jelentős figyelem kísérte tevékenységünket. A magyar Országgyűlés illetékes bizottságai részéről is érezhetővé vált a figyelem növekedése, amit az objektumban tartott tájékoztatók, valamint a Parlamentben tett jelentéseink gyakorisága is jellemzett. 1997. július 8-án Madridban megkezdődtek a csatlakozási tárgyalások, majd november hónapban népszavazás döntött Magyarország NATO-csatlakozásáról. A népszavazás egyértelműen mutatta a magyar lakosság véleményét azzal, hogy a résztvevők 85%-a a tagság mellett voksolt.

Ebben az időszakban már megfigyelőként részt vettünk a NATO hírszerzéssel foglalkozó bizottságának ülésein, és véleményt nyilváníthattunk a délszláv válság kezelését illetően, amely véleményt mindig meghallgatásra talált. Ma is meggyőződésem, hogy aktív tevékenységünkkel, együttműködésben mutatott hasznosságunkkal jelentősen hozzájárultunk ahhoz, hogy 1999-ben a Szövetség teljes jogú tagja lehettünk.

### **Magyarország szerepe a NATO-ban**

Az ország célegyenesbe fordult, 1999. március 12-én az Amerikai Egyesült Államok Missouri államában lévő Independence városban Martonyi János külügyminiszter átadta a ratifikációs okmányokat, ezzel Magyarország a Szövetség tagjává vált. Március 16-án a magyar miniszterelnök már elfoglalhatta helyét az Észak-atlanti Tanácsban, ezzel jogot kaptunk, hogy a Washingtoni Szerződés ötvenedik évfordulóját ünneplő áprilisi csúcstalálkozó előkészítésében már aktív, teljes jogú tagként vegyünk részt.

A csatlakozásunkat követő 12. napon megkezdődött a Szerbia elleni légi szövetséges hadművelet. Hírszerzésünk képességeit a Szövetség számos esetben vette igénybe, elsődlegesen a céladatok pontosításában. Ez utóbbi jelentős felelősséget rótt a szolgálatra, hiszen esetenként a polgári lakosság élete múlt az általunk megadott célkoordináták helyességén.

Az adott időszakban jelentős mértékben fokozódott a hírszerző együttműködés. A hivatal főigazgatójaként első vonalból tapasztaltam meg, mit is jelent a NATO-val és a tagországok hírszerző szervezeteivel való együttműködés. Gyakran kérték ki véleményünket, amelyeket figyelembe is vettek. Emlékezetesek maradtak a találkozók George Tenettel, az amerikai hírszerző közösség vezetőjével, a CIA igazgatójával, vagy az amerikai, a brit, a német és a török katonai hírszerző szervezetek vezetőivel, akik közvetlenül vettek részt a balkáni helyzet értékelésében, a reagálásokban.

Emlékezetesek maradnak azok a szakmai kirándulások, amikor a hazai vagy a szövetségi (alapvetően brit) igényekre reagálandó – néhány itt ülő munkatársam társaságában – találkoztam a háborúban álló Szerbiában a szerb katonai hírszerzés vezetőivel azzal a feladattal és céllal, hogy egyrészt meggyőződhessünk arról, hogy a határaink közvetlen közelében folyó harctevékenységek nem hazánk ellen irányulnak, másrészt megpróbáljuk befolyásolni a szerb katonai vezetést, hogy szakítson Milosevic politikájával.

Ugyancsak jelentősnek tartom a 2001. január 30–31-én Budapesten, általunk kezdeményezett – a maga nemében az első – regionális hírszerző konferenciát, ahol a brit, a német, az osztrák, a bolgár és a román partnerszervezetek vezetőivel értékeltük a balkáni helyzetet.

Magyarország NATO-csatlakozása az ország közvetlen szomszédságában folyó, aktuális konfliktusban való részvétel jelentette feladatok mellett a követendő út megtalálását, a jövő megalapozását is feltételezte. Az útkeresés, a nemzeti és a szövetségi elvárásoknak megfelelő kül- és biztonságpolitika megfogalmazása a 2002. évi Nemzeti Biztonsági Stratégiában, majd annak 2005. évi átdolgozásában manifesztálódott. Magyarország, ezen belül a Magyar Honvédség, elkötelezte magát a Szövetség béketámogató műveleteiben való aktív részvételre, illetve a jelentkező új kihívásokra megfelelő válaszadási képesség megteremtésére. A hírszerzés feladatrendszere is e döntések szellemében módosult, bővült. Fokozott jelentőséget kapott a szövetségi (ENSZ-, NATO-, EBESZ-, EU-) műveletekben részt vevő erő hírszerző támogatása.

A szövetségi tagság velejárója az ország biztonsági kockázatainak növekedése is – gondolok itt a terrorveszélyeztetettségére –, ami ismét új feladatként jelentkezik a hírszerzés számára. Emellett jelentős feladat az ország részéről a Washingtoni Szerződésben foglalt kötelezettségek némelyikének teljesítése, gondolok itt a védelmi költségvetés alacsony voltára, a nem megfelelő anyagi háttérből adódó humán és technikai háttér hiányosságaira.

Ha összegezni kívánám az előadásom címében foglalt időszakot, azaz a katonai hírszerzés átmenetét a Varsói Szerződés időszakából a NATO időszakába, azt mondhatnám röviden, hogy hivatásunkhoz híven, hazánkhoz fűződő lojalitásunk töretlenségével, elsődlegesen hazánk érdekeit szem előtt tartva és védve igyekeztünk válaszokat keresni az adott időszak kérdéseire. Tudásunkkal – a szövetségi keretek között is – hazánk biztonságának érdekében végeztük munkánkat. A NATO tagjaként, az egyenrangú partnerség szellemében mindent megtettünk a kollektív biztonság fenntartása érdekében.

Köszönöm a figyelmet!

#### FELHASZNÁLT IRODALOM

- MAGYAR Balázs: A Magyar katonai hírszerzés tevékenységének fő irányai és jellemzői a Varsói Szerződés időszakában. Nemzetbiztonsági Szemle, 2008/2.  
[http://epa.oszk.hu/02400/02463/00002/pdf/EPA02463\\_hadtudomanyi\\_szemle\\_2008\\_2\\_014-021.pdf](http://epa.oszk.hu/02400/02463/00002/pdf/EPA02463_hadtudomanyi_szemle_2008_2_014-021.pdf); letöltés: 2016.03.28.



GYENES ISTVÁN NY. DANDÁRTÁBORNOK

## „RENDSZERVÁLTÁS” A NEMZETI RÁDIÓELEKTRONIKAI FELDERÍTÉS TERÜLETÉN

Témaválasztásomat kettős cél vezérelte. Egyrészt szerettem volna hozzájárulni Egyesületünk 10 éves fennállásának méltó megünnepléséhez, másrészt a politikai rendszerváltás és az azt követő időszak szakmatörténeti áttekintését, feldolgozását szándékoztam teljesebbé tenni. A címben a rendszerváltás időzőjelét az indokolja, hogy itt a Varsói Szerződéstől indulva a NATO-csatlakozásig tekintem át a nemzeti rádióelektronikai felderítés (továbbiakban: REF) átalakulását, tehát nem csak egyszerűen a REF-rendszer átalakításának folyamatáról beszélek, hanem az egyik katonai szövetségtől a másikig megtett szakmai útról is. A folyamatot természetesen jelentős mértékben befolyásolták a politikai-társadalmi (különösen védelempolitikai) változások, illetve a katonai felderítéssel szemben megfogalmazott akkori követelmények. Magyarázatra szorul az is, hogy a címből a „katonai” jelzőt elhagytam. Ennek fő oka, hogy ezen a szakterületen – a szó hagyományos értelmében – rendszernek csak a katonai REF-rendszer volt tekinthető az 1990-es években. (Persze az is tény, hogy az Információs Hivatal és a Nemzetbiztonsági Szakszolgálat is rendelkezett technikai adatszerző képességekkel.)

A cikkben leírtak elsősorban az adott időszakra vonatkozó személyes visszaemlékezéseimen és nem tudományos kutatáson alapulnak (bár a tanulmány kidolgozása során – az esetlegesen előforduló pontatlanságok elkerülése érdekében – néhány témában volt kollégáimmal is konzultáltam). A cikkben áttekintett időszak meghatározó részében (1992–2001 között) az MHVK KFH, illetve az MK KFH REF igazgatói beosztásaiban szolgáltam, így megfelelő rálátással/ráhatással rendelkezem a REF-rendszer működtetését, illetve fejlesztését illetően. Fontosnak tartom, hogy a konferenciára készített előadásomtól tartalmilag lényegesen ne térjek el, ezért annak elemeit itt is felhasználom. A REF-rendszer átalakításának általam lényegesnek tartott állomásait, folyamatait az 1. ábrán olvasható gondolatmenet alapján írom le. Célszerűnek tartom a REF fogalmát itt is rögzíteni, mert tapasztalataim szerint nem mindenki ugyanazt érti a volt szovjet, illetve a NATO (angolszász) katonai terminológiában egyébként teljesen egyértelmű kifejezések alatt (2. ábra).

### 1. A REF általános helyzete 1989/90-ben

A magyar REF hadászati tagozata, a 3. önálló rádiófelderítő dandár a '80-as évek végére mind szervezetében, mind technikai ellátottságában és személyi feltöltöttségében elérte csúcspontját. 1988-as adatok szerint a dandár létszáma 1877 fő volt (214 tiszt, 755 tiszthelyettes, 620 sorkatona és 288 polgári alkalmazott).<sup>1</sup>

<sup>1</sup> DÉKÁNY István – SZÖNYI István: A magyar katonai rádiófelderítés története. Zrínyi Kiadó, Budapest, 2009. p. 32.

Rádiófelderítő technikai eszközök tekintetében az adatszerző képesség főként a '70-es években kifejlesztett magyar rövidhullámú és ultrarövid-hullámú vételtechnikai eszközökre támaszkodott. A mikrohullámú tartományban jelentkező adatszerzési igényeket (rádiórelé, távközlési mesterséges hold) még részben szintén ki lehetett elégíteni a magyar elektronikai ipar berendezéseivel (11, 18, majd 40 GHz frekvenciahatárig).

The slide features a header with the FT logo and the name 'Gyenes István ny. mk. dttk.'. The main title is 'AZ ELŐADÁS VÁZLATA'. The content is a bulleted list of topics:

- BEMUTATKOZÁS, RÖVIDEN A RÁDIÓELEKTRONIKAI FELDERÍTÉSÉRŐL (TOVÁBBIÁKBAN: REF)
- A REF ÁLTALÁNOS HELYZETE 1989/90-BEN
- SZÜKSÉGES ÉS KÉNYSZERŰ (GYORS) VÁLTOZTATÁSOK A SZERVEZETBEN ÉS TERÜLETI ELHELYEZKEDÉSBEN
- ELGONDOLÁS A REF RENDSZER ÁTALAKÍTÁSÁRA
- SZERVEZETI ÁTALAKÍTÁS – 1995/96
- NÉMET SZAKTECHNIKAI TÁMOGATÁS
- A 90-ES ÉVEK VÉGÉRE KIALAKULT NEMZETI KATONAI REF RENDSZER
- HAZAI ÉS NEMZETKÖZI EGYÜTTMŰKÖDÉS, NATO CSATLAKOZÁS
- VEZETŐI LÁTOGATÁSOK
- A 10 ÉV ALATT BEKÖVETKEZETT VÁLTOZÁSOK RÖVID ÉRTÉKELÉSE

2016. április 21.

1. ábra

A rádiótechnikai felderítés (RTF) alapvető technikai eszközeit 1967–1990 között (majd '90 után is) a szovjet, később orosz gyártmányú SZDR–2M (SZDR–2MP) felderítőállomások képezték, amelyek számos kedvező technikai jellemzővel rendelkeztek, ugyanakkor szűk felderítési frekvenciatartományuk csak korlátozott mértékű felderítést biztosított. Az RTF történetével, képességeivel és feladataival Dr. Czuth László ny. ezredes „Rádiótechnikai felderítés (ELINT)” című tanulmánya részletesen foglalkozik (Felderítő Szemle, III. évfolyam 4. szám, 2004. december).

A fenti száraz tények tükrében értékelési/kiindulási alapként elmondható, hogy rádiófelderítő képességünk a hidegháborús feladatokhoz igazodott, és kimagasló teljesítményre volt képes rövidhullámú, valamint távközlési mesterséges holdas területen. Korlátozott képességekkel rendelkezett az ultrarövid-hullámú rádiós rendszerek, valamint az ultrarövid- és mikrohullámú sokasatornás rádiórelé-rendszerek tekintetében. Rádiótechnikai felderítés vonatkozásában az eszközök mennyisége, technikai képessége, kora és a meglévő települési helyek együttesen okoztak feszültséget a meglévő lehetőségek/feladatok és képességeink között.

The slide features a header with a logo on the left and the text 'Gyenes István ny. mk. ddtbk.' on the right. The main title is 'RÖVIDEN A REF-RŐL'. Below it, there is a bullet point 'FOGALMA:' followed by two paragraphs of text. The date '2016. április 21.' is at the bottom.

**FT** Gyenes István ny. mk. ddtbk.

## RÖVIDEN A REF-RŐL

- **FOGALMA:**

A rádióelektronikai felderítés a katonai felderítés egyik neme, amely az elektromágneses energiát sugárzó aktív rádióelektronikai eszközök feltárása útján szerez felderítési adatokat az objektumát képező erők, eszközök állományáról, helyzetéről, csoportosításáról, tevékenységéről és szándékáról.

A rádióelektronikai felderítés (Signals Intelligence - SIGINT) magában foglalja a rádiófelderítést (Communication Intelligence - COMINT), valamint a rádiótechnikai felderítést (Electronic Intelligence - ELINT).

2016. április 21.

2. ábra

A „körkörös védelem” hadászati koncepció felderítési vonatkozásai számunkra azt jelentették, hogy a meglévő erőket-eszközöket gyorsan át kellett csoportosítani, kiegészítő felderítőképességeket kellett bevonni és a személyi állomány szakmai felkészítését alapjaiban meg kellett változtatni. Az ellentmondások többségét már elődeim (Lakatos József és Fekete Flórián ezredesek) felismerték, mert az akkori események (román forradalom, délszláv válság, öbölháború, oroszországi puccskísérlet) nehéz, a szokásostól jelentősen eltérő feladatokat jelentettek a REF számára. Az erők-eszközök átcsoportosítása során a kezdeti 11 állandó települési helyből ötöt 1989/90-ben felszámoltunk és az így felszabaduló kapacitásokat főként a déli és a keleti határszakaszra mozgattuk át.

Kiemelten kellett foglalkoznunk a környező országok vezetésbiztosító erői által alkalmazott híradás-szervezési elvek és technikai eszközök megismerésével, a légvédelmi és repülésirányító rendszerek működési sajátosságaival, ismerveivel. Külön meg kell említenem az új nyelvismereti (szerb, horvát, román, szlovák, ukrán – később Koszovó kapcsán – albán) követelményeket, mert talán ez volt akkoriban a legnagyobb kihívás. Azonnali megoldásként más szervezetektől „csoportosítottunk át” nyelvtudókat, illetve hosszabb-rövidebb nyelvtanfolyamokon képeztük a meglévő személyi állományt.

A megváltozott követelményeket érvényesíteni kellett a Zrínyi Miklós Katonai Akadémián, a Bolyai János Katonai Műszaki Főiskolán (BJKMF) és a hivatásos tiszthelyettesek képzésében is. Az utóbbi kettő vonatkozásában a mindenkorin KFH REF-igazgató gyakorolta a kamarai jogkört, így a szakmai ismeretek oktatásának követelményeit ebben az időszakban én szabhattam meg.

A személyi utánpótlás terén nagyobb probléma nem jelentkezett, bár – főként a diszlokációs változások kapcsán – a kiáramlás a vártnál intenzívebb volt. Megjegyzem, hogy a '90-es években tanévenként általában 15 fős osztályt indíthattunk a BJKMF-en. A REF Igazgatóság utódszervezeténél tett közelmúltbeli látogatásom során örömmel nyugtáztam, hogy a középvezetői állomány meghatározó hányada ezekből az osztályokból került ki. Nehézséget a speciális (programozó és elméleti matematikus, informatikus) beosztások feltöltése okozott.

Összefoglalóan az akkori szakmai helyzetet úgy jellemezhetném, hogy a politikai rendszerváltást követően ellentmondás keletkezett a REF képességei és az új lehetőségek között: sokkal több adatforrás volt elérhető a környező országokban, mint amennyi lefogására képességekkel rendelkezünk. A befolyásoló tényező közül említésre érdemes az adatforrások jellege („elektromágneses környezet”, heterogén vezetéstechnikai eszközök), a mélységi tagozódása, az új irányokban korlátozott szakmai tapasztalataink és a nyelvismeretünk. Lényegében a képességek és a lehetőségek között feszülő ellentmondás felismerése fogalmaztatta meg velünk azt a fejlesztési koncepciót, amelynek következtében a '90-es évek végére kialakult a körkörös kitekintést biztosító nemzeti katonai rádióelektronikai felderítőrendszer. A REF általános helyzetét jellemző tények és a bekövetkezett fontosabb változások a következő ábrákon láthatóak.

The slide features a header with the FT logo and the name Gyenes István ny. mk. dtbtk. The main content is a list of bullet points describing the REF's situation in 1989/90 and subsequent developments. The text is as follows:

**A REF ÁLTALÁNOS HELYZETE 1989/90-BEN**

- A VARSÓI SZERZŐDÉS/HIDEGHÁBORÚ IDEJÉN A REF FELADATAIT ELSŐSORBAN A NATO FEGYVERES ERŐK HARCÉSZÜLTSEGI HELYZETE, VEZETÉSI RENDSZEREI, TEVÉKENYSÉGE, SZERVEZETE, KIKÉPZÉSE, HADÁSZATI GYAKORLATAI KÉPEZTÉK
- EBBŐL A MAGYAR RENDSZER A KÖZÉP- ÉS DÉL-EURÓPAI HADSZINTÉRE KONCENTRÁLT.
- A NEMZETI HADERŐK KÖZÜL AZ USA EURÓPAI FE. ERŐI, NSZK, OLASZORSZÁG, NAGY-BRITANNIA ÉS AUSZTRIA KÉPEZTÉK A FŐ FELADATOT.
- A REF RENDSZER KÉPESSÉGEI ENNEK MEGFELELŐEN ALAKULTAK:
  - ADATFELDOLGOZÓ ERŐK (KÖZPONTI HARCÁLLÁSPONT) + ZÁSZLÓALJ SZINTEN ELŐÉRTÉKELKÉS
  - ADATSZERZÉS + SZAKMAI TÁMOGATÁS
  - ÖT ZÁSZLÓALJ (RH, RH RIM, URH, TMH, RTF, + GAFO, FTKO)
- 1990-BEN MHVK 2. CSF-SÉG → MHVK KFH, 3. Ö.RÁF.DD. → MH TÁVKEI

A REF SZAKMAI FELADATAI RÖVID IDŐ ALATT A RÉSZBEN SZÖVETSÉGI (VSZ) RÉSZBEN NEMZETI JELLEGBŐL A „KÖRKÖRÖS VÉDELEM” HONVÉDELMI KONCEPCIÓ KÖVETKEZTÉBEN TISZTÁN NEMZETIVÉ VÁLTAK.

2016. április 21.

3. ábra

Gyenes István ny. mk. ddtbk.

### A REF ÁLTALÁNOS HELYZETE 1989/90-BEN

- Ref. Szolgálat → Ref. Igazgatóság
  - 1. ref. o. (hdm.)
  - 2. ref. o. (kik.)
  - 3. ref. o. (klgs. adatfeld.)
  - 4. ref. o. (hir.)
  
- 3. ö. ráf. dd. → MH TÁVKEI
  - a szakmai szervezetek a zászlóaljából központokká szerveződtek
  - megszűnt az rtf.z és a ráf.re.raj
  - a kiszolgáló, biztosító erők szintén átalakultak

2016. április 21.

4. ábra

## 2. Szükséges és kényszerű változtatások 1990-ben

Ellentmondásnak tűnhet, hogy 1990-ben a 3. ö. ráf. dd. MH TÁVKEI<sup>2</sup>-vé történt átszervezésekor megszűnt a rádiófelderítő repülőraj (a HA-ANG, HA-ANH, HA-ANI lajstromjelű An-2 típusú repülőgépeket kivonták a szolgálatból). Ezek, a korábban Ausztria irányában felderítést folytató repülőgépek ugyanis jó szolgálatot tehettek volna az új lehetőségek kiaknázásában. Szakmai szempontból ez igaz, de a megszerzhető adatok mennyisége és értéke nem állt arányban a rendkívül magas üzemeltetési költségekkel, így ezzel a döntéssel ma is egyetértek.

A térképre (5. ábra) pillantva szemléletesen látszik, hogy a rövidhullámú rádió-iránymérő rendszer – a környező országokat tekintve – észak–déli irányban megfelelő iránymérő alappal rendelkezett, kelet–nyugati irányban ugyanakkor gyakorlatilag használhatatlanná vált. A chotesovi és a várnai szárnyállomások megszűntével – a mérési képesség mélységét illetően – hadászati jellege is megkérdőjeleződött.

<sup>2</sup> Magyar Honvédség Távközlési Kutató és Ellenőrző Intézet.

A keszthelyi rádiótechnikai felderítő-zászlóalj csak mint szervezeti elem került felszámolásra, eszközei tovább működtek a még meglévő objektumokban, illetve átcsoportosításra/alkalmazásra kerültek a mozgó ellenőrző csoportok, tábori elhelyezésben működő alközpontok állományába(n). A rábafüzesi és a soproni/mucki URH iránymérő és lehallgató munkahelyek megszüntetése az új feladatok tükrében érdemi szakmai veszteséget nem jelentett.



5. ábra

### 3. Fejlesztési elgondolás

Az 5. ábra jól mutatja, hogy megmaradt erőink-eszközeink nem megfelelő területi elhelyezkedésben működtek. Feltétlenül szükség volt a déli, a keleti és az északi határszakaszokon új, állandó telepítésű és ideiglenes objektumok felállítására. A hagyományos út (részletes rendszerfejlesztési koncepció elfogadtatása, felhasználói követelmények megfogalmazása, beruházások tervezése, költségvetési, építési és műszaki-szaktechnikai részletek kimunkálása stb.) követésére nem láttam lehetőséget. Az egyik okot a délszláv válság által jelentett időhiány, a másikat a korábban jól teljesítő és szaktechnikai eszközeink jelentős részét biztosító magyar elektronikai ipar összeomlása jelentette. A '90-es évek elején az említett tényezők ellenére a REF Igazgatóság akkori vezető állományával kialakítottunk egy fejlesztési elgondolást, amelynek legfontosabb elemei az alábbiak:



FT Gyenes István ny. mk. ddtbk.

## ELGONDOLÁS A REF RENDSZER ÁTALAKÍTÁSÁRA

- KÖZVETLENÜL A POLITIKAI RENDSZERVÁLTÁS UTÁN NYILVÁNVALÓVÁ VÁLT, HOGY A MEGLÉVŐ REF RENDSZER NEM TUD MARADÉKTALANUL MEGFELELNI ADATSZERZÉSI FELADATAINAK, ILLETVE JELENTÉSI KÖTELEZETTSÉGÉNEK
- ELLENTMONDÁS KELETKEZETT A REF KÉPESSÉGEI ÉS A SZAKMAI LEHETŐSÉGEK/FELADATOK KÖZÖTT
- A DÉLSZLÁV VÁLSÁG JELEI MÁR MUTATKOZTAK, REF KÉPESSÉGEINK VISZONT CSAK NAGYON KORLÁTOZOTTAK VOLTAK ABBAN AZ IRÁNYBAN (BP, NKANIZSA, KÖSZEG)
- HASONLÓ VOLT A HELYZET A KELETI, ÉSZAK-KELETI IRÁNYOKBAN IS
- SÜRGŐSEN LÉPNI KELLETT: HATÁRKÖZELI, JÓ VÉTELI LEHETŐSÉGEKET BIZTOSÍTÓ TELEPÜLÉSI HELYEK KIVÁLASZTÁSÁBAN, A FELSZABADULT SZEMÉLYI ÁLLOMÁNY ÉS TECHNIKAI ESZKÖZÖK ÁTCSORPORTOSÍTÁSÁBAN
- ÚJ NYELVEK KERÜLTEK ELŐTÉRBE: SZERB, HORVÁT, OROSZ, UKRÁN, ROMÁN, KÉSŐBB ALBÁN...
- A SZÁRAZFÖLDI CSAPATOK MELLETT ELŐTÉRBE KERÜLTEK A LÉGI ÉS LÉGVÉDELMI ERŐK, A FEGYVERIRÁNYÍTÓ, VALAMINT A SOKCSATORNÁS RENDSZEREK

2016. április 21.

6. ábra

1990–92-ben részben az új rendszer kialakításához szükséges adatok megszerzése, de legfőképp a számunkra meghatározott felderítési feladatok végrehajtása érdekében számos vételkísérletet folytattunk, amelyek közül kiemelésre kívánczok: Nagykanizsa/Bocska, Siklós/Tenkes-hegy, Tompa, Szeged/Mórahalom, Békéscsaba/Fürjes, Bánkút, Nagyoroszi, Tokaj és Kisvárdai körzet. Ezzel párhuzamosan az erők-eszközök jelentős hányadát át is csoportosítottuk, elsősorban Mosonmagyaróvár, Nagykanizsa/Bocska, Siklós/Tenkes-hegy, Békéscsaba és Mátészalka körzetébe.

#### 4. Német szaktechnikai támogatás

Ebben a helyzetben érkezett a jelzés, hogy a volt belnémet határon kiépített, és Németország újraegyesítésével, illetve a szovjet csapatok kivonásával okafogyottá vált állandó telepítésű rádióelektronikai felderítőrendszer egyes elemei elérhetőek lesznek számunkra, illetve más, a demokratizálódás útjára lépett ország számára. Közismert, hogy főként a volt NDK haditechnikai eszközeit Németország szintén felajánlotta kiválasztott kelet-európai országok részére.

Úgy ítélt meg, hogy ennél jobb lehetőségre biztosan nem számíthatunk, mert új eszközök tömeges vásárlása a szűkös költségvetési keretek miatt lehetetlen, ráadásul a REF-szaktechnika fejlesztése területén egyébként nagy tapasztalatokkal és jelentős képességekkel rendelkező KFH Műszaki Fejlesztési Igazgatóság sem volt képes ilyen volumenű fejlesztésre, gyártásra. A német szaktechnikai támogatással kapcsolatos, általam fontosnak tartott gondolatokat a 7. ábra tartalmazza:

The slide features a header with the FT logo on the left and the text 'Gyenes István ny. mk. dtbtk.' on the right. The main title is 'NÉMET SZAKTECHNIKAI TÁMOGATÁS'. Below the title is a list of seven bullet points. At the bottom right of the slide, the date '2016. április 21.' is displayed.

- 1992 ELEJÉN ÁRVAI ZOLTÁN EZREDES, BONNI KATONAI ATTASÉ JELENTETTE, HOGY A NÉMET FÉL LESZERELI A BELNÉMET HATÁRON KIÉPÍTETT RÁDIÓELEKTRONIKAI FELDERÍTŐ RENDSZERT.
- A LEHETŐSÉG KAPÓRA JÖTT, MERT FŐKÉNT ILYEN ESZKÖZÖKBEN SZENVEDTÜNK HIÁNYT.
- RÖVID EGYEZTETÉS UTÁN, VEZETÉSEMMELEGGÁCIÓ UTAZOTT BONNBA, HOGY RÉSZLETESEBBEN TÁJÉKOZÓDJUNK, TISZTÁZZUK A FELTÉTELEKET, ILLETVE FELMÉRJÜK AZ IDŐKÖZBEN A KFH RÉSZÉRE FELAJÁNLOTT SZAKANYAG ÁLLAPOTÁT, HASZNÁLHATÓSÁGÁT.
- AZ ESZKÖZÖK ZÖME JÓ, KISEBB RÉSZE SZINTE ÚJ/BEÉPÍTETLEN ÁLLAPOTBAN VOLT.
- ÚGY ÍTÉLTEM MEG, HOGY 10-15 ÉVRE MEGOLDÁST JELENTENE A LEGÉGETŐBB PROBLÉMÁINKRA, HA KÉT HATÁRKÖZELI OBJEKTUM BERENDEZÉSÉHEZ ELEGENDŐ SZAKANYAGOT HOZNÁNK EL. (EZ NÉGY TORONY REF. BERENDEZÉSEIT JELENTETTE.)
- KOVÁCS VEZÉRŐRNAGY ÚR ÉS DEÁK VEZÉREZREDES ÚR TÁMOGATTA AZ ELKÉPZELÉST.

7. ábra

A történeti hűség kedvéért meg kell említenem, hogy a német haditechnikai eszközök Magyarországra kerülése egy többlépcsős tárgyalássorozat eredménye volt. Ennek egyik fordulóján, 1992–1993 telén – a dr. Fehér József HM közigazgatási államtitkár által vezetett delegáció tagjaként – én is részt vettem. Akkor került aláírásra Bonnban a REF szaktechnikai eszközök átadásával kapcsolatos megállapodás is.

A 8. ábra egy határhoz közeli REF-objektum elvi képességeit és sematikus vázlatát mutatja be, amely a REF Igazgatóság akkori (1993) nem minősített tájékoztatójából származik. A Siklós/Tenkes-hegyi, illetve a második állandó telepítésű objektum három változatban elkészült (Bocska, Békéscsaba és Telkibánya) későbbi részletes rendszertervei természetesen „Szigorúan titkos!” minősítésűek voltak.

A 9. ábrán látható az egyik német torony (Grosser Kornberg), mellette pedig a Siklós/Tenkes-hegyi objektumunk. Az eredeti magasság elérése nem volt cél, mert a mellette, ugyancsak a német fél által biztosított és korábban felépített ún. Hof-i acélszerkezetes torony már befogadta az antennák jelentős részét.

Az acélszerkezetes torony félmobil, „hadműveleti” jellege lehetővé tette a gyors szétszerelést, a szállítást és az újbóli összeszerelést.

Az anyagban szereplő, a volt belnémet határon telepített REF-rendszerről terjedelmi okok miatt nem írhatok, de az interneten bőven akad információ róla.<sup>3</sup>

1993–1994-ben összesen két szárazföldi és két légi torony szaktechnikai eszközeit és más, a magyarországi telepítéshez nélkülözhetetlen műszaki berendezést épített ki egy magyar és német szakértőkből álló csoport. A mintegy 80 kamion mennyiségű anyag értékét még megbecsülni is szinte lehetetlen.

A második torony telepítésére végül az északkeleti irány lefogása érdekében került sor. A szükséges vételkísérletek végrehajtására és a felhasználói követelmények megfogalmazására még a vezetésem alatt került sor, de a kivitelezési munkálatokra már csak a 2000-es évek elején nyílt mód. A teljesség érdekében az egyik eredeti német torony és az elkészült magyar változat fényképét a 10. ábrán mutatom be.

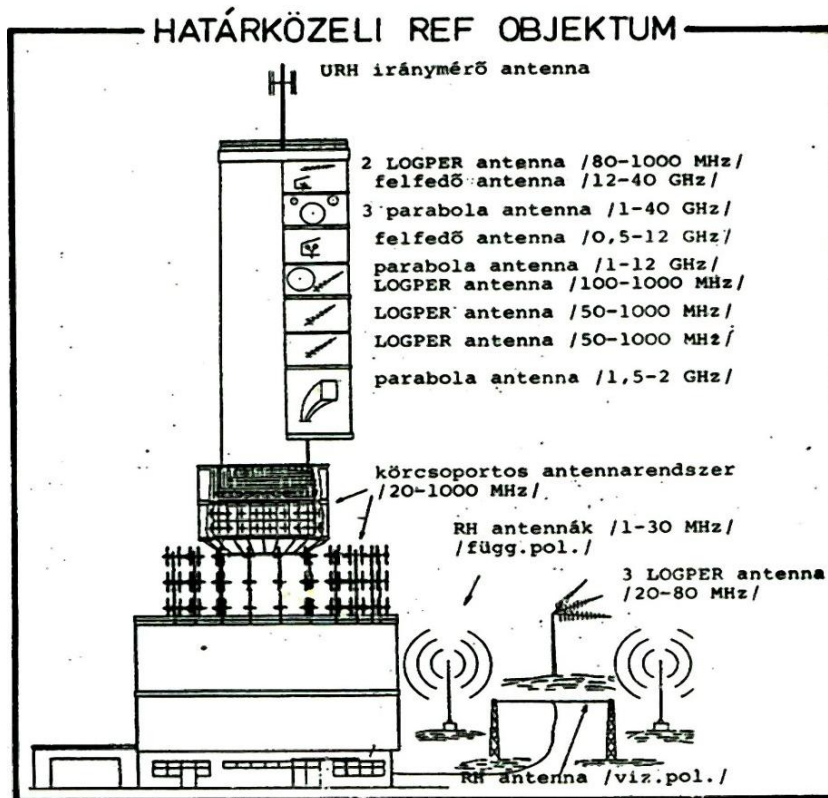

8. ábra

<sup>3</sup> <http://www.geschichtsspuren.de/artikel/fmelo-eloka-sigint/106-projekt-jlt-heeres-horchposten.html>;  
letöltés: 2016.04.09.



## NÉMET SZAKTECHNIKAI TÁMOGATÁS



2016. április 21.

9. ábra



## NÉMET SZAKTECHNIKAI TÁMOGATÁS



2016. április 21.

10. ábra

## 5. Szervezeti átalakítás 1995/96-ban

A rendszer átalakítása természetesen a szervezet átalakítását is jelentette, amelynek következő fázisára a 1995. évi CXXV. törvény elfogadását követően került sor. A nemzetbiztonsági szolgálatokról szóló törvény következményeként az MH TÁVKEI beolvadt az MK KFH szervezetébe, így a REF 1996. szeptember 1-jétől új szervezeti struktúrában (11. ábra) látta el feladatát.

A változás a szakmai képességek tekintetében nem volt jelentős, a megkezdett fejlesztések folytatódtak. A vezetés ugyanakkor egyszerűbbé vált: megszűnt a REF-igazgató szakmai előjárói státusza, egyszemélyi vezetője lett a KFH REF Igazgatóságának. Ugyanakkor a biztosító-kiszolgáló funkciók is összevonásra kerültek, így az Igazgatóságon a továbbiakban főként csak szakmai kérdésekkel kellett foglalkozni.

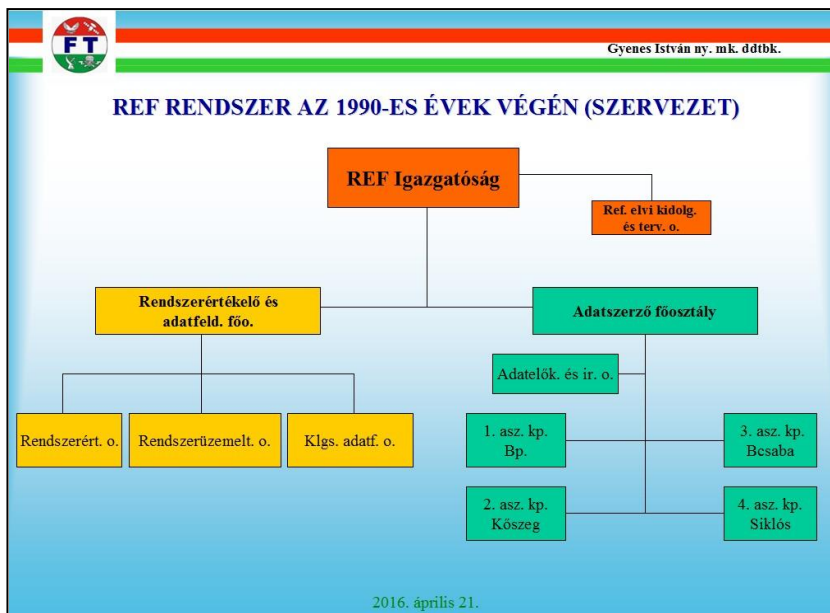

11. ábra

A 11. ábrán látható szervezet osztályai és központjai a következő fontosabb elemekkel (funkciókkal) rendelkeztek:<sup>4</sup>

*REF elvi kidolgozó- és tervezőosztály:*

- Elvi kidolgozó és tervező alo.
- Nemzetközi együttműködési alo.
- Ált. vezetési és belső együttműködési alo.

<sup>4</sup> alo. = alosztály; alkp. = alközpont.

*REF rendszerértékelő osztály:*

- ÉNY-i régió értékelő alo.
- Déli régió értékelő alo.
- DK-i és K-i régió értékelő alo.
- Egyéb régió/FÁK értékelő alo.
- Adatforrás nyilvántartó alo.

*Különleges adatfeldolgozó osztály:*

- Elméleti kutató alo.
- Jelentő alo.
- Adatfeldolgozó alo.
- Adatszerző és rendszerüzemeltető alo.
- Automatizálási és fejlesztési alo.

*Adat-előkészítő és irányító osztály:*

- Összekötő alo.
- Adat-előkészítő és irányító alo.

*1. Adatszerző központ – Budapest:*

- Előértékelő, RIM és RTF vezénylő és ért. alo.
- RH és TMH adatszerző alközpontok
- 1/3. Mozgó ell. és RH RIM alkp. – Dunavarsány
- 1/4. Adatszerző alkp. – Nagyoroszi

*2. Adatszerző központ – Kőszeg:*

- Előértékelő és irányító alo.
- Javítócsoport
- 2/1. Adatszerző alkp. – Kőszeg
- 2/2. Adatszerző alkp. – Mosonmagyaróvár

*3. Adatszerző központ – Békéscsaba:*

- Előértékelő és irányító alo.
- Javítócsoport
- 3/1. Adatszerző alkp. – Békéscsaba
- 3/2. Adatszerző alkp. – Mátészalka
- 3/3. Adatszerző alkp. – Pányok

*4. Adatszerző központ – Siklós:*

- Előértékelő és irányító alo.
- Javítócsoport
- 4/1. Adatszerző alkp. – Siklós
- 4/2. Adatszerző alkp. – Nagykanizsa/Bocskai
- 4/3. Adatszerző alkp. – Tompa

## 6. REF-rendszer a '90-es évek végén

A 11. ábrán látható szervezet a '90-es évek második felében érdemlegesen már nem változott, kisebb átcsoportosítások, létszámcsökkentések ugyanakkor előfordultak. Technikai képességeink tekintetében a telepített német eszközök határozott előrelépést jelentettek, ugyanakkor fontos megemlíteni, hogy ehhez elengedhetetlen volt a KFH Műszaki Fejlesztési Igazgatóságának a munkája. Az eszközök rendszerbe integrálásához sok saját fejlesztésre (antennák, számítógépes lebontó, demodulátor és jelanalizátor-kártyák, adatátviteli berendezések) is szükség volt. Az automatizált rádiófelderítő és rádió-iránymérő munkahelyek rendszerbe állítása is hatékonyságnövelő tényezőként jelentkezett. A személyi számítógépek tömeges megjelenése nagyban segítette adatbázisaink kialakítását, az adatok munkahelyekről történő továbbítását, illetve a vidéki objektumok alrendszerének a kialakítását, majd részeik integrálását a központi rendszerbe.

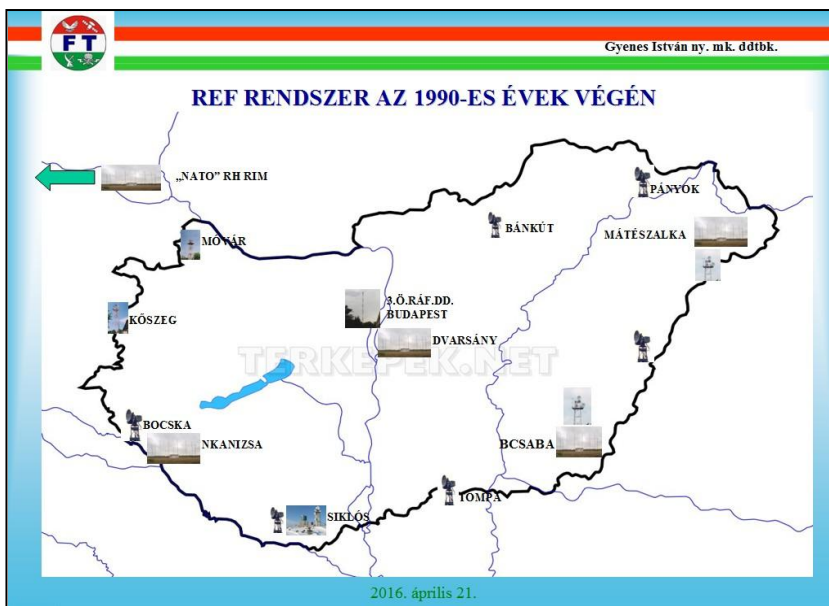

12. ábra

A 12. ábrán látható objektumaink többsége állandó elhelyezési körletben működött. A Bánkút és Tompa körzeteiben, valamint a román határ mellett lévő szimbólum viszont csak mozgó képességünket jelképezi, amelyet egyébként Dunavarsányban állománytáblás szervezeti elemként is megőriztünk.

A 13. ábra a távírás/kezelőállomány összetételét és a szakmai szolgálatok összesített kimutatását tartalmazza. A teljes kép érdekében elmondható még, hogy összességében a REF-rendszer békeidőben mintegy 90–100 munkahely üzemeltetésével, közel 100 rádiófelderítő adatforrás folyamatos lehallgatására és további 120–140 időszakos ellenőrzésére, valamint 140–150 rádiótechnikai adatforrás figyelésére/

ellenőrzésére volt képes. A megszerzett adatok alapján a Rendszerértékelő és adatfeldolgozó főosztály által 1999-ben elkészített jelentések összesítését a 14. ábra tartalmazza.

		MK KFH REFIG												
		A TÁVLI ÁLLOMÁNY ÖSSZETÉTELE				SZAKMAI SZOLGÁLAT								
		zls.	fts.	ka.	össz.	MUNKANAP			ÜNNEP.E. N.		ÜNNEPNAP			
					de.	du.	é.	de.	du.	é.	de.	du.	é.	
1. Adatszerző Központ	RIM Alkp	4	2	-	6	1+1	1	1	1	1	1	1	1	1
	1. Alkp. (RH)	5	27	18	50	17+1	9	4	8	5	2	8	5	2
	2. Alkp. (TMH)	2	11	2	15	4	4	2	2	2	2	2	2	2
	3. Alkp. (Dvarsány)	5	5	-	10	4	2	2	2	2	2	2	2	2
	<b>Összesen:</b>	<b>16</b>	<b>45</b>	<b>20</b>	<b>81</b>	<b>27</b>	<b>16</b>	<b>9</b>	<b>13</b>	<b>10</b>	<b>7</b>	<b>13</b>	<b>10</b>	<b>7</b>
2. Adatszerző Központ	1. Alkp. (Kőszeg)	8	21	-	29	8	-	2	8	-	2	2	2	2
	2. Alkp. (Móvár)	4	8	-	12	3	2	2	3	2	2	2	2	2
	<b>Összesen:</b>	<b>12</b>	<b>29</b>	-	<b>41</b>	<b>11</b>	<b>2</b>	<b>4</b>	<b>11</b>	<b>2</b>	<b>4</b>	<b>4</b>	<b>4</b>	<b>2</b>
3. Adatszerző Központ	1. Alkp. (Bocsaba)	4	28	3	35	8	7	5	8	7	5	5	5	5
	2. Alkp. (Mszalka)	3	24	4	31	6	6	5	6	6	5	5	5	5
	<b>Összesen:</b>	<b>7</b>	<b>52</b>	<b>7</b>	<b>66</b>	<b>14</b>	<b>13</b>	<b>10</b>	<b>14</b>	<b>13</b>	<b>10</b>	<b>10</b>	<b>10</b>	<b>10</b>
4. Adatszerző Központ	1. Alkp. (Siklós)	2	26	2	30	8*	8*	3	6**	6**	3	6**	6**	3
	2. Alkp. (Nk/Bocska)	10	18	-	28	8	7	3	3	3	3	3	3	3
	<b>Összesen:</b>	<b>12</b>	<b>44</b>	<b>2</b>	<b>58</b>	<b>16</b>	<b>15</b>	<b>6</b>	<b>9</b>	<b>9</b>	<b>6</b>	<b>9</b>	<b>9</b>	<b>6</b>
<b>B-22 Osztály</b>		<b>2</b>	<b>7</b>	<b>1</b>	<b>10</b>	<b>3</b>	<b>1</b>	-	<b>1</b>	<b>1</b>	-	<b>1</b>	<b>1</b>	-
<b>MINDÖSSZESEN:</b>		<b>49</b>	<b>177</b>	<b>30</b>	<b>256</b>	<b>71</b>	<b>47</b>	<b>29</b>	<b>48</b>	<b>35</b>	<b>27</b>	<b>37</b>	<b>32</b>	<b>27</b>

Megjegyzés: A \*-gal megjelölt szolgálati létszámot csak az RTF megjavítása a TAS-81 és a 7. számú munkahely üzembehelyezése után érjük el.  
A \*\*-gal megjelölt szolgálati létszámmal a TAS-81 és a 7. számú munkahely nem üzemel.

13. ábra

RÁDIÓELEKTRONIKAI FELDERÍTŐ IGAZGATÓSÁG	
<b>A felterjesztett jelentések fontosabb témakörei és mennyisége</b>	
- az egyes országok viszonya a szomszédos államokhoz, különös tekintettel Magyarországhoz	31
- a környező országok kül- és belpolitikájának alakulása az Európai Unió, a NATO tagság elérése céljából, továbbá a "Partnerség a békéért" programban való részvétel	65
- a délszláv térség eseményei, az ott lévő nemzetközi erők biztonsági helyzetével összefüggésben	44
- Vezérkarok, Védelmi Minisztériumok szervezeti felépítésére vonatkozó adatok	31
- a fegyveres erők magasabb készültségi fokozatba helyezését kapcsolatos adatok	31
- a szárazföldi csapatok helyzete, tevékenysége	162
- a légi és légvédelmi csapatok helyzete és tevékenysége	86
- hadigazdaság, hadiipar	14

14. ábra



## 7. Hazai és nemzetközi együttműködés

Mindig is hittem az egységes felderítőrendszer erejében, de saját szakterületemet illetően ez csak egy rövid időszakban működött, a délszláv válság során. 1991 augusztusában Klimó Lajos alezredes, az 5. HDS rádiófelderítő főtisztje konzultációs lehetőséget kért a hadművelési-harcászati rádiófelderítő erők esetleges alkalmazásának előkészítésével kapcsolatban. Találkozónkon megállapodtunk a legfontosabb elvekben, a szétbontakozás nagybani terepszakaszában és az általunk nyújtandó támogatásban. A felkészülés során megadtuk a kiinduló adatokat, és 1991 novemberében a 2. ö. ráf-rtf. z. részei,<sup>5</sup> valamint a 74. f. z. ráf. százada<sup>6</sup> szétbontakozott a déli határszakasz felderítőbiztosítása érdekében. Az általuk megszerzett adatokat a REF Igazgatóság is megkapta és beépítette jelentéseibe. Az együttműködést köztelepüléssel oldottuk meg: a zászlóalj harcálláspontja és a század vezetési pontja is Siklós/Tenkes-hegy körzetében, az 1990 júniusa óta ott működő alközpontunk szomszédságában települt.

Sajnálatos módon ez az együttműködés csak néhány hónapig tartott, mert a hadművelési-harcászati rádiófelderítő erőket az elektronikai harc szervezetekbe integrálták. Számunkra ez egyetlen előnnyel járt: 1992. augusztus elsejével, a 63. ö. rádió- és rádiótechnikai zavarózászlóalj átdiszlokált Kiskunfélegyházára, laktanyáját átvettük, így 3. Adatszerző Központunk „albérlőből” „főbérlővé” lépett elő. Vezérkari főnöki utasításra megvizsgáltuk az EHC Főnökség állandó telepítésű objektumait, hogy rádióelektronikai felderítési feladatok végzésére alkalmasak-e. Nemleges választ kellett adjunk, mert a határtól való távolságuk eleve kizárta az e célra történő hatékony alkalmazásukat.

A MH Légierő Parancsnoksággal a '90-es évek elején kialakult együttműködés igen hatékonynak és időtállóknak bizonyult. „Forródrót” működött szolgálataink között, hogy az általunk észlelt határ közeli repüléseket időben jelezni tudjuk a légvédelmi erőknek. Rendszeresen összevetettük mérési eredményeinket a délszláv térség országai légtérében észlelt repüléseket illetően.

A 101. felderítőrepülő-század (Taszár) alkalmazhatóságát is meg kellett vizsgálnunk rádiótechnikai felderítési feladatok tekintetében. Sajnálatos módon a Szu-22 típusú repülőgépekhez rendszeresített RTF-konténer meglehetősen elavult technológián alapult: filmszalagra rögzítette az észlelt lokátorjeleket, ezek így csak jelentős idővesztéssel, a film előhívása után váltak értékelhetővé. 1995-ben a század áttelepült Pápara, majd rövid időn belül (1997) felszámolták, így tudomásom szerint további lehetőségek vizsgálatára már nem került sor.

A hazai partnerszolgálatokkal (MK IH, MK NBSZ) a szakmai együttműködés kiegyensúlyozott és tartalmas volt. Különös jelentőséggel bírt egymás objektumainak, illetve eszközeinek kölcsönös használata, valamint egyes nemzetközi megbeszélések előtti előzetes egyeztetés.

<sup>5</sup> HEKLI László alezredes: A harcászati és a hadművelési rádióelektronikai felderítés története. Felderítő Szemle, VI. évfolyam Emlékszám, 2007. július. pp. 121–160.

<sup>6</sup> SIMON Zoltán ny. alezredes: A délszláv válság kapcsán működtetett felderítőrendszer. Felderítő Szemle, XIII. évfolyam 4. szám, 2014. november. pp. 113–115.



15. ábra

A nemzetközi együttműködés a 15. ábrán feltüntetett relációkban országonként eltérő tartalommal, fokozatosan épült ki, de a '90-es évek közepére minden számunkra fontos területre kiterjedt. Általánosságban elmondható, hogy az együttműködés tartalma a személyi állomány szakmai felkészítéséhez szükséges anyagok átadásától egészen az adatforrásokra vonatkozó technikai adatok (SIGINT Order of Battle – REF-harcrend) cseréjéig terjedt.

A NATO-csatlakozásunkhoz kötődő együttműködésről elmondható tényeket szintén a 15. ábra tartalmazza. (Részletekbe természetesen e téren sem bocsátkozhatok.)

### 8. Vezetői látogatások

A KFH a kiemelt állami vetők látogatásának számát tekintve – a szakmai munka elismerésének jeleként – igen előkelő helyet foglalna el egy elképzelt „ranglistán”. A teljesség igénye nélkül néhányat (természetesen REF-vonatkozása miatt) önkényesen kiemelek. Az MH TÁVKEI-t meglátogatta Dr. Göncz Árpád köztársasági elnök, Keleti György és Szabó János honvédelmi miniszterek, Deák János vezérezredes, a HVK főnöke (Siklóson is járt!). A főigazgatóktól sok támogatást kaptam, ezért – nemcsak látogatásaik kapcsán – meg kell említenem Kovács János vezérőrnagy, Fodor Lajos vezérőrnagy, Árvai Zoltán vezérőrnagy és Botz László altábornagy nevét. Az alábbi képek önmagukért beszélnek, de kettőhöz rövid magyarázatot fűzök. Fodor Lajos vezérőrnagy akkori látogatása egyben harcészültség ellenőrzést is jelentett... Botz László altábornagy kihelyezett vezetői értekezletet tartott elhelyezési körletünkben, így a képen a KFH és a TÁVKEI akkori vezetői is láthatóak.



1. kép



2. kép



3. kép



4. kép

Zárszó helyett előadásom utolsó két képét szerkesztem ide. Az elsőn röviden értékelem a REF terén végrehajtott „rendszer váltás” eredményességét, az utolsóval pedig nemcsak az előadásomat zártam, de ennek a cikknek is a végére értem.

Gyenes István ny. mk. ddtbk.

## A 10 ÉV ALATT BEKÖVETKEZETT VÁLTOZÁSOK RÖVID ÉRTÉKELÉSE

**EREDMÉNYEK KÖZÜL KIEMELEM:**

- A REF „RENDSZERVÁLTÁS” MEGTÖRTÉNT ÉS KIALAKULT EGY KÖRKÖRÖS KITEKINTÉST BIZTOSÍTÓ, SZERVEZETÉBEN, KÉPESSEGEIBEN ÉS TERÜLETI ELHELYEZKEDÉSÉBEN MEGJÚLT NEMZETI REF RENDSZER.
- A KÉPESSEGEKET KISEBB LÉTSZÁMMAL, JELENTŐS TECHNIKAI FEJLESZTÉSEKKEL MEGŐRÍZTÜK, TÖBB TERÜLETEN FEJLESZTETTÜK.
- A SZEMÉLYI ÁLLOMÁNY FELKÉSZÜLTSGÉBEN FELNÖTT A FELADATOKHOZ, AZ UTÁNPÓTLÁST FOLYAMATOS RAF TISZT ÉS TISZTHELYETTES KÉPZÉSSEL BIZTOSÍTOTTUK (KAMARAI JOGKÖR GYAKORLÁSÁ).

**NEGATÍVUMKÉNT ÉLTEM MEG:**

- NEHÉZSÉGET OKOZOTT MEGFELELŐ SZÁMÚ NYELVTUDÓ, INFORMATIKUS, PROGRAMOZÓ MATEMATIKUS „MEGNYERÉSE”.
- SOK JÓ SZAKEMBER IDŐ ELŐTT KIVÁLT A RENDSZER ÁTALAKÍTÁSA SORÁN, KÜLÖNÖSEN A DISZLOKÁCIÓS VÁLTOZÁSOK, OBJEKTUM BEZÁRÁSOK ÉS A KEDVEZŐ KORAI NYUGDÍJAZÁSI FELTÉTELEK OKÁN. KÖZREJÁTSZOTTAK A KÜLSŐ (KEDVEZŐ MUNKAERŐPIACI) FELTÉTELEK IS.
- A TECHNIKAI ESZKÖZÖK AMORTIZÁCIÓJA, A KÖRNYEZŐ ORSZÁGOK NATO/EU KÖZELÉDÉSE, ILLETVE A CÉLORSZÁGOK FEGYVERES ERŐ LÉTSZÁMÁNAK, TEVÉKENYSÉGÉNEK CSÖKKENÉSE NEGATÍVAN BEFOLYÁSOLTA A REF EREDMÉNYESSÉGÉT.

2016. április 21.

16. ábra

Gyenes István ny. mk. ddtbk.



## KÖSZÖNÖM A FIGYELMET!

## KÉRDÉS? HOZZÁSZÓLÁS?









17. ábra

## FELHASZNÁLT IRODALOM

- DR. CZUTH László ny. ezredes: Rádiótechnikai felderítés (ELINT). Felderítő Szemle, III. évfolyam 4. szám, 2004. december. pp. 93–131.
- DÉKÁNY István – SZÖNYI István: A magyar katonai rádiófelderítés története. Zrínyi Kiadó, Budapest, 2009.
- Fényképek a KFH archívumából, illetve saját gyűjteményemből.
- HEKLI László alezredes:  
A harcászati és a hadműveleti rádióelektronikai felderítés története. Felderítő Szemle, VI. évfolyam Emlékszám, 2007. július. pp. 121–160.
- <http://www.geschichtsspuren.de/artikel/fmelo-eloka-sigint/106-projekt-jlt-heeres-horchposten.html>; letöltés: 2016. 04.09.
- Írásvetítő fóliák másolatai a KFH REF Igazgatóság 1993-ban és 1999-ben készült tájékoztatójából.
- Konzultáció: ALTORJAI Sándor, TORMA Béla, BOGÁNYI Gábor és FALVAI László (ny.) ezredesekkel (időrendi felsorolás).
- SIMON Zoltán ny. alezredes: A délszláv válság kapcsán működtetett felderítőrendszer. Felderítő Szemle, XIII. évfolyam 4. szám, 2014. november. pp. 113–115.



A rádióelektronikai felderítés technikai eszközei



GÁL EMIL NY. EZREDES

**A KATONADIPLOMÁCIAI RENDSZER  
ÁTALAKÍTÁSA A RENDSZERVÁLTÁST  
KÖVETŐ ÉVEKBEN –  
EGY KATONADIPLOMATA  
VISSZAEMLEKEZÉSE**

**Tisztelt Konferencia!  
Hölgyeim és Uraim!**

Megtisztelő számomra, hogy ezen az ünnepi napon katonadiplomáciai tapasztalataimról beszélhetek. Előadásomban rávilágítanék arra, hogy a katonadiplomáciai rendszer átalakítása során milyen változásokat tapasztaltam és éltem át szolgálatom alatt. Előadásom nem tudományos kutatásokon alapul, hanem majd' harmincéves személyes emlékeim felidőzésén, amelynek során igyekszem a témát, a teljesség igénye nélkül, az eseményeket tényszerűen leírva megvilágítani.

Engedjék meg, hogy emlékeim felidőzését azzal kezdjem, hogy röviden elmondjam miért is engem ért a megtiszteltetés, hogy ebben a témában felszólalhatok. Katonadiplomáciai pályámat akkor kezdtem, amikor 1978-ban magamra öltöttem a mundért, ténylegesen pedig akkor, amikor 1985-ben – még a rendszerváltást megelőzően – átléptem az akkori MNVK 2. Csoportfőnökség objektuma kapujának küszöbét, ahol az akkori katonadiplomatáknak csak egy része dolgozott. A katonadiplomáciai pálya végét 2012 augusztusa jelentette számomra, amikor is nyugállományba vonultam, kilépve ugyanazon a kapun, ami számomra évekkal azelőtt a kezdetet jelentette. Ez alatt a 27 éves pályafutás során végigjártam a ranglétrát, és betöltöttem egy katonadiplomata számára lehetséges összes beosztást az attaséhivatali titkártól a véderőattaséig. Ültem az asztal mindkét oldalán, itthon mint irányító, külföldön mint végrehajtó, körülbelül fele-fele arányban.

Első külszolgálatomat katonadiplomáciai rendszerünk átalakításának köszönhetem. Amikor 1986-ban elvégeztem a „Katonadiplomáciai akadémiai kurzus” orosz nyelvű tagozatát és hazaindultam, a seremetyevói repülőtérrel felszálló repülőgépen úgy gondoltam, hogy Moszkvába soha többet nem jutok el diplomataként, hiszen ott a „Nyugaton” szolgálatot teljesítő karrierdiplomatákat képezték. 1991-ben rájöttem, hogy ez naiv gondolat volt. A röpke öt év alatt történelmi jelentőségű események mentek végbe. Eltűnt a kétpólusú világrendszer, felbomlott a szocialista tábor, annak összes szervezete, köztük a Varsói Szerződés is megszűnt. A hidegháború véget ért. Hazánkban rendszerváltás ment végbe, ezzel együtt megváltoztak Magyarország érdekei, többek között védelmi és nemzetbiztonsági érdekei is. Hogyan is éltem én meg mindezt 1991 júniusában, amikor attaséhivatali titkári beosztásban kezdtem el külszolgálatomat Moszkvában? Alapjában megváltoztak az attaséhivatal feladatai. A véderőattasé már nem párt- és katonapolitikai érdekeket képviselt, és nem a Varsói Szerződés Egyesített Parancsnokságán dolgozó tisztek munkáját felügyelte, hanem a védelemdiplomáciából

fakadó feladatokat kellett ellátnia. Az attaséhivatal beosztotti állományának feladatai is módosultak. Eklatáns példaként említem a Szovjetunióban tanulmányokat folytató hallgatók szakmai és állambiztonsági felügyeletével foglalkozó tisztí helyek megszűnését. 1990-től az attaséhivatal létszáma folyamatosan és drasztikusan csökkent. Új feladatokhoz új szakembergárda kellett. Az elsősorban politikai szerepet betöltő véderőattasé helyett felderítő szakképzettséggel rendelkező főtiszt, és az elsősorban elhárító szakképzettséggel rendelkező tisztek helyett hadászati és hadműveleti felderítő végzettségű tisztek kerültek kihelyezésre. Az attaséhivatal egyik legfontosabb feladata a korábbi rendszerből még megmaradt, de megszűnő tevékenységek számainak az elvárása (pl. a hallgatói állomány repatriálása), a korábbi szerződések módosítása volt. Előtérbe került az új alapokra helyezendő bilaterális kapcsolatok előkészítése és az ezen a területeken jelentkező feladatok végrehajtása. Jelentős szerepet töltött be a hadiipari együttműködés új alapokra helyezésében történő közreműködés is.

Nem utolsósorban fontos feladatként jelentkezett a fogadó ország biztonsági, katonai eseményei alakulásának figyelemmel kísérése és a magyar illetékesek tájékoztatása is. Hogy ez az utóbbi feladat milyen jelentőséggel bírt, alátámasztják a Moszkvában 1991–1993 között történt olyan események, amelyek a Szovjetunió 1991-es felbomlásának kaotikus következményeiként jelentek meg. Ezen első jelentős átalakulás emlékeit visszaidézendő engedjék meg, hogy itt emlékezzek meg az egykori felderítőről, volt parancsnokomról, Németh Sándor vezérezredes úrról, aki a rendszerváltást követő időszak első moszkvai véderő-, katonai és légügyi attaséja, majd később a MH vezérkari főnöke volt.

### **Tisztelt Hallgatóság!**

A rendszerváltás után megváltozott katonapolitikai helyzet változásainak bemutatását egy személyes példával szeretném illusztrálni. A teremben ülő volt kollégáim nagy része bizonyára emlékszik arra az időszakra, amikor a Varsói Szerződés tagjaként adatokat szolgáltatunk bizonyos NATO-bázisok harcckészültségi helyzetével kapcsolatban. Ide tartozott az olaszországi Comiso és a spanyolországi Torrejón is. A rendszerváltást követő katonadiplomáciai rendszerünk átalakításának köszönhetően kialakításra került a nyugati országok hadseregeivel is a (kölcsonösségi alapon működő) csereüldtetési rendszer, amelynek többen voltunk haszonélvezői és szervezői is. A kilencvenes évek elején részt vettem egy magyar csereüldülő csoport szicíliai kísérésében. A csoport egy héten keresztül a comiso bázison lakott, élvezve az olasz fél vendégszeretetét. Azon a bázison, ahol néhány évvel korábban, a hidegháború időszakában, a Magyar Népköztársaság biztonságát veszélyeztető amerikai manőverező robotrepülőgépek állomásoztak. Különös élmény volt számomra minden reggel az olasz himnusz hangjára ébredni azon a bázison, amelyről néhány évvel korábban mint ellenséges támaszpontról beszéltünk.

A katonadiplomáciai rendszer átalakulásában mérföldkő volt a rendszerváltás abban az értelemben is, hogy az attasészolgalat átalakításra került. Megszűnt a kettős rendszer, amelyben különböző jellegű és feladatrendszerű attasészolgalat működött a szocialista országokban és más a nyugati államokban. Az akkori politikai és katonai vezetés arra törekedett, hogy nyelvileg és szakmailag magasan képzett szakembereket küldjön véderőattaséi beosztásba.



A katonadiplomáciában huzamos időt eltöltött személyként az a meggyőződésem, hogy a véderőattaséi beosztás egy hivatás, egy olyan szakma, ahol a katonai, a diplomáciai, a nyelvi és a szakmai tapasztalatok megkerülhetetlenek. Teljes mértékben egyetértek azon kollégáimmal, akik szintén arra az álláspontra helyezkednek, hogy nem minden jó katonából lesz jó katonadiplomata.<sup>1</sup> Ez nem csupán felkészültség, hanem adottság kérdése is. Nem csekély tapasztalatokkal rendelkező szakemberként ezért fontosnak tartottam és tartom ma is az állomány kiválasztásának és a felkészítésének a kérdését.

Második külszolgálatom során is érintett voltam a katonadiplomáciai rendszer kisebb mértékű átalakításában. 1998-ban kerültem újra külszolgálatra Moszkvába, véderőattasé-helyettesi beosztásba. A külszolgálatom alatt újabb kihívásokkal találkoztam, olyanokkal, amelyekkel korábban nem. 1999. március 12-én hazánk csatlakozott az Észak-atlanti Szerződés Szervezetéhez.



Az újonnan csatlakozott országok attaséi és helyettesei számára egy új együttműködési forma vette kezdetét a fogadó országban akkreditált NATO-országok attaséival.

A nemzeti érdekeken túl a fogadó országban minden NATO-ország attaséja képviselte a NATO érdekeit is, hiszen egy szövetségi rendszerhez tartoztunk.

<sup>1</sup> DR. KIS-BENEDEK József ny. ezredes: A katonadiplomácia helye és szerepe a diplomáciában és a külpolitikában. Felderítő Szemle, XII. évfolyam 2. szám, 2013. pp. 8–14.

Erre egy nagyon egyszerű, kézzelfogható példát szeretnék hozni. Belgrád NATO-bombázásának idején (az 1999. március 24-én kezdődő és június 10-ig tartó „Irgalmas Angyal” művelet során) egy, a Moszkvai Szárazföldi Attasék Testületének (MAMA) soron következő összejövetelén (amely általában ebédrel volt összekötve) a fogadó országot képviselő orosz tábornok pohárköszöntőt mondott. A pohárköszöntőben a bombázás során meghalt és elesett polgárok és katonák emlékére emelte poharát. A koccintásnál a NATO-országok attaséi ülve maradtak, nem emelték poharukat. Ez egy váratlan helyzetben, egy pillanat alatt hozott közös döntés eredménye volt.

A katonadiplomáciai rendszer kétezres évek eleji változásait illetően meg kell említenem azt a honvédelmi miniszteri döntést, amelynek értelmében a katonai attaséi beosztáshoz alezredesi rendfokozatot rendszeresítettek. Ezt talán egyfajta logika diktálta, amely a munkavégzést jellegét tekintve talán igaz is volt. De több országban – így az Oroszországi Föderációban is – a rendfokozatnak már akkor is sajátos presztízse volt. A rendfokozatnak egyrészt szerepe volt a katonai érintkezési szabályokban, másrészt – diplomáciai értelemben – a két ország katonai kapcsolatait is minősítette. A fent említett miniszteri döntés értelmében tábornokok nem szolgálhattak attaséként. Így minden tábornoki rendfokozattal rendelkező attasé – többek között az éppen akkor Moszkvában akkreditált és külszolgálaton levő véderő-, katonai és légügyi attasénk is – megszakítva külszolgálatát, idő előtt hazatérésre kényszerült. Ez a döntés kellemetlenül érintette az orosz felet, amelyet ki is fejezett azzal a válaszlépéssel, hogy a Budapesten akkreditált soron következő orosz katonai attasénak ezredesi rendfokozatú tisztet küldött.

A 2001. szeptember 11-i tragikus események következtében új szintre emelkedett a NATO Stratégiai Koncepció 24. pontjában még az egyéb kockázatok kategóriájában említett terrorizmus. Ezáltal megnövekedett a döntés-előkészítő és döntéshozó politikai és katonapolitikai szervezetek információigénye, ami nagyban befolyásolta az attaséhivatalok tájékoztatótevékenységét is. A megnövekedett információigény megkövetelte az azt biztosító kapacitások, valamint a nemzetközi kapcsolatok bővítését és átalakítását, valamint új képességeket is igényelt. Feltételezhetően e döntés következtében a moszkvai katonaiattasé-hivatal létszáma növelésre került, és a véderő-, katonai és légügyi attasé mellett – rajtam kívül – még egy helyettes kezdett el dolgozni.

A katonadiplomáciai rendszer átalakításának újabb mérföldköveként említeném 2004. május 1-jét. Az Európai Unióhoz való csatlakozásunk éppen Madridban ért mint a Spanyol Fegyveres Erők Nyelvi Akadémiájának hallgatóját. Nyelvi ismereteim mellett komplex betekintést kaptam a spanyol kultúrába, a spanyol fegyveres erők helyzetébe. Helyismeretet szereztem, és bizonyos mértékben ráláthattam az attaséhivatal munkájára is Morvai István ezredes úr akkori madridi véderőattasé jóvoltából. Uniós csatlakozásunk előtt néhány hónappal, 2004. március 11-én sajnos a helyszínen élhettem át a madridi merényletsorozatot és annak következményeit. Az EU-hoz való csatlakozásunkkor a magyar politikai és katonai vezetés azzal szembesült, hogy újabb témákban, új régiókban, újabb válságokról kellenének információk. Az EU ugyanis elkötelezte magát Afrika több pontján a válságkezelésben, ezért a magyar HM illetékes vezetői az MK Katonai Felderítő

Hivatal vezetésével együtt, a Külügyminisztériummal egyeztetve újabb, Afrika területén történő attaséhivatal nyitására tettek javaslatot. 2003 és 2008 között a katonadiplomáciai rendszer átalakítása kapcsán 11 attaséhivatal került bezárássra, 23 attaséhivatali helyet töröltek, továbbá nem töltöttek fel nyolc attaséhelyettesi beosztást és négy gyakornoki helyet. Attaséhivalt nyitottak Indiában, Pakisztánban, Algériában, Albániában és Kenyában.<sup>2</sup>

A katonadiplomáciai rendszer átalakításának ezen mozzanatára külön pénzügyi forrás nem állt rendelkezésre, ezért bezárássra kerültek az ún. „kevésbé fontos” attaséhivatalok. A „kevésbé fontos” attaséhivatalok közé sorolták a madridit. Mint annak 2005 májusában kinevezett vezetője, véderőattasé, a hivalt 2007 nyarán bezártam. Az anyagi helyzet annyira szűkösnek mutatkozott, hogy az általam vezetett attaséhivatal bezárásáról a döntés csak nagy hezitálást követően született meg. 2007. januári szabadságom során közvetlen előljáróm még arról biztosított, hogy a madridi attaséhivatal nem kerül bezárássra. Az állomáshelyre történt visszaérkezésem után erről tájékoztattam nagykövetemet is. Február elején – megdöbbenésünkre – a Központ arról tájékoztatót, hogy a hivalt mégis be kell zárni. A spanyol fél ezt a magyar döntést sajnálattal fogadta. A bezárást követően a feladatok ellátására a római székhellyel működő véderőattasénk került átkreditalásra.

A madridi külszolgálatomról hazaérkezve egy, a katonadiplomáciai rendszer átalakítása során korábban létrehozott új képviseleti forma egyik elemébe kerültem beosztásba. A forráshiány szükségessé tette, hogy a HM megtakarításokat érjen el az attasék ellátmányában, a lakásbérletben, a gépkocsik beszerzésében, a családtagok ellátmányában, a gyermekek iskoláztatási költségeiben és még pár területen. Az átkreditalások mellett ezt úgy sikerült megoldani, hogy létrehozásra kerültek az ún. „regionális attaséi” beosztások. Az attasé hazai bázisról, időszakos kiutazásokkal néhány régiós ország irányában látott el katonadiplomáciai feladatokat. Jómagam a balti államok három tagországában voltam akkreditalva budapesti székhellyel. A 2008. évi gazdasági válság nemcsak hazánkat, de más országokat is sújtotta. Több ország is hasonló lépésekre kényszerült. Az akkor nem túl jó gazdasági helyzetben levő Lettország például bezárta szinte majd minden attaséhivatalát, és a képviseletet Rigából látták el.

### **Tisztelt Hölgyeim és Uraim!**

A jelenlevők nagy része nagyon jól tudja, hogy a diplomáciát nem lehet fax- és e-mail üzenetekre és telefonkapcsolatra korlátozni. Az igazi diplomáciának az egyik fő feladata a tájékozódás és a tájékoztatás. Ezt csak a helyszínről, nyitott szemmel és nyitott fülekkel lehet megoldani. Az ebben a beosztásban szerzett tapasztalataim azt mutatják, hogy a regionális attasé – a legjobb felkészültsége és akarata ellenére is – egy szárnyaszegett madár, aki külföldön dolgozó társaihoz képest csak igen nehezen tudja betölteni funkcióját.

---

<sup>2</sup> BALI József ny. vezérőrnagy: Tapasztalataim a katonadiplomácia irányításában. Felderítő Szemle, XII. évfolyam 2. szám, 2013. pp. 138–144.

2009-ben a katonai felső vezetés úgy döntött, hogy a moszkvai állomáshelyen működő attaséhivatal létszámát bővíti. Létrehozásra került egy új, korábban nem létező katonai és légügyi attaséi beosztás. Ezzel jelentősen növekedett az attaséhivatal tájékoztató és tájékoztatóképesége, nem beszélve a rendfokozati potenciálról, hiszen egy tábornok és egy őrnagy rendfokozatú munkatársam közé ékelődtem be ezredesként. A rendfokozatokat tekintve szinte tökéletes katonadiplomáciai formáció jött létre a fogadó országban. A véderőattasé és a katonai és légügyi attasé átkreditalásra került Fehéroroszországba és Örményországba, így a képviselő és az anyagi ráfordítás egyensúlyba is kerültek. Kiutazásomat követően – korábbi külszolgálati és szakmai tapasztalataimat kihasználva – egyértelműen erős csapatot alkottunk az első külszolgálatát töltő véderőattaséval és a szintén első külszolgálatát töltő helyettesével. A diplomáciában időnként vannak „pengeváltások”, amelyek szintén e szakma részei. Egy ilyen „pengeváltás” következtében 2011-ben, idő előtt, meglehetősen rövid idő alatt hagytam ott állomáshelyemet. Szerencsére ez nem követelte a katonadiplomáciai rendszer átalakítását, talán csak homokszemek kerültek ki a gépezetből.

### **Tisztelt Hölgyeim és Uraim!**

Mondanivalómat összegezve megállapíthatjuk, hogy mint körülöttünk minden, a katonadiplomáciai rendszer is állandó változásban van. Ezen változásokat hol objektív, hol szubjektív körülmények okozzák. Hol gyorsabb, hol lassúbb ütemű a változás. A változásokhoz alkalmazkodni kell, de a cél ugyanaz marad: a feladatok sikeres megoldása. Minden jelenlegi és jövőbeli katonadiplomátának olyan sikereket kívánok, amilyeneket én éltem meg azokkal a vezetőimmel és munkatársaimmal, akik körülvettek és segítettek végigmenni ezen a hosszú, időnként röggökkel kikövezett úton!

Köszönöm megtisztelő figyelmüket, köszönöm, hogy meghallgattak!

### **FELHASZNÁLT IRODALOM**

- BALI József ny. vezérőrnagy: Tapasztalataim a katonadiplomácia irányításában. Felderítő Szemle, XII. évfolyam 2. szám, 2013. november. pp. 138–144.
- DR. KIS-BENEDEK József ny. ezredes: A katonadiplomácia helye és szerepe a diplomáciában és a külpolitikában. Felderítő Szemle, XII. évfolyam 2. szám, 2013. november. pp. 8–14.



DR. MAGYAR ISTVÁN NY. DANDÁRTÁBORNOK

**A TÁJÉKOZTATÓ RÉSZLEGTŐL  
AZ ELEMZŐ ÉS ÉRTÉKELŐ IGAZGATÓSÁGIG  
– EGY SZAKMATÖRTÉNETI TANULMÁNY  
KERESZTMETSZETE ÉS NÉHÁNY  
TANULSÁGA<sup>1</sup>**

**Tisztelt Konferencia!  
Kedves Tagtársaim, Barátaim!**

Megtiszteltetés számomra és köszönöm a lehetőséget, hogy Egyesületünk megalapítása 10. évfordulója tiszteletére szervezett konferenciánkon szólhatok.

Rögtön egy vallomással tartozom. Az elmúlt év elején egy rám egyáltalán nem jellemző tulajdonság kerített hatalmába. Egy kicsit irigy lettem. Az történt ugyanis, hogy az elmúlt évek során tagtársaim, barátaim tollából sorra jelentek meg a katonai felderítés különböző területeiről, szervezeteiről értékes szakmatörténeti könyvek, tanulmányok. Könyv jelent meg a két világháború közötti 2. vkf. osztály tevékenységéről, a csapatfelderítés történetéről, a polgári és katonai ejtőernyőzésről, a mélységi felderítésről, az Osztrák–Magyar Monarchia „Felderítő-szolgálati utasításáról”, egyik tagtársunk pedig önéletrajzi memoárban foglalta össze életét, szakmai tapasztalatait, és még sorolhatnám. Ezeket a dokumentumokat látva kicsit el is szégyelltem magam. Közel 40 éves hivatásos katonai szolgálatomból ugyanis 26-ot a katonai hírszerzés tájékoztató, elemző-értékelő szervezeteinél töltöttem, és eddig soha nem jutott eszembe, hogy ezekről a szervezetekről – amelyek valójában soha nem tartoztak az érdeklődés középpontjába – szakmatörténeti tanulmányt írjak. Úgy gondoltam, elérkezett az ideje ennek, már csak az említett szervezetekhez történő személyes kötődés, Egyesületünk Alapszabályában önként vállalt kötelezettség, no meg a rohanó idő okán is. Közel egy évig tartó adatgyűjtő és kidolgozói munka során, az elmúlt év végén megszületett az az írás, ami ezen szervezeteket, feladatuk és munkamódszereik változását mutatja be az MNVK 2. Csoportfőnökség 1953-ban történt megalakításától a Magyar Köztársaság Katonai Felderítő Hivatal 2011. év végi megszűnéséig.

A tanulmány 58 évet, három történelmi időszakot (hidegháború, rendszerváltást követő évek, NATO-csatlakozásunkat követő periódus) és három szervezetet (MNVK 2. Csoportfőnökség, HVK Katonai Felderítő Hivatal, MK Katonai Felderítő Hivatal) foglal magában. Vizsgálja az információt feldolgozó szervezetek felépítését, működését, létszámviszonyait, személyi összetételét, fő erőkifejtését, feladat- és jelentési rendszerét, együttműködését, a jelentésformákat és az alkalmazott munkamódszereket. Eltérő részletességgel kitér arra is, hogy kik vezették ezeket a szervezeteket ezekben az időszakokban, illetve kik dolgoztak a

<sup>1</sup> Az előadás a szerző azonos című tanulmányának felhasználásával készült, amely két részletben, a Felderítő Szemle 2015/4., illetve 2016/1. számaiban jelent meg.

különböző komponenseknél. A dolgozat műfaja – részben saját tapasztalaton és látásmódon alapuló – szakmatörténeti visszaemlékezés, ebből adódóan az írás önkéntelenül is tartalmaz szubjektív megítéléseket, véleményeket. Ezúton mondok ismét köszönetet mindazoknak, akik segítették a tanulmány létrejöttét.

A rendelkezésemre álló 30 perc természetesen nem elég arra, hogy részleteiben ismertessem a közel 60 oldal terjedelmű tanulmányt. Ha jelen előadás felkelti érdeklődésüket, az írás elektronikus változatát elolvashatják a KNBSZ honlapján, a Publikációk címszó alatt. A dolgozat első fejezetét a Felderítő Szemle 2015/4. száma már közölte (nyomtatott és elektronikus formában is elérhető), a második fejezet a 2016/1. számban lesz olvasható.

### **Tisztelt Hallgatóim!**

A rendelkezésemre álló időben néhány, általam fontosnak tartott kérdést szeretnék érinteni. Arra törekedtem, hogy izelítőként a tanulmányban feldolgozott mindhárom időszakból merítsek példákat. Zömük megtalálható dolgozatomban is, de most, az ott leírtakat egy kicsit továbbgondolva, bizonyos hányadukat részletesebben, saját véleményemet jobban hangsúlyozva szeretném Önök elé tárni, élve a szóbeli kifejtés lehetőségével. Ha netán valamelyik kérdés kifejtésére nem jutna időm, úgy a kimaradót elolvashatják majd mai konferenciánk előadásait összegző kiadványunkban. Tekintettel arra, hogy a választott témákat szöveggörnyezetükből kiragadva ismertetem, előre is elnézést kérek azért, hogy azok logikailag nem teljesen illeszkednek egymáshoz.

Az általam kiválasztott témák az alábbiak:

- Gyökerek és kezdetek, egy meghatározó szereplő bemutatása.
- Generáció- és rendszerváltás a Tájékoztató Szolgálatnál (1989–1990).
- A délszláv válság „iskolája”, avagy egy hadműveleti elem meghatározó szerepe a válságkezelésben.
- Társak, partnerek, szövetségesek.
- Egy általam elképzelt elemző-értékelő szervezet főbb jellemzői.

Nézzük a témákat részletesebben!

#### **1. Gyökerek és kezdetek, egy meghatározó szereplő bemutatása**

2018-ban (két év múlva) ünnepeljük az önálló magyar katonai hírszerzés és kémelhárítás létrejöttének 100. évfordulóját. Történeti kutatásokból mindannyian tudjuk, hogy ezen szervezetek gyökerei egészen az Osztrák–Magyar Monarchia közös államalakulat keretein belül működő Nyilvántartó Iroda („Evidenzbüro”) tevékenységéig vezethetők vissza, amely a közös haderő vezérkarának egyik irodája volt és a Monarchia katonai hírszerzési és kémelhárítási ügyeiért felelt. A Monarchia felbomlását követően megalakult hírszerző és elhárító szervezetekben jelentős számban voltak olyan tisztek, akik korábban a közös haderőben, illetve a Magyar Királyi Honvédségben teljesítettek szolgálatot. A hírszerzés és a kémelhárítás szervezetei a két világháború közötti időszakban és a világháború alatt is összevontan tevékenykedtek a Honvéd Vezérkar főnöke 2. osztálya, majd a Magyar Királyi Honvéd Vezérkar főnöke 2. osztály (2. vkf. osztály) megnevezéssel.

Az osztály szervezetében ekkor már megjelenik az információkat feldolgozó Nyilvántartó (elemző) alosztály (NYÍL), amelynek fő feladatai az alábbiak voltak:

- idegen államok haderejének, katonapolitikai viszonyainak és háborús teljesítőképességének a nyilvántartása azzal a céllal, hogy a vezetés tervezéseéhez és elhatározásaihoz alapot szolgáltasson;
- idegen államok külpolitikai és katonapolitikai viszonyainak nyilvántartása, katonapolitikai kiértékelése;
- idegen hadseregek katonai-technikai figyelemmel kísérése;
- idegen államok mindenkori katonai viszonyainak, mindennemű háborús előkészületeinek és háborús teljesítőképességének a felderítése.

A második világháború után a katonai hírszerzés és kémelhárítás kezdetben egy szervezeten belül (HM Katonapolitikai Osztály – KATPOL), majd 1949. február 1-jétől – a HM Katonai Elhárító Főcsoportfőnökség megalakulásától – kezdődően elkülönülten tevékenykedett, de mindig tartalmazott információkat feldolgozó, értékelő szervezeteket. Érdemes megjegyezni, hogy amikor a hírszerzés és a kémelhárítás egy szervezeten belül volt, akkor is elkülönülten dolgoztak a két szakmai ág elemző-értékelő komponensei.

Az 1950. február 1-jén megalakult HM IV. (Felderítő) Főcsoportfőnökség struktúrájában már megjelenik a 2. önálló (tájékoztató) osztály. Feladata a NATO-országok, ezen belül az USA, a brit, az olasz és a francia haderő, valamint a nyugat-németországi és ausztriai megszálló erők állományának, létszámának, csoportosításának, szervezésének, valamint harcászati, hadműveleti és hadászati elveinek a nyilvántartása és jelentése volt. E feladatrendszernek megfelelően alakították ki a három alosztályból álló szervezetét is (1. vázlat).

Az osztály vezetője Dr. Oszetzky Tamás alezredes (1. kép) lett, aki az MNVK. 2. Csoportfőnökség megalakulását követően (Szűcs Ferenc ezredes után) 1977-ig (ezredesként) a Csoportfőnökség Tájékoztató Szolgálatát is vezette.

A HM IV. (Felderítő) Főcsoportfőnökség 1953 végéig látta el feladatát, amikor újabb átszervezéssel december 1-jén megalakult az MNVK. 2. Csoportfőnökség.<sup>2</sup>

Oszetzky ezredes, aki több mint 20 éven át a Tájékoztató Szolgálat meghatározó vezetője volt, 1916. április 2-án született Baranyaszentistvánon (horvát neve Petlovac), a horvátországi Drávaszögben. Jogász végzettségű. A második világháborúban tartalékos tüzérsztként harcolt a szovjet fronton, ahol hadifogságba esett. 1942. november 1-jén, a tábori tüzérség hadnagyaként került hivatásos állományba. A háború végén zászlóaljparancsnok volt. 1949-től őrnagy a HM Katonai Elhárító Főcsoportfőnökségen, majd 1950–1953 között a HM IV. (Felderítő) Főcsoportfőnökség 2. önálló (tájékoztató) osztályának vezetője. 1956-tól 1977-ig, ezredesként, az MNVK 2. Csoportfőnökség Tájékoztató Szolgálatát vezette.<sup>3</sup>

<sup>2</sup> DR. MAGYAR István: A Tájékoztató Részlegtől az Elemző és Értékelő Igazgatóságig – I. Felderítő Szemle, XIV. évfolyam 4. szám, 2015. november. pp. 105–108.

<sup>3</sup> ARGEJÓ Éva: Betekintő, 2010/2. szám. www.betekinto.hu/2010\_2\_argejo; letöltés: 2016.03.30.

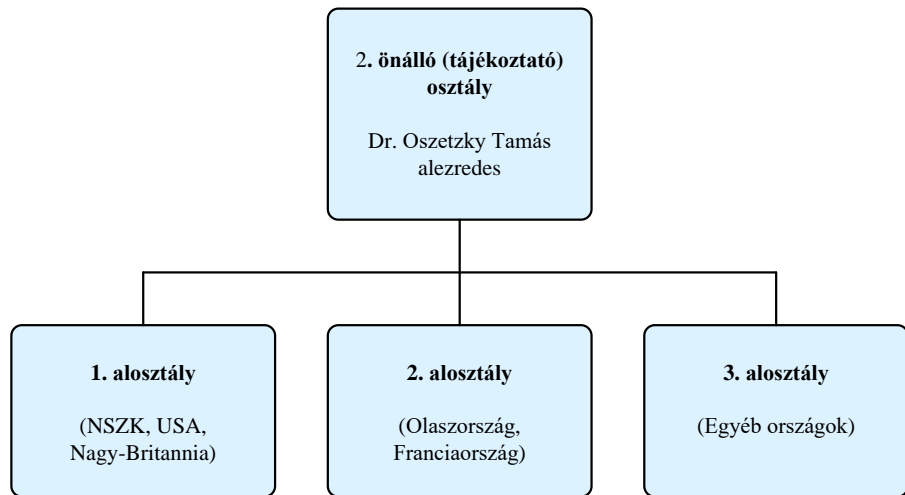

1. ábra. A HM IV. (Felderítő) Főcsoportfőnökség 2. önálló (tájékoztató) osztályának szervezete 1952-ben<sup>4</sup>  
(Szerk.: Dr. Magyar István)



1–2. kép. Dr. Oszetzky Tamás alezredes (ezredes)<sup>5</sup>

Oszetzky ezredest nagy tudású és széleskörűen tájékozott parancsnokként ismerték, „egyszemélyes tájékoztató szolgálatként” jellemezték. Értékelő-elemző készsége kiemelkedő, munkabírása pedig egyedülálló volt. Minden információt elsőként ő kapott meg (néha ezt ki is használta), és valamennyit el is olvasta. Mindig informáltabb volt munkatársainál. Önállóan képes volt tájékoztatni a felső vezetést.

<sup>4</sup> A Katonai Nemzetbiztonsági Szolgálat szakmatörténeti gyűjteményéből (Múzeum).

<sup>5</sup> Uo.



Bármilyen helyzetben feltalálta magát, a formális vezetést pedig általában rábízta alárendelt parancsnokaira. Saját elmondása szerint az 1950-es évek elején minden reggel egy kis bőrönddel érkezett szolgálati helyére, mivel sohasem tudta, hogy – Horthy Miklós Nemzeti Hadseregének korábbi tisztjeként – mikor tartóztatják le. Sajátos önvédelmi reflexe diktálta, hogy nélkülözhetetlen emberré váljon.<sup>6</sup>

Művelt, széles látókörű, a tudományos kutatómunka iránt érdeklődő katonaként ismertük. Még nyugállományba vonulását követően is az MNVK 2. Csoportfőnökség szakmai könyvtárának állandó látogatója volt. Tájékoztatót és folyamatosan tájékozódott. 1963-ban szerzett kandidátusi fokozatot „Olaszország hadipotenciálja és mozgósítási lehetőségei”<sup>7</sup> című értekezésével. A Zrínyi Katonai Kiadó gondozásában 1984-ben jelent meg „Arab–izraeli háborúk 1948–1982” című könyve. Emellett számos katonapolitikával foglalkozó könyv lektoraként ismerhetjük (pl. „A katonai erő és a nemzetközi enyhülés”, „A katonai vezetés időszerű kérdései IV.”, „Nemzetközi katonai almanach”, „A korszerű légvédelem”, „Atlanti Paktum 1949–1974”).

Végezetül egy érdekes történet Oszetzky ezredestől, amelyet az interneten találtam, és egy gépkocsivezető tette közzé: „1980 körül volt a Bakonyban valami kisebb, Varsói Szerződés keretű hacacaré, aminek megsemmisítésére szovjet tábornokok is érkeztek. Kettőt közülük beültettek egy Volgába, és valamilyen különös elgondolás alapján Tamás bácsit jelölték ki összekötőtisztnek. Valahol Fehérvár körül az egyik orosz nagy lelkesen elkezdett mutogatni meg magyarázni, hogy ő nagyon jól ismeri a környéket, itt harcolt a háborúban a zászlóaljával, itt nyitott, amott kerített, és emitt tört át... Mire az addig csendben ücsörgő Tamás bácsi megszólalt: Nem úgy volt az! A két orosz döbbenetén rámeredt. Hanem hogy, és Ön azt honnan tudja – kérdezték? Onnan, hogy a másik oldalon én voltam a zászlóaljparancsnok. Attól kezdve siri csend lett a kocsiban, a két orosz meredten bámult ki az ablakon. Tamás bácsi pedig mosolyogva kacsingatott a belső tükörbe.”<sup>8</sup>

Dr. Oszetzky Tamás ezredes 2003-ban hunyt el, ez évben lenne 100 éves. A Farkasréti temető 22. parcellájában<sup>9</sup> nyugszik.<sup>10</sup> A katonai hírszerzés és elhárítás tájékoztató szervezetei egyik meghatározó személyiségeként, nyugodtan kijelenthetem, „nagy öregjeként” emlékezhetünk rá.

## 2. Generáció- és rendszerváltás a Tájékoztató Szolgálatnál (1989–1990)

Az 1970-es évek közepén az MNVK 2. Csoportfőnökség Tájékoztató Szolgálatára életében működési nehézségek jelentkeztek. Az adatszerző és szolgáltató tevékenység meghaladta a feldolgozási képességet és kapacitást, sok értékes információ feldolgozatlan maradt. Megoldásként a Szolgálat szervezeti és létszámbővítéséről született döntés, amiből a *négyszintű szervezet koncepciója*

<sup>6</sup> DR. MAGYAR István: A Tájékoztató Részlegetől az Elemző és értékelő Igazgatóságig – I. p. 110.

<sup>7</sup> Hivatalos bírálói: SZÜCS Ferenc vezérőrnagy, KALMÁR Tamás alezredes.

<sup>8</sup> [http://forum.mon.hu/topic/2937-menekulteknek/page\\_\\_st\\_\\_15500](http://forum.mon.hu/topic/2937-menekulteknek/page__st__15500); letöltés: 2016.03.30.

<sup>9</sup> Az 1-69/70 sz. sírhelyen.

<sup>10</sup> A Farkasréti temető 2003-ban (adattár).

[http://www.bparchiv.hu/id-683-farkasreti\\_temeto\\_2003\\_ban\\_adattar\\_3.html](http://www.bparchiv.hu/id-683-farkasreti_temeto_2003_ban_adattar_3.html); letöltés: 2016.03.30.

rövidesen meg is valósult, de a létszám növelését – képzett elemző-értékelő munkatársak hiányában – akkor még nem tudták megvalósítani.<sup>11</sup>

Erre az 1980-as évek elején került sor. A létszám bővítés keretében (1979-től) 10–15 fő, a Zrínyi Miklós Katonai Akadémia „D” tagozatán, illetve más fakultásán vagy külföldi katonai akadémián végzett tiszt került a Tájékoztató Szolgálat állományába, akik a már ott szolgáló idősebb munkatársakkal együtt dolgozva rövid időn belül megszerezték a hatékony munkavégzéshez szükséges gyakorlati tapasztalatot. Ez a fiatalítás egyben egy generációváltás előkészítését is jelentette.<sup>12</sup> Eredményként – az 1980-as évek végére – a Csoportfőnökségen és a Tájékoztató Szolgálaton belül is kialakult az a vezetői és személyi állomány, amely a politikai rendszerváltoztatást követő időszak katonai nemzetbiztonsági szolgálatainak gerincét alkotta.<sup>13</sup>

A személyi utánpótlásban meghatározó szerepet játszott az, hogy 1971-ben a Csoportfőnökség iskolája saját bázist kapott. Vezetője Darvas Gábor alezredes (később ezredes) lett, aki kezdeményezője volt annak, hogy az MNVKF 023/1974 sz. utasításával a Zrínyi Miklós Katonai Akadémián létrehozásra került a „D” tagozat, ami akadémiai szintű, hároméves (1+2 év) képzést jelentett. A hallgatók egy évet az Akadémián, két évet pedig saját bázison töltöttek. 1977 és 1987 között hat osztályban (kétévente indult osztály) összesen 86 fő végzett.<sup>14</sup>

A „D” tagozat koncepciója véleményem szerint azért volt áttörő kezdeményezés, mert a kibocsátott tisztek – amellett, hogy megkapták az Akadémia diplomáját – nyelvi, szakmai és összefegyvernemi harcászati kérdésekben egyaránt tájékozottak voltak. Ez a kiegyensúlyozott felkészültség még a katonai hírszerzéshez az ezredfordulót követően érkező (egyébként sokoldalú ismeretekkel rendelkező) munkatársaknál sem valósult meg, mert valamelyik összetevő (vagy a szakmai, vagy az összefegyvernemi harcászati, vagy a nyelvi ismeretek szintje) a legtöbb esetben fejlesztésre szorult.

Az 1980-as évek a Csoportfőnökség és a Tájékoztató Szolgálat életében talán a legizgalmasabb időszak volt. A Varsói Szerződés és a NATO katonai szembenállásából adódó felderítési, információszerzési és jelentőtevékenység mellett fontos feladatként jelentkezett a világban keletkezett válságok, katonai konfliktusok elemzése, majd 1984-től a Reagan amerikai elnök által meghirdetett úrfegyverkezési program, azt követően pedig a Mihail Gorbacsov hatalomra kerülésével (1985) kibontakozó megbékélési folyamat (leszerelési konferenciák és csúcstalálkozók) figyelemmel kísérése, értékelése és elemzése.<sup>15</sup> Hiteles dokumentumok beszerzésével ekkor vált nyilvánvalóvá a magyar, a szovjet és a VSZ-vezetők számára is, hogy nem igazak a NATO agresszív természetéről

---

<sup>11</sup> DR. MAGYAR István: A Tájékoztató Részlegtől az Elemző és Értékelő Igazgatóságig – I. p. 115.

<sup>12</sup> Uo. p. 118.

<sup>13</sup> Uo. p. 128.

<sup>14</sup> NAGY Gyula: A magyar katonai képzések története (1945–1990). Nemzetbiztonsági Szemle 2014/Különszám – Képzéstörténeti konferencia.  
[http://www.uni-nke.hu/uploads/media\\_items/nemzetbiztonsagi-szemle-2014-kulonszam;](http://www.uni-nke.hu/uploads/media_items/nemzetbiztonsagi-szemle-2014-kulonszam;)  
letöltés: 2016.03.30.

<sup>15</sup> DR. MAGYAR István: A Tájékoztató Részlegtől az Elemző és Értékelő Igazgatóságig – I. p. 117.

korábban terjesztett információk, az Észak-atlanti Szerződés Szervezetének valójában soha nem voltak támadó jellegű tervei a keleti blokk ellen.

### **3. A délszláv válság „iskolája”, avagy egy hadműveleti elem meghatározó szerepe a válságkezelésben**

Az 1990-es évek elején a második világháborút követően első alkalommal fordult elő, hogy a magyar katonai hírszerzés fő feladata nem egy (a VSZ és a NATO között kirobbanó) potenciális háború kitörésének megakadályozása, hanem Magyarországgal – és a délszláv válságkörzetben tevékenykedő magyar katonai kontingensekkel – szemben ténylegesen jelentkező katonai veszélyek elhárításának információkkal történő támogatása volt. Ez korábban soha nem tapasztalt felelősséget rótt a hírszerzés szervezetére és teljes állományára, mivel a válság alatt több alkalommal is fennállt a veszélye annak, hogy hazánk is a konfliktus részesévé válik.

Ez a helyzet újfajta elemző-értékelő módszereket és eljárásokat követelt. Az MK KFH akkori vezetésének szakmai előrelátását igazolja, hogy 1999 tavaszára, a koszovói válság csúcspontjára (12 nappal a Szövetség Jugoszlávia elleni légcsapás-sorozatának megkezdése előtt), az Elemző és Értékelő Igazgatóság szervezetében létrehozta a Hivatal Helyzetértékelő és Jelentő Központját (HJK).

A nyugati (NATO, különösen amerikai, német, brit) példák alapján, jelentős anyagi ráfordítással és odaadó mérnöki (informatikai) tervezői és kivitelezői munka eredményeként kialakított, 24 órás munkarendben dolgozó (ügyeleti, vezetési, információmenedzsmenti, elemző-értékelő/jelentő, nyilvántartó, valamint hazai és nemzetközi összeköttetési feladatokat ellátó) Központ szemléletbeli változást hozott a Hivatal és az Elemző és Értékelő Igazgatóság szakmai munkájában. Első alkalommal adódott ugyanis olyan lehetőség, hogy a Hivatal adatszerző szervezetei által megszerzett, a különböző (hazai és külföldi) együttműködési forrásokból rendelkezésre álló, valamint az elérhető nyílt információk egy helyen, egy időben (többségük elektronikus formában) jelentek meg, amelyek lehetővé tették rövid időn belüli, számítógépes grafikával támogatott, integrált jelentésben történő feldolgozásukat és az információkkal kapcsolatos azonnali visszacsatolást. A délszláv válság időszakában a Központ 24 órás (minősített és nyílt) jelentéseit – amelynek elkészítésébe a Vezérkar felderítő csoportfőnökségének munkatársai is bevonásra kerültek – a rendszeres felhasználókon kívül széleskörűen használta a Miniszterelnöki Hivatal biztonságpolitikai kérdésekért felelős államtitkársága, a Külügyminisztérium, valamint más nemzetbiztonsági szolgálatok is. A Központ működése nélkül a Hivatal kevésbé hatékonyan tudott volna eleget tenni a délszláv válság kritikus időszakaiban jelentkező feladatainak.<sup>16</sup> Meggyőződésem, hogy a Helyzetértékelő és Jelentő Központ szakmai koncepciója – hosszabb távon is – megőrzésre érdemes!

---

<sup>16</sup> DR. MAGYAR István: A Tájékoztató Részletől az Elemző és Értékelő Igazgatóságig – II. Felderítő Szemle, XV. évfolyam 1. szám, 2016. április. pp. 204–228.

#### 4. Társak, partnerek, szövetségesek

A katonai hírszerzés napjainkban (számtalan ok miatt, amelyeket most nem részletezek) csak széleskörű együttműködés körülményei között tud hatékonyan működni. Ennek egyik oka az, hogy a világban ma már csak néhány állam képes globális hírszerzés folytatására. Az együttműködés országon belül kiterjed más nemzetbiztonsági szolgálatokra, valamint egyéb állami szintű együttműködőkre, országon kívül pedig magában foglalja a – kölcsönös érdekek alapján kialakított – kétoldalú partnerszolgálati kapcsolatrendszert (amelybe tőlünk eltérő politikai berendezkedésű országok is beletartozhatnak), valamint a szövetségi (NATO- és EU-) együttműködést.

Az együttműködés önmagától nem működik, nap mint nap tenni kell érte. Alapja az információmegosztás, de természetesen más, fontos szakmai területekre is kiterjedhet. Ez – amellet, hogy nagyfokú bizalmat feltételez – sok esetben a nemzeti szuverenitás egy bizonyos hányadáról történő lemondást is jelenti.

Röviden szólni szeretnék a főigazgatók szerepéről e feladatrendszerrel illetően, illetve meg szeretném említeni egy ország példáját is.

A kétoldalú partnerszolgálati kapcsolatok felvételében, majd a kapcsolatrendszer fejlesztésében meghatározó szerepet játszottak a főigazgatók. A kétoldalú vezetői találkozók rövid, általában angol nyelven folytatott négy szemközti beszélgetésen ők teremtették meg a szolgálatok közötti bizalmat, döntöttek az együttműködés területeiről, formáiról, módjáról és gyakoriságáról. Fontos megemlíteni, hogy a fejlett nyugati demokráciák szolgálati esetében szinte soha nem volt szükség az együttműködés írásban történő rögzítésére (elég volt a szóbeli megállapodás), míg más országok esetében előfordult, hogy az illetékes partnerszolgálat vezetője kezdeményezte a megállapodás aláírt, hivatalos dokumentum formájában történő megerősítését is. Erre a kezdeményező félnek általában belpolitikai (presztízs-) szempontok miatt volt szüksége.

A partnerszolgálati együttműködés egyik jó példaként szeretném megemlíteni, hogy az MK KFH történetében előfordult, hogy egy hazánkkal összemérhető nagyságú szövetséges tagállam (képeségei hiányában, egy bizonyos országgal kapcsolatban), a magyar katonai hírszerzés információit és értékelését fogadta el hitelesnek, tekintette mértékadónak. A példa szemléletesen bizonyítja, hogy egy ilyen minőségű együttműködés alapját csak a másik fél által elismert magas szintű szakmai képesség, de legfőképpen a kölcsönös bizalom megléte képezheti.

Hangsúlyozni szeretném, hogy csak akkor számíthatunk partnereinktől hiteles, megbízható, minősített információkra, ha mi magunk is hasonló értékű anyagokkal tudjuk viszonyozni azokat. Ehhez, mindenekelőtt, az kell, hogy a nemzeti adatszerzés képes legyen olyan egyedi és értékes információk megszerzésére, amelyekkel a partnerek és szövetségesek nem rendelkeznek.

Az információcserének rendszeresnek, célirányosnak és tartalmasnak kell lennie. Ezen a területen – véleményem szerint – szemléletváltásra van szükség. Napjaink történései alapján megállapítható, hogy *az információcserének nemcsak azokra az információkra kell kiterjednie, amelyeket partnereinkkel meg kívánunk osztani, hanem azokra is, amelyeket eddig magunknak kívántunk megtartani.*

Az MK KFH megszűnése előtt a Hivatal több tíz partnerszolgálattal tartott fenn eltérő mélységű, tartalmú és gyakoriságú együttműködést. Ennek fő terhére az Elemző és Értékelő Igazgatóság viselte, de a Hivatal többi szakmai igazgatósága is tartott fenn szakmai területüket érintő speciális együttműködést.

Fontosnak tartom megemlíteni, hogy a hazai és a nemzetközi szakmai együttműködés feladatrendszere jelentős mértékű feladatot ró az elemző-értékelő szervezetre, főként ha azt is figyelembe vesszük, hogy az információcsere (az esetek többségében) angol nyelven valósul meg. Az ilyen irányú lekötöttség napjainkban már megközelítheti a hazai kormányzati tájékoztatási kötelezettségből adódó feladatok mértékét, ezért az elemző és értékelő szervezetek belső struktúrájának, létszámának és személyi összetételének kialakításánál ezt a szempontrendszert nem szabad figyelmen kívül hagyni. Ellenkező esetben a katonai hírszerzés információkhoz jutásában, külföldi megítélésében és akár napi működésében is zavarok keletkezhetnek.

## **5. Egy általam elképzelt elemző-értékelő szervezet főbb jellemzői**

Amint előadásom elején is említettem, hivatásos katonai szolgálatom során – beosztottként, majd különböző szintű vezetőként – 26 évet töltöttem a katonai hírszerzés tájékoztató (elemző és értékelő) szervezetei állományában. Ennek alapján kialakult bennem egy határozott kép arról, milyen kritériumoknak kellene megfelelnie egy korszerűen működő elemző és értékelő szolgálatnak. Ezt szeretném most megosztani Önökkel, hozzátéve, hogy az elmondottak személyes véleményemet tükrözik.

Egy általam elképzelt elemző-értékelő szervezet főbb jellemzői (a fontosság sorrendjében). A szervezet legyen:

– *szemléletében objektív, tevékenységében pártpolitika-mentes* (Az elemző-értékelő munkatársaknak a lehető legnagyobb mértékű objektivitást kell tanúsítaniuk az egyes események megítélésében, valamint az információk különböző jelentésformákban történő feldolgozása során. A valóságot kell megjeleníteniük és nem azt, amit a jelentések felhasználói esetleg hallani szeretnének. Az állami vezetés számára „kellemetlen” információkat sem szabad elhallgatni, ugyanakkor tartózkodni kell attól, hogy a jelentésekben pártpolitikai szimpátia jelenjen meg.);

– *tudásalapú* (Az információk halmazában történő eligazodás tekintetében az elemző-értékelő szervezetnek a hírszerzés agytrösztjének kell lennie. Mindenkor képesnek kell lennie arra, hogy az adott információt, adatot értelmezni tudja, el tudja helyezni a már rendelkezésre álló információk halmazában, következtetéseket tudjon levonni belőle, ki tudja egészíteni azt saját értékelésével stb. Állományát és vezetőjét e követelmények alapján célszerű kiválasztani!);

– *egyszerre nemzeti, szövetségi és partnerszolgálati szemléletű* (Ezen követelmény alatt azt értem, hogy egyik szemlélet sem hanyagolható el, vagy helyezhető előtérbe a másikkal szemben. Mindhárom szempontrendszer egyidejű alkalmazására van szükség.);

– *praktikus, rugalmasan átalakítható szervezetű* (Napjaink gyorsan változó biztonsági környezete miatt szükség lehet a katonai hírszerzés fő erőfeszítésének rövid időn belüli áthelyezésére. Ez azt igényli, hogy az elemző-értékelő szervezet is legyen képes szervezete gyors átalakítására, személyi állománya fő feladatok érdekében történő átcsoportosítására.);

– *feladatcentrikus* (A szervezetnek a jelentkező feladatoknak legjobban megfelelő struktúrájának kell lennie. Ügyelni kell arra, hogy a katonai hírszerzés törvényben meghatározott feladatai tükröződjenek a szervezeti felépítésben is, vagyis minden feladathoz tartozzon szervezeti komponens, vagy legalább személy, személyek.);

– *innovatív, kreatív, önfejlesztő* (Nyitottnak kell lenni új elemző-értékelő módszerek és technikák megismerésére, elsajátítására és kreatív alkalmazására a mindennapi munkában. Kiemelt figyelmet célszerű fordítani a személyi állomány rendszeres szakmai továbbképzésére, az esetlegesen jelentkező hiányosságok önerőből történő kiküszöbölésére.);

– *nyitott* (Az elemző-értékelő szervezet nem az a komponens a katonai hírszerzésen belül, amelynek állománya nem jelenhet meg a külvilág előtt. A széleskörű, nem belterjes informálódás követelménye miatt a szervezet tagjainak célszerű részt venni különböző biztonságpolitikai műhelyek és mértékadónak számító think tank csoportok<sup>17</sup> rendezvényein, vitáin. A felkészült elemző hiteles megjelenésével, felkészültségével, szakszerű nyilatkozataival a szervezet PR-ját is nagymértékben képes erősíteni);

– *együttműködő* (A szervezetnek és tagjainak együttműködési készséget kell tanúsítania a katonai hírszerzés többi szakmai komponensével, más hazai nemzetbiztonsági szolgálatok munkatársaival és a külföldi partner- és szövetségi szervezetekkel egyaránt.);

– *csapatszellemű* (A hírszerzés végtermékei napjainkban már egyre ritkábban egyéni produktumok, azok – az esetek többségében – több elemző-értékelő szakértő közös munkái. Ezért elengedhetetlen fontosságú a szervezet tagjai közötti konstruktív, egymást segítő, támogató munkakapcsolat kiépítése.);

– *terhelhető, stressztűrő* (Gyakran előfordul, hogy az elemző-értékelő szervezetnek egy időben több, jelentős leterheltséget jelentő feladatot kell rövid időn belül megoldania. A munkatársaknak feszített időkorlátok között is képesnek kell lenniük kiegyensúlyozott szakmai munka végzésére.);

– *igényes, megbízható, fegyelmezett* (A szervezet igényessége – egyebek mellett – a különböző jelentésformák szakmai és nyelvi színvonalában, kivitelezésében nyilvánul meg. A megbízhatóság követelménye akkor érvényesül, ha a hírszerzés végtermékeinek hazai és külföldi felhasználói hitelesnek, hasznosnak és értékesnek ítélik a felterjesztett/megküldött információkat, olyannak, amelyre munkájukban rendszeresen támaszkodni tudnak. A munkatársak általános, szakmai, ügyviteli stb. fegyelme a magas szintű munkavégzés alapvető követelménye.);

---

<sup>17</sup> Ezek között lehetnek akár civil szervezetek is.

– *szorgalmas* (Az elemző-értékelő munkatárs annyit dolgozik, amennyit akar. Napjainkban ugyanis a fő nehézséget már nem az információhoz történő hozzájutás, hanem az információk közötti eligazodás jelenti. A szakértőnek – az eljárói által meghatározott információk feldolgozásán túl – képesnek kell lennie arra is, hogy a rendelkezésére álló információk halmazában felkutassa és kiválassza azokat az adatokat és információkat, amelyeket önállóan dolgoz fel. E téren öntevékenynek és kezdeményezőnek kell lennie.);

– *harmonikus munkatársi kapcsolatokat ápoló, félelemmentes, sikerélményt biztosító* (Az elemző-értékelő tevékenység az esetek többségében kollektív munka, hatékony végzése harmonikus, rivalizálásmentes munkakapcsolatokat igényel. A nyugodt, eredményes munkavégzés félelemmentes vezetők és beosztottak közötti munkakapcsolatokat igényel, valamint azt, hogy a szervezetnek és tagjainak rendszeresen sikerélményben legyen részük);

– *minden időben naprakész és hadra fogható* (Utóbbi követelmény alatt – egyebek mellett – azt is értem, hogy az elemző-értékelő munkatársaknak a nap 24 órájában együtt kell élniük szakterületükkel. Úgy kell szabadidejükben is nézniük a televíziót, hallgatni a híradásokat, szörfözni az interneten, hogy mindig gondoljanak arra, hogy a látottak, olvasottak hogyan befolyásolhatják szakmai munkájukat, milyen új gondolatokat ébresztenek, vagy helyeznek új megvilágításba korábban megismert információkat).

Ebben az évben (2016) 10 éve annak, hogy nyugállományban vagyok, és már nem tartozom a katonai hírszerzés elemző és értékelő szervezetének az aktív állományú közösségébe. Életem azóta alapjaiban megváltozott. Két dolgot kivéve. Az egyik az, hogy továbbra is elemző-értékelő szemüvegen át vizsgálom a világot és annak történéseit. A másik pedig, hogy – a korábban bennem rögződött folyamatos elérhetőség követelménye miatt – soha nem kapcsolom ki a mobiltelefonomat.

Köszönöm a figyelmet!

#### FELHASZNÁLT IRODALOM

- A Farkasréti temető 2003-ban (adattár)  
[http://www.bparchiv.hu/id-683-farkasreti\\_temeto\\_2003\\_ban\\_adattar\\_3.html](http://www.bparchiv.hu/id-683-farkasreti_temeto_2003_ban_adattar_3.html);  
letöltés: 2016.03.30.
- ARGEJÓ Éva: Betekintő, 2010/2. szám.  
[www.betekinto.hu/2010\\_2\\_argejo](http://www.betekinto.hu/2010_2_argejo); letöltés: 2016.03.30.
- [http://forum.mon.hu/topic/2937-menekulteknek/page\\_\\_st\\_\\_15500](http://forum.mon.hu/topic/2937-menekulteknek/page__st__15500); letöltés: 2016.03.30.
- DR. MAGYAR István: A Tájékoztató Részlegtől az Elemző és Értékelő Igazgatóságig – I. Felderítő Szemle, XIV. évfolyam 4. szám, 2015. november. pp. 103–129.
- DR. MAGYAR István: A Tájékoztató Részlegtől az Elemző és Értékelő Igazgatóságig – II. Felderítő Szemle, XV. évfolyam 1. szám, 2016. április. pp. 204–228.
- NAGY Gyula: A magyar katonai képzések története (1945–1990). Nemzetbiztonsági Szemle, 2014/Különszám – Képzéstörténeti konferencia.  
[http://www.uni-nke.hu/uploads/media\\_items/nemzetbiztonsagi-szemle-2014-kulonszam](http://www.uni-nke.hu/uploads/media_items/nemzetbiztonsagi-szemle-2014-kulonszam);  
letöltés: 2016.03.30.



DR. SZAKÁLY SÁNDOR

## AZ EVIDENZBÜRÓTÓL AZ ÖNÁLLÓ MAGYAR KATONAI HÍRSZERZÉS MEGTEREMTÉSÉIG<sup>1</sup>

A két világháború közötti Magyarország haderejének – 1922. január 4-ig Nemzeti Hadsereg, majd azt követően Magyar Királyi Honvédség – hírszerző és kémelhárító szolgálata történetéről viszonylag kisszámú publikáció jelent csak meg ez idáig.<sup>2</sup> Ennek alapvetően több oka is van, amelyek közül talán a legjelentősebbek a viszonylag kisszámú korabeli forrásanyag, illetve a meglévők „szórtsága”, továbbá bizonyos anyagoknak az elmúlt évtizedekben kutatók előli „elzártsága”.

A forrásanyag bővülése nem igazán várható a jövőben sem, a meglévőkhez való hozzáférés lehetőségei azonban jelentősen javultak. A Hadtörténelmi Levéltárban és az Állambiztonsági Szolgálatok Történelmi Levéltárában található iratanyag kutatása ma már nem okoz problémát, de alapos és időigényes kutatást feltételez. E levéltárakban az egykori VKF-2. osztály iratai mellett főleg az osztályon szolgált személyek anyagai, nem egy esetben a későbbi korok számára megírt emlékezései találhatóak. Utóbbiak közül a leglényegesebb Ujszászy István kézírata,<sup>3</sup> amely ma már könyv formájában is elérhető, illetve Kádár Gyula kézírata, amelynek egy erősen szerkesztett változata – emlékirat formájában – három évtizede napvilágot látott.<sup>4</sup> Fontos feladat még az egykori katonai attasék, VKF-2. osztályvezetők, vezetőhelyettesek és beosztottak ellen lefolytatott népbírósi, illetve katonai bírósági perek iratanyagainak a tanulmányozása is, amelyek Budapest Főváros Levéltárában, a Hadtörténelmi Levéltárban, illetve az Állambiztonsági Szolgálatok Történelmi Levéltárában lelhetők fel.

Fontos lenne hasznosítani a magyar katonai emigráció egykori tagjainak az emlékezéseit,<sup>5</sup> illetve a vélhetően még különböző helyeken lappangó eredeti iratanyagokat is. Ismeretes, hogy a VKF-2. osztály eredeti iratanyagainak jelentős

<sup>1</sup> Az anyag a szerző Magyar Katonai Felderítés 90. évfordulója alkalmából tartott konferencián elhangzott előadásának rövidített változata.

<sup>2</sup> A témával foglalkozó feldolgozásokat lásd a tanulmány végén a Felhasznált irodalom alatt.

<sup>3</sup> A VKF-2. osztály, illetve az Államvédelmi Központ egykori vezetőjének emlékiratait HARASZTI György rendezte sajtó alá „Vallomások a holtak házából” címmel. Pontos bibliográfiai adatait lásd a Felhasznált irodalomnál! (A továbbiakban: UJSZÁSZY.)

<sup>4</sup> KÁDÁR Gyula: A Ludovikától Sopronköhidáig. Magvető Könyvkiadó, Budapest, 1978. A könyv alapjául szolgáló kézirat teljes terjedelmében az Állambiztonsági Szolgálatok Történelmi Levéltárában található meg. Közreadása előkészületben.

<sup>5</sup> Néhány éve került haza a franciaországi Mulhouseból ANDREÁNSZKY Jenő terjedelmes emlékirata (Hadtörténelmi Levéltár Personália. ANDREÁNSZKY Jenő hagyatéka.), aki a VKF-2. osztályon töltött szolgálatáról is részletesen ír, továbbá ír az 1945 utáni, nyugati hírszerző szervek általi „megkeresésekről” is.



részét, főleg a második világháború éve alatt keletkezettek, Magyarország német megszállásának idején – 1944. március 18–19. – az osztály beosztottai részben megsemmisítették, míg a megmaradt iratok jelentős része az osztály kitelepülése során külföldre került, illetve „megsemmisített”.<sup>6</sup>

A jövő kutatóinak, illetve a kutatásnak lesz a feladata, hogy az 1918 őszén létrejött önálló magyar katonai hírszerzés és kémelhárítás történetét, az azt összefogó osztály szervezettörténetét és tevékenységét feltárja, és egy monográfiában közreadja. A jelen tanulmány nem vállalkozhat erre a feladatra, hiszen a szerzője alapkutatásokat nem – csak érintőlegesen – folytatott, és ismereteit főleg személyekre vonatkozó kutatásai során szerezte. A jelen munka így inkább csak olyan vázlatnak tekinthető, amely segítheti a jövőben elvégzendő feladatok kijelölését és irányt mutathat a jövő kutatói számára.

### **Az önállóság első honvédelmi lépései**

Az önálló, független Magyarország létrejötte az 1918. október 31-ei ún. „őszirózsás forradalomnak” és az azt megelőző politikai, társadalmi, gazdasági változásoknak, illetve fejlődésnek köszönhető. Az 1867-ben Magyarország és Ausztria, pontosabban a Magyarország és az uralkodó között létrejött ún. „kiegyezés” Magyarországot az addigi Habsburg Birodalom szinte teljes jogú tagországaként/társországaként az Osztrák–Magyar Monarchia nevet felvevő államalakulat államalkotó részévé tette, de nem biztosította ugyanakkor számára az önálló államisághoz szükséges valamennyi alkotóelemet, így többek között az önálló „külpolitizálás” lehetőségét, a teljesen önálló had- és pénzügyet.

Az uralkodó – I. Ferenc József császár és király – és az udvar meghatározó politikusai ragaszkodtak ugyanis ahhoz, hogy a birodalom hadereje ne az egyes tagországok fegyveres erejét jelentse, hanem közös ügyként „kezeltessék”. Ugyanez vonatkozott a külügyek kezelésére is: sem Ausztria, sem Magyarország nem rendelkezett önálló külpolitikával, illetve ahhoz szükséges szervezettel. E két jelentős terület – külügy és hadügy – anyagi igényeinek a biztosítására pedig közös pénzügyminisztériumot is felállítottak.

Az így létrejött közös államszervezet sajátossága ellenére a hadügyek és a pénzügyek tekintetében azonban mind Magyarország, mind Ausztria rendelkezett „saját” lehetőségekkel (is). A „saját” haderő ügyében a Magyar Királyi Honvédség, illetve az osztrák k. k. Landwehr képezte azon erőket, amelyek a korban ún. „másodvonalbeli erőknek” számítottak, nem lévén teljes struktúrájú fegyveres erők – számos fegyvernem, szakcsapat, vezetői szint stb. hiánya okán –, amelyek ennek megfelelően természetesen önálló hírszerző és kémelhárító szervezettel sem rendelkeztek.

A világháborús – akkor még nem használták az „első” jelzőt – vereség következtében felbomló Osztrák–Magyar Monarchia a különböző forradalmi és nemzetiségi mozgalmaknak „köszönhetően” elemeire esett szét.

---

<sup>6</sup> A VKF-2. osztályon történt megsemmisítéséről is ír többek között KÁDÁR Gyula a hivatkozott emlékiratában. p. 666.

A birodalom szétesése egyben az önálló magyar állam létrejöttét is eredményezte, amelyet ugyanakkor a birodaloméhoz hasonló felbomlás veszélye is fenyegetett, aminek oka elsősorban a Magyar Királyság területén élő nemzetiségek jelentős aránya – az 1910. évi népszámlálási adatok szerint mintegy ötven százalékban különböző nemzetiségek lakták a Magyar Királyságot<sup>7</sup> –, illetve azok többségének a Magyarországtól való elszakadási igénye volt. Ez a fenyegetettség 1918 végére gyakorlatilag olyan tényé vált, amely visszafordíthatatlan folyamatokat indított meg, azaz a „történelmi Magyarország” részeire esett szét. A különböző nemzetiségi tanácsok kimondták ugyanis a nemzetiségek által lakott területek kiválását Magyarországból, és azoknak a környező régi, illetve újonnan létrejövő államokhoz való csatlakozását.

Az 1918. október 31-én megalakult, Károlyi Mihály gróf vezette magyar kormány, majd az azt követő – 1919. január 11-én Berinkey Dénes vezetésével megalakult – kormány az addigi honvédelmi vezetést is igyekezett átalakítani, illetve a volt Magyar Királyi Honvédség, valamint a „közös” haderő egykori alakulataiból új haderőt felállítani, utóbbi esetében az önkéntességet téve alapelemmé.

Az 1918. október 31-ig Honvédelmi Minisztérium néven működő katonai-közigazgatási szervezetet Hadügyminisztériummá nevezték át, és egyidejűleg elkezdődött az új magyar haderő meg-, illetve újjászervezése. Ez elengedhetetlen feladat volt, hiszen a felbomló közös haderőben, illetve a Magyar Királyi Honvédségben szolgált magyar, illetve magyar állampolgárságú tisztek többsége továbbra is szolgálni kívánt, és ezt kívánta az ország érdeke is. Elengedhetetlennek látszott a volt Magyar Királyi Honvédségben, illetve az ún. „közös haderőben” szolgáltakból egy új nemzeti haderő létrehozása, még akkor is, ha voltak olyan politikai erők, amelyek ezt szükségtelennek vélték.

A „volt” honvéd-, illetve a közös tisztek, altisztek állampolgárságuknak, nemzetiségüknek és szimpátiájuknak megfelelően igyekeztek maguk számára új Hazát és új haderőt választani.

A létszámuk a „maradék Magyarországhoz” viszonyítva magas volt, hiszen a Károlyi-, majd a Berinkey-kormány mindössze néhány tízezer fős haderővel számolt, s azt is alapvetően önkéntes jelentkezőkből kívánta felállítani. A korábbi időszakhoz viszonyítva jelentősen kisebb létszámra tervezett haderő következtében tisztek ezrei kerültek ki a haderőből, míg a kormány döntésének megfelelően a tábornokok, illetve az ezredek szinte kivétel nélkül nyugállományba kerültek. Megszüntették ugyanakkor a vezérkari, a tüzértörzskari és a hadmérnöktörzskari testületeket is.<sup>8</sup>

---

<sup>7</sup> Az 1910. évi népszámlálás adatai szerint Magyarország lakosságának nemzetiségi megoszlása – Horvátország nélkül – a következő volt: magyar 54,5%, román 16,1%, szlovák 10,7%, német 10,4%, rutén 2,5%, szerb 2,5%, horvát 1,1%, egyéb 2,2%. Közli: Magyarország történelmi kronológiája. Főszerkesztő: BENDA Kálmán. III. kötet, 1848–1944. Akadémiai Kiadó, Budapest, 1982. p. 819.

<sup>8</sup> A vonatkozó rendeletek felsorolását lásd SZAKÁLY Sándor: A Magyarországi Tanácsköztársaság Vörös Hadseregének tisztikara. In: SZAKÁLY Sándor: Hadsereg, politika, társadalom. Lánchíd Kiadó, Budapest, 1991. p. 30.

A csonkításokkal együtt, illetve azok ellenére is folyamatos volt azonban az igény az új Hadügyminisztérium, illetve egy hadsereg-parancsnokság szervezésére.

### **A hírszerzés és a kémelhárítás szervezeti változásai**

A Hadügyminisztérium megszervezésekor a korábbi mintákat csak részben vették figyelembe, hiszen nem lévén a (magyar) Honvédségnek, majd későbbi nevén Néphadseregnek (1918. november 16. – 1919. március 21.) vezérkara, olyan feladatokat és funkciókat is a Hadügyminisztériumnak kellett (volna) átvennie, amelyekre korábban nem volt példa.

Ilyennek tekinthető a hírszerzés és a kémelhárítás kérdése. Az Osztrák–Magyar Monarchia haderejében e feladatokat az ún. „Evidenzbüro” (Nyilvántartó Iroda) látta el, amely a közös haderő vezérkarának egyik „illetékes” irodája volt.

Az újonnan megszervezett magyar Hadügyminisztériumban e feladatok elvégzésére a minisztérium 1. osztálya lett „kijelölve”. A Hadügyminisztérium 1. osztálya feladatává tették a „*hadműveletek, hírszerzés, nyilvántartás, elvi ügyek*” intézését.

Az osztály gyakorlatilag 1918. november 1-jétől állt fel, élén az addig a közös haderőben szolgáló Stojakovics Demeter<sup>9</sup> – 1935. november 4-étől Sztójay Döme – vezérkari őrnaggyal. Ő szolgált egykoron a „központban” – Evidenzbüro –, illetve a világháború éveiben a működő főparancsnokságon és a balkáni erők hírszerző „részlegénél” is.

Stojakovics az osztályára olyan fiatal vezérkari tiszteket osztott be, akik rendelkeztek már bizonyos ismeretekkel, illetve nyelvi felkészültségük, ismeretük az átlagosnál jobb volt. Az új osztályvezető, aki bizonyos kérdésekben együttműködött a Hadügyminisztérium ugyancsak újonnan megszervezett Katonapolitikai osztályával – amely főleg a „külkapcsolatok” kérdéseivel foglalkozott – a magyar katonai hírszerzés és kémelhárítás megteremtőjének tekinthető. A Katonapolitikai osztály (1919. január 1. után a Hadügyminisztérium 8. osztálya) élére Tanczos Gábor vezérőrnagy<sup>10</sup> került, aki katonadiplomáciai tapasztalatokkal is rendelkezett, lévén korábban az Osztrák–Magyar Monarchia katonai attaséja Belgrádban, Athénben, illetve Szófiában.

A kiépülő, Stojakovics Demeter vezette osztály 1919. január 1-jétől – a minisztérium szervezeti változásainak köszönhetően – a Hadügyminisztérium 5. osztályává alakult át, de ugyanazon feladatok ellátására volt hivatott, mint amelyekkel korábban rendelkezett, azaz „*hadműveletek, hírszerzés, nyilvántartás, elvi ügyek*”.

---

<sup>9</sup> SZTÓJAY Döme (Versec, 1883. 01. 05. – Budapest, 1946. 08. 24.), hivatásos katonatiszt, legmagasabb rendfokozata szolgálaton kívüli vezérezredes. A katonai pályafutására vonatkozó adatokat lásd SZAKÁLY Sándor: Az ellenforradalmi Magyarország (1919–1944) hadseregének felső vezetése. Adattár II. Rész L-Z. Hadtörténelmi Közlemények, 1984/3. szám. p. 591. (A továbbiakban: Adattár II.)

<sup>10</sup> TÁNCZOS Gábor (Budapest 1872. 01. 22. – Hajdúnánás, 1953. 08. 11.), hivatásos katonatiszt, legmagasabb rendfokozata címzetes vezérezredes. Katonai pályafutására vonatkozóan lásd: Adattár II. pp. 591–592. A külügyminiszteri tiszte 1919. augusztus 7. és 15. között ideiglenes megbízással töltötte be.

Stojakovics osztálya főleg az ellenséges hatalmak – Cseh-Szlovákia, Románia, Szerbia – által megszállt magyarországi területekről igyekezett információkat beszerezni és az ellenséges hatalmak számára folytatandó kémtevékenységet megakadályozni, de a hadműveletek tervezése is a feladatai közé tartozott.

Nem változott érdemben az osztály feladatköre – de a személyi állomány összetétele sem! – 1919. március 21-e után, amikor is létrejött az ún. „Magyar(országi) Tanácsköztársaság”, amelynek neve 1919 júniusának második felében Magyarországi Szocialista Szövetséges Tanácsköztársaságra módosult. A Hadügyminisztérium átalakult Hadügyi Népbiztossággá, és annak az 5. osztálya „felelt” a továbbiakban a „*hadműveletekért, karhatalomi kérdésekért, hírszerzésért, hadrendi ügyekért*”.

Az osztály feladataiban alapvető változást nem, de alárendeltségében módosulást hozott az 1919. áprilisi cseh(szlovák), majd román támadás. 1919. május 5-étől a Hadügyi Népbiztosság 5. osztálya kivált a katonai-közigazgatási szervezetből és a létrehozott Vöröshadsereg Főparancsnokság II. csoportja elnevezéssel a főparancsnok közvetlen alárendeltségébe került. Ez a változás azt jelentette, hogy a katonai hírszerzés és kémelhárítás, illetve részben a hadművelési tervezés is egy működő parancsnoksághoz került, amelyen belül az érdemi irányítás a Főparancsnokság vezérkari főnökének – az adott időszakban Stromfeld Aurél<sup>11</sup> volt vezérkari ezredesnek – a kezében összpontosult.

A Vöröshadsereg Főparancsnoksága II. csoportja működésének eredményességéről nem rendelkezünk érdemi adatokkal, de a későbbi emlékezések kapcsán elmondható, hogy az alig néhány hete-hónapja működő szervezet jól szolgálta a Magyar(országi) Tanácsköztársaság politikai és katonai vezetésének az elvárásait.

Miközben a Vöröshadsereg – amelynek tisztikarát szinte kivétel nélkül a korábbi honvéd- és „közös” tisztek alkották – az ország területének jelentős részét megszállva tartó cseh(szlovák) és román erők ellen harcolt, Szegeden létrejött a Károlyi Gyula gróf<sup>12</sup> vezette ún. „ellenforradalmi kormány”, amelynek hadügyminisztere nagybányai Horthy Miklós ellentengernagy<sup>13</sup> – az Osztrák–Magyar Haditengerészet flottájának utolsó parancsnoka – lett, aki 1919. június 6-án rendeletet bocsátott ki a Nemzeti Hadsereg szervezéséről.<sup>14</sup>

<sup>11</sup> STROMFELD Aurél (Budapest 1878. 09. 19. – Budapest 1927. 10. 10.), hivatásos katonatiszt, vezérkari ezredes. 1919. április 20. és június 29. között a Keleti Hadsereg, majd a Vöröshadsereg vezérkari főnöke. Életére lásd HETÉS Tibor: Stromfeld Aurél. Kossuth Könyvkiadó, Budapest, 1978.

<sup>12</sup> KÁROLYI Gyula, gróf (Nyírbakta, 1871. 05. 07. – Budapest, 1947. 04. 23.), nagybirtokos, politikus. Az első szegedi ellenkormány elnöke 1919. 05. 30. – 1919. 07. 12. Egyéb miniszteri, illetve miniszterelnöki tiszteire vonatkozóan lásd BÖLÖNY József – HUBAI László: Magyarország kormányai 1848–2004. Akadémiai Kiadó, Budapest, 2004. Ötödik, bővített és javított kiadás. pp. 360–361.

<sup>13</sup> HORTHY Miklós, nagybányai (Kenderes, 1868. 06. 18. – Estoril (Portugália), 1957. 02. 09.), hivatásos haditengerésztiszt, ellentengernagy. 1919. 06. 06. és 1919. 07. 12. között a szegedi ellenkormány hadügyminisztere, majd 1920. 03. 01-ig a Nemzeti Hadsereg Fővezére. 1920. 03. 01. és 1944. 10. 15. között Magyarország államfője (kormányzó).

<sup>14</sup> A Nemzeti Hadsereg felállítására vonatkozó rendeletet közli: Csak szolgálati használatra! Iratok a Horthy-hadsereg történetéhez 1919–1938. Zrínyi Katonai Kiadó, Budapest, 1968. pp. 57–61. (A továbbiakban: Csak szolgálati...)

Természetesen az ennek a rendeletnek az alapján szerveződő ún. Nemzeti Hadsereg is létrehozta a saját hírszerző és kémelhárító szolgálatát. Horthy Miklós ellentengernagy 1919. június 25-én hadügyminiszterként jóváhagyólag tudomásul vette a Nemzeti Hadsereg hadműveleti csoportjának (I. csoport) a felterjesztését, amely a hírszerző osztály megszervezésére és beosztására vonatkozott.

Ezen létrehozandó osztály feladatát a következőképp fogalmazták meg az előterjesztés készítői: „1. A védelmi hírszerző szolgálat Szeged város területén, s a hadműveleti területen belül; 2. A támadó hírszerző szolgálat úgy a közeli, mint a messzi viszonylatokban; 3. Az ország különböző részeiben uralkodó hangulat és esetleges ellenforradalmi mozgalmak pontos nyilvántartása.”<sup>15</sup>

Az utasítás megszabta az osztály számára, hogy a fontos külpolitikai vonatkozású eseményekről a Hadügyminisztériumot azonnal értesíteni kell. A Nemzeti Hadsereg hadműveleti csoportja ezen osztályra élére Ottrubay Károly vezérkari őrnagyot<sup>16</sup> nevezték ki, aki a békebeosztása idején az uralkodó katonai irodáján is teljesített szolgálatot, az első világháború idején pedig hadosztály vezérkari főnöki beosztásban szolgált.

Megemlítendő, hogy a szegedi ellenforradalmi kormány – amely létét a francia megszálló hatóságok jóindulatának tudhatta be – az osztály katonai jellegének rejtése okán a francia hatóságok felé Siket András miniszteri osztálytanácsost szerepeltette vezetőként.

A Magyar(országi) Tanácsköztársaság bukását követően sajátos kettősség alakult ki a hírszerzés és kémelhárítás területén (is). A hadügyminiszteri tisztétől 1919. július 12-én megvált Horthy Miklós a Nemzeti Hadsereg „Fővezérletét” vette át „Fővezér” címmel, és így gyakorlatilag az ellenforradalmi fegyveres erő teljhatalmú, egyszemélyi vezetőjévé vált.

Az 1919. augusztus 1. utáni állapot szerinti, a Hadügyi Népbiztosságból ismét Hadügyminisztériummá átalakult – Budapesten székelő – szervezet 5.a., illetve 5.b. osztályához tartoztak a „hírszerzés, a kémvédelem és a sajtóügyek”. Az 5.b. osztály vezetője továbbra is Stojakovics Demeter maradt, míg a Nemzeti Hadsereg Fővezérségén a II. csoport (nyilvántartó csoportnak is nevezték) foglalkozott a fent nevezett kérdésekkel. Annak a vezetője továbbra is a korábban kinevezett Ottrubay Károly vezérkari őrnagy volt. (Ő ezt a beosztást az 1919. november közepén bekövetkezett átszervezésig töltötte be.)

Az így kialakult kettősség mielőbbi megszüntetése a katonai és a politikai vezetés – bár utóbbi lehetőségei az adott időben erősen korlátozottak voltak – elemi érdeke volt. Úgy vélték az arra illetékesek, hogy a megkettőzött szerep, a párhuzamosságok a hatékonyság rovására mehetnek, és adott esetben bizonyos rivalizálás sem zárható ki a két „intézmény” között. Ezért a párhuzamosságokat felszámolandó a Hadügyminisztérium hírszerző (5.b.) osztályát és a Fővezérség II. (nyilvántartó) csoportját összevonták. E két szervből létrejött a Fővezérség

<sup>15</sup> Idézi ÁROKAY Lajos: Az önálló magyar katonai attasé szolgálat létrehozásának előzményei 1918–1919. Hadtörténelmi Közlemények, 1983/?. szám. p. 87. (A továbbiakban: ÁROKAY I.)

<sup>16</sup> OTTRUBAY Károly (Arad, 1883. 02. 19. – ?), hivatásos katonatiszt, legmagasabb rendfokozata vezérkari alezredes.

II. csoport, amely később a Nemzeti Hadsereg vezérkari főnöke, majd a Magyar Királyi Vezérkar főnöke Nyilvántartó Irodája elnevezést is viselte. Ennek vezetését Stojakovics Demeter vette át 1919. november 17-én, folytatva ezzel a több mint egy esztendővel korábban megkezdett, megszakítás nélküli szervezői és vezetői munkáját. Ottrubay Károly beosztása megszűnt, ő maga pedig az 1920-as évek elején kivált a tényleges szolgálatból.

Stojakovics a Fővezérség II. csoport állományába a hírszerzéssel és kémelhárítással korábban foglalkozó osztályok, illetve csoportok állományába tartozó tiszteket vette át, akikkel megkezdte a szervezet fel-, illetve kiépítését. A korábbi osztrák–magyar – de mondhatjuk így „nemzetközi” – gyakorlatnak megfelelően építették ki a szervezet hármastagozódását: hírszerzés, nyilvántartás, kémelhárítás.

A Nemzeti Hadsereg vezérkari főnöke Berzeviczy Béla vezérőrnagy<sup>17</sup> 1919. december 7-ei parancsában a hírszerző szolgálat új szervezéséről így fogalmazott: „A Fővezérség egyes osztályainak átcsoportosítása és ügköreinek új beosztása következtében a Fővezérség II. csoportja ezentúl csak az offenzív hírszolgálatot (ezen elnevezés alatt ezentúl csak az ellenséges és idegen államok ellen irányuló katonai és politikai felderítés értendő) és ezzel szorosan összefüggő kémvédelmi szolgálatot (Spionageabwehr), valamint az ellenséges és idegen államok katonai és politikai helyzetének nyilvántartását látja el. A Fővezérség II. csoportjához tartozott minden más ügkör (vörös védelmi, nemzetvédelmi propaganda és sajtó) a Fővezérség VI. csoportjához lett áttéve.”<sup>18</sup>

Utóbbi döntéssel az 1919. augusztus 21-én kelt, a Nemzeti Hadsereg Fővezérlete által kiadott 24/II. számú rendeletet helyezte gyakorlatilag hatályon kívül, amely rendelet a Fővezérlet II.b. osztály számára olyan feladatokat jelölt, amelyek főleg a volt „vörös rendszer” lebontásában való aktív közreműködést határozták meg.<sup>19</sup>

A szervezet életében fontos, ha nem is jelentős változást hozott 1920. április 1., amikor is a Fővezérség megszűntét követően a létrejött a Magyar Királyi Vezérkar Főnöke szolgálati állás, és a Vezérkar Főnöke alárendeltségében ún. „vezérkari irodák (későbbi nevükön osztályok)” szerveződtek. Ezen Irodák egyike lett a „Nyilvántartó Iroda”, amelynek fontos szerep jutott azon feladatok ellátásához szükséges információk összegyűjtéséhez és elemzéséhez, amelyek egy 1920. május 22-én megfogalmazott előterjesztésben így fogalmazódtak meg: „A vezérkar főnöke a külpolitikát élénk figyelemmel kíséri, s az erre vonatkozó kérdéseket feldolgozza. A külpolitikára a katonai szempontokból esetleg szükséges irányító befolyást a honvédelmi miniszterrel egyetértőleg gyakorolja. A vezérkar főnöke e tárgyban, valamint a kölcsönös tájékoztatás szempontjából a

<sup>17</sup> BERZEVICZY Béla, berzeviczei és kakaslovnici (Nagylovnice, 1870. 11. 06. – Budapest, 1922. 02. 17.), hivatásos katonatiszt, legmagasabb rendfokozata altábornagy. 1919. 12. 01-től haláláig a Nemzeti Hadsereg vezérkari főnöke, majd a Magyar Királyi Vezérkar főnöke, illetve a HM VI. csoport (vezérkar) főnöke. Katonai életútját lásd SZAKÁLY Sándor: A magyar királyi Honvéd Vezérkar főnökei 1919. augusztus 12. – 1945. május 9. In: SZAKÁLY Sándor: Honvédség és tisztikar 1919–1947. Válogatott írások 1984–2002. Ister Kiadó, Budapest, 2002. pp. 187–188.

<sup>18</sup> Idézi ÁROKAY Lajos: A rejtett katonai attasé szolgálat első állomáshelyeinek felállítása 1920–1923. Hadtörténelmi Közlemények, 1983/3. szám. pp. 356–357. (A továbbiakban: ÁROKAY II.)

<sup>19</sup> A hivatkozott rendeletet lásd Csak szolgálati... pp. 188–189.

*külgyminiszterrel közvetlenül érintkezik a honvédelmi miniszter egyidejű értesítése mellett.”<sup>20</sup>*

A későbbiek során a mindenkori Honvéd Vezérkar főnöke – az elnevezés 1919 és 1945 között számos esetben módosult: Magyar Királyi Vezérkar főnöke, HM VI. csoportfőnök, HM Katonai Főcsoportfőnök, majd ismét HM VI. csoportfőnök, a feladat és a hatáskör érdemi változása nélkül – ezen lehetőségeivel élt is. Ennek volt köszönhető például az, hogy a katonai hírszerzés és kémelhárítás mindenkori vezetői – természetesen a Honvéd Vezérkar főnökének tudtával és utasításai alapján – mind az államfőt, mind a miniszterelnököt, illetve a külgyminisztert heti-havi rendszerességgel személyesen tájékoztat(hat)ták.

### **A működési feltételek alakulásáról**

A magyar katonai hírszerzés és kémelhárítás szervezetének 1918 novemberében megkezdődő kiépítéséhez a megfelelő szakemberek kiválasztása mellett fontos volt a szervezet „működéséhez/működtetéséhez” szükséges szabályzatok, utasítások elkészítése is. Ez utóbbiakat a volt közös haderő által egykoron elkészített és használt anyagokra építve igyekeztek elkészíteni, illetve az egykoron használtakat a szerkesztési munkálatok során hasznosítani.

A volt közös haderőben érvényben és használatban volt szabályzatok, utasítások beszerzése nem okozott igazán nagy gondot a magyar katonai hírszerzés és kémelhárítás felállításán dolgozók számára, hiszen az újonnan létesülő szervezet már 1918 őszén igyekezett a szomszédos országokba katonai megbízottakat, attasékat kiküldeni, akiknek többek között feladatai közé tartozott ezen utasítások, szabályzatok hazajuttatása is. (Ezek a kísérletek – mármint a katonaiattasé-szolgálat létrehozása – az adott körülmények között akkor azonban csak részben, illetve rövid időre valósulhattak meg, de a bécsi katonai megbízott a kért anyagokat haza tudta küldeni, így azoknak az szabályzatoknak, utasításoknak az átvételével és átdolgozásával elkészültek a vonatkozó magyar szabályozók.)

A katonai hírszerzés és felderítés egyik meghatározó feladatát képezte – és képezi nyilván ma is – az idegen államok politikai és katonai vonatkozású bizalmas anyagainak a megszerzése. Ezen anyagok egy részének a titkosítása rejtjelezett formában igyekszik megakadályozni az idegen hatalmak általi „elérhetőséget”. E rejtjelezett anyagoknak a megfejtése tehát minden hírszerző és felderítőszolgálat számára alapvető érdek. Nem volt ez másként a szerveződő magyar katonai hírszerzés és elhárítás esetében sem. Az akkor alig néhány hónapja működő magyar szolgálat ebben a kérdésben komoly sikernek könyvelhette el, hogy sikerült megnyernie magának – az új magyar haderő tényleges tisztjének – az Osztrák–Magyar Monarchia haderejének egyik legfelkészültebb, legnagyobb tapasztalatokkal rendelkező törzstisztjét, Pokorny Hermann alezredest.<sup>21</sup>

<sup>20</sup> Idézi ÁROKAY II. p. 357.

<sup>21</sup> POKORNY Hermann (Kremsier [Csehország], 1882. 04. 07. – Budapest, 1960. 02. 18.), hivatásos katonatiszt. Legmagasabb rendfokozat: altábornagy. 1945. 11. 01-jével vezérezredes, már nyugállományban. Életére, működésére lásd emlékiratát: POKORNY Hermann: Emlékeim. A láthatatlan hírszerző. Petit Real, Budapest, 2000. (A továbbiakban: POKORNY.)

A pályafutását a k. k. Landwehrben – osztrák „honvédség” – kezdő tiszt a világháború alatt a lehallgatott orosz számjeltáviratokat szinte kivétel nélkül megfejtette. 1919-től már a mindenkori magyar haderő szolgálatában állt, és hatalmas nyelvtudása – német, francia, orosz, lengyel, szerb, cseh, szlovák, bolgár stb. – okán is számos bizalmas megbízatást hajtott végre, míg feladataul kapta a hírszerző és kémelhárító osztály X. (rejtjelfejtő) alosztályának a megszervezését.

Ezt a feladatot már 1920-ban sikeresen megoldotta, és 1925. április 30-ig állt az X. alosztály élén. Más beosztásba történt áthelyezését követően utóda addigi helyettese, Kabina Vilmos<sup>22</sup> ezredes lett, aki 1927. március 1-jével nyugállományba került, de továbbra is ő vezette az alosztályt egészen 1935. január 31-ig. Nyugállományban tábornokká nevezte ki az államfő, és 1935. május 1-jével vonult véglegesen nyugállományba. Őt a Honvédelmi Minisztérium VI-2. osztály (VKF-2. osztály korabeli elnevezése) X. alosztálya élén Petrikovits István<sup>23</sup> ezredes követte, aki 1935. február 1-jétől 1945. május 2-ig irányította a rejtjelfejtő munkát, az 1942. november 1-jei nyugállományba helyezését követően is. Petrikovits 1943. május 20-án „*kivételesen és kegyelemből*” címzetes vezérőrnagyi rendfokozatot kapott.

Az X. alosztály beosztottai tevékenysége nyomán szinte nem volt olyan európai ország, amelynek diplomáciai és katonai rejtjelezett táviratait ne fejtették volna meg az 1920 és 1945 közötti időszakban.

Pokorny – amint emlékezésében írta – az alosztály felállítását követően azonnal igyekezett a megfelelő utánpótlásról gondoskodni, új, felkészült munkatársakat kinevelni. Utóbbiak részére a kiképzés, illetve továbbképzés céljából az osztályon többhetes tanfolyamokat szervezett.<sup>24</sup>

Saját működésével és az általa irányított területtel kapcsolatban elmondta azt is, hogy a magyar hírszerzés és kémelhárítás fontosnak tartotta a kapcsolatok kiépítését más, barátinak tekinthető országokkal,<sup>25</sup> amelyek a világháborús vereség és a trianoni békediktátum okán elsősorban a volt legyőzöttek között – Németország, Törökország és részben Bulgária, Lengyelország – voltak keresendők. Ennek köszönhetően már az 1920-as évek elején szoros kapcsolat épült ki a magyar és a német katonai hírszerző szervezetek között, amely kapcsolat a későbbiek során még inkább erősödött. Az alapvető okot, az egymásra utaltságot a „közös” világháborús vereség és a fennálló békerendszer megváltoztatásának közös igénye jelentette.

A kapcsolatok kiépítése és megerősítése okán nem csak a német tisztek látogattak Magyarországra, de többek között Pokorny is járt Berlinben már az 1920-as évek elején.<sup>26</sup>

---

<sup>22</sup> KABINA Vilmos (Léva, 1876. 05. 04. – ?), hivatásos katonatiszt, legmagasabb rendfokozata tábornok (1930. 03. 01.).

<sup>23</sup> PETRIKOVICS István (Galgóc, 1888. 09. 24. – Budapest, 1947. 04. 16.), hivatásos katonatiszt. Legmagasabb rendfokozata: címzetes vezérőrnagy. 1945. 05. 02. és 1946. 07. 28. között amerikai hadifogságban volt. Hazatérését követően röviddel meghalt.

<sup>24</sup> POKORNY p. 113.

<sup>25</sup> POKORNY pp. 112–113.

<sup>26</sup> POKORNY p. 112.



A kapcsolatok kiépülése és fejlődése Ruskay (1928. október 31-éig Ranzenberger) Jenő<sup>27</sup> vezérkari szolgálatot teljesítő ezredes VKF-2. osztályvezetői (akkori elnevezéssel HM VI-2. osztály) működése idején vált szinte teljes körűvé.

Ruskay Jenő a Reichswehr illetékes vezetőivel személyes kapcsolatot tartva olyan megállapodásokra jutott, amelyek mind a két fél számára kölcsönös előnyökkel jártak. Ruskay az 1932. április 27. és május 2. közötti berlini látogatása kapcsán született meg az a megállapodás, amely a jövőre nézve számos új lehetőséget biztosított a magyar hírszerző és kémelhárító szervek számára. Fontos eleme volt a megállapodásnak, hogy az alkalmi találkozókat az egyes előadók (az adott osztályok mai szóval élve illetékes referensei) évente rendszeressé váló találkozóival válthatták fel, továbbá a hírcsere ügyében is minőségi előrelépés történt.<sup>28</sup>

A magyar illetékesek hasonló együttműködésre törekedtek az olaszokkal is, és a későbbiek során bizonyos lengyel és bolgár együttműködés is kialakult. Az együttműködés minden esetben a közös és kölcsönös érdeken alapult. Ugyanakkor voltak olyan helyzetek is, amikor az érdekek ellentétesek (is) lehettek. Például a magyar VKF-2. osztály nehéz helyzetben volt a lengyelek esetében, akikre vonatkozóan a németek örömmel vették az információkat, miközben a magyar–lengyel viszony és együttműködés ezt „nehezen viselte el”. Nem véletlen tehát, hogy Ruskay Jenő 1932. május 12-ei jelentésében többek között azt írta, hogy „...*katonai attachéknak lengyel vonatkozásban meg van tiltva az offenzív földértés és ezért csak általános értékű megítélésre számíthatnak.*”<sup>29</sup> (Mármint a németek. – Sz. S.)

### **A katonaiattasé-szolgálat kiépítése**

A katonai hírszerzés és kémelhárítás egyik legfontosabb eleme az idegen államokban legalisan jelen lévő kiküldött személye, azaz az általuk működtetett katonaiattasé-szolgálat. Ennek a kiépítésére vonatkozó igények már az önálló magyar államiság létrejötté kapcsán megfogalmazódtak, illetve az első lépések meg is történtek a szervezet létrehozására, de kiderült, hogy a vesztes háború következményeinek az okán – a trianoni békediktátum tiltásai következtében – ez igazán nem épülhet ki.

A különböző feladatokkal megbízott katonai személyek, majd a katonai megbízottak hálózata végül is csak 1920 után – akkor is rejtve – jött létre.<sup>30</sup> A rejtett beosztásban lévők a kezdeti időszak után az 1920-as évek első harmadában már a „katonai szakelőadó” elnevezést kapták, és a magyar királyi követségek állományában teljesítették szolgálatukat.

---

<sup>27</sup> RUSZKAY (RANZENBERGER) Jenő, vitéz (Budapest, 1887. 01. 01. – Budapest, 1946. 06. 22.), hivatásos katonatiszt, legmagasabb rendfokozata címzetes vezérezredes. Katonai életútját lásd SZAKÁLY Sándor: A magyar katonai felső vezetés 1938–1945. Lexikon és Adattár. Ister Kiadó, Budapest, 2003. Második, javított, kiegészített kiadás. p. 294. (A továbbiakban SZAKÁLY)

<sup>28</sup> A berlini tárgyalásokról készített feljegyzés szövegét közli Csak szolgálati... pp. 309–313.

<sup>29</sup> Uo. p. 310.

<sup>30</sup> A rejtett katonai attaséi szolgálat létrehozására vonatkozóan lásd: ÁROKAY I. és II. valamint uő. A rejtett magyar katonai attaséi szolgálat tevékenysége 1923–1928 között. Hadtörténelmi Közlemények, 1983/4. szám. pp. 574–591.

Az érdemi változás 1927 után következett be, amikor is megszűnt Magyarország külföldi katonai ellenőrzése, és a Szövetségek Katonai Ellenőrző Bizottság befejezte működését az országban. Ezt követően pedig a magyar állam legálisan is katonai attasékat küldhetett a fogadó országokba, általában a kölcsönösségi elv alapján.

A katonaiattasé-szolgálatnak a kiépítése több esztendő telt igénybe, és az állomáshelyek felállítása a magyar katonai érdekeknek, információigényeknek megfelelően alakult ki. A katonai attasék a legfelkészültebb vezérkari tisztek közül kerültek ki, akik jelentős mozgásteret kaptak a Honvéd Vezérkar főnökétől, és az állomáshelyükön a magyar követség vezetőjével szinte az egyenrangúságon alapuló viszonyt építettek ki. Jelentéseiket a magyar követ „megkerülésével”, közvetlenül a Honvéd Vezérkar főnökének küldték meg, ezzel is jelentősen befolyásolva a politikai, katonapolitikai döntések meghozatalát.

## FELHASZNÁLT IRODALOM

### Forrásközlések, nyomtatott források

- Csak szolgálati használatra! Iratok a Horthy-hadsereg történetéhez 1919–1938. A kötetet szerkesztette és jegyzetekkel ellátta: HETÉS Tibor – MORVA Tamásné. Zrínyi Katonai Kiadó, Budapest, 1968.
- Megfigyelés alatt. Dokumentumok a horthysta titkosrendőrség működéséből 1920–1944. Szerkesztette: BERÁNNÉ NEMES Éva – HOLLÓS Ervin. Akadémiai Kiadó Budapest, 1977.

### Feldolgozások

- ÁROKAY Lajos: Az önálló magyar katonai attaséi szolgálat létrehozásának előzményei 1918–1919. Hadtörténelmi Közlemények, 1983/1. szám. pp. 73–94.
- ÁROKAY Lajos: A rejtett magyar katonai attaséi szolgálat első állomáshelyeinek felállítása 1920–1923. Hadtörténelmi Közlemények, 1983/3. szám. pp. 356–381.
- DOMBRÁDY Lóránd: Mi volt a Vkf/2? História, 1979. évi 2. szám. pp. 21–22.
- SZAKÁLY Sándor: A magyar katonai hírszerzés és kémelhárítás vezetői 1919–1945. In: SZAKÁLY Sándor: Katonák, csendőrök, ellenállók. Kaposvár Megyei Jogú Város Közgyűlése, Kaposvár, 2007. pp. 11–38.

### Emlékiratok, naplók

- KÁDÁR Gyula: A Ludovikától Sopronkőhidáig. Magvető Könyvkiadó, Budapest, 1978.
- A madridi követségtől Mauthausenig. Andorka Rudolf naplója. Összeállította, a bevezetőt és a jegyzeteket írta: LŐRINCZ Zsuzsa. Kossuth Könyvkiadó, Budapest, 1978.
- POKORNY Hermann: Emlékeim. A láthatatlan hírszerző. Petit Real, Budapest, 2000.



DR. HÉJJA ISTVÁN NY. EZREDES

## A MAGYAR MÉLYSÉGI FELDERÍTÉSTŐL A KÜLÖNLEGES RENDELTETÉSŰ ERŐK ALKALMAZÁSÁIG

### Mélységi felderítés Magyarországon, 1960–2004

Az 1960-as évekkel a fontosabb koalíciós hadszíntereken megteremtődtek az atomeszközök alkalmazásával vívott hadviselés feltételei. A haditechnikai kutatások és a korszerű hadiipari termelés eredményeként tömegméretben jelentek meg a korszerű haditechnikai eszközök. A tudományos és technikai előrelépés elvezetett a hadügyi forradalomnak nevezett időszakhoz. A haditermelésben olyan termelési kapacitások jöttek létre, amelyek rövid idő alatt megteremtették az új generációs hadviselés haditechnikai feltételeit, új minőséget képviselő katonai szervezeteit és azok katonatechnikai rendszerét.

Ez az időszak egyben az új hadviselési elvekhez kapcsolódó nagyhatalmi és szövetségi stratégiák kialakítását is jelentette. A további időszakok a fegyverkezési verseny megnyerését, a katonai fölény megteremtését célozták. A '60-as évek katonapolitikája azt fogalmazta meg,<sup>1</sup> hogy az államok, a koalíciók fegyveres erői milyen szervezeti struktúra szerint épüljenek ki, felkészítésük hogyan menjen végbe, felszerelésük és háborús alkalmazásuk milyen elgondolások szerint történjen.

A Varsói Szerződéshez tartozó Magyarország mellékhadszíntéren helyezkedett el, a koalíciós erők első hadászati lépcsőjének előrevonását biztosította volna területén. A Magyar Néphadsereg 1956 után a felderítés rendszerét is a koalíciós elveknek megfelelően építette fel, és azokat a módszereket vette át és alkalmazta, amelyek a sajátos katonaföldrajzi viszonyok között érvényesíthetők voltak.

A hazai gazdasági és társadalmi konszolidáció lehetővé tette a meghatározott politikai követelmények teljesítését. Megindulhatott egy szervezetében, felszerelésében és alkalmazási elveiben is korszerűnek mondható haderő kialakítása, amely kielégítette az ország védelmi igényeit.<sup>2</sup>

A honvédelmi tárca élére 1960. május 23-án Czinege Lajos altábornagyot nevezték ki. Megkezdődött a Magyar Néphadsereg vezetési rendszerének és szervezetének az átalakítása. 1960–1961-ben több katonai küldöttség tárgyalt Moszkvában és Budapesten. A tárgyalások célja a korszerű hadviselés technikai eszközrendszerének fejlesztése érdekében az elgondolások és azok megvalósításának egyeztetése volt.<sup>3</sup>

<sup>1</sup> HAJMA Lajos: Stratégiai célok, katonai doktrínák. Kossuth Könyvkiadó, Budapest, 1982. p. 9.

<sup>2</sup> MAGYAR Ildikó: A Magyar Néphadsereg szervezeti korszerűsítésére irányuló törekvések 1961–62-ben, néhány szervezeti változtatás, átszervezés tükrében. Hadtudományi Szemle, 5. évfolyam 1–2. szám, 2012. pp. 331–332.

<sup>3</sup> M. SZABÓ Miklós: A Zrínyi Miklós Katonai Akadémia története (1961–1969). Zrínyi Kiadó, Budapest, 2008. p. 31., 43.

A Vezérkarnál – a szövetségi konzultációkat követően – elkészült az „ÁPRILIS-15” fedőnevű átszervezési terv, amely (ütemezve) 1965-ig tartalmazta a haderő tervezett szervezeti változásait, illetve a haditechnikai eszközök rendszerbe állításának ütemét.<sup>4</sup> A tervben már szerepelt a csapatfelderítő alegységek szervezeti korszerűsítése, új (a kor színvonalának megfelelő) harci-technikai eszközökkel történő ellátása, illetve a katonai tanintézetek képzési terveinek korszerűsítése is.

A terv a felderítés – benne a mélységi felderítés – fejlesztését és korszerűsítését is magában foglalta.

A mélységi felderítéssel kapcsolatos igények az alábbiak voltak:<sup>5</sup>

- a katonai vezetési szintek előrelátásának biztosítása;
- legnagyobb alkalmazási mélység érvényesítése;
- magas adatszolgáltatási képesség megvalósítása;
- képesség a diverziós feladatok végrehajtására (rakétacsapatok elleni rajtaütés);
- a hosszabb idejű alkalmazás feltételeinek a kimunkálása.

#### **A kezdetek, a mélységi felderítőerők létrehozása (1959-től 1963-ig)**

Az új szervezetet önálló századerőként tervezték megalakítani, és ennek megfelelően kezdődött meg a szervezőmunka is. Az előkészítő munka eredményeként, az MH 003000 számú „Szigorúan titkos” direktívája alapján, 1959. október 14-én vezérkarközvetlen szervezatként megalakult a 34. önálló felderítőszázad Budapesten, a Ságvári laktanyában (MN 7000).

A mélységi felderítőkatonákat a Magyar Néphadsereg magasabbegységei állományából válogatták ki. 1960. május 8-án kezdődött meg az állomány ejtőernyős összekovácsolása a Siófok-Balatonkiliti repülőtéren.

Az időszak főbb történései:

- az időszokban megtörtént a mélységi felderítőszervezetek bővítése (a 34. önálló mélységi felderítőszázad 1962 novemberében önálló mélységi felderítő-zászlóaljja alakult, a hadosztályok felderítő-zászlóaljai mélységi századokkal bővültek, megkezdődött a hadműveleti rendeltetésű, mozgósítás után felállítandó 27. önálló mélységi felderítőszázad kereteinek a kialakítása);
- az alkalmazási elvek kidolgozása;
- az anyagi-technikai és a kiképzési feltételek kiszélesítése;
- kiképzési programok véglegesítése.<sup>6</sup>

---

<sup>4</sup> CSENDES László – GELLÉRT Tibor: Kronológia a Honvédség történetéből 1945–1990. p. 239.

<sup>5</sup> Legendák és titkok katonái. Sorozatszerkesztő: ISASZEGI János. Zrínyi Kiadó, Budapest, 2012. p. 18.

<sup>6</sup> Uo. p. 95.

A hadosztály típusú felderítő-zászlóaljok szervezetében, a csapatfelderítő és az úszóharckocsi-századok mellett, a mélységi felderítőszázad állt harcrendbe három-három mélységi felderítőcsoporttal.

A hadászati rendeltetésű mélységi felderítőalakulat életében kiemelt fontosságú esemény volt a századszervezetről a zászlóaljszervezetre történő áttérés. Az új szervezet a 34. önálló felderítő-zászlóalj megnevezést kapta (MN 3100). Az alakulat számára 1963. május 3-án a Kelenföldi Textilművek csapatzászlót adományozott. Erre az időpontra az alakulat elérte alkalmazási készenlétét.

A zászlóaljja történt átalakulás valójában csak 1963 végén, az alakulat Szolnokra történt átköltözést követően teljesedett ki. Itt teremtődött meg az önálló elhelyezés lehetősége, a saját logisztikai ellátás megteremtése és a különleges kiképzés feltételrendszerének a kialakítása is. 1962-től 1964-ig a századok négyszakaszos szervezetben oldották meg feladataikat.

### **Az 1965-től 1977-ig terjedő időszak**

1966-ban a századok szakaszszervezetről csoportszervezetre tértek át. Századonként kilenc mélységi csoportot hoztak létre. A '60-as évek közepétől tovább folytatódott az alkalmazással és a felkészítéssel kapcsolatos elméleti és gyakorlati munka. A mélységi felderítőcsoportok feladatrendszerét bővítették, a kijutás módszereit bővítették. Módszertani foglalkozások keretében kidolgozásra került a mélységi felderítőcsoportok körletének kialakítása és berendezése, a bázis kiválasztásának szempontjai, a belső biztosítás feladatai, a rejtett figyelők feladatával kapcsolatos követelmények megállapítása. Rögzítésre kerültek a kiemelten fontos feladatok végrehajtásának a módszerei, a csoportok visszajuttatásának és kiemelésének a kérdései. A kidolgozott elméleti munkákat kihelyezéseken és gyakorlatokon próbálták ki.

Az 1960-as évek második felére kialakul a zászlóalj végleges szervezete és állománya, amely az 1990-es évek elejéig (az 1973 és 1977 közötti négy évet kivéve) szinte változatlan maradt. A zászlóalj összlétszáma 400–430 fő között változott, amelyből a hivatásos és a továbbszolgáló állomány 70–80 főt, a sorállomány 330–350 főt tett ki. A korábban említett szervezet három lényeges elemmel bővült. A zászlóaljtörzsben létrehozzák a hadműveleti alosztályt, a harcoló alegységek (a mélységi felderítőszázadok) száma továbbra is három maradt. Az MN speciális híradóinak báziskiképzésére megalakították a híradókiképző-századot.

A mélységi felderítőcsoportok háborús összetétele:

- 1 fő csoportparancsnok (hivatásos állományú);
- 1 fő tolmács, csoportparancsnok-helyettes (tartalékos tiszt);
- 1 fő (később 2 fő) távirász;
- 4 fő felderítő, amelyből 1 fő golyószórós (később 3–5 fő felderítő).

A hadsereg felderítési rendszerének fejlesztése érdekében – többszakaszos ütemben – jelentős fejlesztés, szervezeti változás ment végbe, illetve új technikai eszköz rendszerbeállítása történt meg.

1963–1970 között létrejöttek a hadosztályok mélységi felderítőszázadai. Feladatukat harcászati szintű mélységi felderítés végrehajtása képezte 50–150 km mélységig. A századok hat mélységi felderítőcsoporttal rendelkeztek.

A hadműveleti szintű mélységi felderítés feladatainak végrehajtására ugyan a 34. önálló felderítő-zászlóalj kötelékében három század rendelkezésre állt (nyolc, szükség esetén 12 mélységi felderítőcsoporttal), de a szervezet „M” esetén átadásra volt tervezve az 5. HDS részére. A hadműveleti szintű felderítés állandó hadrafoghatóságának biztosítása érdekében fontossá vált a 27. önálló mélységi felderítőszázad létrehozása, amelynek csoportjait mintegy 150–300 km mélységig tervezték hadseregérdekű felderítési feladatok végrehajtása érdekében alkalmazni.

A 27. önálló mélységi felderítőszázad 1973 őszén alakult meg Szolnokon. Elhelyezési körlete a Gábor Áron laktanya volt (fedőszáma: MN 3458). A megalakításért és az átadásért a 34. önálló felderítő-zászlóalj parancsnoksága volt a felelős.

A 27. önálló mélységi felderítőszázad 1965. augusztus hónapban végrehajtott harcászati ellenőrzése bizonyította, hogy a század képes a számára meghatározott feladatok végrehajtására. Az 1970-es évek elejéig a század rendszeresen és eredményesen vett részt a Magyar Néphadsereg rakétacsapatainak gyakorlatain, az ellenség szerepét szimulálva. Folyamatos követelmény volt az alkalmazási területre történő ejtőernyős kijuttatás megbízhatóságának a garantálása az időjárási viszonyok függvényében. Ezeken a gyakorlatokon a mélységi felderítőcsoportok eredményesen teljesítették a feladataikat.

1973-tól tovább korszerűsödtek és fejlődtek a hadműveleti és harcászati felderítést végrehajtó erők.

A hadosztályközvetlen felderítő-zászlóaljak állományában lévő mélységi felderítőszázadok hat mélységi felderítőcsoporttal rendelkeztek.

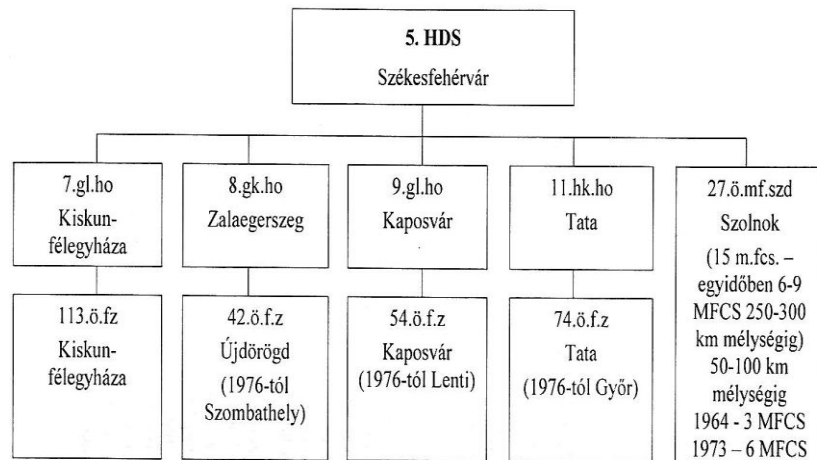

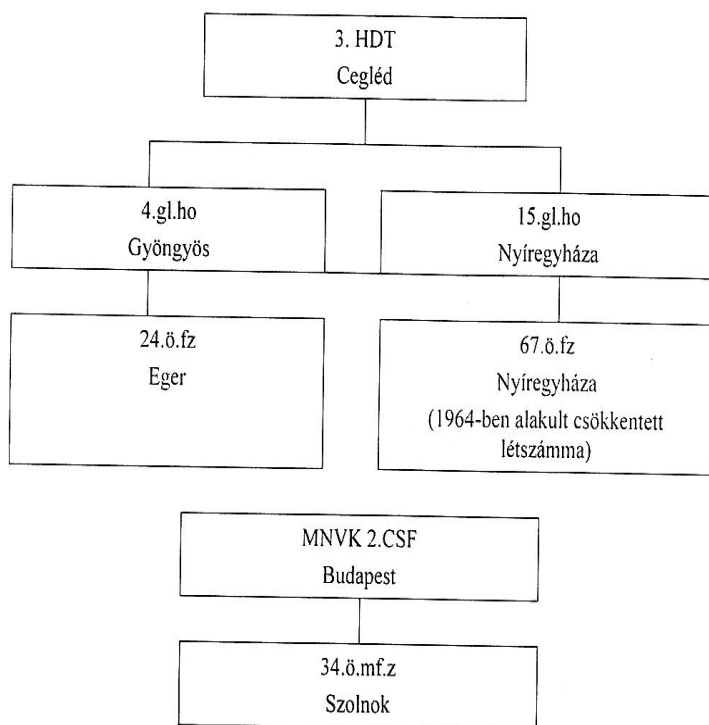

A mélységi felderítés rendszere 1963 és 1986 között. (2)

A csoportok állománya (6 fő) felkészítést kapott légi úton ejtőernyővel vagy helikopteres leszállással, harcjárművel vagy gyalog – visszahagyással – történő kijutásra, 50–100 km mélységben lévő nagy fontosságú objektumok felderítésére, valamint más különleges feladatok végrehajtására.<sup>7</sup>

### Az 1977-től a kilencvenes évek közepéig terjedő időszak<sup>8</sup>

1977 őszén újabb átszervezésre került sor. A vezérkarközvetlen alárendeltségű 34. önálló felderítő-zászlóalj, valamint a korábban kivált 27. önálló mélységi felderítőszázad összevonásával az 5. HDS alárendeltségében megalakult egy ütőképes, azonnali készenlétű – a hadműveleti szintű felderítési feladatok végrehajtását biztosító – elvonuló mélységi felderítő-zászlóalj, amelynek állományába összesen 27 mélységi felderítőcsoport tartozott. A zászlóalj béke- és hadrendi megnevezése nem változott. A szárazföldi hadsereg szervezetébe történő beilleszkedés eredményes volt.

Ennek során új harcászati körleteket jelöltek ki az alakulat számára, begyakorolták az ezzel kapcsolatos feladatokat, megalakításra kerültek az anyagi készletek. Az alakulat hátszági rendeltetésükből hadműveleti rendeltetésűvé vált.

<sup>7</sup> Legendák és titkok katonái. Sorozatszerkesztő: ISASZEGI János. Zrínyi Kiadó, Budapest, 2012. p. 114.

<sup>8</sup> Uo. pp. 118–119.

### **A 183. önálló tartalékképző mélységi felderítő-zászlóalj<sup>9</sup>**

A mélységi felderítőegység és alegységek háborús személyi veszteségeinek pótlására, valamint a hadászati szintű mélységi felderítési feladatainak megoldására az MNVK 2. Csoportfőnökség alárendeltségében megalakításra került a 183. önálló tartalékképző mélységi felderítő-zászlóalj.

A tartalékképző zászlóalj évente egy századerejű mélységi felderítőkatona 21 napos behívásával teljesítette a tartalékosok továbbképzését. A behívott tartalékosok továbbképzéséhez a 34. önálló felderítő-zászlóaljtól vezényelték a szükséges szaktiszteket és tiszthelyetteseket. A képzés során fontos szerepet kapott a harcászati felkészítés és az ejtőernyős-kiképzés (átképzés) öt ugrással. A tartalékosok kiképzését – az ejtőernyős ugrásokat követően – 2-3 napos harcászati gyakorlat zárta.

Az 1989–1990-es időszak jelentős változásokat hozott az ország életében. Létrejött a demokratikus, többpárti állam. A változások érintették a Magyar Honvédséget is. Pártsemlegessé vált a Honvédség, új szervezeti struktúra került kialakításra. A változások a kiképzési és a felkészítési feladatok folyamatos végzése mellett történtek.

### **A Bercsényi László felderítő-zászlóalj és az új csapatzászló<sup>10</sup>**

1989 karácsonyán a romániai forradalommal összefüggésben hozott feladat kapcsán kiderült, hogy a mélységi felderítőcsoportok tűzereje csak részben felel meg a követelményeknek. Így még abban az évben, a vezérkari főnök intézkedésére, a mélységi felderítőcsoportokat PKM típusú géppuskával és RPG-7 típusú gránátvetőkkel erősítették.

1990 elején, a honvédelmi miniszter intézkedésének megfelelően, minden csapatnak (neves történelmi személyek közül) névadót kellett választania. A névadó személye Bercsényi Miklós lett. Tekintettel arra, hogy egy magasabbegység, a Hódmezővásárhelyi Dandár is ezt a nevet választotta, ezért a zászlóalj Bercsényi Miklós fiát, Gróf Bercsényi Lászlót választotta. A történelmi kutatás során jutott tudomásunkra, hogy Franciaországban a mai napig van egy egység, amelyik szintén a Bercsényi László nevet viseli. A zászlóalj a Bercsényi ezreddel felvette a kapcsolatot, amit közös látogatások, kiképzés és ejtőernyős ugrás fémjelez.

Így a zászlóalj 1991-től a Bercsényi László nevet viseli. Büszke névadójára, aki katonai felkészültségével, bátorságával Franciaország marsallja lett. 1991-ben, a névfelvételt követően, a honvédelmi miniszter csapatzászlót adományozott a zászlóalj részére.

1991. november 1-jén a 3. hadtest bázisán megalakul a 3. Katonai Kerületparancsnokság, amely a szárazföldi csapatok alárendeltségébe került. Mind az alárendeltek számát, mind pedig területét tekintve a 3. Katonai Kerület volt a legnagyobb. Az ország területének majdnem felét, 41 197 km<sup>2</sup>-t foglalt magában.

<sup>9</sup> Legendák és titkok katonái. Sorozatszerkesztő: ISASZEGI János. Zrínyi Kiadó, Budapest, 2012. p. 125.

<sup>10</sup> Uo. p. 121.



Csapatái tíz helyőrségben helyezkedtek el, 44 katonai szervezet tartozott alárendeltségébe. A 34. mélységi felderítő-zászlóalj közvetlen szakmai felügyeletét a 3. Katonai Kerület felderítőfőnöksége látta el.

### **Megalakul a 88. légimozgékonyaságú zászlóalj<sup>11</sup>**

1993. szeptember 1-jén (kétéves előkészítő munkát követően) a zászlóalj bázisán megalakult a 88. légimozgékonyaságú zászlóalj. A szervezéssel kapcsolatos munkákat Keresztúri László őrnagy irányította. A szervezési változások a hivatásos állományt is érintették. A nyugdíjkorhatárt elérték (54 fő) nyugdíjba mentek. 1995 és 2001 között más alakulathoz került 84 fő. Szinte a teljes szakembergárda kicserélődött. Ezzel párhuzamosan megindultak a cserekiképzések, a látogatások, a közös felkészülések, valamint a versenyek az osztrák, a szlovén, a belga és a román hadsereggel.

Az 1990-es évek második felétől felgyorsul a NATO-elvek szerinti törzs- és kiképzőmunka. A parancsnoki teendőket 1997 őszétől Szűcs András Péter őrnagy vette át. Megindult az intenzív nyelvi kiképzés, egy sor fiatal tiszt kerül kiképzésre az Amerikai Egyesült Államokban, Nagy-Britanniában, Németországban. A külföldön szerzett tapasztalataikat itthon kamatoztatták.

### **NATO-tagság, részvétel békefenntartó feladatokban**

Az 1999-es év – Magyarország NATO-hoz történt csatlakozása – új perspektívákat nyitott. A csatlakozást követően a zászlóaljtól egy század (az első különleges mélységi felderítőszázad, megerősítve híradó és logisztikai részleggel) került felajánlásra a Szövetségnek. Az alegységet korábbi technikai eszközeivel adták át. Ezt követően tovább folytatódott a parancsnoki és a szerződéses állomány nyelvi kiképzése itthon és külföldön. Ez lehetőséget biztosított az állomány részére, hogy külföldi szolgálatokon vegyen részt.

Fel kellett készíteni az állományt a NATO döntéshozatali mechanizmusának megfelelő törzsmunkarend elsajátítására. Tovább bővült a lehetőség, hogy kétoldalú kiképzés keretében cseréljenek tapasztalatot ezzel kapcsolatban, és felkészítsék az állományt külföldi missziós feladatokra.

Szélesedett a mélységi felderítők részére szervezett versenyek lehetősége is, elsősorban Ausztriában, Csehországban, Szlovéniában, Romániában és Belgiumban.

A zsúfolt szerteágazó feladatok mellett ismét parancsnokváltásra kerül sor. Az új parancsnok Köpöczi József alezredes lett, törzsfőnökének Pammer Antal őrnagyot nevezték ki. Fő feladatát, az új elhelyezési feltételek megteremtése mellett, a Helikopter Bázisra történő költözés feladatainak a megszervezése képezte. A zászlóalj régi álma vált valóra ezzel, mivel az átköltözéssel a helikopterek közvetlen közelébe kerültek a repülőtérre. Emellett kulturált elhelyezési körletek álltak rendelkezésre a parancsnokság és a törzs, valamint az állomány számára is.

---

<sup>11</sup> Legendák és titkok katonái. Sorozatszerkesztő: ISASZEGI János. Zrínyi Kiadó, Budapest, 2012. p. 122.

2002 elejére a Bercsényi felderítő-zászlóalj (a hivatásosok mellett) teljes egészében szerződéses állományból állt. A parancsnokok folyamatosan készítették fel a zászlóalj állományát külföldi missziós feladatokra. Az alakulat katonái az alábbi békefenntartó műveletekben vettek részt:

- INFICYP – Ciprus;
- MFO – Sínai-félsziget;
- IFOR, SFOR, ALTHEA – Bosznia-Hercegovina és Horvátország;
- KFOR – Koszovó;
- MFOR – Macedónia;
- MH Szállító Zászlóalj – Irak;
- ISAF (PRT) – Afganisztán.

A békefenntartó feladatokban megszerzett tapasztalatokat folyamatosan építették be a napi kiképzésbe és a felkészítésbe.

2003–2004-ben megtörtént a régi technikai eszközök cseréje, helyettük új eszközök, korszerűbb gépjárművek kerültek a zászlóaljhoz. A katonák öltözetében és felszerelésében is változások történtek, amelyek jobban segítették a zászlóalj előtt álló feladatok teljesítését.

### **Különleges Műveleti Zászlóalj**

2004. december 17-én ismét változott a zászlóaljparancsnok személye, az új parancsnok Simon Attila alezredes lett. Ő volt a 34. Bercsényi László felderítő-zászlóalj utolsó parancsnoka is, mert 2005-ben a zászlóalj bázisán megalakult a Különleges Műveleti Zászlóalj. Ezzel lezárult egy korszak a mélységi felderítés történetében.

Gy. Fekete István történeti megemlékezésében így összegezte az elmúlt időszakot: „Az elmúlt tények birtokában, mondhatni történelmi időkben, számos harcászati, személyi, szervezeti és anyagi-technikai változás ellenére, a Magyar Honvédség 34. Gróf Bercsényi László felderítő-zászlóalj most már a magyar katonai ejtőernyőzés harmadik generációjaként méltóan képviseli azokat a szakmai katonai értékeket, amelyek ezt a hivatást mindig is minősítette. Az alakulatnál szolgált katonák egész életükre tovább vitték az itt elsajátított és lényük egészévé vált becsületességet, bajtársiasságot, a nehézségek leküzdésében megmutatkozó határozottságot, bátorságot, kötelezettségtudatot, ami az ejtőernyősök népes táborát mindig is jellemezte.”<sup>12</sup>

### **Mélységi felderítőerők a műveletek szintjein**

Harcászati szinten: a mélységi felderítőszázadok állományába 6–9 MFCS tartozott. Kétharmadát alkalmazhatták a hadosztály (hadtest) alkalmazásának első ütemében, a támadás sávjában, 50–100 km mélységig. A maradék egyharmad a hadosztály további feladatainak teljesítése során a bevont felderítőcsoportok

---

<sup>12</sup> Legendák és titkok katonái. Sorozatszerkesztő: ISASZEGI János. Zrínyi Kiadó, Budapest, 2012. p. 124.

kiegészítésére kerülhetett alkalmazásra. Egy harcászati rendeltetésű mélységi felderítőcsoport számára 15–25 km<sup>2</sup> nagyságú működési körletet jelöltek ki, ahol 1-2 nap időtartamban 1-2 objektum megfigyelését, előrevonulási útvonalak, menetet vagy szállítást végrehajtó erők mozgását derítették fel. A hadosztály támadási sávjában a feladat első ütemében hat mélységi felderítőcsoport működhetett és fogott le 90–150 km<sup>2</sup> területet az ellenség mélységében.

Hadműveleti szinten: a Hadsereg közvetlen alárendeltségébe tartozó mélységi felderítőerők állományába 15 mélységi felderítőcsoport tartozott, amelyeket a Hadsereg tevékenységének teljes mélységéig (250–300 km) alkalmazhattak, 2-3 nap időtartamban, csoportonként 2-3 fontos objektum felderítésére, esetenként kiemelten fontos célok megsemmisítésére.

Hadászati szinten: a vezérkarközvetlen felderítőerők állományába 27 különleges mélységi felderítőcsoport tartozott, amelyeket részben a Vezérkar, részben pedig a Hadsereg érdekében használhattak fel. A Vezérkar érdekében alkalmazott erőket nagyobb mélységbe (1000–15 000 km) is kijuttathatták. Speciális, polgári ruhában végrehajtandó feladatot is kaphattak. Összetételük a speciális feladatokhoz alkalmazkodott (pl. tolmács is szerepelt a csoportban, rendelkezettek a célterületen használt eszközökkel stb.).

A mélységi felderítőerőkkel kapcsolatban megállapíthatjuk, hogy 1990 elejére a Magyar Néphadsereg a Duna-völgyi és az észak-olasz hadműveleti irányokban a támadó hadműveletek első ütemében 45–50 mélységi felderítőcsoport alkalmazására készült fel. A csoportok 450–500 km<sup>2</sup> nagyságú terület lefogására lettek volna képesek. A lefogott területről megbízható (hiteles) felderítési információt szolgáltatottak volna a kiküldő parancsnokoknak.

Megállapítható, hogy a mélységi felderítőcsoportok a vizsgált időszakban a katonai felderítés rendszerében kiemelkedően fontos szerepet tölthettek be.

#### FELHASZNÁLT IRODALOM

- Az 5. Hadsereg története (1961. augusztus 01. – 1980. december 31.) Székesfehérvár, 1986.
- HAJMA Lajos: Stratégiai célok, katonai doktrínák. Kossuth Kiadó, Budapest, 1982.
- KRISKA György: A csapatfelderítés fejlődésének története 1945–1980. HM MNVK 2. Csoportfőnökség, 1985.
- Legendák és titkok katonái. A mélységi felderítés története. Zrínyi Kiadó, Budapest, 2012.
- MAGYAR Ildikó: A Magyar Néphadsereg szervezeti korszerűsítésére irányuló törekvések 1961–1962-ben, néhány szervezeti változtatás, átszervezés tükrében. Hadtudományi Szemle, 5. évfolyam 1–2. sz., 2012. pp. 330–337.
- M. SZABÓ Miklós: A Zrínyi Katonai Akadémia története (1961–1969). Zrínyi Kiadó, Budapest, 2008.
- DR. OKVÁTH Imre: Adalékok a magyar katonai felderítés történetéhez 1956–89. Felderítő Szemle, VII. évfolyam Emlékszám, 2008. november. pp. 60–93.
- DR. SZÁNTÓ Imre: A Magyar Honvédség 1945 után. Fejlesztés és korszerűsítés (1960–1979). ZMKA, Budapest, 1980.



DR. FORRAY LÁSZLÓ ALEZREDES

**A MAGYAR MÉLYSÉGI FELDERÍTÉSTŐL  
A KÜLÖNLEGES RENDELTETÉSŰ ERŐK  
ALKALMAZÁSÁIG, 2004-TŐL NAPJAINKIG**

**Tisztelt Konferencia!  
Tisztelt Kollégák!**

Dr. habil. Héjja István ny. ezredes úr előadását folytatom a 2004-es évtől kezdődően. Ebben az évben a Magyar Honvédség megmaradt mélységi felderítőerői – az MH 24. Bornemissza Gergely Felderítő Zászlóalj (Eger) és az MH 34. Bercsényi László Mélységi Felderítő Zászlóalj (Szolnok) – az MH Szárazföldi Csapatok Parancsnoksága alá tartoztak. A parancsnokság határozta meg az alapvető alkalmazási feladataikat is (3. dia).

A parancsnokság átalakítását követően létrejött MH Összhaderőnemi Parancsnokság keretében egy vezetési egységbe vonták össze a szárazföldi és a légi felderítést vezetői szerveit, amely az MH ÖHP Felderítő Szolgálat (Felderítő Főnökség) nevet kapta (4. dia).

Az 5. és a 6. dián az MH 34. Bercsényi László Mélységi Felderítő Zászlóalj szervezete és alkalmazási módja látható. A 7. és a 8. dia az MH 24. Bornemissza Gergely Felderítő Zászlóalj akkori szervezetét és alkalmazási módját ábrázolja.

A 9. dián néhány fénykép látható az akkori zászlóalj életéről és a mélységi századok hivatásos állományáról. A mélységi századokat 2004. augusztus 1-jével megszüntették. Helyettük – ugyanezen naptól – 1. csapatfelderítő század néven új alegység alakult.

A katonai vezetés az Eger helyőrségben állomásozó, kiegyensúlyozottan működő zászlóaljat 2007. március 31-i hatállyal feloszlatta (a zászlóalj 2007-es utolsó szervezete és parancsnoka a 10. dián látható).

2008-ban az egri felderítők Debrecenben folytatták tevékenységüket mint az MH 5/24 Bornemissza Gergely Felderítő Zászlóalj tagjai, mindössze egy szakasznyi ejtőernyős állománnyal (a zászlóalj szervezeti felépítését a 11. dia szemlélteti). A két szervezet közötti különbséget a két dia szemléletesen mutatja. A helyőrségváltás során a legnagyobb nehézséget az okozta, hogy a hivatásos és a szerződéses állomány meghatározó hányada nem települt át Debrecenbe. Így az újjáalakult zászlóaljat az ország minden tájáról érkező felderítőkkal töltötték fel. Ennek hatása máig érezhető. A zászlóalj törzsében pl. egyetlen felderítőszakon végzett hivatásos tiszt sem teljesít szolgálatot. Az alegységeknél található felderítővé átminősített tisztekkel sem lehetett találkozni a Zrínyi Miklós Nemzetvédelmi, illetve a Nemzeti Közszolgálati Egyetem felderítőkurzusain, tanfolyamain vagy továbbképzésein.

2008-ban a zászlóalj parancsnoka (ekkor már több mint egy éve) Tamás László alezredes volt, mivel elődje, Vizi Sándor alezredes 2006. december 26-án nyugállományba vonult (12. dia).

A 13. dia a kötelékben lévő felderítő-zászlóalj feladatait szemlélteti. Sajátosság, hogy az előljáró a zászlóaljjal – alkalmazása során – mint modul felderítő-biztosítási elemmel számol.

A következő ábrákon a 2007–2016 közötti időszak szervezeti változásai láthatóak.

A 17. dia az MH 5/24 Bornemissza Gergely Felderítő Zászlóalj jelenlegi történetéből elevenít fel mozzanatokat.

A továbbiakban a Magyar Honvédség 34. Bercsényi László Mélységi Felderítő Zászlóaljról szeretnék szólni.

A 18. dián a zászlóalj parancsnokait ismerhetjük meg a 2004–2016 közötti időszakban. A 19. dia a különleges műveletekben részt vevő szervezeteket, egységeket mutatja be.

A 20–24. diák a zászlóalj történetének legfontosabb eseményeit szemléltetik.

A Magyar Honvédség 34. Bercsényi László Mélységi Felderítő Zászlóalj jogelődje az 1939. október 1-jén Pápán megalakult Honvéd Ejtőernyős Zászlóalj volt. A zászlóalj első és egyben utolsó ejtőernyős bevetését 1941. április 12-én hajtotta végre. A bevetés előtt – repülőkatasztrófában – többek között életét veszítette vitéz Bertalan Árpád őrnagy, a zászlóalj akkori parancsnoka is.

A zászlóalj a háború további időszakában mint gyalogos alegység harcolt, majd a 2. világháború végén felszámolták. Az ejtőernyős fegyvernem hagyományait az 1951. október 4-én Székesfehérváron megalakult ejtőernyős-zászlóalj vitte tovább. A katonai szervezet működését 1954-ben felfüggesztették, majd 1959-ben – megváltozott struktúrával – újjászervezték. További átszervezés keretében a katonai szervezet 1963-ban áttelepült Szolnokra. A mélységi felderítő-zászlóalj 1990-ben vette fel a gróf Bercsényi László nevet. Az 1. felderítőszázada Magyarország NATO-tagságától kezdődően szövetségi alkalmazásra került felajánlásra. Először, 1999–2003 között, a Szövetséges Mobil Erők szárazföldi komponense – AMF(L) – kötelékébe tartozott, majd ugyanez a század 2004. január 16-tól már az AMF(L) helyébe lépett NATO Reagáló Erők (NRF) kötelékében teljesített féléves készenléti szolgálatot.

A század 2004 augusztusától az MH könnyű gyalogszázadaként (KGYSZD) vett részt az afganisztáni műveletekben. 2005. szeptember 1-jétől az alakulat neve MH 34. Bercsényi László Különleges Műveleti Zászlóaljra változott. 2009. februárban az első különleges műveleti csoport alkalmazásra került Afganisztánban. 2016 januárjában megalakult az MH 2. Különleges Rendeltetésű Ezred.

A 25. és a 26. dia az MH 2. Különleges Rendeltetésű Ezred 34. Bercsényi László Különleges Műveleti Zászlóalj feladatrendszerét és felépítést szemlélteti.

A 27. és a 28. dia a harcoló század és a különleges műveleti csoport felépítését és szervezetét mutatja be.

Az utolsó dián a különleges műveleti csoport főbb fegyverzete látható a kezdetektől napjainkig.

Véleményem szerint a Magyar Honvédség szervezetében a továbbiakban szükség lenne még 2–4 önálló felderítő-zászlóaljra, és ismét célszerű lenne megjeleníteni a felderítőszázadoknak a dandároknál, a felderítőszakaszoknak pedig a gépesített lövés- és a harckocsizászlóaljknál. Az MH 2. KRE szervezete is kiegészíthető lenne egy, a kötelékébe tartozó további felderítő-zászlóaljjal is.

Köszönöm a megtisztelő figyelmet!

#### FELHASZNÁLT IRODALOM

- A 24. Bornemissza Gergely FZ bemutatása. TAMÁS László alezredes, PPT-előadás, 2007.
- HOLNDONNER Hermann alezredes: A katonai műveletek felderítő támogatásának alapjai. Ppt-előadás, 2016.
- <http://dobolaktanya.webnode.hu/rolunk/>
- <http://www.honvedelem.hu/szervezetek>
- Legendák és titkok katonái. A mélységi felderítés története. Zrínyi Kiadó, Budapest, 2012.
- SÁNDOR Tamás ezredes: Az MH 2. KRE. PPT-előadás, 2016.04.01.



A konferencia pillanatai



**Dr. Forray László alezredes**

**A magyar mélységi felderítéstől  
a különleges rendeltetésű erők  
alkalmazásáig,  
2004-től napjainkig**



## AZ ELŐADÁS TARTALMA



1. Történeti visszatekintés 2004–2016
2. MH 24. Bornemissza Gergely Felderítő Zászlóalj
3. MH 34. Bercsényi László Különleges Mélységi Felderítő Zászlóalj
4. MH 2. KRE 34. Bercsényi László Különleges Műveleti Zászlóalj



2/30

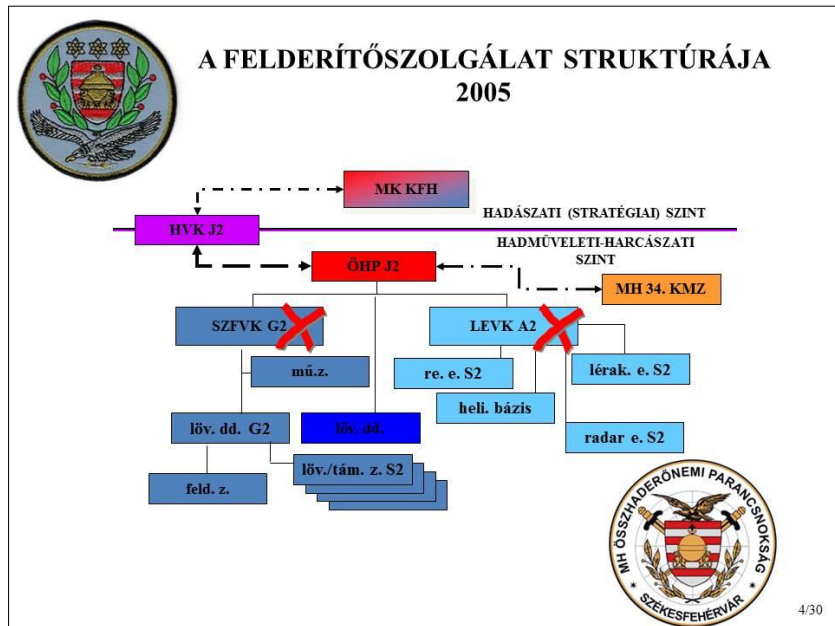
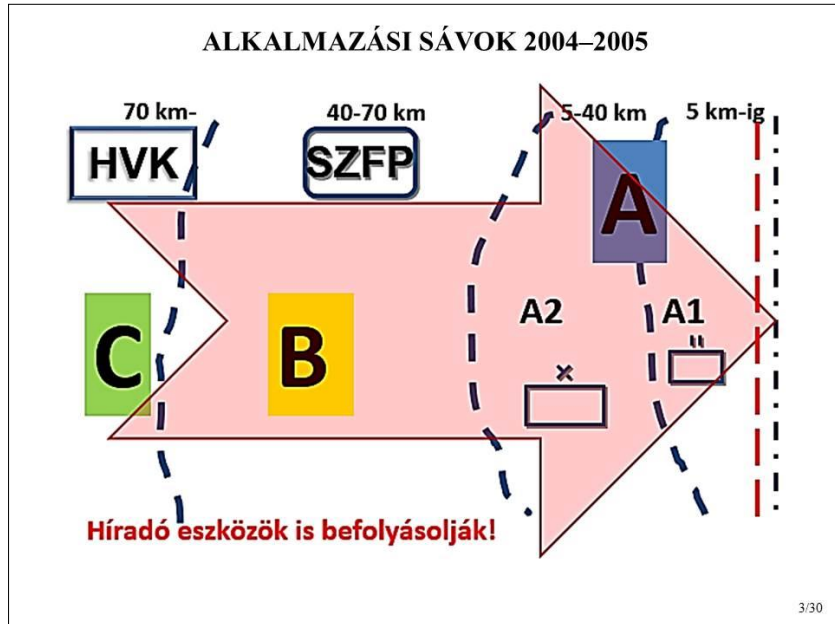



# VK-KÖZVETLEN FELDERÍTŐ ZÁSZLÓALJ



MH 34. B. L. Különleges mélységi felderítő zászlóalj

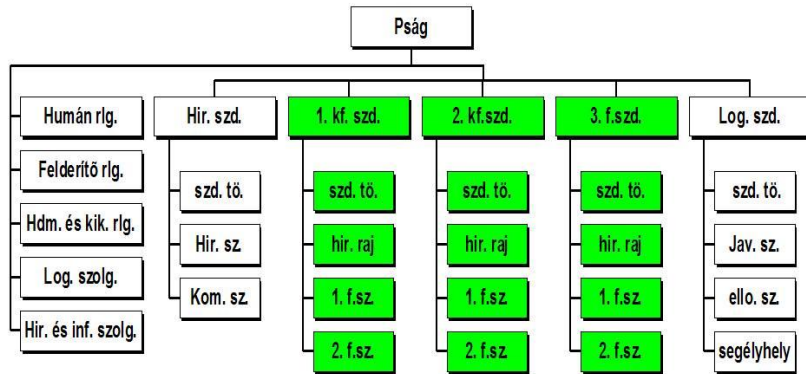

5/30

## A VK. KÖZV. F. Z. ALKALMAZÁSA

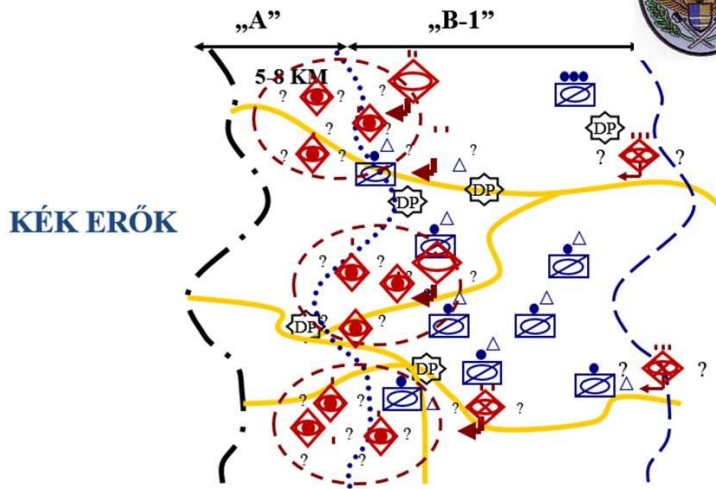

6/30

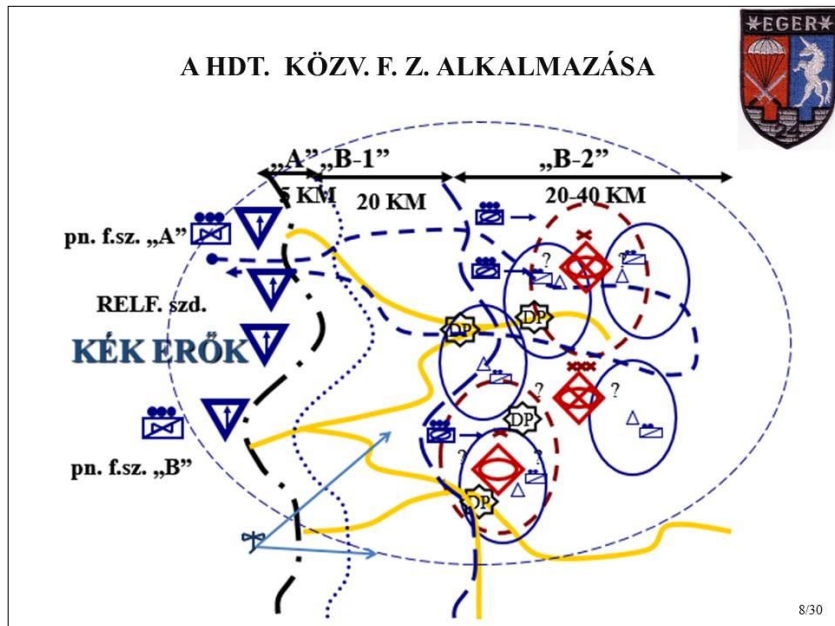
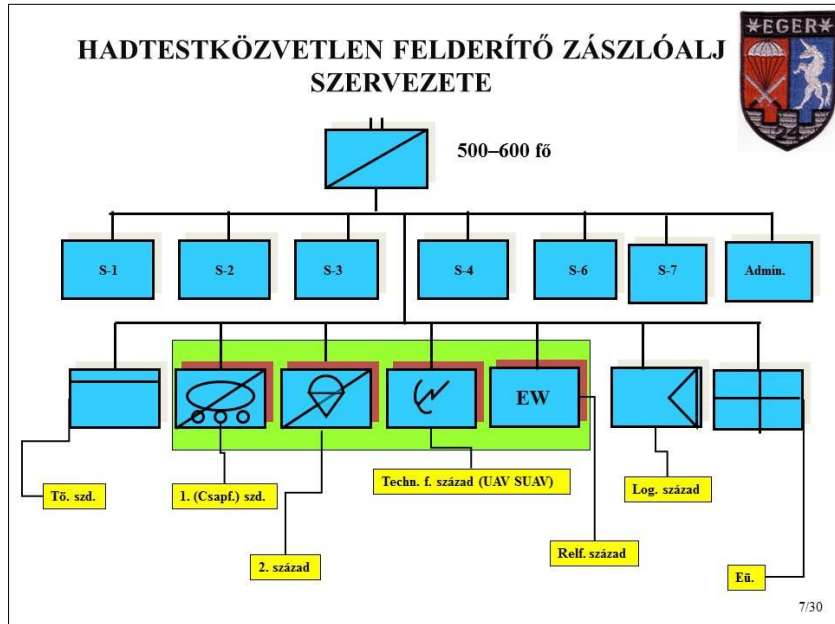

## KÉPEK A ZÁSzlÓALJ ÉLETÉBŐL



## MH 24. Bornemissza Gergely Felderítő Zászlóalj

Parancsnok: Vizi Sándor alezredes 2000–2007

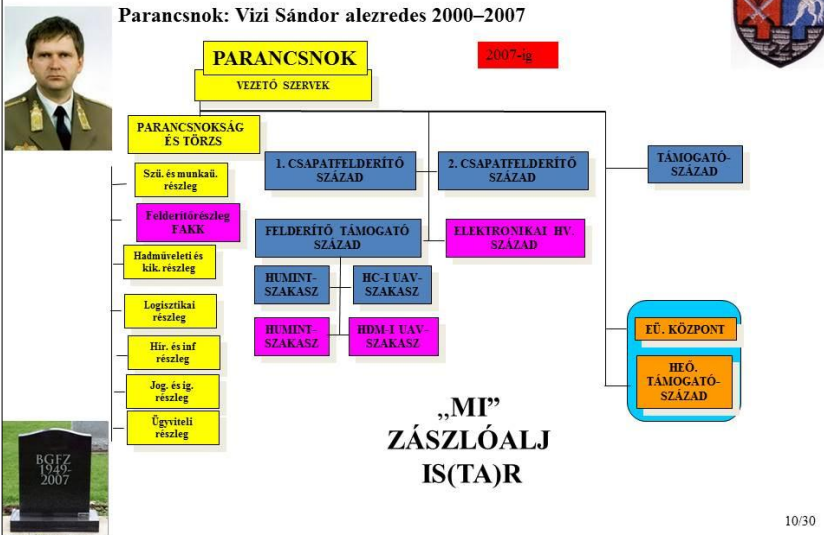

# MH 5/24. Bornemissza Gergely Felderítő Zászlóalj

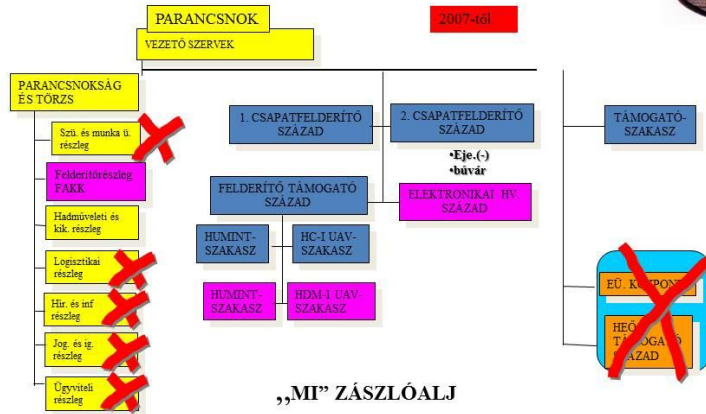

11/30

# MH 5/24. Bornemissza Gergely Felderítő Zászlóalj



Parancsnok: Tamás László alezredes 2007–2009  
Rédei Róbert alezredes 2009–2014  
Enyedi Attila alezredes 2014–

## Szervezeti felépítése Debrecenben

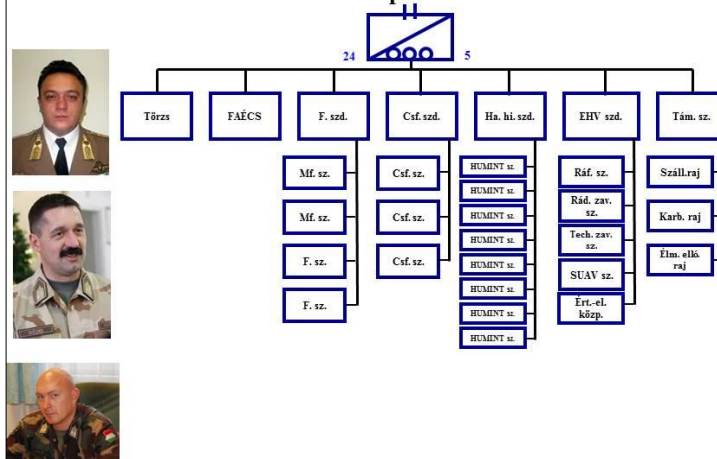

12/30

## MH 5/24. Bornemissza Gergely Felderítő Zászlóalj



### FELADATRENDSZERE

1. A MH 5. BI. LDD. részeként, a személyi állomány harcfelelőre történő felkészítésének, a harc- és gépjármű, valamint a fegyverzet-technikai eszközök hadrafoghatóságának, az anyagi készletek tárolásának és karbantartásának, a magasabb készenléti fokozatba helyezés feladatainak, a harcfelelőre vétele után a harcfelelőre feladatainak végzése;
2. Váratlan veszélyhelyzetek, katasztrófák hatásainak felszámolásában való részvétel;
3. Missziós feladatokban való részvétel.

### MODUL FELDERÍTŐBIZTOSÍTÁSI ELEMKÉNT TÖRTÉNŐ ALKALMAZÁS:

- Elemző-értékelő részleg;
- Csapatfelderítő;
- HUMINT (harcászati hírszerzés);
- Elektronikai hadviselés;
- Technikai felderítés.

13/30

## MH 5/24. Bornemissza Gergely Felderítő Zászlóalj



2004 állománytábla becsült: *felderítőszázad (105 fő)*

- Szd. pk. – Híves Gábor szds.
- Szd. pkh. – Hajnal István fhdgy.

2007. márciustól: *1. csapatfelderítő század (78 fő)*

- Szd. pk. – Károly László szds.
- Szd. pkh. – Bakró Norbert fhdgy.

2008. júniustól: *1. felderítőszázad (102 fő)*

- Szd. pk. – Károly László szds.
- Szd. pkh. – Bakró Norbert fhdgy.

2009. júliustól: *1. felderítőszázad (102 fő)*

- Szd. pk. – Károly László szds.
- Szd. pkh. – Bakró Norbert fhdgy.

2011. januártól: *1. felderítőszázad (102 fő)*

- Szd. pk. – Gulyás László fhdgy.

Szakaszparancsnokok.

1. Fehér Adrián fhdgy. ejtőernyős szakasz
2. Tar László hdgy. ejtőernyős szakasz
3. Sánta Szabolcs hdgy. bűvár szakasz

Szakaszparancsnokok.

1. Gulyás László fhdgy. csapatfelderítő szakasz
2. -. csapatfelderítő szakasz
3. -. csapatfelderítő szakasz

Szakaszparancsnokok.

1. Gulyás László fhdgy. mélységi felderítő szakasz
2. -. mélységi felderítő szakasz
3. -. csapatfelderítő szakasz
4. -. csapatfelderítő szakasz

Szakaszparancsnokok.

1. Híj Gergely hdgy. 1. felderítő szakasz
2. Gulyás László fhdgy. 1. mélységi felderítő szakasz
2. 2. mélységi felderítő szakasz

Szakaszparancsnokok.

1. Dudás Tamás. 1. felderítő szakasz
2. Híj Gergely hdgy. 2. felderítő szakasz
3. 1. mélységi felderítő szakasz
4. 2. mélységi felderítő szakasz

14/30

## MH 5/24. Bornemissza Gergely Felderítő Zászlóalj



2012. januártól: 1. felderítőszázad (102 fő)

- Szd. pk. – Gulyás László hfdgy.

Szakaszparancsnokok.

1. Dudás Tamás, 1. felderítő szakasz
2. Sási Tibor hfdgy. 2. felderítő szakasz
3. 1. mélységi felderítő szakasz
4. 2. mélységi felderítő szakasz

2014. januártól: 1. felderítőszázad (102 fő)

- Szd. pk. – Gulyás László hfdgy.

Szakaszparancsnokok.

1. felderítő szakasz
2. Oláh Dávid hfdgy. mélységi felderítő szakasz
3. Kovács Gábor hfdgy. mélységi felderítő szakasz

2016. januártól: 1. felderítőszázad (102 fő)

- Szd. pk. – Dudás Tamás szds.

Szakaszparancsnokok.

1. felderítő szakasz
2. Oláh Dávid hfdgy. mélységi felderítő szakasz
3. Kovács Gábor hfdgy. mélységi felderítő szakasz

15/30

## MH 5/24. Bornemissza Gergely Felderítő Zászlóalj



Fegyverzettechnikai eszközök (felderítőszázad):

2004.	2007.	2008.	2015.-től.
• 102 db AK-63/D	• 92 db AK-63/D	• 92 db AK-63/D	• 92 db AK-63/D
• 42 db P9RC pi.	• 4 db AK-63/F	• 4 db AK-63/F	• 4 db AK-63/F
• 12 db PKM gpu.	• 20 db P9RC pi.	• 20 db P9RC pi.	• 20 db P9RC pi.
• 12 db RPG-7	• 9 db PKM gpu.	• 9 db PKM gpu.	• 12 db PKM gpu.
• 12 db SZVD	• 3 db RPG-7	• 3 db RPG-7	• 4 db RPG-7
• DT-9 dobótör	• 3 db SZVD	• 3 db SZVD	• 4 db SZVD
• AK szurony	• 2 db Gepárd M1	• 3 db KGP-9	• 3 db KGP-9
• EDF 7x40 távcső	• 3 db KGP-9	• 14 db EDF 7x40 távcső	• 12 db EDF 7x40 távcső
• 39/49M tájoló	• 14 db EDF 7x40 távcső	• 2 db Gepárd M1	• 2 db Gepárd M1
	• 42 db DT-9 dobótör	• 2 db Szép M1	• 3 db Szép M1
	• 25 db AK szurony	• 42 db DT-9 dobótör	• 42 db DT-9 dobótör
	• 14 db CAM 3H tájoló	• 25 db AK szurony	• 25 db AK szurony
		• 14 db CAM 3H tájoló	• 10 db CAM 3H tájoló
		• 9 kft AN-PVS14 éjjellátó	• 2 kft AN-PVS14 binokuláris éjjellátó
		• 1db Teleranger lézertáv mérő	• 1 kft THEON éjjellátó (SZÉP M1-hez)
		• 4 db Magellán GPS	• 4 db Rockwell GPS
			• 1db Teleranger lézertáv mérő

A jövőben várható hőkamera, éjjellátó készülék, valamint nagy nagyítású távcső. Pontos szám és típus nem ismert.

16/30

## KÉPEK A ZÁSZLÓALJ ÉLETÉBŐL



17/30

**MH 34. Bercsényi László  
Különleges Mélységi Felderítő Zászlóalj**



**MH 2. KRE 34. Bercsényi László  
Különleges Műveleti Zászlóalj**

18/30

**2004–2016 között az MH 34. B. L. Különleges Mélységi Felderítő Zászlóalj / MH 2. KRE 34. Bercsényi László Különleges Műveleti Zászlóalj parancsnokai**

2000–2005 *Köpöczy József* ezds.



2005–2009 *Simon Attila* ezds.



mb. pk. 2008 *Ruszin Romolusz* alez.



2008–2009 *Sándor Tamás* ezds.

2009–2016 *Sándor Tamás* ezds.



2009–2011 *Porkoláb Imre* ezds.



2016.01.01-től *Cseklán István* alez.



19/30

**KÜLÖNLEGES MŰVELETI ERŐK / KÜLÖNLEGES ERŐK**

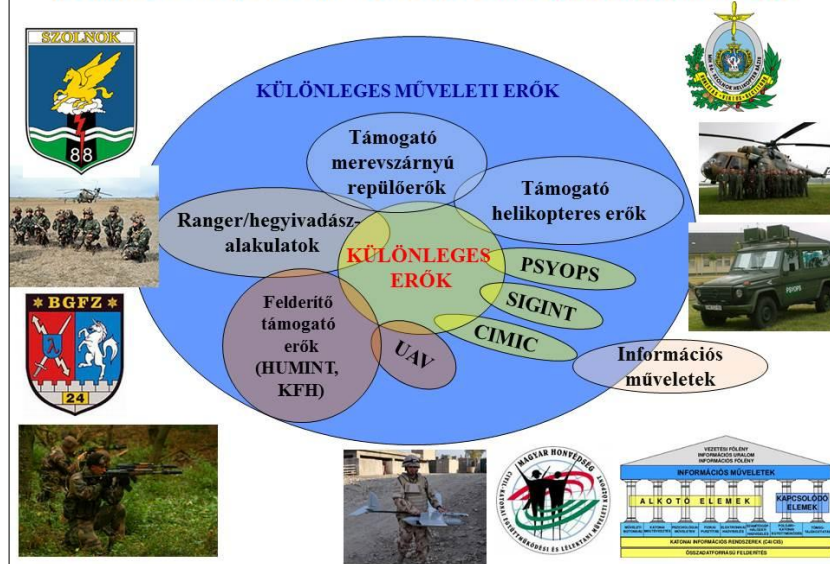



## MH 2. KRE 34. BERCSÉNYI LÁSZLÓ KÜLÖNLEGES MŰVELETI ZÁSZLÓALJ

2016.01.01-től



21/30

### AZ ALAKULAT TÖRTÉNETE



Vitéz Bertalan Árpád  
(1898.10.20. – 1941.04.12.)



- 1939. október 1.
  - Jogelőd: *Honvéd Ejtőernyős Zászlóalj*
- 1941. április 12.
  - *Az első éles ejtőernyős bevetés*
- II. világháború  
(*Szent László hadosztály*)
  - *Gyalogos aeg.-ként*
  - *eje. ezred – harcolt*
- A világháború vége
  - *Felszámolás*

22/30

## AZ ALAKULAT TÖRTÉNETE

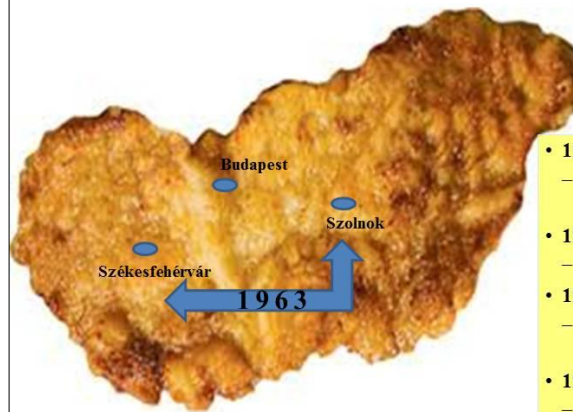

- 1951. október 4.
    - Újjászervezés – eje. z. Székesfehérváron
  - 1954
    - Felszámolás
  - 1959
    - A szervezet újbóli megalakítása
  - 1963
    - Diszlokáció Szolnokra
  - 1991
    - Gróf Bercsényi László nevének felvétele
- KMFZ**

23/30

## AZ ALAKULAT TÖRTÉNETE



- 2001.
  - Átköltözés a jelenlegi helyre, MH 86. SZHB
- 2004.01.16.
  - NRF
  - ISAF
- 2005.09.01.
  - Az alakulat neve: MH 34. Bercsényi László Különleges Műveleti Zászlóalj
- 2009. február
  - Első KMCS alkalmazása Afganisztánban
- 2016.01.01.
  - MH 2. KRE megalakulása

24/30

## MH KÜLÖNLEGES MŰVELETI KÉPESSÉG FELADATRENDSZERE

### ALAPFELADATOK

1. KÜLÖNLEGES FELDERÍTÉS ÉS MEGFIGYELÉS (SPECIAL RECONNAISSANCE AND SURVEILLANCE)
2. KÖZVETLEN MŰVELETEK (DIRECT ACTION)
3. KATONAI SEGÍTSÉGNYÚJTÁS (MILITARY ASSISTANCE)
4. NEMHAGYOMÁNYOS HADVISELÉS (UNCONVENTIONAL WARFARE)

### TÁMOGATÓ FELADATOK

1. Részvétel a terrorizmus elleni harc katonai feladataiban.
2. Katasztrófavédelmi feladatokban való részvétel és humanitárius segítségnyújtás.
3. Béke és háborús kutató-mentő feladatokban való részvétel.
4. Információs műveletek támogatása.
5. Részvétel a tömegpusztító és hagyományos fegyverek elterjedése elleni harc katonai feladataiban.
6. Részvétel a bűnszervezetek elleni harc katonai feladataiban (hadműveleti területen).\*
7. Kiemelten fontos személyek, illetve objektumok biztosítása és védelme.
8. Tűzmentés végrehajtása hadműveleti területen. \*\*

\* A feladat fizikai végrehajtási képessége terén, nem pedig jogi képesség értelmében.

\*\* A megfelelő jogi környezet megteremtését követően lehetséges.

25/30

## MH 34. B. L. KÜLÖNLEGES MŰVELETI ZÁSZLÓALJ FELÉPÍTÉSE (jelenleg)

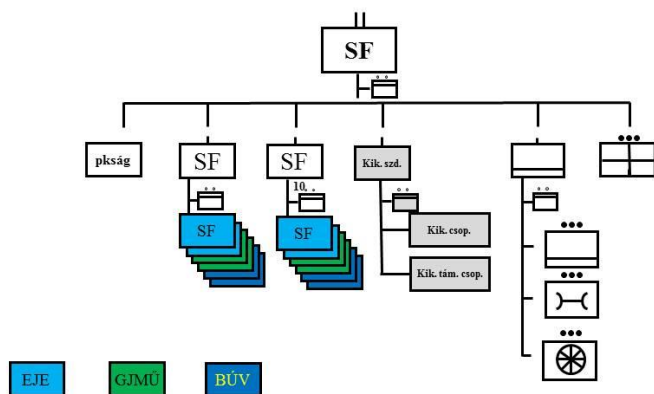

26/30

## A HARCOLÓ SZÁZAD FELÉPÍTÉSE (82 fő)

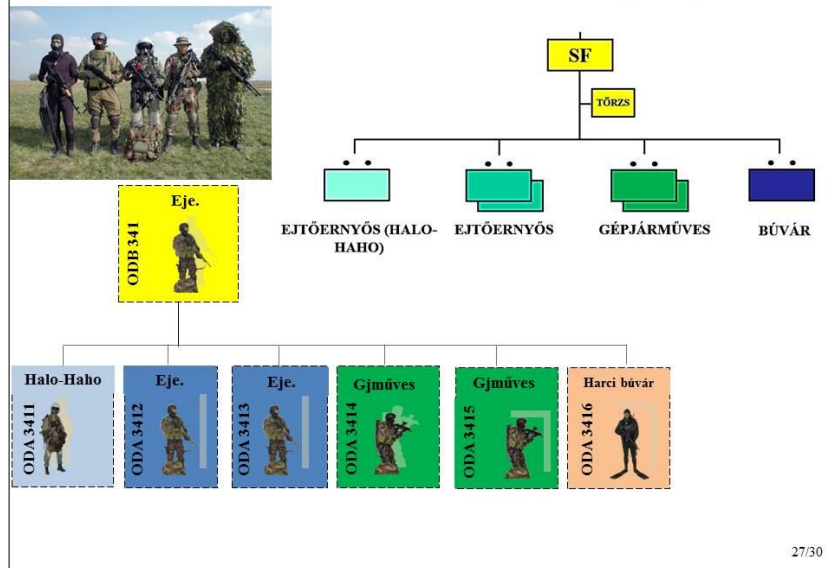

## A KM CSOPORT SZERVEZETI FELÉPÍTÉSE

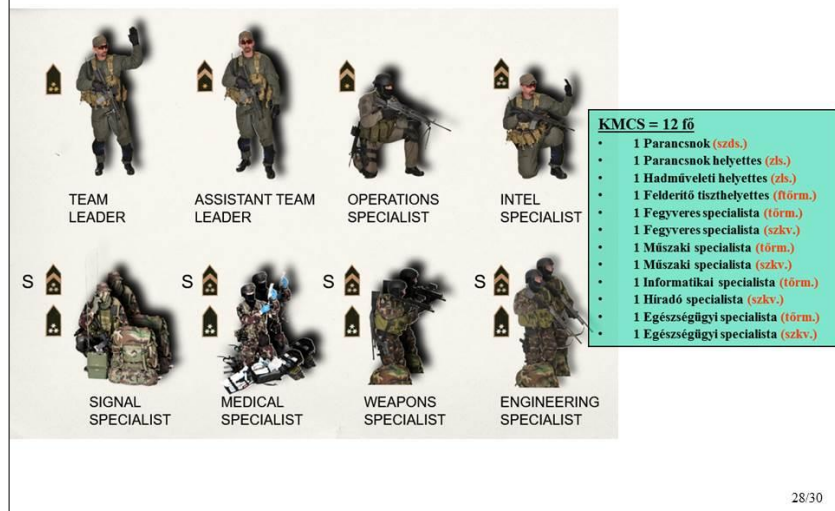

## MH 2. KRE 34. BERCSÉNYI LÁSZLÓ KÜLÖNLEGES MŰVELETI ZÁSZLÓALJ

### Fegyverzettechnikai eszközök:

- 7,62 mm AK-63F & D
- Dragunov (SzVD) távcsőves puska
- 7,62 mm PKM géppuska
- Gepárd M1 0.50 cal. nehéz mesterlövész puska
- KGP-9 géppisztoly
- P9 RC pisztoly
- „Szép” 7,62 mm mesterlövész puska
- 12 mm-es Remington
- SOPMOD M4
- M 1200
- MP-5
- M 16
- M 240
- Glock 17
- Remington 870
- AK-63D
- MP5A3
- M 41A1
- M 249 MINIMI
- M1 Szép
- Gepárd M1
- M 24
- M 107



29/30





SOMKUTAS RÓBERT NY. ALEZREDES

**PARADIGMAVÁLTÁSOK  
A MAGYAR KIRÁLYI HONVÉDSÉG  
FELDERÍTŐCSAPATAINÁL**

**Tisztelt Konferencia!  
Tisztelt Tagtársak!  
Tisztelt Vendégeink!**

Az előkészítés során úgy gondoltuk, hogy konferenciánkon a harmadik panel harmadik előadásaként bemutatjuk a haderőn belül a felderítéssel, a felderítőcsapatok alkalmazásával kapcsolatos azon átalakításokat, vagy ha úgy tetszik paradigmaváltásokat, amelyek jelentős hatást gyakoroltak a szakma fejlődésére.

A magyar haderő életében – és ennek megfelelően a felderítőcsapatok történetében is – szerintünk három ilyen paradigmaváltás különböztethető meg.

Az első a harmincas évek végén, a negyvenes évek elején történt a Magyar Királyi Honvédségnél és felderítőcsapatainál. Ekkor az első világháborús elvek helyett a korszerű, gépesített hadviselés nyert teret a katonai gondolkodásban, és ennek érdekében megalakították az első felderítő-zászlóaljkat.

A második ilyen gyökeres változás az ötvenes évek elején volt megfigyelhető, amikor is a Magyar Néphadsereg (MN) a korábban alkalmazott és a második világháborúból örökölt német és magyar katonai elveket a szovjet hadművészet elveivel és gyakorlatával váltotta fel. Ez biztosította később az MN Varsói Szerződésben (VSZ) történő integrálódását. Ennek részletes elemzését a 2014. október 2-i egész napos – a magyar hadműveleti-harcászati felderítés történetét feldolgozó – konferenciánkon már kielemeztük. A konferencia teljes anyaga a Katonai Nemzetbiztonsági Szolgálat tudományos-szakmai folyóiratában – a Felderítő Szemle 2014. évi 4. számában – megjelent. Köszönjük a lehetőséget a Szolgálatnak.

A harmadik, elméleti és gyakorlati változás a VSZ felbomlásával kezdődött, és a kilencvenes évek közepétől a Partnerség a Békéért Program (Partnership for Peace – PFP) kertében, majd a NATO integrációs folyamattal teljesedett be. Ez biztosította a magyar haderő integrálódását (kompatibilitását és interoperabilitását) a NATO-hoz. Ez által tudunk és tudunk az átalakított felderítőképeségeinkkel részt venni a szakfeladatok végrehajtásában.

Jelen előadásunk során az első időszak változásait én igyekszem összefoglalni, míg a harmadik időszakról Halász István ny. ezredes úr tart előadást.

Előadásom megkezdése előtt szeretném leszögezni, hogy a témát katonai-szakmai oldalról kívánom vizsgálni, és a politikai környezetet csak a szükséges mértékben, a korabeli politikai helyzet bemutatásához, annak jobb megértése érdekében kívánom felhasználni. A rendelkezésemre álló idő rövidege miatt a fontosabb csomópontokra igyekszem felhívni a figyelmet. Az előadás teljes szövege – ismét a KNBSZ jóvoltából – kiadásra kerül, amely a teljes folyamatot részletezi.

A Magyar Királyi Honvédségnél – és korábban a császári és királyi csapatoknál – mindig is végeztek felderítést hadászati és harcászati szinten egyaránt. Ezeket a feladatokat azonban különböző csapatok, csapattestek hajtották végre. A kimondottan földi felderítésre rendeltetett szakcsapatok a magyar csapatok történetében azonban csak 1938-ban, az akkor kiadott Magyar Királyi Honvédség HUBA-I hadrendjében jelentek meg először. Előadásom során elsősorban a földi felderítést végző erőkről kívánok beszélni, és csak megemlítem a repülőerők felderítéssel kapcsolatos feladatait.

Előadásomban – annak korlátozott időtartama miatt – tudatosan nem említem a tüzér, a műszaki és az egyéb szakcsapatok felderítőképességeit és az általuk végzett tevékenységeket.

De kezdjük sorjában...

### **Felderítés a Nagyháborúban**

Az első világháborút megelőző években az Osztrák–Magyar Monarchiában nem a fontosságának megfelelően kezelték a katonai felderítést és hírszerzést. Az állami felső vezetés megelégedett a külpolitika hírszerzésével, amit elsősorban a diplomáciai képviselők útján végeztek. Ugyanakkor az ellenséges hírszerző szolgálatok hosszú, megfeszített munkával ugyan, de szinte zavartalanul építették ki a maguk kémhálózatát a Monarchia területén.

Közvetlenül a háború kirobbanása előtt a Monarchia Hadsereg-főparancsnokságának hírszerző osztálya (az „Evidenzbüro”) kissé késve, de igyekezett a lemaradást behozni. A mozgósítás elrendelése után azonnal együttműködésre lépett a német birodalmi katonai hírszerzéssel (a „Nachrichtendienst”-tel), ami a későbbiek során mindkét fél számára kölcsönös előnyökkel járt.<sup>1</sup>

Az Osztrák–Magyar Monarchia csapatainál a felderítés a földi és a „légjáró” csapatok szakmai tevékenységén, illetve a még ún. „egyéb forrásokból” szerzett információkon alapult. Ez utóbbiak a hírszerzők, a kémek voltak, akik már békében is működtek, adatokat gyűjtöttek a potenciális ellenséges országokról, azok hadseregei szervezetéről, felszereltségéről, mozgósítási rendszeréről és lehetséges, valószínű harci alkalmazásáról.<sup>2</sup>

---

<sup>1</sup> DR. HAJMA Lajos ny. ezds.: A katonai felderítés és hírszerzés története. Egyetemi jegyzet, Budapest, 2001.

<sup>2</sup> DR. HORVÁTH Csaba: A magyar katonai felderítés története. A kezdetektől 1945-ig. Püedlo Kiadó, Budapest, p. 25.

A háború felé sodródó Európa számára egyértelművé vált, hogy a jövő háborújához a felderítés a csapatoknál is fontos szerephez juthat, ezért egyre több elméleti munka jelent meg ezzel kapcsolatosan. Ezek közül kiemelkedett az 1899-ben kiadott „A lovasság földérítő szolgálata” című magyar tanulmány. A Plank Ede<sup>3</sup> által írt mű felvetette a jól felszerelt és megfelelően felkészített „lovastestek” (hadosztályok) alkalmazását erre a feladatra, és annak alkalmazási részleteit is kidolgozta.

Ezeket az elképzeléseket tette magáévá a Monarchia katonai vezetése, és a bekövetkező világháború első, ún. „mozgó” időszakában már lovashadosztályokat alkalmaztak a csapatok hadszíntérré történő felvonulásának biztosítására, illetve ezek a csapatok önálló felderítési feladatot kaptak. Mivel az ellenség is hasonló elgondolással alkalmazta csapatait, a lovastestek a legritkábban tudtak bejutni a kívánt ellenséges mélységbe. Arra is volt példa, hogy a hadosztály parancsnoka inkább a szemben álló lovas erővel való összecsapást választotta a felderítés helyett, ezáltal a tervezett felderítési rendszeren hézagot teremtett.<sup>4</sup>

A háború kezdetén a Monarchia légjáró csapatainak szervezete, repülőgépei és léghajói mind darabszámban, mind műszaki paraméterekben alatta maradtak a kor színvonalának. A kezdeti időszakban az ellenségtől mintegy 150 km-re lévő repülőterekről szálltak fel felderítésre a repülőgépek. Hatótávolságuk korlátozott volta miatt így csak a felvonuló erők rövid idejű ellenőrzésére, felderítésére volt lehetőségük. Ráadásul a gépek – kis sebességük és rossz emelkedőképességük miatt – gyalogsági fegyverekkel könnyen sebezhetőek voltak.<sup>5</sup>

Esetenként – ahol a kialakított vasútvonal azt lehetővé tette (például Galíciában) – páncélvonatokat is alkalmaztak a szabad szárnyakon történő gyors, rejtett behatolásra, felderítési feladatok vagy tűzcsapások végrehajtására, illetve a támadó csapatok tűztámogatására.<sup>6</sup>

Mivel a szárazföldön küzdő ellenfelek a későbbiek folyamán már nem tudták egymást megkerülni, az egyre nagyobb számban megjelenő géppuskák és tüzérségi eszközök pusztító tüzereje miatt a csapatok (harcis erejük megóvása érdekében) kénytelenek voltak beásni magukat. Ezzel megkezdődött a Nagyháború elhúzódó második szakasza, az „állásháború”. Az európai kontinenst szinte teljes mértékben átszelte az észak–déli irányban húzódó – a harcoló felek által épített – lövészárkok rendszere.

Ahhoz, hogy az ellenséget le tudják győzni, a csapatok fő feladata ezeknek az állásoknak a megszerzése volt. Ennek a célnak megfelelően módosultak a felderítés feladatai és végrehajtó állománya is. A felderítési feladatokat most már elsősorban a harcárokban lévő gyalogságnak és az őket támogató erőknek kellett megoldaniuk. Megnőtt a figyelés jelentősége, amit – annak érdekében, hogy a beállt változásokat

---

<sup>3</sup> Plank Ede honvéd alezredes; korábban százados volt (1893. május 1-jétől) a váci 6. huszárezredben; 1902. nov. 1. óta vezérkari testületbeli alezredes és a honvédtörzstiszti tanfolyam tanára Budapesten. Munkája: A lovasság földérítő szolgálata. Budapest, 1899.  
<http://mek.oszk.hu/03600/03630/html/p/p20088.htm>; letöltés: 2016.04.08.

<sup>4</sup> DR. HORVÁTH Csaba: A magyar katonai felderítés története. A kezdetektől 1945-ig. p. 26.

<sup>5</sup> Uo. p. 36.

<sup>6</sup> BONHARDT Attila – SÁRHIDAI Gyula – WINKLER László: A Magyar Királyi Honvédség fegyverzete. Zrínyi Kiadó, Budapest, pp. 177–194.



folyamatosan érzékelhessék – megszakítás nélkül kellett végezniük. Ezzel a felderítési móddal azonban, még kedvező figyelőhely elfoglalása esetén is, csak korlátozott mélységű betekintésre volt lehetséges a 2-3 fős, optikai eszközökkel is ellátott figyelőnek.

Esetenként kötött léggömbben elhelyezett figyelőkkel is próbálkoztak, de az egyre fejlődő repülőgépgyártás és a légvédelmi tűzfegyverek megjelenése hamarosan pontot tett ezeknek a kísérleteknek a végére.

Ezért az előterep, az ellenséges előőrsök, az ellenség első vonala felderítésére, valamint fogolyejtés céljából – általában raj erejű – felderítőjárőrök alkalmazásával próbálkoztak az első harcárkokban telepített gyaloghadosztályok ezredei. A felderítőjárőrök feladata az első vonalak pontos helyének a megállapítása volt, de azok intenzív tüze miatt gyakran a közelükbe sem tudtak jutni. Az arcvonalak megmerevedése miatt csak nagyon ritkán sikerült az ellenség első vonalán túlra jutniuk.<sup>7</sup> Esetenként 2-3 szakasznyi erővel vállalkozásokat szerveztek az állásváltoztatások felfedése, géppuskafészek felderítése és fogolyejtés céljából. A foglyok értékes azonnali információkat biztosíthattak az ellenségről, ha a „nyelvek” kikérdezését már a fogolyejtők csapatánál megkezdték.

Az „állásháború” időszakára a felderítés is megújult. A felderítési adatok megszerzése érdekében új felderítőszervezeteket hoztak létre, mint például árokmegfigyelőket, gyalogsági és tüzérmegfigyelőket, tüzér hang- és fénymérőket, távfényképezőket és távbeszélő-lehallgatókat.

A csapatok törzseiben hírszerző szaktiszti beosztást rendszeresítettek. A mélységben lépcsőzött és differenciált felderítőképessegekkel rendelkező felderítőszervek továbbra is csak az adott kötelék részére gyűjtötték az információkat, amelyek a parancsnoki jelentés rendszerében jutottak el a csapatok törzsében lévő hírszerzőtiszthez. Az ő feladata volt a beérkezett felderítési adatok gyűjtése, értékelése és jelentése. Ezen a szinten még tilos volt a kémek alkalmazása, ezért a teljesebb kép érdekében további információt kellett szereznie az ellenségtől átálló katonák, a hadifoglyok kihallgatásával, a helyi lakosság kikérdezésével, a távbeszélő-lehallgatók jelentései és az ellenségtől zsákmányolt okmányok tanulmányozásával.

A magasabb szintű parancsnokságokon már hírszerző szaktisztek dolgoztak, akik már vezérkari tisztek voltak, és parancsnokuk elgondolásának ismeretében határozták meg a csapatok által végrehajtandó felderítési feladatokat. Feladatuk volt a beérkezett hírek, felderítési adatok gyűjtése, értékelése és azoknak a Vezérkar számára történő továbbítása. Ők feleltek a hírszerzés megszervezéséért is.<sup>8</sup>

A megmerevedett arcvonal miatt a repülőgépes felderítésnek is komoly szerepet kellett vállalnia a felderítési adatok megszerzésében. Ekkorra már a repülőcsapatok által megszerzendő adatokat távoli és közeli felderítési feladatokra bontották. A közeli felderítési feladatok végrehajtói – az egyre fejlettebb haditechnikai eszközök (légvédelmi géppuskák és ágyúk, illetve vadászrepülőgépek) megjelenése miatt – egyre nehezebb helyzetbe kerültek. A légvédelmi eszközök egyre magasabbra

---

<sup>7</sup> DR. HORVÁTH Csaba: A magyar katonai felderítés története. A kezdetektől 1945-ig. p. 32.

<sup>8</sup> Uo. p. 34.

kényszerítették őket, és egyre kevesebb időt tudtak tölteni ellenséges tevékenység nélkül az célterület felett. Ennek következtében a megfigyelők már képtelenek voltak vázlatokat készíteni az ellenséges állásokról. Ennek kiváltására jelent meg (először kísérletképpen, majd teljes körű alkalmazással) a légi fényképezés mint a légi felderítési adatok megszerzésének új módja.

Gyakorlatilag ezeknek az „újdonságoknak” a bevezetésével alakultak ki a felderítés végrehajtásának az első világháborúra jellemző módjai, amelyek a háború befejezéséig már nem is változtak.

Összességében megállapítható, hogy a felderítés ebben az első nagy háborúban fontos szerepet játszott. A megszerzett felderítési adatok alapvetően határozták meg a harctevékenységek sikeres (vagy esetenként sikertelen) végrehajtását. Megszerzésük érdekében a szárazföldi és a repülőcsapatoknak is komoly erőfeszítéseket kellett tenniük. A rendelkezésre álló szakirodalom tanulmányozása alapján azonban megállapítható, hogy a Monarchia hadseregének felderítőszolgálatára – bár szervezeti és technikai lehetőségeit maximálisan kihasználva igyekezett feladatát ellátni – mégsem tudott a haderő törzseinek megfelelő támasza lenni. Ennek oka az volt, hogy a törzsek elavult nézetei, elvei és a csapatok merev, sablonos alkalmazása gátolta a felderítés sikeres megszervezését és végrehajtását.<sup>9</sup>

### **Összeomlás – Trianon – Korlátozás**

Az első világháború elvesztésével a Monarchia összeomlott, darabjaira hullott szét. Magyarországon is viharos gyorsaságú politikai változások történtek. Az 1918-as őszi forradalmat a független Magyarország kikiáltása, majd 1919 tavaszán a Tanácsköztársaság követte. A rövid, 133 napig tartó időszak alatt az új hatalom által megalakított csapatok szembeszálltak a párizsi békekonferencia nagy hatalmai és azok „szövetségesei” által az ország ellen küldött csapatokkal. A Tanácsköztársaság bukása – az ellenséges csapatok túlereje, a nemzetközi helyzet kedvezőtlen alakulása, az ország hadigazdaságának gyenge teljesítőképessége és az ország társadalmi rétegeinek eltérő politikai érdekei miatt – elkerülhetetlen volt. A bukást követően átmeneti kormány került hatalomra. 1919 végén kezdődött meg a háborút lezáró békeszerződés Magyarországot érintő részének tárgyalása, aminek igazságtalan, rendkívüli veszteségekkel járó békefeltételeit 1920. január 15-én nyújtották át a magyar küldöttségnek.

Az első világháború után helyreállt Magyarország függetlensége, de a trianoni békeszerződés a korábbi állam területét feldarabolta. Az új, megmaradt „csonka-Magyarország” hivatalos neve továbbra is Magyar Királyság maradt, államformája királyság volt, de a trón üres maradt, mivel az antant hatalmak megtiltották a régi uralkodó, IV. Károly visszatérését.<sup>10</sup> Az államfői hatalom ideiglenes rendezését a magyar történelemben korábban már ismert formulával, a kormányzói hatalom bevezetésével oldották fel. 1920. március 1-jén a nemzetgyűlés megválasztotta Horthy Miklóst kormányzónak, és megkezdődött az ország lassú, időben elhúzódó stabilizálódása.

<sup>9</sup> DR. HORVÁTH Csaba: A magyar katonai felderítés története. A kezdetektől 1945-ig. p. 42.

<sup>10</sup> [https://hu.wikipedia.org/wiki/Magyar\\_Kir%C3%A1lys%C3%A1g](https://hu.wikipedia.org/wiki/Magyar_Kir%C3%A1lys%C3%A1g); letöltés: 2016.04.10.

1920 őszén a még megmaradt területeken lévő Nemzeti Hadsereg 52 gyalogzászlóaljából, 20 lovasszázadból és 26 ütegből állt.

A Vezérkar hírszerző osztályának adatai szerint ugyanekkor a cseh hadsereg 106 zászlóaljjal, 30 lovasszázaddal és 85 ütegben 380 löveggel, a jugoszláv és a román hadsereg pedig összesen 248 zászlóaljjal, 86 lovasszázaddal és 209 ütegben 836 löveggel rendelkezett.<sup>11</sup>

Az ország háború miatt elszenvedett veszteségeit tovább súlyosbították a háború győztese által kiszabott jelentős jóvátételi összegek és a haderő fejlesztését sújtó korlátozások. A megmaradt polgári és haditechnikai eszközök (páncélvonatok, páncélgépkocsik, repülőgépek stb.) egy részét a bevonuló „győztes” kisantant csapatai zsákmányként elhurcolták, a „felesleges” részt pedig megsemmisítették.

A békeszerződés<sup>12</sup> részletes ismertetése nem feladatom, de témánk megértéséhez elengedhetetlen a fegyveres erőkre vonatkozó rész ismertetése. A békeokmány V. fejezete, amely a hadseregről rendelkezett, megtiltotta az általános hadkötelezettséget, és csak önkéntes haderőt engedélyezett Magyarország számára. Ez az a diktátum, ami az **1922. január 4-től felállított Magyar Királyi Honvédség** fejlesztését jó időre lehetetlenné tette.

A haderő létszámát maximum 35 ezer főben határozta meg, amelyből 1750 fő lehetett tiszt. Az önkéntes legénység szolgálati idejét 12 évben határozta meg, ezzel jelentős mértékben lekorlátozta a kiképzett tartalékos katonaállomány létrehozását. A szerződés megtiltotta a háború előkészítésére és vezetésére hivatott szervezet (vezérkar) létrehozását és fenntartását, és ilyen jellegű intézkedések megtételét. Tilos volt a hadsereg számára a légierő megalakítása, valamint harckocsik és páncélos járművek beszerzése.<sup>13</sup>

1927. március 31-ig az országban tevékenykedő Katonai Ellenőrző Bizottság (a továbbiakban: KEB) a rendszabályok betartását folyamatosan, majd ezt követően „már csak” alkalmi jelleggel ellenőrizte.<sup>14</sup> Így a hadsereg legfeljebb csak a belső rend fenntartására és határrendőr szolgálatra volt alkalmas.<sup>15</sup>

### **A haderő újrászervezése, rejtése**

Mindezek ellenére a magyar kormány nem tett le a haderő újrászervezéséről és annak – látszólag a megszabott kereteken belüli – minél előbbi felállításáról.

A békeszerződés által tiltott vezérkar fedésére létrehozta a Honvédelmi Minisztérium VI. Csoportfőnökséget, amely magában foglalta mindazon osztályokat, amelyek a hadsereg kialakításához és működtetéséhez szükségesek voltak.<sup>16</sup>

<sup>11</sup> <http://mek.oszk.hu/02100/02185/html/57.html>; letöltés: 2016.04.03.

<sup>12</sup> A békeszerződést (diktátumot) a Nemzetgyűlés 1920. november 15-én a 1921. XXXIII. tc. alatt fogadta el.

<sup>13</sup> 1921. XXXIII. tc. 128. és 119. cikkelyei.

<sup>14</sup> KISS Gábor Ferenc: Magyar Királyi Honvédség gyorscsapatai 1938–1941.

<http://doktori.bibl.u-szeged.hu/1474/1/Disszertációi.pdf>; p. 23., letöltés: 2016.04.03.

<sup>15</sup> Magyarország a XX. században – Hadsereg és katonapolitika 1919–1940 között.

<http://mek.niif.hu/02100/02185/html/57.html>; letöltés: 2015.07.10.

<sup>16</sup> Uo.

A honvédség irányításának demonstrálására pedig 1922. január 4-én létrehozták a Honvédség Főparancsnokának intézményét.<sup>17</sup>

Az antant által előírt korlátozások ellenére ellensúlyozni akarták az országot körbeölelő kisantant hadseregeinek nyomasztó erőfölényét, amelyek 54 gyaloghadosztályban és 10 lovashadosztályban 600 ezer embert tartottak fegyverben (számukat, mozgósítás esetén, megduplázták volna).

1922 áprilisában megjelent a honvédelmi miniszter rendelete a honvédségnek – a békeszerződés kikötéseinek megfelelő és 1922 májusában életbe lépő – új szervezéséről. Az engedélyezetten felüli csapatok és szervezetek leszerelését nem lehetett tovább halogatni. A honvédség új hadrendjébe hét vegyesdandár (az 1. budapesti, a 2. székesfehérvári, a 3. szombathelyi, a 4. pécsi, az 5. szegedi, a 6. debreceni és a 7. miskolci), továbbá négy, a fővezérségnek alárendelt huszárezred, négy önálló üteg és három utászászlóalj tartozott. Állománya 1750 tiszt – 23 tábornok, 119 ezredes és alezredes, 192 őrnagy és 1416 tiszt –, valamint 2334 altiszt és 30 916 fő legénység lehetett.<sup>18</sup>

A vegyesdandár szervezete biztosította a köteléken belül több fegyvernem együttes jelenlétét, illetve a fegyvernemek folyamatos, de rejtett fejlesztését is.<sup>19</sup> A szervezet egyben biztosította azt is, hogy a haderő (az akkor még remélt) később jelentkező kedvező lehetőséget kihasználva ikreződéssel bővíthető legyen.

Az első világháború után megmaradt „állomány feletti” létszámot – mint a későbbi teljes haderő parancsnoki és kiképzett állományának alapjait – különböző szervezetekbe rejtve biztosították. A minisztertanács 1921. januári határozata alapján rendőrtartalék állományban 70 tiszti és 600 főnyi legénységi, a csendőrségnél 38 tiszti és 301 legénységi beosztást hoztak létre, illetve töltöttek fel megfelelő tapasztalatokkal rendelkező állománnyal. Az utászalakulatok fedőszerve a folyamórség volt.

A diktátum által tiltott légierő fedőszerve egy polgári intézmény, a Légügyi Hivatal volt. Ennek 548 fős állománya mint „légi csendőrség” képezte a későbbi magyar légierő alapját.<sup>20</sup> A Pénzügyminisztérium vámőr alakulatainál pedig további 878 honvédtiszt került beosztásba.<sup>21</sup> Megalakították a Rendőr Újonciskolát (RUISK), amely a későbbi páncélos- és gépesített erők fedőszerveként azok fejlesztési bázisa volt. Ez lett a később megalakításra került felderítőcsapatok egyik állományt adó szervezete.

<sup>17</sup> Magyar Királyi Honvédség megalakulása, fejlődése.

[http://multunk-portal.hu/html/jobb\\_menu/magyar%20kir%20honvedseg.html](http://multunk-portal.hu/html/jobb_menu/magyar%20kir%20honvedseg.html); letöltés: 2016.04.03.

<sup>18</sup> <http://mek.oszk.hu/02100/02185/html/57.html>; letöltés: 2016.04.03.

<sup>19</sup> A vegyesdandár állományába két gyalogezredet és egy-egy kerékpáros zászlóalj, lovasszázadot, tüzérszázadot, aknavetőszázadot, híradószakaszt, vonatosztagot és autóosztagot szerveztek.

DR. HORVÁTH Csaba: A magyar katonai felderítés története. A kezdetektől 1945-ig. p. 68.

<sup>20</sup> Magyarország a XX. században – Hadsereg és katonapolitika 1919–1940 között.

<http://mek.niif.hu/02100/02185/html/57.html>; letöltés: 2015.07.10.

<sup>21</sup> Szigorú tiltás alatt állt a létszám. 1921. XXXIII. tc., 117. cikkely. „A csendőrök, pénzügyőrök, erdőőrök, községi és városi rendőrök vagy egyéb hasonló közegek száma nem haladhatja meg azoknak számát, akik 1913-ban hasonló szolgálatot teljesítettek, és akik most Magyarországnak a jelen Szerződésben megállapított határain belül szolgálnak.”

A Vezérkar egy az új, támadó hadászati elvek megvalósítására alkalmas, megfelelő ütőerővel rendelkező hadsereget kívánt létrehozni. Elgondolásuk szerint ez az erő – a rejtve végrehatott fejlesztéseknek megfelelően – megfelelő időben és helyzetben már képes lehetett volna gyors és határozott csapást mérni a szomszédos kisantant-államokra. Ez biztosította volna (az elképzelés szerint) a „békediktátum” által elszenvedett területek visszaszerzését. Ehhez azonban elengedhetetlen tartották a gyorscsapatok, a páncélozott eszközökkel ellátott ún. „páncéljáró csapatok” szervezetének a kialakítását a magyar haderőben.

A húszas években a trianoni tiltások nem tették lehetővé egy ilyen támadó feladatnak megfelelő ütőerővel rendelkező kötelék felállítását, de az új, támadó hadászati elvek kidolgozását és az azok megvalósításhoz szükséges kezdeti lépéseket az ellenőrzések nem tudták megakadályozni.

Az alkalmazási elvek kidolgozása komoly feladatot jelentett. Az első világháborúban a Monarchia szárazföldi erői még nem rendelkeztek „páncéljáró” eszközökkel, és csak néhány polgári gépjármű alvázára „felépített”, egyedileg előállított, illetve zsákmányolt páncélgépkocsi állt rendelkezésre.<sup>22</sup> Így tapasztalatuk sem volt a szervezési és az alkalmazási elvekkel kapcsolatban. A magyar csapatok várható hadművelési alkalmazási követelményeit az első világháború során megszerzett tapasztalatok, illetve a korszerű haderővel rendelkező országokban megjelent elméleti írások feldolgozásával alakították ki.

A kialakuló Magyar Királyi Honvédség feladatrendszerét az 500./Elnökség 1924. sz. rendeletével kiadott Harcászati Szabályzat rögzítette. A szabályzat érdekessége, hogy a meglévő kötelékeken kívül foglalkozik a hadosztályszervezettel és annak lehetséges feladatrendszerével is. Ez a szervezet még nem volt a honvédség állománytáblájában – igaz, a trianoni diktátum által sem volt tiltva –, de a Vezérkar így tudta előrelátóan biztosítani már ekkor, hogy a felrészítés (mozgósítás) időszakában megalakításra kerülő hét hadosztály feladata rögzítve legyen. A hadosztályokat a meglévő vegyesdandárok ikreződésével tervezték felállítani.

A szabályzat tárgyalta – a később létrehozandó gyorscsapatok alapjait képező – kerékpáros, lovas- és páncéljárműves csapatok képességeit, alkalmazhatóságát, valamint harcászati elveit is. Ezek alapvetően az első világháborús harcászati elveket és tapasztalatokat tükrözték.

A kerékpáros alakulatok fő jellemzőjeként mozgékonyságukat és viszonylag nagy tűzerejüket emelték ki, harcászati egységként a századot adta meg.

A lovasság fő feladatának továbbra is a felderítést, a leplezést, a biztosítást, harcban pedig az üldözést tartotta.

---

<sup>22</sup> A páncélgépkocsik megoszlása: 1 db Romfell, 3-4 db Junovitz P.A., 1 db Austin, 2 db Büssing-Fross. Ez utóbbi két jármű Magyarországon maradt, és erősen elhasznált állapotban az 1930-as évek elején selejtezték ki. BÍRÓ Ádám – ÉDER Miklós – SÁRHIDAI Gyula: A Magyar Királyi Honvédség külföldi gyártású páncélos harcjárművei 1920–1945. Petit Reál Könyvkiadó, Budapest, 2006. p. 9.

A páncéljárműves alakulatokat elsősorban támadó fegyvernemként jellemezte. Feladatukként a gyalogság előretörésének biztosítását és „lökőerejének” a növelését határozta meg. A technika akkori szintje miatt a páncélosokat a korlátozott hatótávolságuk és alacsony sebességük alapján nem tartotta alkalmasnak mélységi bevetések végrehajtására.<sup>23</sup> Ebben az időben a páncélgépkocsikkal kapcsolatos feladatokról – a gépkocsizó gyalogság hiánya miatt – még nem szólt a szabályzat.

A szabályzat V. fejezete külön foglalkozott a hadseregeknél egyre fontosabb jelentőségre szert tevő felderítőszolgálat tevékenységével. A felderítés céljaként a vezetés elhatározásának a megalapozását, a meglepések elkerülését és az ellenség helyzetéről, valószínű szándékáról szóló helyes és világos kép kialakítását határozta meg. A szabályzat képes volt túllátni a trianoni diktátum által korszerűtlen, szűk szervezeti keretek közé szorított és erősen korlátozott lehetőségekkel rendelkező Magyar Királyi Honvédségen. Előremutató feladatrendszere – amelynek megvalósítása még csak elméletben létezett – a parancsnokokat új elvekben és új szervezetben való gondolkodásra kényszerítette.<sup>24</sup> Előrevetítette a felderítő szakalegységek feladatrendszerét is, bár a Magyar Királyi Honvédség akkor még nem rendelkezett ilyen csapatokkal.<sup>25</sup> Ezek mind a korszerű alkalmazások irányába mutattak.<sup>26</sup>

Megállapítható, hogy a húszas évek közepére lerakták a Magyar Királyi Honvédség alkalmazásának elvi alapjait, és elindult, igaz sajátos módon – a békeszerződés előírásait és a KEB ellenőrző tevékenységét kijátszva – a haderő szervezése, ami alapvetően az első világháború tapasztalatain alapult. A szabályzatban már megjelent a felderítéssel foglalkozó rész is, amit jól átgondoltak és megfelelő módon kidolgoztak, és összhangban volt a többi fejezet szellemével is. A szerkesztők igyekeztek a kor követelményeihez közel álló elveket megfogalmazni. A szabályzat igen nagy pozitívuma, hogy nem ragadt le az M. Kir. Honvédség Trianon diktátumai miatt ledegradált, korszerűtlen és szűkre szabott lehetőségeinek a szintjén, elősegítve ezzel a parancsnokok előrelátását, és megfelelő alapokkal látta el őket a következő évek szervezeti elgondolásának a megvalósításához.

A szabályzat életképességét bizonyítja az a tény is, hogy 1938-ig volt érvényben, amikor megjelent az új, következő, komplett Harcászati Szabályzat.<sup>27</sup>

A trianoni békediktátum által lehetetlenül alacsony létszámmal megállapított haderőt csak a rendvédelmi szervezetben bújtatott állománnyal tudták megerősíteni. Mivel az antant általi korlátozások alapján csak a rendőrség rendelkezhetett páncélkocsival (összesen 12 darabbal) tömegoszlatási feladatra,<sup>28</sup> ezt a „kiskaput”

<sup>23</sup> KISS Gábor Ferenc Magyar Királyi Honvédség gyorscsapatok 1938–1941.

<http://doktori.bibl.u-szeged.hu/1474/1/Disszertációi.pdf>; letöltés: 2016.04.03.

<sup>24</sup> DR. HORVÁTH Csaba: A Magyar Királyi Honvédség a Románia és Jugoszlávia elleni tervek tükrében. [epa.oszk.hu/00800/00861/00039/pdf/069-096.pdf](http://epa.oszk.hu/00800/00861/00039/pdf/069-096.pdf); letöltés: 2016.04.11.

<sup>25</sup> DR. HORVÁTH Csaba: A magyar katonai felderítés története. A kezdetektől 1945-ig. p. 107.

<sup>26</sup> DR. HORVÁTH Csaba alezredes: A magyar harcászati-hadműveleti felderítés története 1918–1990. Felderítő Szemle, VII. évfolyam Emlékszám, 2008. november.

<sup>27</sup> Uo. p. 116.

<sup>28</sup> PARÁDI József: A polgári magyar állam rendőrségei 1867–1945. Rendvédelem-történeti Füzetek (Acta Historiae Praesidii Ordinis) HU ISSN 1216-6774 XX. évf. (2011) 23. sz. p. 130.

használta ki a Vezérkar. Ennek érdekében alakították meg 1924. május 5-én a Rendőr Újonc Iskolát (RUISK) Budapesten, a Róbert Károly körüti Vilmos főherceg lakonyában.<sup>29</sup> Az iskolát hivatalosan a karhatalmi feladatok ellátására szervezték. Rejtett célja azonban a felállítandó páncéljáró (harckocsizó- és páncélgépkocsizó) csapatok részére a megfelelő mennyiségű kiképzett katona biztosítása volt. Az iskola szervezetében már „páncélos-” és „harckocsiszázadok” voltak.

A RUISK állományába tartozó, hat évre szerződött katonák kiképzése magas színvonalon történt. Ennek eredményeként kiképzésük során a „bakarendőrök” gyakran értek el tisztes rendfokozatot.<sup>30</sup> Az országban maradt két darab Büssing-Fross,<sup>31</sup> egy darab Rába P.V. páncélgépkocsikat<sup>32</sup> és egyéb könnyű tehergépkocsi-alvázakra fából, majd vaslemezekből készült felépítményekkel készült „atrap” járműveket használtak feladataik végrehajtására. A húszas évek második felében két darab angol, teljes páncélzatú Vickers páncélgépkocsi-mintadarabhoz jutott a honvédség, de csak fegyverzet és a terepjáró képességet biztosító láncfalpas futószerkezet átadása nélkül, mert azt a Katonai Ellenőrző Bizottság (KEB) nem engedélyezte.<sup>33</sup> Az iskola állománya vezetési gyakorlatait Hajmáskéren, Örkénytáborban és Tatárszentgyörgy környékén,<sup>34</sup> a lögyakorlatait pedig az örkénytábori lőtérén hajtotta végre.<sup>35</sup>

A haderőt még 1925-ben is csak 22 ezer főre, az engedélyezett létszám 60%-ára sikerült feltölteni.<sup>36</sup>

1927. március 31-ével megszűnt a KEB közvetlen ellenőrzése, így lehetőség nyílt a haderő további fejlesztésére.

1928-ban további két darab 29M Crossley megnevezésű páncélgépkocsit szereztek be, de a katonai harcászati követelményeknek nem feleltek meg, így ezek is csak kiképzési és karhatalmi célokat szolgáltak. Mivel rádióval is rendelkeztek, ezért rádiós kiképzési feladatokat is végrehajtottak velük.<sup>37</sup>

1928. október 1-jével tovább folytatták a korszerű haderő alapjainak a megteremtését a RUISK szervezeti keretében. Páncélautós osztagából felállították a honvéd páncéljárműves osztályt.<sup>38</sup> Az osztály technikájaként öt harckocsit és nyolc páncélgépkocsit terveztek. A szervezetében egy harckocsiszázad, két páncélgépkocsi-század és egy páncélvonat-osztag volt.

---

<sup>29</sup> KISS Gábor Ferenc: A Magyar Királyi Honvédség gyorscsapatai 1938–1941. <http://doktori.bibl.u-szeged.hu/1474/1/Disszertációi.pdf>; letöltés: 2016.04.03.

<sup>30</sup> DR. vitéz TÓTH József: A volt m. kir. 1. honvéd felderítő zászlóalj története. Budapest, 2006. pp. 9–10.

<sup>31</sup> Az 1922-ig Szombathelyen rejtgetett két páncélgépkocsi – mint utánpótlás – a KEB-től nehezen megkapott engedély után 1927-ig a rendőrség, majd utána a honvédség állományába került, ahol kiképzési célra használták a 30-as évek elején megtörtént kiselejtezésükig. BONHARDT Attila – SÁRHIDAI Gyula – WINKLER László: A Magyar Királyi Honvédség fegyverzete. p. 154.

<sup>32</sup> Uo. p. 156.

<sup>33</sup> Uo. p. 158.

<sup>34</sup> DR. vitéz TÓTH József: A volt m. kir. 1. honvéd felderítő zászlóalj története. pp. 11–15.

<sup>35</sup> Uo. p. 11. és p. 119.

<sup>36</sup> <http://mek.oszk.hu/02100/02185/html/57.html>; letöltés: 2016.04.03.

<sup>37</sup> BONHARDT Attila – SÁRHIDAI Gyula – WINKLER László: A Magyar Királyi Honvédség fegyverzete. p. 160.

<sup>38</sup> Uo. p. 15.



1. ábra. A RUI SK keretében felállított honvéd páncéljárműves osztály

Magyarország az évtized végéig még mindig nem tudta kihasználni az antant által engedélyezett 12 darab páncélgépkocsi<sup>39</sup> beszerzési lehetőségét. Az ellenőrzések ritkulásával lehetővé vált a páncéljárművekkel való együttműködés gyakoroltatása is, ezért – a hasonlóan korlátozások által sújtott német haderő példáját felhasználva – nálunk is páncélgépkocsi-utánzatok megépítését határozták el. 1929 és 1932 között 12 darab Fiat 2F páncélgépkocsi-utánzat készült, amely közül nyolc a Crossley és négy a csehszlovák Prága II. páncélgépkocsi vonalvezetését utánozta. Mindkét típust egy torony- és egy vezető melletti géppuskával látták el. A „páncélgépkocsik” azonban továbbra sem voltak hadihasználhatóak, mivel a fegyverzettel való ellátás ellenére nem volt páncélvédettségük, azt csak vékony vaslemezek imitálták!<sup>40</sup>

1929. július 1-jével már nyílt szervezetként egy honvéd páncélgépkocsi-századot állítottak fel a Magyar Királyi 1. Budapesti Honvéd Vegyesdandárparancsnokság gépkocsizó csoportja állományában. Az új kötelékhez új járművek rendszeresítését tervezték, amelynek megvalósítása elé az antant továbbra is komoly nehézségeket állított.<sup>41</sup>

A honvéd páncéljárműves parancsnokság harckocsiszázadát, valamint egy századba összevont páncélgépkocsijait továbbra is rejtve, a RUI SK állományában szerepeltették.

1930. október 1-jéig a honvédség létszámát már 57 648 főre növelték.<sup>42</sup> Ekkor növekedett meg jelentős mértékben a tüzéregységek száma a csapatok szervezetében.<sup>43</sup>

<sup>39</sup> BONHARDT Attila – SÁRHIDAI Gyula – WINKLER László: A Magyar Királyi Honvédség fegyverzete. p. 156.

<sup>40</sup> SOMKUTAS Róbert: A Magyar Királyi Honvédség páncélozott eszközökkel felszerelt felderítő csapatai. Haditechnika, 2016/1, pp. 53–58.

<sup>41</sup> <http://www.zmne.hu/tanszekek/Hadtortenelem/tematika/hk/m5.htm>; letöltés: 2016.06.03.

<sup>42</sup> Magyar Királyi Honvédség megalakulása, fejlődése. [http://multunk-portal.hu/html/jobb\\_menu/magyar%20kir%20honvedseg.html](http://multunk-portal.hu/html/jobb_menu/magyar%20kir%20honvedseg.html); letöltés: 2016.04.03.

<sup>43</sup> A hét vegyesdandár két-két gyalogezrede ezredközvetlenként gyalogsági ágyús és aknavetőszakaszt kapott. A vegyesdandárok tüzérségét megduplázták és a korábbi egy osztályát kétosztályos tüzérezreddé formálták. Fővezérség-közvetlenként három légvédelmi tüzérosztályt és egy nehéz tüzérosztályt állítottak fel. A négy lovasezredet egy lovastüzér-osztállyal kibővítve két lovasdandárba vonták össze. Az önálló magyar haderő megszervezése. [jate.hu/upload/266\\_MKH.doc](http://jate.hu/upload/266_MKH.doc); letöltés: 2016.04.03.



A hadrendben új hadrendi elemként megjelent a honvéd páncéljárműves osztályban nyolc páncélgépkocsi és egy páncélozott rádiókocsi, a titkos hadrendben viszont már kilenc páncélgépkocsi és öt darab LK-II harckocsi szerepelt. Ez utóbbi eszközök a RUISK páncéljárműves osztályának harckocsiszázada kapta meg.<sup>44</sup>

A rejtett előkészületek nem maradtak titokban a kisantant előtt, amely tovább növelte katonai erejét. A harmincas évek elején már több mint húszszorosra növekvő túlereje lehetővé tette, hogy bármikor összefogott támadást indítson és megszállja az országot, ha a magyar politika valamely számára fenyegető, a tűrés küszöböt túllépő akcióra száná el magát, vagy pedig a szerény magyar fegyverkezési kísérletek meghaladná az általuk még elviselhetőnek tartott szintet.<sup>45</sup>

1932-ben bevezették Magyarországon az általános hadkötelezettséget, aminek alapján minden év október 1-jén bevonultak az újoncok és megkezdték 12 hónapos katonai szolgálatuk letöltését.

1932 októberében új hadrendet léptettek életbe, amely már jelezte a honvédségen belüli fokozott gépesítési igény kielégítésére tett erőfeszítéseket. Ekkor állították fel a magyar királyi honvéd gépkocsizó csoportot, amelyet már egy gépesített magasabbegység magjának tekintettek. Szervezetébe egy gépkocsizó puskásszázad, egy könnyűharckocsi-század, egy páncélgépkocsi-század, egy motorkerékpáros szakasz és két gépvontatású tüzérségi üteg tartozott.



2. ábra. Az 1932-ben felállított magyar királyi honvéd gépkocsizó csoport

A harmincas évek első felében a kisantant-államok egységes fellépésre készen figyelték a magyar hadsereg helyzetét. Kétoldalú szerződéseken nyugvó szövetségi rendszerüket többoldalú szövetséggé alakították. Elkészítették és működőképesé tették Magyarország három oldalról történő megszállásának tervét. Az 1933 óta üléselő genfi leszerelési konferencián sikerrel igyekeztek megakadályozni a magyar hadsereggel szembeni fegyverkezési megkötések teljes vagy részbeni feloldását. Ugyanakkor keresték az alkalmat, hogy megindokolhassák saját lefegyverzésük elnapolását.<sup>46</sup>

<sup>44</sup> SOMKUTAS Róbert: A Magyar Királyi Honvédség páncéleszközökkel felszerelt felderítő csapatai. p. 55.

<sup>45</sup> <http://mek.oszk.hu/02100/02185/html/57.html>; letöltés: 2016.04.03.

<sup>46</sup> Uo.

Ezek a korlátok továbbra is lehetetlenné tették nemcsak egy ütőképes hadsereg kialakítását, de a hozzá kapcsolódó gyakorlati megvalósítás elemeinek a kidolgozását is. A nehézségek miatt itthon mind nagyobb figyelmet fordítottak a hadművészet elveinek, fejlődésének a nyomon kísérésére. Ebben igen fontos segítséget adott az 1931-től havonta megjelenő Magyar Katonai Szemle. A folyóirat kiemelt figyelmet szentelt a külföldi katonai szakfolyóiratokban megjelent új, korszerű francia, angol, olasz és német, esetenként szovjet nézetek megjelentetésének. Egyre több vélemény és külföldi cikk fordítása jelent meg a páncélos csapatok és a motorizált erők alkalmazásáról, az ezzel kapcsolatos elgondolásokról, valamint a magyar parancsnokok nézeteiről, amelyek a hadviselés elveinek hazai megfigyeléséről szóltak. Szükségszerűen előtérbe került a gyorsan mozgó csapatok szervezetében hamarosan megjelenő felderítőerők mozgékonyságának a kérdése is.

A konzervatív nézetek továbbra is a „csapatlovasság”, illetve a kerékpáros csapatok „felderítőerőit” favorizálták, bár egyes parancsnokok már szükségét látták a korszerű könnyű és gyors harcokocsik, valamint a folyamatosan korszerűsödő páncélgépkocsik rendszeresítésére a felderítő csapatok állományában. Fontosnak tartották, hogy részükre is biztosított legyen a kellő páncélvédelem, a gyors terepjáró képesség és a megfelelő tüzérő a feladatok végrehajtására.

A sok elvi fejtegetés, vita és véleményütköztetés eredményeként 1938. február 1-jén – igaz, akkor még tervezetként – megjelent az új Harcászati Szabályzat, amelyet az 1939-ban kiadott E-1 jelzésű dokumentum véglegesített.<sup>47</sup> Egyidejűleg hatályát veszítette a 1924-ben kiadott régi Harcászati Szabályzat I. és II. része.

A felderítés vonatkozásában az új szabályzat több változást is hozott.

A korábbi „távol- és közelfelderítés” terminológiát felváltotta – mint új kategória – a hadászati és a harcászati felderítés elnevezések. Az okmány részletesen szabályozta a felderítést, a különleges terepen végrehajtott felderítés és a szemrevételezés végrehajtásának a kérdéseit. Az új szabályzat sokkal tömörebben tárgyalta a felderítési nemeket, és nem bontotta külön légi, illetve földi felderítésre, hanem egységes működésében vizsgálta azokat.

A szabályzatban már megjelentek az addig végrehajtott és a folyamatban lévő fejlesztések alapján létrejövő új szervezetek (gépkocsizó seregtestek, gyors csapatok). Ezek igazolhatóan döntő módon hatással voltak a felderítési feladatok végrehajtására is.<sup>48</sup> A szabályzat az 1924 óta eltelt fejlesztési időszak eredményeként kialakított fegyvernemek – ezen belül is a megalakított gyors csapatok, a gyors seregtestek és -egységek – helyzetét rögzítette.

---

<sup>47</sup> M. kir. honv. minisztérium kiadványa, HARCÁSZATI SZABÁLYZAT. 1. rész. Harcászati elvek. Budapest, 1939, A m. kir. Honvédelmi Minisztérium 43.000/eln. szab. szerk. 1939. sz. körrendeletéhez. (Továbbiakban: HSz 1939.)

<sup>48</sup> DR. HORVÁTH Csaba alezredes: A magyar harcászati-hadművelési felderítés története 1918–1990. p. 116.

Az 1939-es szabályzat külön fejezetben foglalkozott a gyorscsapatokkal. A szabályzat szerint a gyorsfegyvernem alkotó részét képezték a lovasság és a páncélosalakulatok. Mozdékony gyalogságaként a kerékpáros és a gépkocsizó alakulatokat vették számításba. A gyorscsapatok legfontosabb jellemzői a nagy menetteljesítmény, a gyorsaság, a mozgékonyaság és a meglepő fellépés voltak. Arra is rámutatott, hogy számolni kell a szállítóeszközektől, illetve egyeseknél az útviszonyoktól (leginkább a kerékpárosoknál), valamint az üzemanyagtól való függőségre. A hosszan tartó igénybevétel esetén gondot jelenthet az esetleges gyors elhasználódásuk és nehéz pótolhatóságuk. (Ne feledjük: ezeknek a csapatoknak az alkalmazásával kapcsolatban a honvédség még csak minimális saját tapasztalatokkal rendelkezett, ezért intették a parancsnokokat óvatos, körültekintő tervezésre!)

A szabályzat a gyorscsapatokkal elsősorban alkalmi feladatok végrehajtásánál számolt, és ebből is – elsősorban – a támadás során tartotta azokat alkalmazhatóknak. A gyorseregetestek fő feladatának a csatában való döntő közreműködést határozta meg. Minden más feladat előtt főként a döntés előkészítésében és kivitelében látta fontosnak szerepüket.<sup>49</sup>

A felderítésben is – a földi felderítés elsődleges eszközeként – fontos szerepet szántak nekik.<sup>50</sup> A szabályzat már meghatározta a felderítőszervek nagybani összetételét is. A szakaszrőben alkalmazott kis- és könnyűharckocsikat, valamint páncélgépkocsikat erősebb felderítőjárőrnek tekintette. A legalább szakaszkötelékben bevetett páncélgépkocsikat a hadászati felderítésben is alkalmazható önálló felderítőjárőrnek tekintette. E feladatokon kívül a páncélgépkocsik menetoszlopok biztosítására, szárnyakon végrehajtott támadásra, illetve megkerülésre, üldözésre, saját védelemben az ellenség zavarására, késleltetésére, gyorsstartalék szerepében tevékenykedésre, valamint a visszavonulás fedezésére is alkalmazhatók voltak.<sup>51</sup>

A gépkocsizó gyalogság, a kerékpárosok és a lovasság alkalmazásának alapfeltétele volt, hogy lehetőleg oldalazó, megkerülő, az ellenség hátában végrehajtott manőverek végrehajtásával használják ki a hagyományos csapatokkal szembeni mozgékonyaságukat.<sup>52</sup>

A hadászati felderítés végrehajtása során a légi és a földi felderítés eszközei feladataikat egymást kiegészítve oldották meg, de a súly rendszerint a légi felderítésen volt.

A légi hadászati felderítés eszközeként a szabályzat három-, esetleg többüléses, kétmotoros, több fényképező felszereléssel, rádióval és rádió-iránymérővel ellátott, nagy működési sugarú és csúcsmagasságú távolfelderítő repülőgépet írt elő.

---

<sup>49</sup> HSz 1939. pp. 267–268.

<sup>50</sup> HSz 1939. pp. 38–39.

<sup>51</sup> HSz. 1939. pp. 50–51.

<sup>52</sup> HSz 1939. pp. 270–277.

A gyakorlatban ezt a feladatot a német fegyverkezési hitelből megvásárolt 18 darab Heinkel He-70 típusú távelfelderítő repülőgép látta el, amely 1938-ban a légi erő leggyorsabb és legkorszerűbb gépe volt.<sup>53</sup>

A hadászati felderítés földi erőinél továbbra is számoltak a sereglovassággal, és a már említett gépkocsizó seregtestek, illetve gyorscsapatok jöttek még számításba.

A felderítőszervek vonatkozásában a felderítőosztagok alkalmazása továbbra is prioritást élvezett. Az alkalmazási mélység tekintetében lovas felderítőosztagoknál 40–50 km-rel, kerékpárosoknál 50–60 km-rel, míg a gépesített felderítőosztagoknál 60–70 km-rel számoltak.<sup>54</sup>

Az új harcászati szabályzat megalkotása során a szerzők a honvédség tapasztalatainak hiányát más országok, különösen Németország elméleti munkáinak tanulmányozásával és tapasztalatainak átvételével pótolták. Ez a kor követelményeihez igazított szabályzat megjelentetését eredményezte. A szabályzat pontjait a későbbiek folyamán a második világháború során megszerzett tapasztalatok folyamatosan értékelésével és feldolgozásával szükség szerint módosították, kiegészítették.

### **Világpolitikai és gazdasági változások**

A kialakítandó gyorscsapatok részére továbbra is csak a régi, elavult eszközök álltak rendelkezésére. A világpolitikában bekövetkezett erőviszony változásoknak és az egyre jobb magyar–olasz kapcsolatok eredményeként sikerült haditechnikai eszközöket (kisharckocsikat, tüzérségi eszközöket, vontatókat és repülőgépeket) beszerezni. Ezek a beszerzések lassan kimozdították a holtpontról a haderőfejlesztést, és lendületbe hozták egy korszerűbb haderő megteremtésének a törekvéseit.

Az 1935 közepétől megkezdett beszállításokkal 1936 végére összesen 150 db CV-33 kisharckocsi érkezett Olaszországból, amit a magyar honvédség 35M Ansaldo kisharckocsi néven rendszeresített. Az Ansaldokat – két század kivételével, amelyek kiképzési feladatok végrehajtását biztosították Várpalotán és Örkénytáborban – a vegyesdandárokhoz osztották be.

Az 1936–1937 évre, az új szervezési intézkedések eredményeként, a Magyar Királyi Honvédség már 85.332 fővel rendelkezett. A gyorscsapatok állományában hét kerékpáros zászlóalj és egy gépkocsizó zászlóalj, egy központi gépkocsizó tanosztály, 31 lovasszázad, valamint 10 kisharckocsi-, illetve páncélgépkocsi-század volt.<sup>55</sup>

---

<sup>53</sup> Személyzete. 3 fő, maximális sebessége: 435 km/h, rep. magassága: 8300 m, hatótávolsága: 900 km. BONHARDT Attila – SÁRHIDAI Gyula – WINKLER László: A Magyar Királyi Honvédség fegyverzete. p. 276.

<sup>54</sup> Magyar Katonai Szemle (továbbiakban: MKSZ) 1940/3. szám. KÖLLEY Ferenc: A felderítésről és a felderítő szolgálatról. pp. 623–624.

<sup>55</sup> Magyar Királyi Honvédség megalakulása, fejlődése. [http://multunk-portal.hu/html/jobb\\_menu/magyar%20kir%20honvedseg.html](http://multunk-portal.hu/html/jobb_menu/magyar%20kir%20honvedseg.html); letöltés: 2016.04.03.

Az 1938-as év a Magyar Királyi Honvédség szempontjából meghatározó volt. Ebben az évben jelentette be Darányi miniszterelnök a honvédség intenzív fejlesztését, ami „győri program” néven<sup>56</sup> vonult be hazánk történelmébe. A kisantant-országok a bledi tárgyalásokon<sup>57</sup> kénytelenek voltak elismerni Magyarország fegyverkezési egyenjogúságát.

1938-ra életbe léptették a Magyar Királyi Honvédség HUBA-hadrendjét, amely a haderő mennyiségi és minőségi fejlesztését irányozta elő.

A dokumentum szerint az 1938-tól 1941-ig tartó első fázisban 107 ezer fős béke- és 250 ezer fős hadi létszámú haderő kifejlesztését tűzték ki célul. Az első ütemben 1938. május 1-jével a két gépesített kötelékekkel megerősített lovasdandár mellé egy gépkocsizó dandárt állítottak fel, amelyet október 1-jével egy újabb követett. 1938. október 1-jével a gyorscsapatok új szervezete már két gépkocsizó és két lovasdandárból állt.<sup>58</sup> Ekkor jelentek meg az első igazi felderítőalegységek is.

A két gépkocsizó dandár (1. és 2. gk. dd.) szervezte egyenként: három gépkocsizó zászlóaljából, két kerékpáros zászlóaljából, egy gépkocsizó tüzérszázadból, egy felderítő-zászlóaljából, egy gépkocsizó utászszázadból és egy gépkocsizó távbeszélő-szakaszból állt.

A budapesti 1. gépkocsizó dandár alárendeltségében felállt az 1. felderítő-zászlóalj, amelyet az akkori Aréna (a mai Dózsa György) úti Vonat laktanyában, a RUIBK páncélgépjárműves osztályából állították fel. A már meglévő „nyílt” kötelékeket is felhasználva alakították ki a négy századot magában foglaló első felderítőalegységet.<sup>59</sup>

A felállított szervezet érdekessége volt, hogy ide szervezték a Magyar Királyi Honvédségben az első világháború után megmaradt és elrejtett négy páncélvonat egységeit 101. páncélvonat-század néven. A szerelvények a páncélozott 377-es gőzmozdony mellett két páncélozott vasúti kocsival rendelkeztek, és ezek két végére csatlakoztathattak egy-egy előfutó pórekocsit. A zárt felépítményű kocsikba egy 36M 20 mm-es nehézpuskát és egy 36M 37 mm-es páncéltörő ágyút, valamint két 31M 8 mm-es géppuskát, egy 36M 20 mm-es nehézpuskát és egy 18M 80 mm-es tábortábori ágyút építettek be, amelyek a kialakított lőrésen keresztül vezetett tüllel támogatták a csapatok harctevékenységét.

Ebben az időben a 2. gépkocsizó dandár 2. felderítő-zászlóaljának hadrendjében egy páncélgépkocsi-szakasz, egy kisharcocsi-szakasz, egy közepesharcocsi-szakasz és egy gépkocsizó puskásszázad volt szervezve. A zászlóalj műhelyszázadát később állították fel.<sup>60</sup>

<sup>56</sup> Magyarország a fegyveres erők tekintetében a korábbi korlátozások miatt jelentős hátrányban volt a környező országokkal szemben, ezért 1938. március 5-én Darányi Kálmán miniszterelnök Győrben bejelentette a honvédség nagyarányú fejlesztését, amelyre egymilliárd pengőt kívántak fordítani.

<sup>57</sup> 1938. augusztus 29-én a jugoszláviai Bledben – a kialakult külpolitikai helyzet és a beindult Magyarország újrafelfegyverzés nyomására – az erőszakos revízióról való magyar lemondásért cserébe a kisantant-államok elismerték Magyarország fegyverkezési egyenjogúságát.

<sup>58</sup> DOMBRÁDY Lóránd – TÓTH Sándor: A Magyar Királyi Honvédség 1919–1945. Zrínyi Katonai Kiadó, Budapest, 1987, p. 121.

<sup>59</sup> DR. HORVÁTH Csaba: A magyar katonai felderítés története. A kezdetektől 1945-ig. p. 112.

<sup>60</sup> Uo.

A két lovasdandár szervezetét egy-egy kisharcokosi-századdal és egy-egy kerékpáros zászlóalj felállításával erősítették meg, a dandáronként meglévő két tüzérszázal egyikét gépvontatásúvá szervezték át.

Az „igazi” harcokosok és páncélgépkocsik azonban még mindig hiányoztak.

A korábbi titkos légierő állományában már szerepelt a Mátyásföldön települt, hadászati felderítő szerepre szánt 1. önálló távolfelderítő repülőosztály két századdal és 18 db Heinkel He-70K géppel.

A repülő harcászati felderítés végrehajtói a közelfelderítő repülőszázadok voltak. 1938 elején kivették őket a repülődandárok alárendeltségéből, és előbb a vegyesdandárok, majd később a hadtestek alárendeltségébe kerültek. Minden hadtest egy repülőszázaddal rendelkezett, amelyek Heinkel He-46, vagy C.V.D., illetve WM-16 típusú repülőgépekkel voltak felszerelve.<sup>61</sup>

Közben, 1939 őszén, a világpolitikában teljes nagyüzem volt. A következő világháború már a küszöbön volt, és a német szudéta területi igények szeptember 29-i, a négy nagyhatalom (Franciaország, Anglia, Olaszország és Németország) és vezetői által történi müncheni egyezményben való elismerése jó lehetőségnek tűnt a magyar területi igények benyújtására is. Mivel a szerződés záradékában szerepelt, hogy Magyarország és Csehszlovákia tárgyalásokon rendezze vitás kérdéseit, ezért 1938. október elején meg is kezdődtek a tárgyalások Komáromban, de meg is szakadtak. Mivel a két fél nem tudott megállapodni, így Anglia és Franciaország visszavonulása után kéttagúra csökkent döntőbíróóság – Németország és Olaszország – dönthetett a kérdésben. A müncheni egyezmény megpecsételte Csehszlovákia sorsát, amelyet a szövetségesei által cserbenhagyott kormány október 1-jén el is fogadott. Október 7-én megalakult egy autonóm szlovák kormány, amely szövetségi állammá alakította át Csehszlovákiát. Románia és Jugoszlávia azon az állásponton volt, hogy ez az állam nem azonos azzal, amely aláírta a kisantant alapszerződéseit, ezért az 1938. november 4-én tartott bukaresti konferenciára sem hívták meg a csehszlovák diplomatákat. Ezzel a kisantant végérvényesen felbomlott.<sup>62</sup>

A magyar kormány igyekezett elnyerni Németország bizalmát, ezért bejelentette Magyarország csatlakozási szándékát az antikomintern paktumhoz (ami ténylegesen 1939. január 13-án meg is történt) és kilépési szándékát a Népszövetségből (1939. április 11-én). Ezen kívül tízéves gazdasági szerződést írt alá Hitlerrel.

Az intézkedések végül meghozták az eredményt: az 1938. november 2-án a bécsi Belvedere kastélyban megszületett első bécsi döntés Magyarországnak juttatta Szlovákia és Kárpátalja déli területeit (Komárom, Kassa, Ungvár, Munkács). Tíz nappal később hirdették ki a felvidék visszacsatolását az 1938/34-es törvénycikkelyként, amelynek értelmében a csapatoknak 1938. november 5–10. között kellett az átadott területeket megszállniuk.

---

<sup>61</sup> BONHARDT Attila – SÁRHIDAI Gyula – WINKLER László: A Magyar Királyi Honvédség fegyverzete. p. 249.

<sup>62</sup> <https://hu.wikipedia.org/wiki/Kisantant>; letöltés: 2016.05.30.

Négy hónappal az első bécsi döntés után, 1939. március 14-én Szlovákia önállóvá vált. Hitler csapatai pedig másnap bevonultak Prágába és bejelentették a Cseh–Morva Protektorátus megalakítását. A Magyar Királyi Honvédség csapatai 1939. március 15–18. között megszállták Kárpátalja fennmaradó (saját önállóságát Ruszinföld néven kikiáltott) részét is. A „békés területszerzéssel” a Magyar Királyság összesen 12 400 km<sup>2</sup>-t és 1 100 000 főleg magyar ajkú lakosságot kapott vissza.<sup>63</sup>

A következő „bécsi döntés”-t 1940-ben hozták, mivel a tengelyhatalmak mindenképpen el akarták kerülni a fegyveres konfliktus kirobbanását Magyarország és Románia között. A területi vitákról 1940. augusztus 16–24. között folytatott román–magyar tárgyalások nem vezettek eredményre. Ezért a német és az olasz kormány a magyar és román kormányok képviselőit Bécsbe rendelte, és a közöttük folyó vitát döntőbíráskodás révén rendezte. A második bécsi döntéssel Magyarország 43 492 négyzetkilométernyi területet kapott vissza, benne Székelyfölddel. Az 1941. évi népszámlálás adatai szerint a visszacsatolt Észak-Erdélyben 1 344 000 magyar, 1 069 000 román és 47 000 német lakos élt. Dél-Erdélyben körülbelül 400 000 magyar maradt.

A Magyar Királyi Honvédség még nem tudta teljesen végrehajtani az új hadrendre való átállását, valamint a megrendelt új technikai eszközök még nem érkeztek meg a csapatokhoz, ezért csak a meglévő, régi eszközeikkel tudták végrehajtani a területek átvételét.

### **Elengedhetetlen a technika**

A magyar honvédség 35M Ansaldo típusú (kisharckocsi néven rendszeresített) páncélosai csak a kezdeti „páncéloséhséget” voltak képesek kielégíteni. De a szabályzat által megkövetelt „lököerőt” biztosító harckocsival a csapatok még mindig nem rendelkeztek. 1933 óta folytak a Strausser-féle<sup>64</sup> V-3 és V-4 harckocsi fejlesztési kísérletei a Weiss Manfréd gyárban, amihez a HM-től a gyár csak igen szerény támogatást, de annál több követelményt és előírást kapott. Így nem csoda, hogy az 1936-ban a magyar piacon megjelenő, a svéd Landsverk Művek által kifejlesztett L-60 típusú 6,8 tonnás harckocsi az összehasonlító próba után – bár néhány paramétere gyengébb volt<sup>65</sup> – kedvező általános tulajdonságai következtében felülmúlta a V-4-et. A harckocsi gyártási jogának megvétele után a MÁVAG gyárban kezdődött meg a harckocsi gyártása 38M Toldi I. néven. 1939 februárjában 80 darabot rendelt a HM, amelyekkel a felderítőcsapatok harckocsiszázadait is ellátták.<sup>66</sup>

<sup>63</sup> DOMBRÁDY Lóránd – TÓTH Sándor: A Magyar Királyi Honvédség 1919–1945. p. 130.

<sup>64</sup> Straussler Miklós (1891–1933) Londonban élő tervező volt, de a Weiss Manfréd gyárral jó munkakapcsolata volt. Beosztásai révén jól ismerte a kor angol és amerikai fejlesztéseit, így a Carden-Lloyd és a Christie-féle futómű-megoldásokat. 1933-ban az olasz CV-33 Ansaldo mintapéldánya beérkezése után vetette fel egy saját tervezésű kisharckocsi tervezésének és kivitelezésének az ötletét. A Straussler-futómű Magyarországon olyan újszerű volt, hogy önálló szabadalmi oltalmat kapott. Szintén az ő tervei alapján kezdődött meg az első magyar páncélgépkocsi kifejlesztése is. [https://en.wikipedia.org/wiki/Nicholas\\_Straussler](https://en.wikipedia.org/wiki/Nicholas_Straussler); letöltés: 2016.01.25.

<sup>65</sup> Például a magyar harckocsi 40 mm űrméretű löveggel és erősebb páncélzattal rendelkezett, a svédet viszont csak 20 mm űrméretű géppágyúval szerelték fel és gyengébb volt a páncélvédeltsége is. Uo.

<sup>66</sup> HAJDÚ Ferenc – SÁRHIDAI Gyula: A Magyar Királyi Honvédség Haditechnikai Intézetétől a HM Technológiai Hivatalig 1920–2005. HM Technológiai Hivatal, 2005, p. 49.

A Toldi gyors, mozgékony harckocsi volt, de a harci tapasztalatok azt bizonyították, hogy gyenge páncélzata és fegyverzete miatt még kisebb harckocsival megoldandó feladatok ellátására is alkalmatlan volt.<sup>67</sup>

A Vezérkar már 1938-ban bejelentette igényét egy „felderítési és biztonsági” feladatok ellátására alkalmas közepes páncélgépkocsi beszerzésére. Ekkorra a Weiss Manfréd gyár már kész példánnyal jelentkezhetett a versenyre. A gyárban már korábban is gyártották exportra az AC-II típusú páncélgépkocsi alvázait. A gyár a rendelkezésre álló alváz és a négyhengeres 100 LE-s motor felhasználásával, korábbi kísérleti tapasztalatai alapján, megépítette a páncélgépkocsiját.

A tender kiírásakor felmerült külföldi páncélgépkocsi beszerzése, esetleg licenc megvásárlásának a lehetősége is. A várható háborús konfliktusok közelsége, valamint a gazdaság fejlesztésének lehetősége azonban a magyar gyártást támogatták, így annak megvásárlása mellett döntöttek.

A magyar prototípust a kísérleti próbákat követően sorozatgyártásra érettnek minősítették, és a HTI 1939. júniusi felterjesztése alapján 39M Csaba páncélgépkocsi néven rendszeresítették.

A felderítő-zászlóaljakra vonatkozó 1939. október 1-jével életbe lépő hadrendi előírásokat már egy-egy könnyűharckocsi- és egy-egy páncélgépkocsi-század beállításával tervezték.

A két gépkocsizó és a két lovasdandár páncélosalakulataihoz is a kisharckocsi századok mellé egy-egy páncélgépkocsi- és könnyűharckocsi-századot szerveztek.

Ezzel egy időben intézkedtek a felvidéki területen – a VIII. (kassai) hadtest alárendeltségében – az 1. hegyidandár („m. kir. Kárpátaljai 1. honv. hegyidandár”) felállítására, amely szintén bővítette a harcászati felderítés által alkalmazható földi csapatok számát. Állományába szervezték a kassai, a sátoraljaújhelyi és az ipolysági határ vadász-zászlóaljakból megalakult három hegyivadász-zászlóaljat, a határ vadász-zászlóaljak közvetlen páncéltörő ágyús szakaszaiból pedig létrehozták a dandár páncéltörő ágyús századát. A huszti határ vadász-zászlóalj kerékpáros századából alakult meg hegyidandár motorkerékpáros szakasza. A hegyidandár páncélgépkocsi-szakaszát a 2. gépkocsizó dandár felderítő-zászlóalja állította fel. A dandárközvetlenek állományába tartozott még egy híradó- és egy utászszázad. A dandár ellátásának biztosítására pedig egy vonatcsoportot állítottak fel.<sup>68</sup>

1939 augusztusától fokozatosan átadásra kerültek a HM által megrendelt páncélozott járművek. Így 1940. közepére sikerült feltölteni a páncéljárműves egységeket a hadrendben előírt eszközmennyiséggel.

---

<sup>67</sup> BONHARDT Attila – SÁRHIDAI Gyula – WINKLER László: A Magyar Királyi Honvédség fegyverzete. p. 64.

<sup>68</sup> DR. HORVÁTH Csaba alezredes: A magyar harcászati-hadművelti felderítés története 1918–1990. p. 121.



Az 1940. december 1-jén életbe lépett új hadrend – az addig önálló seregtestként működő két lovas- és két gépkocsizó dandár összevonásával – felállította az 1. gyorshadtestet. A dandárok állományába tartozó felderítő-zászlóaljak szervezete egy-egy közelfelderítő repülőszázaddal tovább erősödött.<sup>69</sup> Szervezetileg ekkor érték el, hogy a földi és a légi harcászati felderítés erői egy szervezetben összpontosuljanak.

A harcászati felderítés feladatait a földi és a repülőerők egymást kiegészítve végezték, de a végrehajtás nagyobbik része – ellentétben a hadászati felderítéssel – a földi erők feladata volt. A földi felderítés végrehajtásában meghatározó szerepet kaptak a gyorscsapatok, de az ellenséggel közvetlen harcérintkezésben, nehéz terep- és látási viszonyok között a gyalogsági csapatok felderítőtevékenysége előtérbe kerülhetett.

Felderítőszervezetekként továbbra is a felderítőosztályok, az önálló felderítőjárőrök, a felderítőjárőrök, illetve a repülőerők közelfelderítő repülőszázadai alkalmazásával számoltak.<sup>70</sup>

1940 májusában a légierő magasabbparancsnokságát is átszervezték, így a repülődandár-parancsnokság mint közbeeső magasabbparancsnokság megszűnt, feladatát a Légierő Parancsnokság vette át.<sup>71</sup> A háborús feszültség miatt a meglévő közelfelderítő századok átszervezésével tíz századot hoztak létre, és azokat három osztályba osztották be.<sup>72</sup> (A korábbi I–VIII. számozás helyett az 1–10. hadrendi megnevezést kapták meg.) A 101. felderítőosztály állományába került a 6., a 8. és a 9. század; a 102. felderítőosztály az 1., a 2., a 7. és a 10. századot kapta meg, míg a 103. felderítőosztály állományát a 3., a 4. és az 5. század képezte. 1941 tavaszán a harcászati feladatok végrehajtására ez a tíz közelfelderítő század állt rendelkezésre.

A hadászati légi felderítés vonatkozásában előtérbe került az 1. önálló távolfelderítő osztály fejlesztése. Az 1940. július 30-i – légierőre vonatkozó – szervezési intézkedés felállította a Légi Fényképező és Kiértékelő Csoportot (LFKCS), amely a későbbiekben a hadászati felderítés fontos részét képezte. A századoknál lévő repülőgépek számát 6+3 repülőgépről 9+3-ra tervezték emelni. A hadászati légi felderítés szervezete 1941 elejéig lényegesen nem változott.

1938-ban alakult meg rádiófelderítés. Ez a különleges felderítési mód már akkor is bizalmas jellegű volt. A 101. híradóezred a Központi Híradó Iskola (KÖHI) és a 8. híradóosztály állományából alakult meg. Szervezetileg ezredparancsnokságra, a 101/I. híradózászlóaljra, a 101/II. rádiófelderítő zászlóaljra és egy tanosztályra tagozódott. A KÖHI által felállított 101/II. rádiófelderítő zászlóalj parancsnoksága alárendeltségébe került a 8. híradóosztály korábbi 3. és 4. iránymérő, illetve lehallgatósázada.

A korszerű hadvezetés egyik leghatásosabb hadászati felderítési eszköze lett a rádiófelderítés, vagyis a rádiólehallgatás és iránymérés.

<sup>69</sup> HORVÁTH Csaba: A felderítő-zászlóalj megjelenése a m. kir. honvédség hadrendjében. Új Honvédségi Szemle, 1995-1, p. 95.

<sup>70</sup> DR. HORVÁTH Csaba alezredes: A magyar harcászati-hadműveleti felderítés története 1918–1990. p. 119.

<sup>71</sup> M. SZABÓ Miklós: A Magyar Királyi Honvéd Légierő a második világháborúban. Zrínyi Katonai Kiadó, Budapest, 1987, pp. 24–25.

<sup>72</sup> DR. CSIMA János: Adalékok a Horthy-hadsereg szervezetének és háborús tevékenységének tanulmányozásához (1938–1945). HM Központi Irattár kiadása, Budapest, 1961. p. 15–17.

A harmincas évek végén a Magyar Királyi Honvédség és az akkor létrehozott felderítőcsapatok intenzív fejlesztése folyt. A háború küszöbén a magyar haderő a békediktátum által rákényszerített elmaradásából – meglévő korlátozott gazdasági lehetőségeinek maximális kihasználásával – igyekezett felzárkózni az öt körbezáró kisantant-országok technikai ellátottsági és fejlettségi szintjére. A gépkocsizó és a megerősített lovasdandárok szervezetileg már közelítettek az „európai” szinthez, de sajnos technikai oldalról vizsgálva még távol álltak attól.

Elméleti téren azonban az akkori Magyar Királyi Honvédség komoly eredményeket tudott felmutatni. A szervezetek lehetőségeit helyesen értékelve helyesen határozták meg a további fejlesztések legfontosabb teendőit. A német csapatok által alkalmazott harceljárások jelentős mértékű befolyást gyakoroltak a magyar elméleti munkákra, de gondot fordítottak más hadseregek elméleti és szervezeti kérdéseinek a megismerésére is. A korábbi időszaktól eltérően nem ragaszkodtak ahhoz, hogy csak egy példát kövessenek. A magyar lehetőségek figyelembevételével alakították ki a haderő várható alkalmazását.

A trianoni tiltások által bekövetkezett technikai hátrány és idővesztés sokkal nagyobb volt, mint azt az első időben a Vezérkarnál gondolták. A tapasztalatok megszerzésétől és a fejlesztések kialakításától elvont időt lehetetlen volt behozni. A hadiipar állapota és a beszerzési csúszások pedig tovább növelték a Honvédség lemaradását.

A haderő kiképzési szempontból is nagy hátrányban volt. A gépkocsizó dandárok harcgyakorlatai voltak az első nagyobb megmozdulások. Ennél magasabb szintű gyakorlatokra még lehetőség sem volt. Pedig a felderítésnek mint komplex rendszernek is szüksége lett volna ilyen szintű gyakorlatokra, a különböző felderítési nemek összecsiszolására és a felderítési adatok megszerzésének és jelentésének a gyakorlására. Az alacsonyabb vezetési szinten végrehajtott önálló gyakorlatok és kiképzési feladatok csak részben enyhíthették ezeket a problémákat.

Összességében, az 1938 és 1940 közötti évek európai háborús tapasztalatai megmutatták, hogy a földi hadászati felderítés ideje lejárt. Már nem volt lehetőség arra, hogy lovas seregtestekkel 2-3 napi menettávolságra bejussanak az ellenséges vonalak mögé, hogy azt követően még harctevékenységet is folytassanak az ellenség mélységében. Egyre inkább szaporodtak a kérdőjelek, és a már említett „nagy tér, kis erő”<sup>73</sup> mint perspektíva sem tudhatott maga mögött biztos, megalapozott elgondolásokat.

A Vezérkarnak is be kellett látnia, hogy a hadászati mélység ellenőrzéséhez – értékelve a magyar katonai lehetőségeket – a hírszerzés és a távolfelderítő repülőgépek mellett a továbbiakban csak a rádiófelderítés jöhet számításba. Harcászati szinten pedig a rendelkezésre álló közelfelderítő repülőgépek felderítési feladatai végrehajtásával párhuzamosan, csak a jól felkészített és megerősített gépesített (gépkocsizó) csapatok érthettek el megfelelő eredményeket.<sup>74</sup>

---

<sup>73</sup> Ennek részleteit mint lehetőséget a harmincas években vitatták még a katonai szaklapokban, pl. Kevés erő – nagy tér. Írta: Németh József vkszt. alezredes, Magyar Katonai Szemle, 1934 (4. évfolyam, 2. negyedév).

<sup>74</sup> DR. HORVÁTH Csaba alezredes: A magyar harcászati-hadműveleti felderítés története 1918–1990. p. 124.

## **A békés területgyarapítások és felderítőtapasztalatok**

Természetesen a magyar hadvezetés a nyílt hadrend bevezetésétől kezdve a szolid kiterjedésű és intenzitású gyakorlatokat már felhasználta a csapatok képességének megállapítására és azok javítására. Hamarosan azonban – a kormány által vártnál jóval korábban – már valóságos viszonyok között kellett alkalmazni a Magyar Királyi Honvédség csapatait.

1938-tól a politikai változások kedveztek a kormány revizionista céljai megvalósításának. A haderő még nem állt teljesen készen arra, hogy a politika által elvárt gyors, csaknem azonnali reagálást végrehajtsa. A politikai késlekedések több alkalommal is nehéz helyzetbe hozták a Vezérkart és az alkalmazásra kerülő csapatokat is. Az események nemegyszer gyorsabb ütemben történtek, mint arra a Vezérkar és a mozgósítással feltöltésre váró csapatok számoltak. Meg kell jegyeznünk, hogy az 1938 és 1940 közötti ún. „békés” területszerzések csak részben elégtették ki a magyar revíziós törekvéseket.

Ebben az időben már a hadászati légi felderítés folyamatos volt a szomszédos országok területe felett, így a „bécsi döntések” által bekövetkezett események nem tették szükségessé a felderítési feladatok gyors változtatását, és csak kiegészítő repüléseket kellett beiktatniuk a repülési tervekbe.

### **A Felvidék visszacsatolása**

A Felvidék visszacsatolását kimondó első „bécsi döntés” után a magyar kormány november 13-án engedélyt kapott a német kormánytól, hogy a Honvédség november 15-étől vonuljon be a visszacsatolt kárpátaljai területekre.

A feladatot (előkészületek nélkül) az I., a II., a VI. és a VII. hadtest állományában lévő, február 1. óta szolgáló újonccokkal, valamint a felszerelésük kezdetén tartó gyorsdandárok egyes lovas-, gépkocsizó és kerékpáros alakulataival hajtották végre és vették birtokba az előzetesen megállapított területeket. A felvidéki „békés” területszerzés a felderítőcsapatok alkalmazása szempontjából csak néhány tapasztalatot hozott.

A hadászati légi felderítés vonatkozásában ekkor alkalmazták először az 1. távfelderítő osztályt, igaz csak röpcédulák szórására a felvidéki területek felett. Később felderítőrepülést is hajtottak végre a felvidéki területek felett és légi felvételeket is készítettek a jelentésekhez.<sup>75</sup>

A szárazföldi csapatok bevonulása alkalmával az 1., a 2., a 3., a 6. és a 7. közelfelderítő repülőszázadokat alkalmazták harcászati légi felderítési feladatokra. Feladatuk volt a tervezett előrevonási útvonalak ellenőrzése, a saját csapatok által elért terepszakaszok pontosítása és az ellenségre utaló jelek felfedése.

A harcászati földi felderítőerők vonatkozásában nem beszélhetünk „valódi” harci alkalmazásról. A 2. gépkocsizó dandár felderítő-zászlóaljának felderítőerői is, a menetoszlopok élén haladva, menetbiztosítási feladatokat hajtottak végre.

---

<sup>75</sup> DR. HORVÁTH Csaba: A magyar katonai felderítés története. A kezdetektől 1945-ig. p. 112.

Kárpátalja megszállásában (1939.03.15–17.) a VI. és a VII. hadtest vett részt, a két lovas- és a felállítás alatt álló egyik gépkocsizó dandár támogatásával.

A rossz időjárási viszonyok között nagy menetteljesítményekre kényszerülő csapatok március 17-én már elérték az új lengyel–magyar határt. Nagyobb ellenállásba seholy sem ütköztek, mindössze a félkatonai szervezatként működő Szics-gárdával voltak kisebb összeütközéseik. Románia ez időszakban mozgósított ugyan, de a németektől tartva nem mert fellépni a magyar csapatok ellen. A magyar kormány úgy vélte, hogy a felvonultatott erőket kihasználva önálló akcióval kiterjeszti a magyar határt a Kassa–Eperjes vonal és Nyitra térségére. A magyar csapatok március 23-án az Ung völgyének biztosítása érdekében átlépték az új szlovák–magyar határt, de a közös német–szlovák tiltakozásra a magyar kormány visszavonta csapatait.<sup>76</sup>

Az 1. távolfelderítő osztály repülőgépeit itt is alkalmazták a szovjet–orosz területek felett röpcédula szórására. A hadászati légi felderítésre alkalmazott Heinkel He–70K felderítő-repülőgépek kezelőszemélyzete a légi fényképezéssel kapcsolatban további tapasztalatokat szerzett, de végrehajtották a bombázók hatáseredményeinek fényképezéssel történő ellenőrzését is, ami új feladat volt számukra.

A harcászati földi felderítőerők közül a lovas- és a kisharckocsival felszerelt csapatok kerültek alkalmazásra.

Hamarosan megkezdődött Hitler „villámháborúja”, amelynek következtében a német csapatok bevonulásával az európai határok gyorsan megváltoztak. Közben a Szovjetunió is kihasználta ezt a helyzetet, és a csapatai alkalmazásával „kitolta” korábbi határait.

### **Erdély területének a visszavétele**

Június 26-án a Szovjetunió felszólította Romániát a besszarábiai és a bukovinai területek átadására, ami békés úton meg is történt. Németország békés szemlélőként követte az eseményeket. A magyar kormány, bár elhatárolta magát a szovjetekkel történő együttes fellépéstől, arra az elhatározásra jutott, hogy követelni fogja saját területi igényeinek a kielégítését is. Ennek nyomatékaként teljes haderejét – három hadsereget, mintegy 550 ezer főt – felvonultatta a határ mentén és felkészült arra, hogy ha kell, fegyverrel szerzi vissza a trianoni békeszerződés által elcsatolt területeket. Hitler nem tűrte a szövetségesei közötti súlyos konfliktust, még kevésbé a román olajmezők veszélyeztetését, ezért az Olaszországgal való döntőbírósi tárgyalás után, augusztus 30-án megszületett a második bécsi döntés. A Magyarországnak ítélt területet a románoknak 14 nap alatt kellett kiüríteniük, s azt a Honvédségnek szeptember 5–13. között megszállnia.<sup>77</sup>

A felderítőrepülők már 1940. augusztus 8-án megkezdték az intenzív légi fényképezést annak érdekében, hogy az Erdély területére bevonuló 2. és 3. Hadsereget friss katonaföldrajzi és felderítési adatokkal lássák el. A felderítési adatokat értékelést követően juttatták el a hadseregtörzsekhez, amelyek I/b osztályai tájékoztatták a csapatokat.

<sup>76</sup> <http://mek.oszk.hu/02100/02185/html/57.html>; letöltés: 2016.04.03.

<sup>77</sup> DOMBRÁDY Lóránd – TÓTH Sándor: A magyar királyi honvédség 1919–1945. p. 163.

A távolfelderítő osztály 1940 őszén kapta meg az első, fényképező felszereléssel ellátott Heinkel He-111P repülőgépet, majd később még egyet. Ezt követően Erdélyt és a Keleti-Kárpátokat már ezek a korszerű repülőgépek fényképezték, amelyek három 75 és 120 mm-es fókusz távolságú kamerával voltak ellátva, és 30×30 cm képméretű légi fényképeket tudtak biztosítani a felhasználóknak. A 6–8 ezer méter magasságból végrehajtott felderítések minden tekintetben kiszolgálták a Fővezérség igényeit. Az osztály november 1-jével teljesítette feladatát és befejezte tevékenységét.<sup>78</sup>

A harcászati légi felderítés már a feszültség időszakában felkészült a bevetésre tervezett csapatok érdekében történő légi felderítésre, majd a bécsi döntést követően felderítési adatokkal támogatta a bevonuló csapatokat.

Mivel a bevonulás ütemterv szerint előre meghatározott és szigorúan ellenőrzött folyamat volt, földi harcászati felderítési feladatokról nem beszélhetünk. A felderítőegységek jobbára menetbiztosítást és a mögöttes területeken történő járőrözést hajtottak végre.

A bevonulást követően a csapatok visszatérhettek helyőrségeikbe, kivéve az I. Hadsereg és a gyorshadtest-parancsnokság egyes alárendeltjeit. A VI. és a VII. hadtest, valamint az 1. és a 2. gépkocsizó dandár a helyszínen maradt és biztosította Erdély visszavett területét és a IX. Hadtest megalakítását. A Kolozsvár székhelyű seregetest megalakítását követően a haderőfejlesztés fő erőfeszítését az újonnan létrehozott csapatok megerősítésére fordították, a biztosítócsapatok pedig visszatértek saját helyőrségeikbe.

#### **A délvideki hadművelet felderítőtapasztalatai**

Az 1940. december 12-én Belgrádban aláírt magyar–jugoszláv örökbarátsági szerződés megkötésével létrejött az „állandó béke és örökös barátság”, amely kizárta a katonai összeütközés lehetőségét és csökkentette a déli szomszéd bizalmatlanságát. Ezáltal csökkent a balkáni feszültség is. Az ország biztonságérzetét tovább erősítette a november 20-án megkötött háromhatalmi szerződés.<sup>79</sup> Hitler megkezdte a Balkán feletti uralom megszerzése érdekében csapatai átcsoportosítását. Március elején a németek bulgáriai bevonulása egyre feszültebb hangulatot keltett Belgrádban. A hadsereget mozgósították. Hitler csak úgy tudta feloldani az ellenségessé váló helyzetet, hogy a nyomásnak engedve március 24-én a jugoszláv kormány is csatlakozhatott a háromhatalmi egyezményhez. A viszonylagos nyugalom mindössze három napig tartott, mert március 27-én Dušan Simović tábornok vezetésével megdöntötték a németbarát kormányt.

A jugoszláv fordulat új helyzetet teremtett a térségben, amely nem illett bele a hitleri tervekbe. A helyzet gyors megoldása érdekében Németország a bolgár és a magyar csapatok részvételére is igényt tartott, hogy a most már ellenséges jugoszláv erőket felszámolja. Ennek érdekében a megszűnő államból területeket ígért a hadműveletekben részt vevő államoknak. Így a Magyar Királyság részére felkínálta

<sup>78</sup> DR. HORVÁTH Csaba alezredes: A magyar harcászati-hadműveleti felderítés története 1918–1990. p. 126.

<sup>79</sup> <http://mek.oszk.hu/02100/02185/html/57.html>; letöltés: 2016.04.03.

a korábbi területi követeléseiket, azaz a trianoni békeszerződés által elveszített Délvidék területeit: Dél-Baranyát, Bácskát és Bánátot. Ezekről a területekről a magyar politika a magyar–jugoszláv örökbarátsági szerződés aláírásával – a balkáni béke érdekében – lemondott ugyan, de az akkori politikai erők a valóságban sohasem tettek le e területek visszaszerzéséről. Ez a területszerzési lehetőség pedig a német támadás következtében széteső jugoszláv államtól aktuálissá válhatott.<sup>80</sup> A magyar csapatok harci alkalmazását engedélyezték, ezáltal gyakorlatilag megkezdődött a könnyű, „békés” területgyarapodás a magyar katonák vérével történő visszafizetése.

A délvidéki hadművelet érdekében történő mozgósítás a 3. Hadsereg parancsnokságára, annak IV. és V. hadtestére, a 2. Hadsereg állományába tartozó I. és VII. hadtestre (utóbbinak csak a 19. dandárára), valamint a gyorsadtestre, a repülődandárra, a folyamőrökre, valamint egyéb támogató- és biztosítóerőkre vonatkozott. A feladatokat két ütemben hajtották végre április 3-i, illetve 6-i kezdettel, majd megkezdték felvonulásukat a Duna–Tisza közén a déli határra. A Dél-Dunántúlon összpontosított XXXXVI. német páncélosadtest előrehozott, április 8-i támadási időpontja és a magyar csapatok bonyolult mozgósítási rendszere miatt a magyar Vezérkar ismét időzavarban került. Annak érdekében, hogy megvalósuljon a 3. Hadsereg tervezett alkalmazása (aminek elmaradása a politikai vezetés szerint a régóta óhajtott délvidéki területek végleges elvesztését jelenthette volna) a magyar csapatok támadási időpontját 24 órával előrehozták, 1941. szeptember 11-én 15.00-ra. Ez viszont a csapatoknál jelentett nagy nehézséget, mert sok kötelék csak részben érte el a meghatározott körleteket és sokan még feltöltésre vártak.<sup>81</sup> A gyorsadtest alárendelt gépkocsizó lövész- és lovasdandárjainak is nagy erőfeszítésbe tellett, hogy teljesíteni tudják az előrevonásukat a számukra kijelölt körletekbe a meghatározott időre.

A felvonulás felgyorsítása miatt a felderítő-zászlóaljok is komoly hiányokkal kezdték meg feladatukat, amelyek ütőképességüket és alkalmazási lehetőségüket jelentős mértékben korlátozták.

A német hadtest által megindított támadás és annak dinamikus térnyerése sajátos helyzetbe hozta a támadásukat később kezdett magyar csapatokat és felderítést végző kötelékeit.

A hadászati légi felderítési adatokat az 1. távolfelderítő osztály biztosította, ezáltal az ellenségről kialakított nagybani kép folytonossága biztosított volt.

A feladat sajátosságából adódóan földi hadászati felderítést nem terveztek, mivel a német csapatok gyors előrenyomulása feleslegessé tette a nagymélységű felderítést.

A harcászati felderítés terén komoly hiányosságok jelentkeztek. Ez – egyebek között – a harcászati légi felderítés hiányából adódott. A hadművelet idejére a hadtestnek alárendelt III. közelfelderítő repülőszázad jelentős mértékben segíthette volna a gyorsadtest előrelátását. A század azonban Szombathelyről nagy késéssel települt át Pécsre, így az egyébként is korlátozott képességekkel rendelkező WM–21

---

<sup>80</sup> <http://mek.oszk.hu/02100/02185/html/59.html>; letöltés: 2016.04.03.

<sup>81</sup> <http://crowland.uw.hu/images/csata/delvidek.html>; letöltés: 2015.05.07.

Súlyom típusú repülőgépek szinte csak a hadművelet befejezésére váltak alkalmazhatóvá. A repülőterek az állandó esőzések miatt feláztak, akadályozták a repülőgépek bevetését. A hadművelési terület nagysága is behatárolta a közelfelderítő kötelékek alkalmazásának a lehetőségeit.<sup>82</sup>

Fentiek miatt a harcászati földi felderítésre hárult minden felderítéssel kapcsolatos feladat megoldása. A felderítési feladatokra a hadtestek lovas- és kerékpáros erői voltak kijelölve.

A gyorshadtest művelete során a 2. lovasdandár páncéloszászlóalját, az 1. gépkocsizó dandár az 1. felderítő-zászlóalját alkalmazta a felderítési feladatok végrehajtására. Az alegységek már megfelelő szervezettel és technikai feltételekkel rendelkeztek kapott feladataik sikeres végrehajtásához.

Az akkora a már többször átszervezett felderítő-zászlóalj már a Csaba páncélgépkocsikkal és Toldi könnyűharckocsikkal voltak felszerelve, amelyek az adott időszakban a magyar hadiipar már sorozatban gyártott legkorszerűbb eszközei voltak.<sup>83</sup>

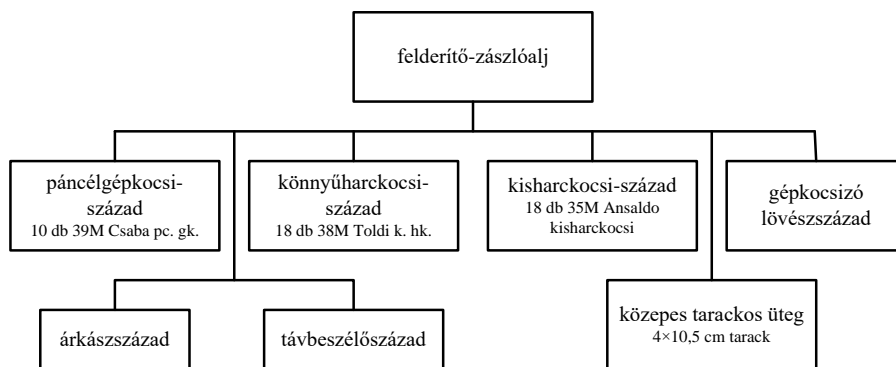

3. ábra. A felderítő-zászlóalj szervezete 1941 tavaszán

Az 1. felderítő-zászlóalj az április 11-én 17 órakor kapott parancs alapján azonnal megkezdte a felderítést. Saját és megerősítő erőiből három felderítőosztágot alkalmazva megkezdte az előrevonási útvonalak és az erődív felderítését. Az osztágok megindulásukat követően hamarosan jelentették, hogy a felázott utak járhatatlanok és az erőd is megszállás alatt van.<sup>84</sup>

<sup>82</sup> DR. HORVÁTH Csaba: A magyar katonai felderítés története. A kezdetektől 1945-ig. p. 141.

<sup>83</sup> Uo. p. 142.

<sup>84</sup> <http://crowland.uw.hu/images/csata/delvidek.html>; letöltés: 2015.05.07.

A 39M Csaba páncélgépkocsi teljesítményével a csapatok kezdetben a négykerékjáratú kivitelezése ellenére sem voltak elégedettek. Az abroncsok túlzottan sűrű profilú bordázata a sáros terepen könnyen eltömődött és nem biztosította a kerekek megfelelő tapadását. A kedvezőtlen tapasztalatok alapján a gyár később lecserélte a gumiköpenyeket egy új típusú, lövésbiztos, ún. „sarkantyús” típusjelzésű abroncsokra valamennyi csapatnál lévő páncélgépkocsin.<sup>85</sup> Motorját a nagy súlyához képest gyengének, oldalstabilitását rossznak minősítették. Valószínű ehhez hozzájárult még a megfelelő harci és alkalmazási tapasztalatok hiánya is.

Ezzel ellentétben a 38M Toldi könnyűharckocsit mozgékony járműnek tartották. A nehéz tereppel is megbirkózott, vontatási feladatokat is sikeresen megoldott.

A felvonulás időszakában a figyelés volt a kiemelt és szinte az egyedüli felderítési mód. A megszerzett felderítési adatok alapján az eredményessége pedig erősen megkérdőjelezhető volt.<sup>86</sup>

A felderítőcsapatok számára gondot jelentett, hogy a felderítés legfontosabb feladata (mivel nem volt előttük ellenség) a terep, az utak és a műtárgyak állapotának felderítése volt. Egy teljes napnak kellett eltelnie ahhoz, hogy tisztázódjon a helyzet és a felderítőszervek feladatrendszere.

A gépkocsizó dandárok felderítő-zászlóaljai szervezetétől nem sokban tért el a lovasdandárok páncéloszászlóaljainak szervezete. E hasonlóság miatt alkalmazták ezeket a kötelékeket is felderítési feladatok végrehajtására. Megfigyelhető azonban a felderítési feladatok végrehajtása közötti különbség.

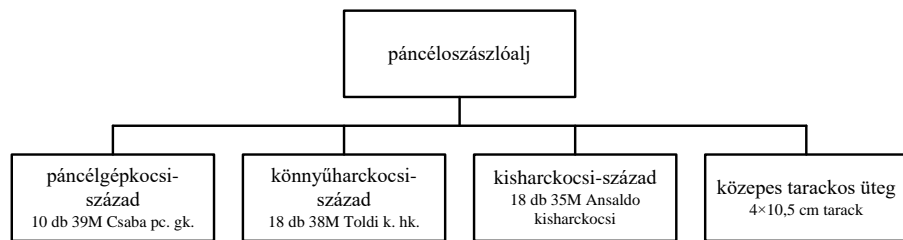

4. ábra. A páncéloszászlóaljok szervezete 1941 tavaszán

Mivel a 2. lovasdandár felderítési feladatot végrehajtó harckocsizászlóalja nem kapott parancsot az előretörésre, az üresen talált erődöktől visszatért megindulási helyére. Ráadásul – tapasztalatlanságuk miatt – éjszaka nem folytattak felderítést, így teljesen megszakadt az ellenség felderítésének a folyamatossága. A visszahúzó, felderítést nem végrehajtó csapatok így nem észlelték az erődrendszer kiürítését, és azt csak a másnap újból bevezetett felderítés során figyelhették meg.

<sup>85</sup> DR. VARGA A. József (szerkesztette): A magyar harc- és gépjárműfejlesztések története. HM, 2004.

<sup>86</sup> DR. HORVÁTH Csaba alezredes: A magyar harcászati-hadműveleti felderítés története 1918–1990. p. 127.



Felderítés hiányossága miatt a szabályzat előírásainak megfelelően kezdték meg az erődrendszer ellen az előírt légi és tüzérségi előkészítést. Az üres erődök észlelését követően a hadtest parancsnoka hiába is kérte – megerősített felderítési adatokra hivatkozva – annak leállítását, de a sablonok követése miatt már nem tudtak mit tenni, ki kellett várni a csapások végrehajtásának a befejezését.<sup>87</sup>

Ez az eset bizonyította, hogy a régi, sablonszerű megoldások ideje lejárt, és egyben kiemelte a szabályzatban is rögzített folyamatos, megszakítás nélküli felderítés fontosságát is.

A hadműveletek során az idővel való versenyfutás új alkalmazási lehetőségek mérlegelését is szükségessé tette. Ennek egyik példája volt, amikor a gyorshadtest parancsnoka úgy döntött, hogy a többi harcban álló csapat bevárása nélkül az 1. gépkocsizó dandár és alárendeltjeit gyors, „előrevetett” módon alkalmazza a siker kihasználása érdekében. Ez lehetőséget biztosított a felderítés kiszélesítésére és a felderítőszervek alkalmazási módjainak a megválasztására. Ezzel elérték, hogy a dandár 1. felderítő-zászlóaljának felderítői már április 13-án 16.00-ra kijutottak Újvidékre és biztosították a főerők városba történő beérkezését.

A felderítőcsapatok rádióinak hatótávolsága nem felelt meg a korszerű követelményeknek. Csak az R-8 típusú rádiók közelítették meg az elvárt követelményeket. A tapasztalatok alapján történt meg a Csaba páncélgépkocsik továbbfejlesztése, amelynek eredményeként korszerűsített, 40M Csaba parancsnoki páncélgépkocsik kerültek rendszeresítésre. A járműben a 20 mm-es nehézpuska és lőszer tároló rakaszai helyére már több rádió lett beépítve, amelyek biztosították a felderítőszerv vezetését, és a kiküldő parancsnokkal is megbízható volt az összeköttetés.

Jelentős hátrányt jelentett a csapatoknak a területeket ábrázoló pontos térképek hiánya. Zombor térségéig a csapatok még megfelelően pontosított térképpel rendelkeztek, ezt követően pedig a hiányokat néhány „trianoni” térképpel igyekeztek pótolni.

A német hadvezetés április 12-i érdeklődésére a magyar kormány megadta a hozzájárulását a gyorshadtestnek az 1. német páncéloscsoport alárendeltségébe kerüléséhez. A seregtestet Szarajevó irányában kívánták alkalmazni a német 8. páncélos hadosztály leváltására. Az összevont 1. és 2. gépkocsizó dandár április 16-án Eszéknél átkelt a Dráván. A dandárok április 18-ig Karlovácig, egyes részeik Valjevóig jutottak. Itt érkezett a német 1. páncéloscsoport-parancsnokság távirata, amely leállította a további előrenyomulást, mivel megkezdődtek a fegyverszüneti tárgyalások. A gyorshadtestet április 23-án kivonták Szerbiából.

Az alkalmazott felderítőerők teljesítményét jól kifejezi a Vezérkar tapasztalati jelentéseiből kiragadott részlet: „*A gyors előnyomulásban jelentős szerepet játszott az 1. gk. dd. (gépkocsizó dandár) felderítő zászlóalja, amely páncélos járműveivel mintegy húzta maga után az egész dandárt.*”<sup>88</sup>

---

<sup>87</sup> <http://crowland.uw.hu/images/csata/delvidek.html>; letöltés: 2015.05.07.

<sup>88</sup> DR. HORVÁTH Csaba alezredes: A magyar harcászati-hadműveleti felderítés története 1918–1990. p. 129.

A felderítőerők tevékenysége a hadművelet során aktív, gyors és átgondolt volt. Bebizonyították, hogy a szervezetszerű felderítőerők jogosan váltak teljesen külön csapattá. Szervezetükkel, feladataikkal, de felszerelésük tekintetében is már teljesen elkülönültek, önállóvá váltak az ott harcoló csapatoktól. A délvidéki hadműveletek során jelentek meg először az önálló felderítőkötelékek, -szervezetek mint valódi „szakcsapat”.<sup>89</sup>

A hadművelet során a felderítőcsapatok alkalmazása bebizonyította a paradigmaváltás szükségességét és annak megtörténtét. Az új elvek, a feladatokhoz rendelt új szervezetek, illetve technikai eszközök – meglévő hiányosságaikkal együtt is – már biztosították a hadműveleti feladatok sikeres végrehajtását.

Egyértelművé vált továbbá, hogy a felderítőcsapatok a feladataikat a továbbiakban csak harccal lesznek képesek megoldani, és ez szükségessé tette szervezetük, fegyverzetük fejlesztésének további átgondolását.

1941. május 1-jével megkezdődött a páncéloscsapatok seregtestté való átszervezése, ami a felderítőcsapatokat is jelentős mértékben érintette. Az 1. gépkocsizó dandár 9., valamint a 2. gépkocsizó dandár 11. kerékpáros zászlóalját harcokcsizászlóaljjá szervezték át.

A szükséges technikát – a 38M Toldi harckocsikat – átcsoportosítással a felderítő-zászlóaljtól (18–18 db), illetve a lovasdandárok harcokcsizászlóaljaitól kapták meg. A lovasdandárok harcokcsizászlóaljai pedig „kárpótlásul” megkapták a felderítő-zászlóaljak 18–18 db Ansaldo kisharckocsijait!

A felderítő-zászlóaljak „kárpótlása” ennél jóval szerényebbre sikeredett. Az 1. felderítő-zászlóalj megkapta a 11. kerékpáros zászlóalj páncéltörő ágyús szakaszát és a 11/3. motorkerékpáros lövészsorozatát. A szervezés érdekessége az volt, hogy a zászlóalj továbbra is Budapesten diszlokált, páncéltörő ágyús szakasza viszont Rétság (!) kapott elhelyezést.

A 2. felderítő-zászlóalj – amely ekkor már az „első bécsi döntés” után Kassán diszlokált – sem járt jobban. Hasonló módon „megerősítették” (az átadott harcokcsik tűzerejének pótlására) a 9. kerékpáros zászlóalj páncéltörő ágyús szakaszával, amely Jászberényben (!) állomásozott.

A Vezérkar által elképzelt „nagy tér, kis erő” elv egyértelműen a gyorsmozgó csapatok szerepét erősítette, így az alkalmazásra elgondolt felderítőszervek (még az elhárítófegyvereket is figyelembe véve) csak megfelelően motorizált részekből állhattak.<sup>90</sup>

Ezen belül is kiemelt fontosságú volt a páncélgépköcsi, mozgékonyasága és védettsége miatt. Szerencsére a szervezési intézkedésekben sem feledkeztek meg az elhárítófegyverekről, amelyek a felderítők szükség szerinti biztosítását látták volna el.

---

<sup>89</sup> DR. HORVÁTH Csaba alezredes: A magyar harcászati-hadműveleti felderítés története 1918–1990. p. 128–129.

<sup>90</sup> Uo. p. 119.

A felderítő-zászlóalj szervezete az alábbira változott:

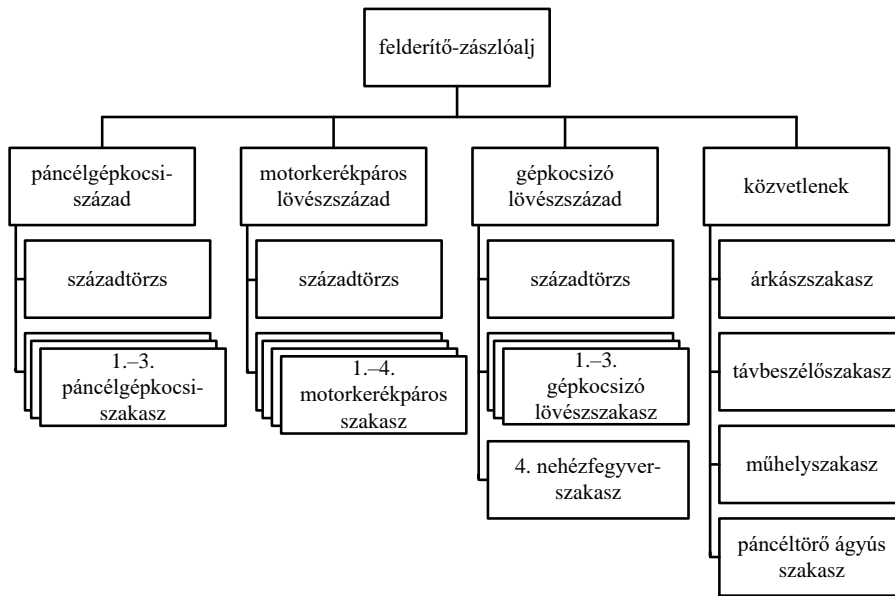

5. ábra. A felderítő-zászlóalj 1941. évi szervezete

Az ellenség közelében, nehéz terepen és sötétben a gyalogság tevékenysége is előtérbe kerülhetett. Ekkorra már teljesen elvetették a régi elvek közül azt, hogy a földi harcászati felderítés csak a csapatlovasság feladata lehetett.<sup>91</sup> A földi harcászati felderítési feladatok végrehajtására már minden fegyvernem alkalmazhatóvá vált.

#### **A magyar csapatok alkalmazása a Szovjetunió elleni háború kezdeti időszakában**

1941 nyarán a német–szovjet háború megindulása a magyar katonai vezetést is gyors lépésekre kényszerítette. Ahogy az várható volt, a visszaszerzett trianoni területek árát meg kellett fizetni. A hadműveletek következtében kialakult közös magyar–szovjet határ biztosítására június 26-án mozgósították a VIII. hadtest és a gyorshadtest részeit, állományukból létrehozták a Kárpát-csoportot.

A kassai bombázást követő napon, július 27-én Magyarország is bekapcsolódott a második világháborúba.

<sup>91</sup> DR. HORVÁTH Csaba alezredes: A magyar harcászati-hadműveleti felderítés története 1918–1990. p. 119.

A Kárpát-csoport július 1-jén lépte át a határt és a 2. gépkocsizó dandár erőivel július 6-án átkelt a Dnyeszterre. A főerők július 8-ára érkeztek ki a folyóhoz. Ezt követően a gyorshadtest kilépett a Kárpát-csoportból és a német Déli Hadseregcsoporthoz alárendeltségébe lépve folytatta hadműveleteit november 6-áig, amikor kivonták az arcvonalból. A Kárpát-csoport parancsnoksága megszálló feladatokra rendezkedett be, míg november elején a Magyar Megszálló Erők fel nem váltották a csapatokat.

VIII. hadtestparancsnokság	Gyorshadtest	Légierő Parancsnokság az 1. repülődandárral
<b>1. hegyvidandár</b> 3., 4. hegyi-, 2., 3., 11. és 26. határvadász- zászlóalj V., VIII. és 105. légvédelmi tüzérosztály	<b>1. gépkocsizó dandár</b> 1., 2. és 3. gépkocsizó zászlóalj 9. harcokocsizászlóalj 10. kerékpáros zászlóalj 1. felderítő-zászlóalj 1. gépkocsizó tüzérosztály	<b>1. önálló távelfelderítő osztály</b> VIII. közelfelderítő repülőszázad X. közelfelderítő repülőszázad
<b>8. határvadászdandár</b> 1. és 2. hegyi-, 10. és 25. határvadász- VIII. kerékpáros zászlóalj, 1. légvédelmi géppágyús tüzérosztályból	<b>2. gépkocsizó dandár</b> 4., 5., és 6. gépkocsizó zászlóalj 11. harcokocsizászlóalj 12. kerékpáros zászlóalj 2. felderítő-zászlóalj 2. gépkocsizó tüzérosztály	
<b>hadtestközvetlenek</b>	<b>1. lovasdandár</b> 3., 4. huszárezredek 13., 14. kerékpáros zászlóalj 1. lovas tüzérosztály 3. gépkocsizó tüzérosztály 1. lovas páncéloszászlóalj	

6. ábra. A Kárpát-csoport állománya 1941. június 30-án

A Kárpát-csoport hadászati felderítési feladatait az 1. önálló távelfelderítő osztály hajtotta végre a rendelkezésére álló Heinkel He-70K és He-111P típusú felderítő-repülőgépeivel. A hadászati légi felderítési feladatokat a mindvégig a Budaörsön települt felderítőgépek hajtották végre. Kezdetben a harcászati légi felderítést a 10-10 db WM-21 Solyom típusú repülőgéppel rendelkező VIII. és a X. közelfelderítő századok végezték.

A Kárpát-csoportból kivált gyorshadtest már nem kapott magyar távelfelderítő támogatást. A gyorshadtest későbbi tevékenységének harcászati felderítési feladataira megalakult egy közvetlen repülőcsoport. Állományának repülőszázadait (a VII. és a X., majd a későbbiekben az I. és a III. közelfelderítő repülőszázadokat) gyakran váltották, hogy kellő harcászati tapasztalatokat szerezzenek.

A nagyobb mélységű földi felderítésre a gyorshadtest alárendeltjeit, az 1. és 2. gépkocsizó dandár, továbbá az 1. lovasdandár részeit alkalmazták. A gépkocsizó dandárok szervezetében a harcokocsizászlóalj, a kerékpáros zászlóalj és a felderítő-zászlóalj, míg a lovasdandárnál a páncéloszászlóalj mellett a lovasezredek és a kerékpáros zászlóalj is megoldhattak felderítési feladatokat.

A kisebb mélységű földi felderítésre az előbb felsoroltakon kívül a hegyizászlóaljok szervezetszerű felderítőszakaszai is feladatot kaphattak.<sup>92</sup>

A gyorshadtest a Kárpát-csoportból való kiválása után már csak saját érdekében folytatott felderítést a rendelkezésére álló erőivel, így nem volt gond a felderítési adatok megszerzésével.

#### **A hadműveleti tevékenységek felderítőtapasztalatai**

A Kárpát-csoport és a gyorshadtest tevékenységéből a Vezérkar 4. osztálya által szerkesztett „*A folyó háború tapasztalatainak ismertetése (zárult: 1941. XII.)*” című összefoglalójában igyekezett részletesen elemezni a tapasztalatokat és lehetőségeket. „*Harcászati Szabályzatunk felderítésre vonatkozó elvei jók és beváltak. Azonban mind a tervezésben, mind a végrehajtásban bizonyos módszereket és rendszabályokat előtérbe helyeztek.*” – írták.<sup>93</sup>

A megvalósítást illetően azonban a felderítés eredményei általában várakozáson alul maradtak, aminek okait az alábbiakban látták.

A harci tapasztalattal nem rendelkező vezetés nem tulajdonított kellő fontosságot a felderítésnek. A felderítőszervezeteket esetenként késlekedve küldték ki, a felderítés megszervezését többször ötletszerűen, rögtönözve hajtották végre. Ennek következtében az nem szolgáltatott értékes felderítési információkat és adatokat.

A felderítőerőknek nem biztosítottak kellő időt a felderítési adatok megszerzéséhez, így azok nem tudták az ellenség csoportosítását, tűzeszközeit felfedni, vagy felfedését tűz kiváltásával kikényszeríteni.

Az repülőfelderítés jó eredményeit, az összeköttetés nehézségei miatt, csak késve tudták eljuttatni a felhasználókhoz (a WM-21 Sóló típusú repülőgépek nem rendelkeztek beépített rádiókkal, ezért ún. „üzenetledobó pontokat” alkalmaztak, vagy a repülőtérről történt visszatérést követően jelentették a felderítési adatokat). Szükségessé vált a megfelelő, könnyen kezelhető rádió adó-vevők beépítése a repülőgépekbe. Kiemelt fontosságúnak ítélték a harcászati légi felderítés eredményeinek gyors kiértékelése és az érdekeltekhez történő azonnali továbbítása feltételrendszerének a megteremtését.

Az azonnal felhasználható információkat szolgáltató fogolykihallgatások szerepe megnőtt. Végrehajtását – már az első vonalban – tolmácsok, szaktisztek bevonásával javasolták megszervezni. (A foglyokat gyakran a magasabb parancsnokságoknál hallgatták ki, így túl sok időt veszítettek az adatok visszajuttatásával.)

A Kárpát-csoport rövid, nyolcnapos hadművelete során történt meg először, hogy alkalmazásra került a Magyar Királyi Honvédség teljes felderítőrendszere. A rövid hadműveleti idő azonban nem tette lehetővé, hogy a rendszer a hibák kijavításával összekovácsolódhasson.

---

<sup>92</sup> DR. HORVÁTH Csaba alezredes: A magyar harcászati-hadműveleti felderítés története 1918–1990. p. 130.

<sup>93</sup> Uo. p.131.

A legtöbb hiányosság a hadászati felderítés terén jelentkezett. Mivel a hadba lépés ismét gyorsan és váratlanul következett be, nem volt idő a szükséges előkészületek megtételére. Az önálló távfelderítő osztály nem települt át, s bár a repülési távolsága nagy volt, mégis csupán harcászati mélységet tudott csak lefedni. Az adatokat a Vezérkar számára szolgáltatta, s mire azokat lejuttatták a csapatokhoz, elvesztették aktualitásukat. A felülről jövő adatszolgáltatás nem volt összhangban az alulról jövő jelentések tartalmával, így a rendszerben zavar keletkezett.

A kezdeti időszakban a repülő harcászati felderítésnél is sok gond adódott. A közelfelderítő századokat, amelyek korszerűtlen eszközökkel rendelkeztek, nem rendeltetésüknek megfelelően használták (bombázási feladatokat kaptak), valamint hosszú ideig tartott az általuk készített légi fényképek kiértékelése.

Nem volt összhang a hadászati felderítés légi és földi komponense között. Nem sikerült a hadászati földi felderítés hadműveletileg igazolt elméleti, szervezeti és technikai alapjait sem lerakni. (Ezt más, korszerűbben felszerelt haderők sem tudták akkor még megoldani).

Összességében megállapítható, hogy a magyar katonai vezetés ismerte a korszerű elveket, jó eljárásokat dolgozott ki, de azok gyakorlati megvalósítását a technikai, a szervezeti és (Trianon utóhatásai következtében) a kiképzésbeli hiányosságok gátolták. Így azok a pozitív eredmények, amelyek végül is biztosították a feladatok végrehajtását, a magyar katonák – a felderítők – erőn felüli feladatvállalásának, leleményességének és becsületos hozzáállásának voltak köszönhetőek.<sup>94</sup>

A harcászati szabályzat felderítésre vonatkozó korszerű elvei ugyanakkor megvalósultak. Kialakultak a modern gépesített hadviselésnek megfelelő felderítőszervezetek, alkalmazásuk – ha kezdetben nehézkesen is, de – megvalósult. Kialakult a Magyar Királyi Honvédség felderítőcsapatainak szervezete, alkalmazása és jelentési rendszere is.

A világháború további hadműveletei során ezek az elvek és gyakorlati tapasztalatok már csak részben tudtak megvalósulni a harctevékenységek sajátosságai, valamint a nagy technikai veszteségek miatt. Ettől függetlenül a parancsnokok, törzsek szemléletváltása megtörtént, amit a sokszoros túlerő ellen vívott sikeres harc is bizonyít (pl. a Kelet-Kárpátokban).

A megszerzett tapasztalatokat azonban a magyar haderő később már nem tudta felhasználni. A második világháború befejezése sok felderítőcsapat-töredéket Ausztria és Németország területén ért. Ennek alapján érthető, hogy ezekről a csapatokról csak minimális mennyiségű iratanyagokat találhatunk a Hadtörténeti Levéltárban.

1945 után a Honvédség szervezetébe sokáig nem tartoztak felderítőcsapatok, és a felderítéssel kapcsolatos feladatrendszer is csak felületesen került említésre.

Az 1949. március 15-én 8000./Eln./49. számon kiadott hadrendben találkozhatunk újra szervezetszerű felderítőalegységgel, de az már egy másik történet.

---

<sup>94</sup> DR. HORVÁTH Csaba alezredes: A magyar harcászati-hadműveleti felderítés története 1918–1990. p. 133.

## FELHASZNÁLT IRODALOM

- BÍRÓ Ádám – ÉDER Miklós – SÁRHIDAI Gyula:  
A Magyar Királyi Honvédség külföldi gyártású páncélos harcjárművei. 1920–1945.  
Petit Reál Könyvkiadó, Budapest, 2006.
- BONHARDT Attila – SÁRHIDAI Gyula – WINKLER László:  
A Magyar Királyi Honvédség fegyverzete.  
Zrínyi Kiadó, Budapest.
- DOMBRÁDY Lóránd – TÓTH Sándor: A Magyar Királyi Honvédség 1919–1945.  
Zrínyi Katonai Kiadó, Budapest, 1987.
- DR. HAJMA Lajos ny. ezds: A katonai felderítés és hírszerzés története.  
Egyetemi jegyzet, Budapest, 2001.
- HORVÁTH Csaba: A felderítő-zászlóalj megjelenése a m. kir. honvédség hadrendjében.  
Új Honvédségi Szemle, 1995. 1.
- DR. HORVÁTH Csaba: A magyar katonai felderítés története. A kezdetektől 1945-ig.  
Puedlo Kiadó, Budapest.
- DR. HORVÁTH Csaba alezredes: A magyar harcászati-hadműveleti felderítés története  
1918–1990. Felderítő Szemle VII. évfolyam, Emlékszám, 2008. november.
- HAJDÚ Ferenc – SÁRHIDAI Gyula: A Magyar Királyi Honvédség Haditechnikai Intézetétől a  
HM Technológiai Hivatalig 1920–2005. HM Technológiai Hivatal, 2005.
- KISS Gábor Ferenc: Magyar Királyi Honvédség gyorscsapatai 1938–1941.  
<http://doktori.bibl.u-szeged.hu/1474/1/Disszertációi.pdf>.
- M. KIR. HONV. MINISZTERIUM KIADVÁNYA: Harcászati szabályzat. 1. rész.  
Harcászati elvek. Budapest, 1939.
- PARÁDI József: A polgári magyar állam rendőrségei 1867–1945.  
Rendvédelem-történeti Füzetek (Acta Historiae Preasidii Ordinis)  
XX. évfolyam (2011) 23. szám.
- SOMKUTAS Róbert: A Magyar Királyi Honvédség páncélozott eszközökkel felszerelt  
felderítő csapatai. Haditechnika 2016/1,2.
- M. SZABÓ Miklós: A Magyar Királyi Honvéd Légierő a második világháborúban.  
Zrínyi Katonai Kiadó, Budapest, 1987.
- DR. vitéz TÓTH József (magánkiadás): A volt m. kir. 1. honvéd felderítő zászlóalj története.  
Budapest, 2006.
- DR. VARGA A. József (szerkesztette): A magyar harc- és gépjárműfejlesztések története.



HALÁSZ ISTVÁN NY. EZREDES

## **PARADIGMAVÁLTÁS A FELDERÍTŐCSAPATOK ALKALMAZÁSÁBAN – II.**

A felderítőcsapatok következő paradigmaváltása a NATO-csatlakozással kezdődött. Ennek bekövetkezése azonban egy hosszabb folyamat eredménye volt. A váltást akkor nem kényszerítette ki sem a politikai szándék, sem a katonai szükségyszerűség. A váltást önkéntes, a szövetségi rendszer igényeihez igazodó hosszabb folyamat eredményezte.

De honnan indultunk el? Az 1980-as évek elejére végbement a szervezetek stabil kialakítása, amely megfelelt a Varsói Szerződés akkori igényeinek, és megkezdődött egy ütemes technikai fejlesztés, korszerűsítés. Ekkor hat hadosztálytípusú felderítő-zászlóaljjal, egy mélységi, egy rádiófelderítő, egy rádióelektronikai felderítő-zászlóaljjal (M), összefegyvernemi ezredenként egy-egy felderítőszázaddal rendelkezünk. Ehhez hozzájöttek még a tüzér-, a műszaki, a vegyi-sugárfelderítő szakalegységek, valamint a légierő felderítőerői. Az anyagi-technikai fejlesztés során a korábbi PSZH-kat a 8., 9. gépesített lövész- és a 11. harckocsihadosztálynál BMP-1F és K3 típusú harcjárművekre cserélték, a PT-76 úszó harckocsik kivonásra kerültek. Megjelentek a PSZNR-5 típusú földi mozgócél-felderítő lokátorok, amelyeket az ezredek felderítőszázadai is megkaptak. Új éjjellátó készülékek, lézertáv mérők, ejtőernyők és híradóberendezések kerültek rendszeresítésre, emellett folytatódott a szakfelderítő erők eszközeinek a fejlesztése is.

A második ütemben, 1985-től megjelentek a BRM-1K harcjárművek, amelyek már korszerűnek mondható felderítőrendszert jelentettek. A másik három hadosztály megkapta a korábbi PSZH-kat és a korszerűtlenebb PSZNR-1 lokátorokat, de a korábbiakhoz képest ez is jelentős fejlesztésnek volt mondható. Az alkalmazási elvekben bekövetkezett változásokat az 1984 őszi végrehajtott felderítő módszertani bemutatón próbáltuk ki, amelyen részt vett az akkori teljes katonai és a politikai vezetés. A felderítőcsapatok minden szinten demonstrálták képességeiket, az új képességeknek megfelelő szervezeti formákat és információszerzési eljárásokat. Ez az időszak mindössze 1987-ig tartott. Talán ezt a rövid időszakot nevezhetjük a harcászati-hadműveleti felderítés csúcspontjának. Mind létszámában, mind felszerelésben ekkor volt a rendszer a csúcson, az állomány képzettsége messze meghaladta az akkori tömeghadsereg képzettségének átlagát.

A következő szervezési ciklusban megkezdődött a haderő szervezetének csökkentése és a katonai doktrína váltásából bekövetkező alkalmazási elvek módosítása. A hadtest-dandár szervezetre történő áttérés során a korábbi hat felderítő-



zászlóaljából három maradt, és a korábbi ezred-felderítőszázadok száma is a dandárok számának megfelelően csökkent. Ez a csapatfelderítő képességek majdnem felének a felszámolását eredményezte, igaz, elsősorban a korszerűtlenebbek rovására. Előtérbe került a védelmi hadművelet, a harc megvívásának felderítőbiztosítása (akkor még nem -támogatás), ami az alkalmazási elvek súlypontjainak megváltozását eredményezte. A korábbinál nagyobb szerepet kaptak a felderítőszervek hátrahagyással történő kijuttatása, a figyelőrendszer egységes megszervezése, a bekerítésben vívott harc, a kitérés, az ellencsapás felderítőbiztosítása és hasonló kérdések. Az utolsó, csapatokkal is végrehajtott felderítő-rendszergyakorlatra 1989 nyarán került sor, amelyet az 1. Gépesített Hadtest felderítőrendszere hajtott végre akkori szervezetével. A hamarosan bekövetkezett politikai változások döntő befolyást gyakoroltak a felderítőcsapatok szervezetére és képességeire.

A politikai változásokat követően a felderítőcsapatok is olyan feladatokat kaptak, amelyek nem szorosan tartoztak a szakmához. Részt vettek a Munkásőrség lefegyverzésében, a szovjet csapatok kivonásának támogatásában, a felszabaduló objektumok őrzésében és mentésében. A korábbi nagyméretű, a Varsói Szerződésben folytatott gyakorlatok elmaradásával a kiképzés súlypontja az alegységek szintjére tevődött át, valamint a parancsnoki és törzszervezési gyakorlatok kerültek előtérbe. 1990-től az új országvédelmi koncepciónak (körkörös védelem) megfelelően kidolgozásra kerültek azok az elgondolások, amelyek lehetővé tették a meglévő erők szükséges reagálását és szervezett tevékenységét az új körülményeknek megfelelően. A hadsereg-törzs által vezetett parancsnoki és törzszervezési gyakorlatok keretében a 42. felderítő- és a 2. önálló rádiófelderítő zászlóaljok törzsei gyakorolták az új követelményeknek megfelelő tevékenységet. 1991 nyarán az 5. Hadsereg parancsnoksága megkezdte a Szárazföldi Csapatok Vezérkara szervezetre történő átalakulást, és megkezdődött a csapatok új szervezetre történő áttérése és áttelepítése.

Az átszervezés alatt kitört délszláv háború nem érte felkészületlenül a törzseket és a csapatokat. A korábban gyakoroltaknak megfelelően a törzsek megtervezték és végrehajtották a felderítőrendszer kijelölt elemeinek a felkészítését és felvonultatását az államhatár védelmének megerősítésére. Időnként rendkívül nehéz körülmények között, de a meghatározottaknak megfelelően hajtották végre a csapatok a felderítési feladatokat. A 42. felderítő-zászlóalj új diszlokációjának megfelelően Pécsre költözött. A zászlóalj saját laktanyáját használta bázisként az államhatáron folytatott felderítőművelet időszakában. A másik bázislaktanya, a kiskunhalasi fogadta a 24. felderítő-zászlóalj állományát és szolgálta ki a felderítőrendszer alföldi elemeit egészen a művelet befejezéséig, 1992 nyaráig. A 2. önálló rádiófelderítő zászlóalj az MH Távközlési Kutatóintézetrel együttműködve oldotta meg a rádióelektronikai felderítési feladatokat. A rádiófelderítő rendszerbe bevonásra kerültek a harcászati rádiófelderítő századok és a rádiózavaró századok felderítőképeségének egy része is. A 2. önálló rádiófelderítő zászlóalj önállóan, az 5. HDS törzse irányításával települt a déli országhatár mentén, harcrendi elemeivel. A rádiófelderítés adatszerző és értékelő tevékenysége kezdetben számos hiányosságot mutatott. Súlyosbította a helyzetet a tolmácsihiány, a nyelvismeret hiánya, a szaktechnikai eszközök elavultsága, a korszerűtlen vezetési eszközök (R 107, R 405x) és döntő mértékben a rádiófelderítő

ismérvek teljes hiánya. Az alkalmazás tapasztalatai bebizonyították, hogy 250 km előrevonási és szétbontakozási menet végrehajtása után az elavult gépjármű és szaktechnika nem volt alkalmas a terv szerinti feladatok végrehajtására a meghatározott készenléti időre. A felkészítés hiányosságai, a tisztázatlan vezetési és együttműködési felelősségek bebizonyították az alkalmazási elvek elavultságát, kidolgozatlanságát ilyen körülményekre. A csapatfelderítők figyelőműszereinek a mennyisége és minősége is sürgős kiegészítést igényelt, amelyet a HVK KFH<sup>1</sup> főigazgatója soron kívül rendelt el. A beszerzéseket követően jelentősen javult a figyelőrendszer célfelderítő és éjszakai figyelőképessége. A felderítőműveletet a bevont erők rendkívül fegyelmezetten és szakszerűen hajtották végre, pedig számos esetben kerültek kényes, sőt kimondottan veszélyes helyzetbe. A művelet befejezését követően, 1992-ben végrehajtásra kerültek a korábban tervezett átszervezések és áttelepülési feladatok. A 42. felderítő-zászlóalj Pécsen maradt, a 2. önálló rádiófelderítő zászlóalj Kiskunfélegyházára települt és beolvadt az újonnan felállításra került 5. elektronikaiharc-ezred állományába. Itt vonták össze a felderítő-zászlóaljak rádió- és rádiótechnikai felderítőszázadait is. A 83. önálló rádiótechnikai felderítő-zászlóalj „M” szervezete megszűnt. Az 57. felderítőszakanyag-javító század felszámolásra került. Állománya és eszközei az 5. elektronikaiharc-ezredhez kerültek.

A délszláv háború műveleti tapasztalatait hasznosítottuk a későbbi országvédelmi tervek elkészítése, a parancsnokok és törzsek, valamint a csapatok felkészítése és kiképzése során is. A felderítőcsapatok technikai fejlesztésére átfogó tervet készítettünk, szintén a szerzett tapasztalatok alapján.

1995–1996 ismét jelentős szervezeti és személyi változásokat hozott. A megszűnő katonai kerületekkel együtt jogutód nélkül került felszámolásra a 42. felderítő-zászlóalj. A 74. felderítő-zászlóalj beolvadt a 25. gépesített lövészdandár állományába, majd rövidebb idő után szintén felszámolásra került. Ezzel elvesztettünk két kitűnő felderítő-zászlóaljat. A 3. gépesített hadosztály felállításával annak alárendeltségébe került az egyetlen megmaradt harcászati szintű felderítő-zászlóalj, a 24. felderítő-zászlóalj. A legjelentősebb szervezeti változás, amely a teljes felderítőrendszert érintette, 1996. szeptember 1-jével következett be. Az MH KFH nemzetbiztonsági szolgálattá történt átalakulása (1995. évi CXXV. törvény – a nemzetbiztonsági szolgálatokról) következtében a hadműveleti és a harcászati felderítés kikerült az addigi keretek közül és csoportfőnökségként a Honvéd Vezérkar elemévé vált.

A szervezeti változásokkal párhuzamosan megkezdtük a NATO-csatlakozás szellemi előkészítését, hiszen a rendszerváltást követően minden kormány, pártállástól függetlenül, kinyilvánította a „demokratikus világ” szövetségi rendszereihez történő csatlakozás szándékát. Ezért a csatlakozás bekövetkezése szerintünk nem szándék, hanem mindössze idő kérdése volt. Már a kilencvenes évek elejétől a HVK KFH Hadműveleti-harcászati Felderítő Főnökségén megkezdtük a csatlakozással kapcsolatos ismeretek összegyűjtését, a követelmények tanulmányozását. Ebben az időben már rendelkezésre álltak azok a dokumentumok, amelyek korábban minősítésük miatt csak korlátozottan voltak hozzáférhetőek,

---

<sup>1</sup> Honvéd Vezérkar Katonai Felderítő Hivatal.

illetve lehetővé vált több tiszt részére NATO-törzsekben – igaz, csak a partnerségi programokban – való tevékenység, vagy a tanintézetek különböző szintű képzésén való részvétel. A visszatérők természetesen hozták magukkal azokat a kiadványokat, doktrínákat, segédleteket, amelyek nyíltan hozzáférhetőek voltak. Ezekből igyekeztünk minél többet megszerezni, néha szabálytalanul lemásolni. Számos tanulmányt, elgondolást dolgoztunk ki, néha egészen merészeket.

Az anyagok elkerültek egészen a HVK<sup>2</sup> szintjére is. Az ismeretszerzés egyik legnagyobb korlátja a megfelelő nyelvtudás hiánya volt. Bár a felderítőrendszer rendelkezett a legtöbb angolul jól beszélő fiatal tiszttel, akiket ki lehetett küldeni mindenféle feladatra, ennek „eredményeként” egész generációk hagyták el az egyre zsugorodó felderítőrendszert, kerültek más beosztásba, amelynek hátrányát a felderítőrendszer még sokáig érezni fogja. Az idősebb vezető beosztásban lévő állomány jelentős része viszont nem rendelkezett megfelelő nyelvtudással és ez befolyásolta hozzáállásukat a csatlakozás előkészítéséhez is.

A helyzetet még bonyolította, hogy a HVK KFH átalakítása során a Hadműveleti-harcászati Felderítő Főnökség elvesztette azt a szakmai és támogató háttérrel, amely szükséges volt az MH felderítőrendszerének a működtetéséhez. Ez nemcsak a szervezeti keretek megváltozását eredményezte, hanem jelentős információszerző és feldolgozóképeségeket elvesztését, valamint a felderítő szakmai logisztikai támogatás átalakításának kényszerét is jelentette. Az átszervezésnek egyetlen pozitív hatása volt: mivel a HVK Felderítő Csoportfőnökség szervezetének kialakítása során már figyelembe tudtuk venni az információfeldolgozás és a tájékoztatás várható követelményeit, ezért ki tudtuk alakítani az ehhez szükséges minimális személyi és tárgyi feltételeket. Az újonnan felállított felderítő csoportfőnökség rendelkezett a HVK legmodernebb informatikai rendszerével. Sőt, kialakítottunk egy korlátozott képességű informatikai hálózatot is, amely akkoriban telefonos modemekkel összekötötte a felderítőtörzseket és az -alakulatokat. Igaz, a hálózat csak nyílt információcserét tett lehetővé, de jó kiinduló alapot jelenthetett volna egy későbbi, már kellően biztonságos rendszer üzemeltetésének előkészítéséhez, begyakorlásához. A csoportfőnökség állományára szintén jellemző volt az angol nyelvtudás hiánya, ezért minden lehetőséget megragadtunk a nyelvi képeségek fejlesztése érdekében. Sokszor erőn felül is küldtük tisztjeinket intenzív nyelvtanfolyamokra, szakmai és informatikai képzésekre. Volt olyan időszak, mikor a 23 fős meglévő létszámból egyszerre nyolc fő vett részt különböző nyelvi és szakmai képzéseken.

A szellemi közeledés első lépéseit a felderítőtörzsek és -csapatok munkájának a tanulmányozása jelentette. A begyűjtött dokumentumokból megismerhettük a szövetség tagállamai információszerző szervezeteinek és rendszereinek a működtetését. Az információgyűjtés, a feldolgozás és a tájékoztatás, tehát az „intelligence” funkciók továbbra is rejtve maradtak. Igaz, akkor még sem szervezeti, sem szakmailag nem voltunk kellően felkészülve erre. Az információszerző szervezetek, a felderítő-zászlóaljok, -szervek és -eszközök tevékenységének vizsgálata során meghatároztuk azokat a képességeket, amelyekről úgy gondoltuk, hogy meg kell őket őrizni, illetve azokat a hiányosságokat,

---

<sup>2</sup> Honvéd Vezérkar.

amelyeket ki kell küszöbölni, hogy megfeleljünk a velünk szembeni várható követelményeknek. Az egyik legfontosabb problémát az jelentette, hogy a régi szabályzatok a megváltozott körülmények között már nagyrészt alkalmazhatatlanok voltak, újak pedig nem készültek. A felderítőrendszer működése így csak a hagyományokon, az innen-onnan bekerült anyagok, saját tanulmányok felhasználásán, illetve a parancsnokok személyes képességein múlt.

Ennek ellenére – köszönhetően a vezető és végrehajtó állomány szakmai felkészültségének, elkötelezettségének – a felderítőcsapatok és -törzsek minden területen átlagon felül teljesítettek. Bonyolították a helyzetet a folyamatos átszervezési feladatok, a NATO-szervezetekkel végrehajtott közös kiképzések, ahol magas szintű felkészültségünket bizonyítottuk, a taszári repülőtér NATO-követelmények szerinti őrzése, ahol a technikai feltételek hiányosságai ellenére az elvárásoknak megfelelően hajtottuk végre a feladatot.

Az első tapasztalatokat az „intelligence” területen a PfP-gyakorlatok során szereztük. Az első ilyen nagyszabású gyakorlat a „Cooperative Guard 96–97” békefenntartó gyakorlat volt, amely több mozzanatban, több helyszínen került levezetésre. Az összhaderőnemi törzs összekovácsolása során a régi tagállamok és a programban részt vevő nem NATO-országok tisztjei ismerkedtek egymással, de a NATO új alkalmazási elveivel is, amelyek a békefenntartást helyezték előtérbe a korábbi hadművelési elvekkel szemben. Hiszen a keleti blokk felbomlását követően a művelési elvek ott is megváltoztak, a törzsekben mindenkinek új elveket kellett megtanulni, gyakorolni. A többnemzeti összhaderőnemi törzs tevékenységének kipróbálása ekkor történt először ilyen nagyszabású gyakorlaton. A felderítés szempontjából az információgyűjtés és -elosztás szervét, az információgyűjtő, tájékoztató részleget, a Collection Coordination Information Requirement Management-et szintén ezen a gyakorlaton próbálták ki először.

A gyakorlaton jelentős létszámban vettünk részt az MH részéről. Majd minden törzsben dolgozott magyar képviselő. A fő cél volt – a szakfeladatok ellátása mellett – tanulmányozni és megérteni a felderítőtörzs munkamódszereit, munkarendjét. A felderítőtörzs működése során lehetőség volt tanulmányozni a törzs elemeinek kapcsolatát, az ott folyó munkát, az alkalmazott módszereket, a végtermékek tartalmi és formai követelményeit, a készítő tervek és okmányokat. A mi akkor használatos felderítési tervünkhöz hasonló okmányt a felderítőtörzs nem vezetett, de ez nem azt jelentette, hogy ilyen nem készült. A különleges erők törzse készítette el az általunk használt felderítési tervhez hasonlót, amely ott a különleges erők alkalmazási terve volt. Szembesülni kellett azzal, hogy a NATO felderítőtörzse nem az információ megszerzését tervezi, ezt meghagyja a végrehajtóknak, hanem az információ követelmények meghatározására, az információ gyűjtésére, feldolgozására és elosztására koncentrál. Ez teljes mértékben eltért az általunk használt módszerektől, ahol a felderítőszerveknek mindent részletesen megterveztünk és meghatároztunk. Ezzel persze kivettük a végrehajtó parancsnok kezéből a kezdeményezést és a felelősséget is. Igaz, felderítőtörzseink kapacitása sem tette lehetővé a gyakorlaton látott munkamódszerek alkalmazását, hiszen összesen nem rendelkezünk annyi felderítőtiszttel, mint a gyakorlaton az információfeldolgozó részleg, nem is beszélve a felderítőtörzs többi eleméről. A másik fontos tapasztalat a felderítőtörzs

összetételével kapcsolatban a geodéziai-térképészeti és a felderítés elleni védelem (Counter Intelligence) szerepe volt. Mindkettő a felderítőtörzs elemeként tevékenykedet. Egy ilyen gondolat az MH-ban abban az időben majdnem árulásnak számított, mára azonban már megtörténtek a szükséges átalakítások, létrejöttek a felderítésen belül ezek az elemek is.

A szerzett tapasztalatok alapján javaslatokat készítettünk a szervezeti keretekre és munkamódszerekre, ezzel megalapoztuk a csoportfőnökség és a teljes felderítőrendszer további fejlesztésének az irányát és nagybani feladatait. Minden további szervezési feladat során igyekeztünk a létszámot, a szervezetet és az anyagi lehetőségeket az új rendszerű és munkamódszerű felderítőtörzsek kialakításánál érvényesíteni. Számos felterjesztést készítettünk, amelyek célja az új típusú felderítőtörzsek kialakítása és a korszerű információszerző képességek megteremtése volt. Ez természetesen a törzsek létszámának a jelentős emelését, illetve korszerű technika beszerzését jelentette volna, amire pozitív választ soha nem kaptunk. Sőt folyamatosan szűkültek lehetőségeink.

Meg kellett válnunk a BRM-1K felderítőkomplexumoktól, azzal az indokkal, hogy lánctalpasok és nem illenek bele a korszerű, NATO-követelmények szerint kialakítandó szervezeti felépítésbe és kiszolgáló rendszerbe. Ezek az eszközök az akkori általunk használt legkorszerűbb információszerző és navigációs rendszert hordozták, szinte újak voltak, bőven volt hozzájuk alkatrész és megvolt a kellő szakértelem is a fenntartásukhoz. Cserében ígéretet kaptunk egy BTR-alapú felderítőkomplexum kifejlesztésére, amelynek meghatározhattuk szakmai-technikai követelményeit, de a mai napig nem készült el belőle egyetlen használható példány sem. Ezzel a szervezeti változással a csapatfelderítő szervek elvesztették információszerző képességük döntő többségét. Sőt, a szervezési feladatok során a csapatfelderítés léte és szükségessége is megkérdőjeleződött. Az akkori szervezési csoportfőnökség úgy gondolta, hogy minden felderítési feladatot az adott hadszíntéren az MK KFH és a NATO-szövetségesek végeznek majd el, így nincs is szükség a továbbiakban semmilyen csapatszintű felderítőképessegre az ott alkalmazásra kerülő erőknél. Szerencsére ezekről az elgondolásokról sikerült lebeszélni az illetékeseket, mivel még a csatlakozási eljárás megkezdése előtt megkaptuk hivatalosan a legfontosabb NATO-dokumentumokat, ezen belül a felderítő doktrínát, és hivatkozni tudtunk rá, aláhúзва, hogy a felderítés nem megkerülhető nemzeti kötelezettség.

A csatlakozás előkészítési fázisában részt vettünk több NATO-rendezvényen, amelyek tulajdonképpen a zökkenőmentes integrálódási folyamatot szolgálták. A NATO által felajánlott felkészítő rendezvények minden területen jól segítették az ismeretbővítést. Nemcsak szakmai, hanem összhaderőnemi tanfolyamokat is sikerült a tisztek képzésébe beiktatni. A régi tagállamok, elsősorban az Amerikai Egyesült Államok és az NSZK számos lehetőséget biztosítottak a tagjelölt államok részére. Ezekben a képzéseken ráadásul ismerkedtünk lengyel és cseh kollégáinkkal is.

A felderítés megosztottságából fakadóan az élt a fejekben, hogy a felderítő csoportfőnökség továbbra is csak hadműveleti és harcászati kérdésekkel foglalkozik, hiába próbáltuk megértetni, hogy a vezérkar szerveként a teljes felderítőrendszer

felé – beleértve a hadászati képességeket is – a vezérkari főnök nevében követelménytámasztó, feladatszabó szerepet kell betöltenie, ezért a katonai felderítés legmagasabb irányító szerveként kellene működnie. Mivel az MK KFH érdekérvényesítő képessége jóval erősebb volt, így a KFH főigazgatója képviselhette az MH-t is a NATO felderítést irányító szerve, a NATO Intelligence Board (NIB) ülésén, amely a csatlakozásra meghívott országok felderítőrendszereivel foglalkozott és meghatározta a csatlakozás előkészítéséhez szükséges feladatokat is. A NATO felderítőszervezeteivel történő kapcsolattartás, a már korábban meglévő lehetőségek kihasználásával, egyértelműen a MK KFH privilégiumává vált, oly mértékig, hogy azokat a kapcsolatokat sem engedte át, amelyek nyilvánvalóan a csoportfőnökségre tartoztak, hanem a feladatok egy részébe történő bevonásunkkal oldották meg a nem a kompetenciájukba tartozó területeket. Emellett azért meg kell említeni, hogy a csoportfőnökség rendkívül korlátozott létszámviszonyai nem is tették lehetővé a szükséges szintű kapcsolattartást.

A felderítőrendszer széttagolt volta, a még nagyrészt a Varsói Szerződés időszakában és az azt követő időszakban létrejött (nem NATO-elvek szerint átalakított) intézményrendszere hátráltatta a hatékony együttműködést. A katonai felderítés békében működő szervezetei (ügynökségei) nem tartoztak az MH alárendeltségébe, ennek ellenére ezek az állományon kívüli szervezetek képviselték az MH katonai felderítését a NATO különböző testületeiben és bizottságaiban. Az intézményi széttagoltság természetesen a feladatok megosztottságát is jelentette. Az egyes intézmények tevékenységének összehangolásához, a közös feladatok megtervezéséhez szükséges konzultatív szervezetekkel sem rendelkezünk. A kapcsolattartás a NATO különböző felderítőszervezeteivel egy spontán kialakult rend szerint történt. A felderítő csoportfőnökség a doktrínafejlesztések területén vett részt a különböző bizottságok munkájában. Mivel a szabályozás itt a haderőre vonatkozott, ezt nem vállalhatta fel egyetlen más szervezet sem, a végrehajtáshoz kapcsolódó területeken azonban az MK KFH és KBH volt a közvetlen kapcsolattartó.

A csatlakozás közvetlen előkészítésének megkezdése az 1998. január elején végrehajtott NATO védelmi tervezési folyamathoz köthető. Az előkészítés időszakában szerzett tapasztalatok jól segítették a NATO tervezési folyamat átvételét. A felderítés területén a NATO haderő-fejlesztési célkitűzései alapvetően egybeestek a saját, már korábbi közép- és hosszú távú terveinkben megfogalmazottakkal. A tervezési feladatok közül konkrétan egy érintette a felderítő csoportfőnökséget, a TG 0401 (Strategic Intelligence). A fentebb említettek tükrében ehhez a feladathoz semmi közünk sem lett volna, de mivel a tervezés HM-szintű feladat volt, így a felderítő csoportfőnökség volt a tervezésért felelős szervezet. A tervezési cél a NATO illetékes szerveivel történő kapcsolattartásra helyezte a fő hangsúlyt. Az összeköttetés létrehozását és működtetését pedig az MK KFH-nak kellett megvalósítania, ami azt jelentette, hogy a csoportfőnökség ebből a lehetőségből kimaradt. Később lehetővé vált azonban, hogy a csoportfőnökség értékelő tisztjei közvetlenül is használják ezt a lehetőséget, mivel 1996-tól az információszerzés hatékonyabb, célorientált megvalósítása érdekében az értékelő és tájékoztató osztály kijelölt állománya az MK KFH Helyzetértékelő és Jelentő Központjában (HJK) dolgozott, a csoportfőnökség részére kialakított

munkahelyeken, javítva az információáramlás sebességét és a két szervezet együttműködését. Ez a munkarend 2003-ig állt fenn, amikor az átszervezés következtében a csoportfőnökség személyi állománya annyira lecsökkent, hogy a továbbiakban már nem tudta a szükséges munkaerőt biztosítani.

A hatékonyabb együttműködés elősegítése érdekében megállapodás jött létre az MH HVK és az MK KFH között, de a megosztott helyzet nem oldódott meg az együttműködési megállapodás megkötése után sem. A szakmai szempontok azt követelték volna, hogy a TG 0401 feladat mentén egy teljesen új felderítőstruktúrát építsünk ki a szakmai követelmények szerint. Ebben nemcsak a HVK és az MK KFH, hanem az MK KBH<sup>3</sup> és más szervezetek is érintettek lettek volna. A javaslatunkkal alapvetően mindenki egyetértett, de a megvalósítás már közel sem rendelkezett ekkora támogatással.

Az akkor működő felderítőrendszer a szétagolt állapotában – összegzésként is kimondható – nem volt alkalmas a NATO-ban általánosan elfogadott funkciók ellátására. Megalakulását követően megmutatkozott, hogy a J2 akkori összetételű szervezete nem lesz képes ellátni a tőle elvárható hagyományos J2-funkciókat. Ekkorra szélesebb betekintést kaptunk számos NATO- és a csatlakozásra meghívott másik két felderítőszervezet összetételéről és funkciójáról. Minden addigi ismeretünk megerősített bennünket abban, hogy egyrészt a haderő nem nélkülözheti a békében is működő, hatékony hadászati felderítőképeségeket, valamint el kell látnia a felderítés elleni védelemmel és a biztonsággal kapcsolatos funkciókat is. A funkcionális és szervezeti hiányosságok megmutatkoztak a tervezési feladatok kapcsán is, amelyek egyértelműen behatárolták a J2-vel szembeni követelményeket. Ezt követően minden lehetséges fórumon jeleztük a jelenlegi helyzet tarthatatlanságát, de érdemi megoldás nem született. Az MH átvilágítása során is megtettük javaslatainkat, de ezek az összegzésből kimaradtak. A NATO-struktúrához történő alkalmazkodás alapvetően csak szervezési probléma volt, mivel minden funkció akkor is létezett, csak nem az ott megszokott szervezeti keretekben. A csatlakozási folyamat előrehaladtával egyre szükségsebbé vált a szervezeti átalakítás nemcsak a HVK, hanem az alárendelt haderőnemi vezérkarok szintjén is. Ezzel elsősorban a légiérő találkozott, mivel ott a csatlakozást követően azonnal „élesben” kellett dolgozni. Javaslatként a hagyományos funkcióknak megfelelően elkészítettük a J2 szervezeti struktúráját, amely magában foglalta a felderítés, a biztonsági szervezet és az elektronikai hadviselés vezető szerveit (ekkor még az elektronikai hadviselés nem tartozott a J2 szervezetébe).

A NATO tervezési folyamat során elkezdődött egy NATO-kompatibilis felderítőrendszer kialakításának a tervezése. Ennek az volt a célja, hogy a meglévő, a volt Varsói Szerződés kívánalmainak megfelelő szervezeteket – az elért képességek megtartása mellett – a NATO-követelményeknek megfelelő felderítőképeségekkel rendelkező felderítőszervezetekké alakítsunk át. A felderítés információforrásai és jelentőségük a világ változásával együtt változtak és változnak. Ritkán van szükség manapság a nagy páncéloskötelékek, csapatcsoportosítások felderítésére, annál inkább a kis kötélekben működő terrorista csoportok felfedésére. Az információforrások fontossága folyamatosan változik. Akár hadászati értékű

---

<sup>3</sup> Magyar Köztársaság Katonai Biztonsági Hivatal.

lehet a műveleti területen dolgozó HUMINT-csoport által szerzett helyi információ. Minden szint érdekelt lehet bármely szintű információ megszerzésében, és lehet, hogy ugyanazt a forrást fogja felhasználni felderítési adatai előállításánál. Ezért ebben a helyzetben talán felesleges hadászati vagy harcászati szintről beszélni, hanem egységes, minden szintet átfogó felderítőrendszer kifejlesztésére kellett törekedni, amelynek információszerző elemei a hadszíntéren működő kontingens bármely szintjéhez tartozhatnak. Ilyen rendszer kialakítása volt azoknak az alapvetéseknek a célja, amelyek figyelembevételével fogtunk hozzá a NATO-csatlakozás követelményeinek a teljesítése érdekében az MH felderítőrendszerének az átalakításához.

A tervezési feladat kidolgozásának egyik kérdéseként felmerült a NATO számára felajánlott azonnali készenlétű erők összetétele. A csoportfőnökség javaslata volt a 24. felderítő- és/vagy a 34. mélységi felderítő-zászlóalj vagy részeinek felajánlása. Abból a megfontolásból indultunk ki, hogy a személyi állomány megfelelően képzett (a 34. mélységi felderítő-zászlóalj ekkor már csak szerződéses állománnyal rendelkezett), némi technikai fejlesztést követően használható képességeket tudunk volna felajánlani a szövetségnek. Ezt a döntéshozók nem fogadták el, így más felajánlások történtek, de a tervezési folyamat lezárása során mégis egy felderítőszázad került felajánlásra. A felajánlott felderítőerők kijelölése megfelelt mind a NATO, mind a saját oldal elképzelésének. A feltételrendszer hiánya jelentett mindössze közvetlen akadályt, de a kommunikációs eszközök és a felszerelési tárgyak beszerzése már részünkről korábban tervezett volt, így csupán az elengedhetetlenül szükséges beszerzési és átképzési feladatokat kellett volna a tervezettnél korábban végrehajtani. A felajánlott felderítőerők személyi állományának a felkészítésére elegendő elméleti ismeretet és gyakorlati tapasztalatot sikerült a közös kiképzési rendezvényeken és gyakorlatokon összegyűjteni.

A tervezési folyamatot a már említett megosztottság erősen hátráltatta, mivel a hadászati felderítéssel kapcsolatos minden feladat a különböző szervezetek közötti egyeztetést igényelt. A haderő-fejlesztési célok kezelése a meglévő szervezeti struktúrával és az alkalmazott eljárásokkal hatékonyan nem volt megoldható. Sajnálatos módon ez a megosztottság a későbbiekben is hosszú időn keresztül fennmaradt. A későbbiek során a tervezési célok továbbiakkal egészültek ki. Megmaradt a hadászati felderítés, de számozása többszöri változtatás után is megtartotta az E0400 számot. A harcászati hírszerzés is önálló tervezési feladat lett E0630 National Human Intelligence (HUMINT) Capability számon. Ezt a tervezési célt teljesítettük a legrövidebb idő alatt, mivel anyagi feltételeinek a megteremtése nem igényelt nagyobb volumenű beruházást. A csapatok információszerző, feldolgozó- és elosztóképességei követelményeit az L0410 ISTAR<sup>4</sup> Architecture and Capabilities határozza meg a támogatott kötelék méretének megfelelően. Ezen a területen jelentős elmaradásaink voltak.

A szellemi felkészülés fontos időszaka volt a csatlakozást közvetlenül megelőző periódus. A tisztek tervszerű felkészítését akadályozta, hogy a várható NATO-beosztások ismerete nélkül nem lehetett célirányosan kijelölni a

---

<sup>4</sup> Intelligence Surveillance Target Acquisition and Reconnaissance.



felkészítendő személyeket az adott beosztásokra, a nemzeti képviselőkre és a hazai összekötői feladatokra. A nyelvi felkészítés előírásai (STANAG 6001) később kerültek érvényesítésre. A szakmailag felkészült állomány nagy többsége nem volt képes a ZMNE<sup>5</sup> vizsgáztató bizottsága által támasztott követelményeknek megfelelni. A nyelvi felkészítés nem ilyen szintet célzott meg, ezért elsősorban a hazai környezetben tanulmányokat folytatott – egyébként az állami nyelvvizsga előírásait teljesítő – állomány nem tudta az elvárt szintet hozni. A nyelvi felkészítés rendszerét figyelembe véve a NATO által támasztott követelményeket még hosszú ideig nem tudtuk teljesíteni.

A doktrínák kidolgozása területén sem voltunk túlságosan hatékonyak. A nemzeti doktrínafejlesztést alapvetően hátráltatja, hogy nem volt olyan szervezeti elem, amely ezt a tevékenységet alapfeladatként végezte volna. A katonai szervezeteknél az általuk készített és kezelt doktrínák elkészítésére és felügyeletére nem volt megfelelően képzett állomány. Gyakorlati tapasztalat, hogy doktrínát, egyéb feladatok mellett, hatékonyan nem lehetett készíteni és felügyelni. Emellett még számos más szabályzó dokumentum is hiányzott, a meglévők pedig túl bonyolultak, nehezen végrehajthatók voltak. A katonai felderítést átfogóan szabályzó, az információgyűjtést és -nyilvántartást meghatározó okmányrendszer (MC 161 és a hozzá kapcsolódó okmányok) csak jóval a csatlakozást követően álltak a csoportfőnökség rendelkezésére. Ráadásul ebben az időszakban (2000–2001) változott meg a teljes felderítődoktrína-rendszer is. Amikor a korai fázist említettem, már szóltam az elvek változásáról. Az 1997-től eltelt időszakban a NATO végrehajtotta az új elveknek megfelelő doktrínák kidolgozását. Tehát sutba dobhattuk addigi ismereteinket, és megkezdhettük az új doktrínák kidolgozását.

Az előtanulmányok után végül 2005-ben sikerült az MH összhaderőnemi felderítődoktrínáját kiadni. Ezt a kiadványt az idők folyamán számos kritika érte, mert sem a szervezet, sem a felkészültség nem támogatta alkalmazását. Ráadásul számos tisztünk különféle parancsnokságokon ismert meg különféle munkamódszereket, amelyek némileg eltértek a doktrínában foglalt általános elvektől. Ezért többen úgy gondolták, gondolhatták, hogy a doktrína nem alkalmas a felderítés elveinek a meghatározására. Sokszor felmerültek azonban olyan kérdések, amelyek viszont egyértelművé tették, hogy az illető egyáltalán nincs tisztába ezzel a legalapvetőbb szabályzó dokumentummal. Minden problémája mellett mégis elmondható, hogy a felderítődoktrína volt az MH első alkalmazásba került összhaderőnemi szintű doktrínája. A doktrínarendszer többi eleme azonban csak jóval később készült el, köszönhetően az állandó átszervezéseknek, személyi mozgásoknak. A legnagyobb gondot a doktrínarendszerben a Felderítés elleni védelem és biztonsági doktrína okozta. Ezen a területen az MH nem rendelkezett sem képzett állománnyal, sem tapasztalattal, ez az MK KBH területe volt korábban.

A doktrína elméleti változásait természetesen követte a gyakorlati megvalósítás. Az információszerezésben megjelent a béketámogató műveletek szempontjából gyorsan döntő fontosságúvá vált harcászati hírszerzés, közismert nevén a HUMINT, ami eltért a felderítődoktrína szerinti HUMINT-tól.

---

<sup>5</sup> Zrínyi Miklós Nemzetvédelmi Egyetem.

A megkülönböztetés és az alkalmazott módszerek miatt neveztük el hírszerzésnek, amit néhányan eléggé zokon vettek. Fontosságára és alacsony eszközigényére tekintettel elhatároztuk, hogy erre a területre kiemelt figyelmet fordítunk. Mivel már számos tiszt és tiszthelyettes vett részt az SFOR AMIB<sup>6</sup> zászlóaljában és igen jó vélemény alakult ki róluk, úgy gondoltuk, ezt a kapacitást ezen a területen nem szabad veszni hagyni. Amúgy is célunk volt a felderítőállomány tapasztalatszerzését megteremteni a HUMINT területén. Ennek keretében került ki a KFOR állományába a 34. mf. z. 1. mf. szd., amely Macedóniában egy olasz zászlóalj részeként hajtott végre felderítési feladatokat. Sajnos ez a szakmai munka nem tartott sokáig, mert rövid idő múlva át kellett venniük a KFOR<sup>7</sup> REAR harcálláspont őrzését. Mindennek ellenére letették névjegyüket fegyelmeztségükkel, kiképzettségükkel, motiváltságukkal, fizikai képességeikkel – és még sorolhatnám. Megpróbálkoztunk az igazi harcászati hírszerzési (HUMINT-) feladatokkal is, de akkor még az angol ellenálláson fennakadtunk.

Nem kellett sokáig várni a felkészültség bizonyítására, mert az iraki műveletekben a felderítőállomány ismét bizonyíthatta a felkészültségét. 2001-ben azonban volt még egy mozzanat, amivel jelentősen javítottuk a NATO-integrációnkat. Nápolyban felállítottuk az MK KFH-val közösen az első nemzeti felderítőrészelet (NIC), amely nyolc évig működött. Ez után már nem volt kérdés, hogy minden műveletben működnie kell NIC-nek. Igaz, ezek a szervezetek is csak lassan fejlődtek ki a különböző érdekellentétek miatt. Az MK KBH például nem delegált ide állományt, ők külön oldották meg feladataikat. Az iraki és az afganisztáni missziók felderítőtámogatásáról nem szólnék, mert ezek külön előadásokat jelentenének, ráadásul nem is vágnak a témába.

Említést tettem már a HUMINT-tal kapcsolatos terveinkről, de meg kell említenem a többi információszerző rendszerrel kapcsolatos fejlesztéseket is. A haderőfejlesztés keretében kísérleteket tettünk a felderítőrendszer korszerűsítésére. Elsősorban a műveleti területen tevékenykedő erők felderítőképességét kívántuk javítani harcászati hírszerző és pilóta nélküli repülőegységek felállításával. A HUMINT-állomány kiválogatása és felkészítése 2004-ben megkezdődött. Sajnálatos módon a pilóta nélküli repülőeszközök kérdése ekkor ismét lekerült a napirendről. Emellett kísérletet tettünk egy információgyűjtő, értékelő és tájékoztató központ felállítására a 24. f. z. állományában. A szervezet az állománytáblába bekerült, de az első állománytábla-módosítás során ismét megszűnt. A rádióelektronikai felderítés (SIGINT) a 2000-ben végrehajtott átszervezés során került vissza a felderítőrendszerbe. Sajnálatos, hogy a technikai feltételei messze elmaradtak a követelményektől. Szerencsére mára már ezen a területen is mutatkozik kisebb fejlődés. A képi felderítésünk (IMINT) kapacitásának a fejlesztését az afganisztáni szerepvállalás kikényszerítette. Jól vizsgáztak a misszió keretében, bár keletkeztek veszteségek, de ezek nem tértek el az előzetesen elemzett és meghatározott, várható kockázat mértékétől. Jelentősen javították a misszió biztonságát, és a kezelők kellő tapasztalatot szereztek a nagyobb kapacitású rendszerek üzemeltetéséhez. A kialakított nyílt forrásokkal dolgozó felderítésünk

---

<sup>6</sup> Allied Military Intelligence Battalion – Szövetséges katonai felderítő-zászlóalj.

<sup>7</sup> Kosovo Forces – Koszovói (Békefenntartó) Erők.

(OSINT) kapacitása a csoportfőnökség megszüntetésével együtt tűnt el. Sajnálatos, hogy az információgyűjtés, -elemzés nem volt soha kedvelt parancsnoki tevékenység. Ezt a parancsnokok általában felesleges idő- és energiapazarlásnak tartották, mivel a hétköznapiakban nincs látható, kézzel fogható eredménye, hiánya pedig nem gátolta a döntési folyamatokat, ezért az ilyen szervezetek csökkentése, megszüntetése jellemző volt minden átszervezésnél.

A szervezeti keretek fejlesztése érdekében kidolgoztuk a felderítőtámogatás olyan rendszerét, amely a rendelkezésre álló felderítőerőkkel képes támogatni az MH ambíciószintjének és a NATO tervezési követelményeinek megfelelően a műveleti területen alkalmazásra tervezett erőket. A szárazföldi erők rendelkezésére álló mindössze egy felderítő-zászlóalj szervezetét olyan követelmények szerint terveztük megváltoztatni, amely lehetővé tette volna az összes rendelkezésre álló felderítési információforrás egy rendszerben (ISTAR) történő vezetését és irányítását, kiegészítve a rendszert a még hiányzó elemekkel. A véghezvitelt ismét megakadályozta a menetrendszerű átszervezés, amely megszüntette a Honvéd Vezérkar korábbi J1–J9 szervezetét. 2005 februárjában megkezdődött a HM korszerűsítése során megszűnő Felderítő Csoportfőnökség feladatrendszerének az átalakítása és bizonyos feladatainak átadása. A Felderítő Csoportfőnökség osztályszintű szervezetté alakult át, és hat fővel integrálódott a HM HVK Katonai Tervező Főcsoportfőnökségbe.

Hogyan mérhettük le a végzett munka eredményességét? 2005-ben hajtottuk végre a „Noble Journey” többfokozatú törzsvezetési gyakorlatot, amely a csatlakozási folyamat befejezését volt hivatott lezárni, demonstrálva, hogy a törzsek képesek a NATO-követelmények szerinti tervezési feladatok végrehajtására. Sok hiányosság merült fel a gyakorlat során, de elmondható, hogy a felderítőtörzsek minden szinten bizonyították, hogy ők a tervezőtörzsek jól felkészült állománya.

2005–2006-ra egyértelművé vált, hogy a harcászati-hadműveleti felderítés egésze újragondolást igényel, és jelentős fejlesztésre szorul, amelynek során az „Országvédelmi Konceptió”-t, Miniszteri Irányelvekben, valamint a szövetségi haderőfejlesztési ajánlásokban (Force Proposal) megfogalmazott elveket és követelményeket célszerű követni és kielégíteni. Ezeknek az elvárásoknak a figyelembevételével kialakításra került a követelményeknek megfelelő felderítő-zászlóalj (ISTAR-zászlóalj) szervezeti felépítése. A zászlóalj képes lehetett egy dandár harctevékenységének a felderítőtámogatására, valamint modulrendszerű elemei alkalmassá tették kisebb kötelékek (század-, zászlóalj-harccsoportok) műveleti tevékenységének felderítőtámogatására is. A felderítő- és információszerző rendszereknek folyamatosan alkalmazkodniuk kell a parancsnokok által támasztott követelményekhez, új módszereket, eljárásokat kell alkalmazniuk, és ennek megfelelően változik szervezetük is. Jelentős előrelépésként értékelhető a HUMINT mint új információforrás megjelenése az MH állományában és működése a műveleti területeken. Nem sikerült azonban még mindig kialakítani a NATO-elveknek megfelelő felderítőtörzseket és -szervezeteket.

A hadműveleti és harcászati felderítés további szervezeti és technikai fejlesztése folyamatos elméleti fejlesztést és gyakorlati kutatást igényelt. Az új kihívások és elvárások alapján kialakított elgondolásoknak megfelelően jelentős képességfejlesztésekre került sor 2008-ban. Harcászati szintű SIGINT/EW zavaró-, valamint pilóta nélküli felderítőképesség került kitelepítésre Afganisztánba, az MH PRT állományába. Az alkalmazott felderítőszervek és az általuk használt információszerzési eljárások jelentősen javították a saját és a szövetséges csapatok biztonságát, műveleteik hatékonyságát. További cél lehet a nagyobb kapacitású harcászati pilóta nélküli repülőgépek beszerzése és rendszeresítése, a rádióelektronikai felderítés és a szenzoros felderítés fejlesztése, amelyek régi fejlesztési elgondolásai a felderítőrendszernek. A felderítés egységes szervezeti kereteinek visszaállítása, amit ennek a paradigmaváltásnak a lezárásaként tekinthetünk, megteremtheti egy korszerű, a kihívásoknak és a követelményeknek megfelelő, az ország védelmét és a szövetségesek felderítési igényeit maradéktalanul kiszolgáló felderítőrendszer fenntartásának és további fejlesztésének az alapjait.

**A paradigmaváltás fő kérdései az alábbiak szerint foglalhatók össze:**

- A folyamatos, sokszor átgondolatlan szervezeti változások nagyban csökkentették a felderítés képességeit és lehetőségeit az új kihívásokra történő megfelelés szempontjából.
- A NATO-csatlakozáskor a katonai felderítés megosztottsága (MK KFH, KBH, HVK) erősen rontotta a csatlakozás hatékonyságát.
- A szervezési feladatok során már kezdetben létre kellett volna hozni a NATO-követelmények teljesítésére alkalmas felderítőszervezeteket a meglévő felderítőképességek felhasználásával, fejlesztésével, illetve átalakításával.
- A személyi feltételek hiányosságai ellenére is biztosítani tudtuk a különböző NATO-parancsnokságon a szakmai nemzeti képviselőket, bár ez néha nézeteltérésekhez vezetett, és egyes esetekben nem a szakmai felkészültség volt a kiválasztás szempontja.
- A titokvédelmi előírások miatt a felderítést szabályzó okmányok egy részét csak a csatlakozást követően, később kaptuk meg, ami hátráltatta az elméleti felkészülést.
- A NATO STANAG-ek honosítási folyamata és a saját doktrínák kidolgozása nagyon lassan történt, ami erősen akadályozta a szellemi kompatibilitás kialakítását.
- Az anyagi források elosztásánál jobban figyelembe kellett volna venni a felderítőrendszer fejlesztési igényeit, mivel sokkal többet profitálhatott volna az MH felderítőképességeiből.
- A Katonai Nemzetbiztonsági Szolgálat keretében létrejött egységes, az összes „NATO-intelligence” funkciót magában foglaló katonai felderítés megfelelő alapot jelenthet a felderítőrendszer további eredményes működéséhez.

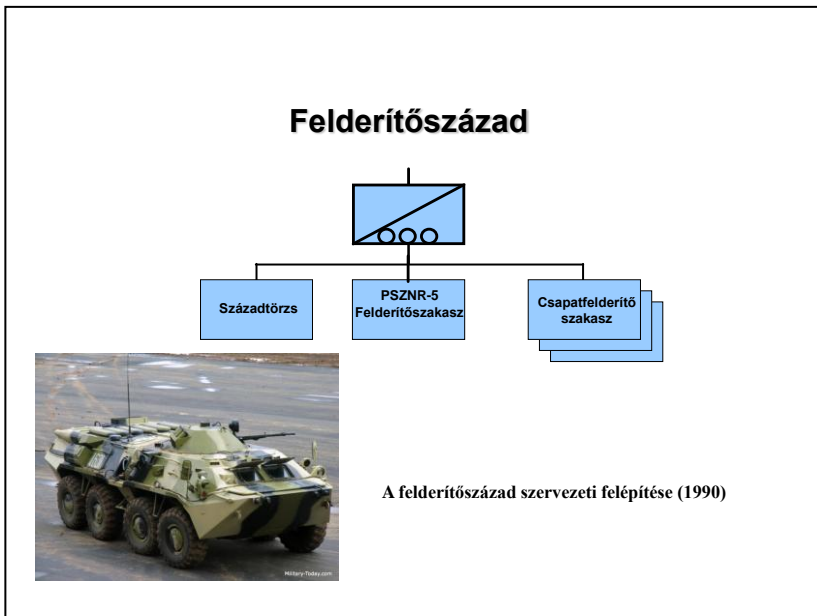
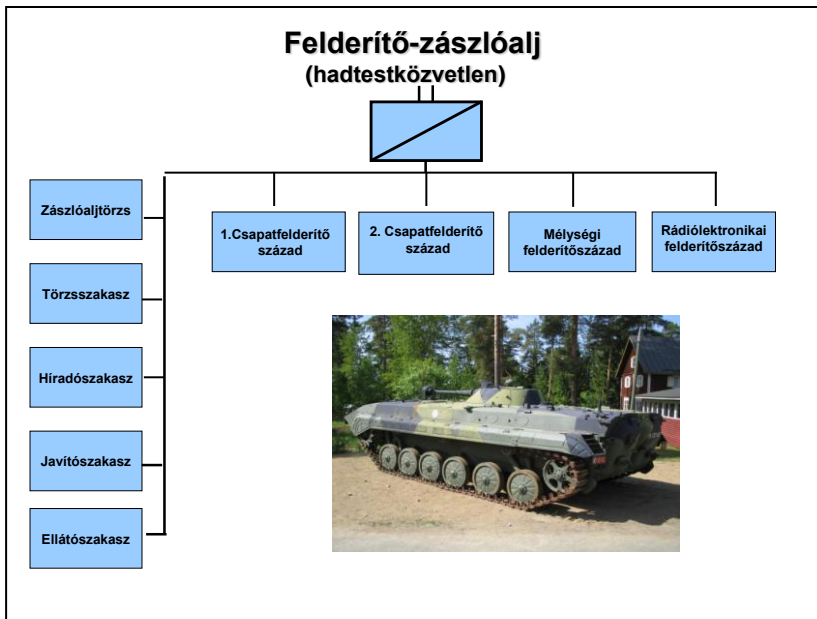

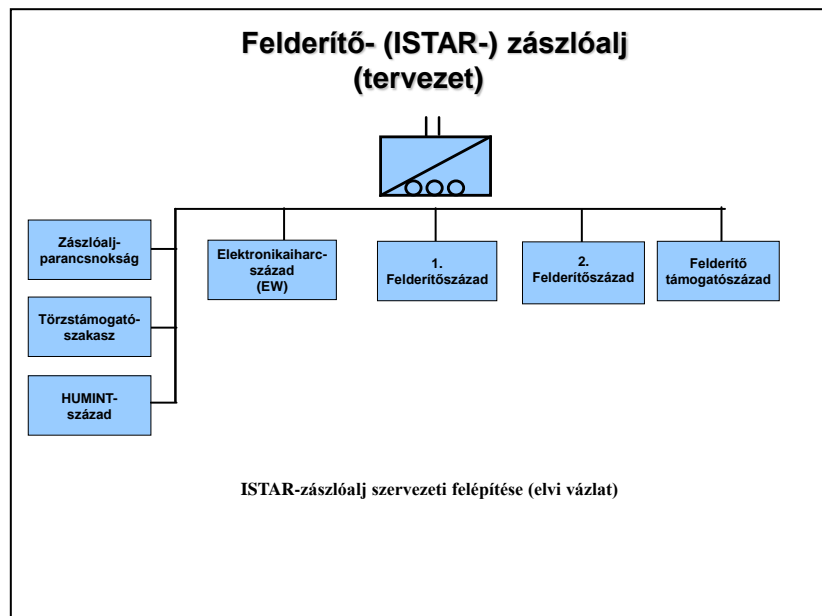
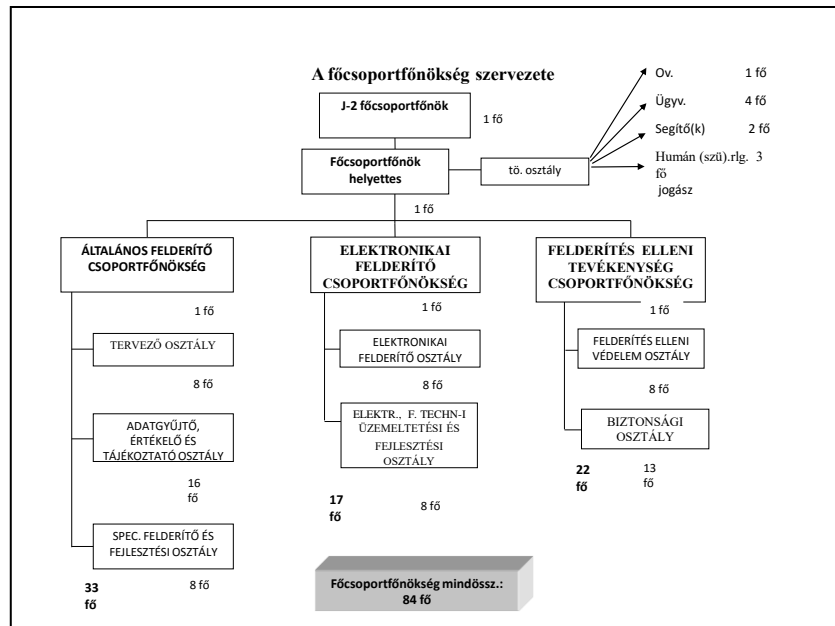

## Felderítő támogatószázad (tervezet)

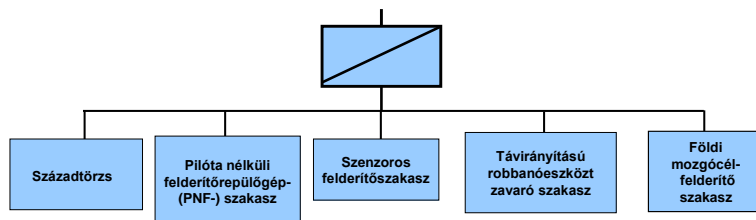

Felderítő támogatószázad szervezeti felépítése (elvi vázlat)

## Harcászati hírszerző (HUMINT-) század

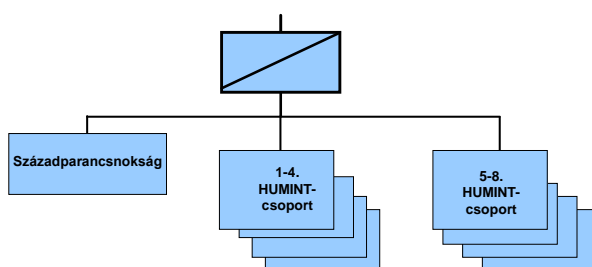

Harcászati hírszerző (HUMINT-) század szervezeti felépítése (elvi vázlat)

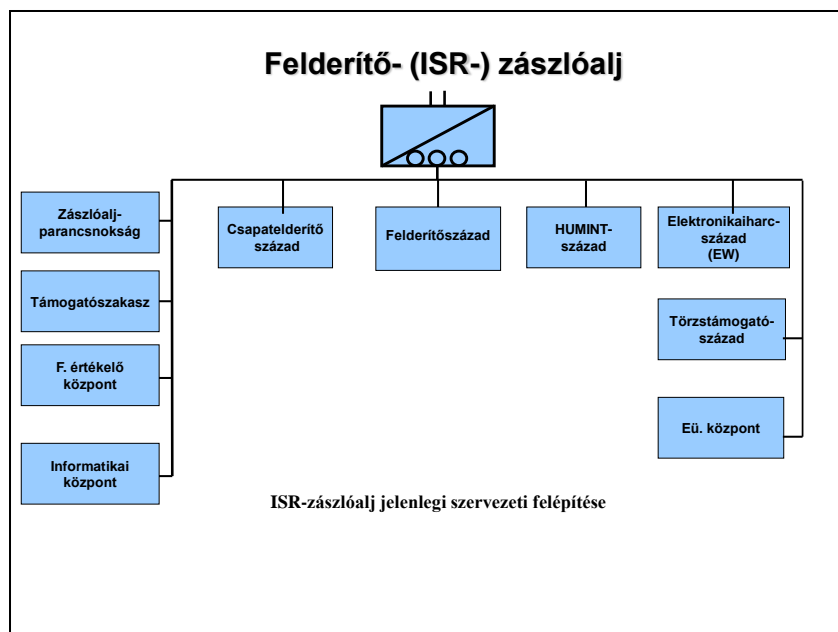





DR. KIS-BENEDEK JÓZSEF NY. EZREDES  
VILÁGPOLITIKAI KÖRKÉP – 2016

### Bevezető

Számos 2015-ben megjelent új kihívás folytatásaként 2016 sem ígérkezik nyugodt évnék. Az amerikai–orosz kapcsolatok zsákutcája, az európai nacionalizmus erősödése, Törökország szerepének növekedése, a migrációs válság, a nemzetközi konfliktusok megoldatlansága mind azt jelzik, hogy egymással összefüggő eseményekkel kell számolnunk.<sup>1</sup>

A 2016-os müncheni biztonságpolitikai konferenciára készített összefoglaló jelentés megállapítja, hogy egy tisztességtelen évtizedbe léptünk be. Az Európai Unió nem megfelelő válasza a menekültválságra, az európai nacionalizmus erősödése, Oroszország agresszivitása egy borzalmas múlt szellemét idézi. A konfliktusok és a válságok megdöbbentő módon megkérdőjelezzik a határokat. Vezető helyen áll Szíria és Irak, a sokrétű következményekkel, a közel-keleti politikai rend szétesésével és Európa küzdelmével a menekültválság megoldása érdekében. Az okok között említhető a keletkező válságok kezelésének az elmulasztása. 2015 eredményei közül két tényezőt kell kiemelni: a párizsi klímakonferenciát és az iráni atomprogrammal kapcsolatos megállapodást.<sup>2</sup>

Törökországot nem véletlenül említem előadásom elején. Előrejelzések szerint nem zárható ki, hogy katonai erővel bevonul Szíriába, de jelenlétét, főként a kurdok irányában, érezteti Irakban is. Törökország nemcsak az ISIS-szel kerül összeütközésbe, igyekszik ellenőrzés alatt tartani a kurdokat, vitái támadnak régi riválisaival, Oroszországgal és Iránnal is.<sup>3</sup> Az orosz–török ellentét úgy értékelhető, hogy Oroszországnak nem áll érdekében összetűzni a Fekete- és a Földközi-tenger kijáratát őrző Törökországgal, de nehezen tudja ezt elkerülni. Az ISIS ellen folytatott harctevékenység Oroszországnak csak egyik célja, az ismert szíriai katonai bázisok megtartásán (esetleges bővítésén) túl érdekében áll, hogy az Amerikai Egyesült

<sup>1</sup> Stratfor Annual Forecast 2016.

<https://www.stratfor.com/forecast/annual-forecast-2016>; letöltés: 2016.01.12.

<sup>2</sup> ISCHINGER Wolfgang: München Security Report 2016. Boundless Crises, Reckless Spoilers, Helpless Guardians.

<https://www.project-syndicate.org/commentary/munich-security-conference-addresses-international-disorder-by-wolfgang-ischinger-2016-02>; letöltés: 2016.02.14.

<sup>3</sup> Tanulmányomban a NATO-országok gyakorlatának megfelelően nem az Iszlám Állam kifejezést használom, hanem az ISIS-t (Islamic State in Iraq and Syria), ezzel is érzékeltetve azt, hogy nem fogadjuk el ennek a torzszülött képződménynek az államiságát. A DAESH megnevezést is használhatnánk, amely az arab országok gyakorlatában igen, de nálunk kevésbé elterjedt.

Államokat bevonja egy olyan kompromisszumba, amellyel lassítani lehet a nyugati fellépést Oroszország hagyományos érdekeltségű területén. Az Amerikai Egyesült Államok hajlandó lesz tárgyalásokra taktikai szinten (például a terrorizmusellenes tevékenység területén), de nem engedi meg azt, hogy stratégiai kérdésekben egyeztessenek. Az amerikai adminisztráció inkább európai szövetségeseivel tárgyal arról, hogyan lehetne a NATO keleti szárnyát megerősíteni az orosz törekvésekkel szemben.

Függetlenül a résztvevők motiváltságától, a különféle koalíciós erők 2016-ban komoly veszteségeket fognak okozni az ISIS-nek, amint az már 2015 végén is látható volt. Ennek ellenére a kalifátus nem fog megsemmisülni ebben az évben. Ennek alapvető oka, hogy szárazföldi erők nem kerülnek bevetésre. Az ISIS hagyományos képességének gyengülésével azonban megnő a szervezet és az ahhoz csatlakozottak terrorakcióinak száma nemcsak a Közel-Keleten, hanem azon túl és azért, hogy bizonyítsák képességüket és alátámasszák a létüket híveiknél. Ez elindíthat egy másik folyamatot is, amely nem más, mint versengés a különféle terrorszervezetek között a hírnév megszerzése érdekében, főként az Arab-félszigeten, a Magreb-országokban, Nyugat-Afrikában és Dél-Ázsiában.

Egy másik tendencia, amelynek a felerősödésével kell számolni 2016-ban, az a dzsihadista fenyegetés és az ezzel párhuzamosan főként az európai országokban fellépő iszlamofóbia.<sup>4</sup>

A határellenőrzések és a nemzeti identitás megőrzésére való felszólítások gyengítik az emberek szabad mozgására vonatkozó uniós elvek érvényesülését. A lezárt határok miatt feltorlódhatnak a migránsok az egyébként is etnikai és vallási feszültségekkel tarkított Nyugat-Balkánon. Az európai események alakulása szempontjából azonban meghatározó szerepe van Németországnak és Franciaországnak, ahol 2017-ben választások lesznek, ugyanakkor mindkét ország hajlik a nacionalizmus és az euroszeptizmus felé. Az európai áru piacra hatással lesznek a csökkenő olajárak, ami egyben az országok közötti megosztottságot is növeli. Irán belépése a nemzetközi olajpiacra az év első felében kihat az amerikai palaolaj-kitermelésre is. Szaúd-Arábia az olajkitermelést illetően inkább kivár az első félévben, megvárja az iráni piacra lépés hatását az olajárakra. Kuvait és az Egyesült Arab Emírségek is várhatóan követi a szaúdi példát. Az árváltozásokat Kína sem fogja túlzottan befolyásolni, főleg nem árcsökkenési oldalról. Csökkentik a fogyasztást, reformokat vezetnek be, ami együtt jár a vezető párt belső vitáival. Az alacsony árak és a valutákra kiható amerikai kamatláb emelkedése számos latin-amerikai országban nehézséget fog okozni.

James R. Clapper, az Amerikai Egyesült Államok Nemzeti Hírszerzésének igazgatója (DNA, Director of National Intelligence) a Szenátus számára készített jelentésében (2016 februárjában) az alábbi fő fenyegetéssel számol:<sup>5</sup>

<sup>4</sup> Az európai iszlámfóbiával kapcsolatban bővebben lásd: Az EUMC „Muszlimok az Európai Unióban: diszkrimináció és iszlámfóbia” című kiadványát.  
[https://fra.europa.eu/sites/default/files/fra\\_uploads/1936-EUMC-highlights-HU.pdf](https://fra.europa.eu/sites/default/files/fra_uploads/1936-EUMC-highlights-HU.pdf); letöltés: 2016.02.09.

<sup>5</sup> Statement for the Record Worldwide Threat Assessment of the US Intelligence Community, Senate Armed Services Committee James R. Clapper Director of National Intelligence February 9. p. 7.  
[http://www.armed-services.senate.gov/imo/media/doc/Clapper\\_02-09-16.pdf](http://www.armed-services.senate.gov/imo/media/doc/Clapper_02-09-16.pdf); letöltés: 2016.02.14.

– **Oroszország** oldaláról megnyilvánuló, a kritikus infrastruktúrák működését befolyásoló kibernetikus támadás és ehhez kapcsolódó kémkedési műveletek.

– **Kína:** kiberkémkedés az Amerikai Egyesült Államok kormányzati szervei, szövetségesei és magáncégek ellen. A magáncégek biztonsági szolgálatai érzékelték a kínai tevékenységet, de nincs bizonyíték arra, hogy mögötte állami szándék lenne.

– **Irán:** kibertevékenység (kémkedés és propaganda), események befolyásolása a régióban, nemcsak az Amerikai Egyesült Államok, hanem szövetségesei ellen is.

– **Észak-Korea:** politikai céljai elérése érdekében kibertámadásokat hajtott végre főként hálózatok zavarása, rombolása céljából.

Nem állami tényezők: terrorszervezetek intenzíven használják az internetet szervezésre, toborzásra, propagandaterjesztésre, hírszerzési adatok gyűjtésére, pénzforgalomra és akciók szervezésére. Új taktikaként az ISIS 2015-ben érzékeny információkat gyűjtött össze amerikai katonákról azzal a céllal, hogy segítse magányos merénylők akcióit. Bűnözők korszerű kibernetikus eszközöket fejlesztettek ki, amelyeket lopásra, pénzszerzésre és egyéb bűnözői tevékenységek megkönnyítésére használnak (például kábítószer-terjesztésre).

A jól szervezett terrortámadások növelik az egyébként is létező fenyegetések és kockázatok szintjét, és szinte az egész világon jobban foglalkoztatják a nemzetbiztonsági szolgálatok, a rendvédelmi szervezetek és általában a védelmi minisztériumok állományát. A korábban is megnyilvánuló terrortámadásokhoz Maliban, Afganisztánban, Nigériában, Kenyában, Libanonban, Pakisztánban 2015-ben Európában is megjelentek újabb támadások, sőt tanúi lehettünk öngyilkos merényleteknek is. A növekvő instabilitás és az erőszak hozzájárult több helyen a lakosság meneküléséhez. 2015-ben nyilvánvaló vált, hogy Szíriában főként a középosztály megelégtelt a háborút és tömegesen elmenekült az országból. Nem meglepő módon a terrorszervezetek kihasználta ezt az óriási lakossági mozgást. Néhány európai ország megnyitotta határait a menekültek előtt, bizonytalan helyzetet teremtve ezzel, ami felvette az európai határok biztonsági felülvizsgálatának szükségességét. Különböző személyek csatlakozása ISIS-hez (mintegy 90 országból), az elkövetett merényletek és kegyetlenkedések bizonyítják azt, hogy a terrorizmus nem regionális, hanem globális problémává vált. Széleskörű együttműködés és stratégia hiányában az is megállapítható, hogy az ISIS és a hozzá csatlakozott szervezetek belátható időn belül nem leküzdhetőek. A 2015. szeptember végén elkezdődött és 2016 tavaszán csökkentett orosz katonai támogatás elsősorban az Aszad-rezsim megerősítését szolgálta. Sem az ISIS, sem a csatlakozott és hűségeskürt tett terrorszervezetek pusztán katonai eszközökkel nem semmisíthetők meg. Az ENSZ BT 2015 novemberében elfogadott 2249. számú határozata, amely szerint a tagállamoknak mindent meg kell tenniük a terrorizmus megakadályozása érdekében Szíriában, gyakorlati szempontból nehezen értelmezhető.<sup>6</sup> Ugyanez a megállapítás vonatkozik az EU kölcsönös segítségnyújtási klauzulájára is.

---

<sup>6</sup> Military Balance 2016. Modernising military capabilities; Familiar security challenges. p. 5.

Felmerül a kérdés, vajon ezeket a kihívásokat a jelenleg meglévő szövetségi rendszerek a maguk bürokratikus módján képesek-e kezelni?

Mennyiben lesznek hatékonyabbak az új Magas Készenléti Összhaderőnemi Erő (Very High Readiness Joint Task Force) és az eddig is meglévő NATO Reagáló Erők? A kelet-közép-európai országok fenyegetettségének kezelésére mi a hatékonyabb megoldás: a szorosabb partnerség kialakítása, vagy a NATO–EU-együtműködés? Ezek ma még inkább kérdések, mint konkrét válaszok lehetnek. Ugyanakkor az is tényként fogadható el, hogy az Oroszország irányából érkező hibrid fenyegetésekkel szemben inkább az EU, mintsem a NATO rendelkezik képességekkel. Az EU-képességek tartalmazzák az európai fenyegetettség értékeléseket, a kockázatelemzést, valamint a kritikus infrastruktúrák védelmét.

### 1. Közel-Kelet és Észak-Afrika

A közel-keleti konfliktus 2015-ben Szaúd-Arábia és Irán közötti nézeteltérésekkel bővült, erős hatással lesz 2016-ban az Amerikai Egyesült Államok választási kampányára, a politikai és a katonai lépésekre, valamint arra, hogy miként kell fellépni az ISIS-ellen.<sup>7</sup> A szunnita síita versengés folytatódik a Közel-Keleten. Lehetséges, hogy Szaúd-Arábia különleges erőket küld Szíriába, a szaúdi vezetésű koalíció Jemenben harcol a hutik (síita szeparatista felkelők) ellen, Egyiptom katonai fellépést hajthat végre Líbiában és a Sínai-félszigeten. Folytatódik a fegyverszállítás a térségbe (például Kuvait Eurofightereket vásárol). Az Obama-adminisztráció utolsó évét meghatározza az ISIS elleni küzdelem. A Pew Research Center értékelése szerint 2016-ban az amerikai közvélemény 26%-át a terrorizmus, a nemzetbiztonság és az ISIS foglalkoztatja, míg ugyanez a kutatóközpont 2016 legnagyobb kihívásának (egyetértésben a Világgazdasági Fórum összefoglalójával) a menekültválságot tartja.<sup>8</sup>

A globálisan működő szélsőséges szervezetek tevékenységét elemző Global Extremism Monitor 2016. januári kiadása megállapítja, hogy a vallási szélsőséges szervezetek által elkövetett merényletek több mint a fele a Közel-Keleten és Észak-Afrikában történtek.<sup>9</sup> 16 csoport 21 országban indított támadást, a halottak száma 1673. 2016 januárjában 498 terrorcselekmény történt 56 országban. A jelenség nem korlátozódik csak Szíriára és Irakra. 165 embert öltek meg öt támadás során a Közel-Keleten, a szubszaharai régióban, Közép-Ázsiában és Délkelet-Ázsiában. Az említett 21 ország konfliktusai közül kilencben több mint 100 halott volt: 717 Szíriában, 509 Irakban, 371 Nigériában, 177 Szomáliában, 175 Jemenben, 168 Líbiában, 130 Pakisztánban, 119 Egyiptomban és 102 Kamerunban.

---

<sup>7</sup> What to expect in 2016. International Defense News January 11, 2016. p. 9.

<sup>8</sup> POUSTER Jacob: Refugee crisis, Climate change are top risks in the next ten year. <http://www.pewresearch.org/fact-tank/2016/01/21/top-global-risks-wef>; letöltés: 2016.01.26.

<sup>9</sup> January 2016. Global extremism monitor. <http://tonyblairfaithfoundation.org/religion-geopolitics/reports-analysis/report/global-extremism-january-2016>; letöltés: 2016.03.15.

Összességében megállapítható, hogy a térségben a regionális instabilitás nőtt. Líbiában, Jemenben és Szíriában a biztonsági és a humanitárius helyzet romlott, Irakban pedig nem javult. A több mint egy éve tartó szövetségi légicsapások ellenére az ISIS még mindig jelentős területeket tart ellenőrzése alatt, és képes új tagokat toborozni. Több oka van annak, hogy nem sikerül az ISIS visszaszorítása. Ezek közül ki kell emelni, hogy Irakban a síita milíciák – a síita területekkel ellentétben – nem igyekeznek a szunnita területeket visszafoglalni. Az ISIS igen szívósan törekszik az általa elfoglalt területek megtartására, különösen akkor, ha van elegendő ideje a védelem megszervezésére. Azt is ki kell emelni, hogy a szárazföldi művelet hatékony lehetne, de nemcsak a szövetségi szándék hiányzik, hanem az iraki kormány sem venné jó néven külföldi (nyugati) szárazföldi erők bevonulását Irakba.

Vizsgáljuk meg a régió kilátásait és azokat a problémákat, amelyek uralják a térséget.

2015 óta két olyan veszélyes folyamat indult el, ami a Földközi-tenger keleti medencéjét a globális biztonság egyik legfontosabb térségévé változtatta. Ezek a következők:

**Menekültválság**, amelynek elsődleges kiinduló pontjai Szíria, Irak, Líbia és azon túl is. A polgárháborút folytató Szíria és Líbia helyzete nagymértékben hozzájárul az Égei- és a Földközi-tengeren át Európába irányuló migrációhoz.

**Az iszlám radikalizmus terjedése**, amely erősen túllép a közel-keleti régió. A forradalmi iszlám (amit gyakran tévesen fundamentalizmusnak is neveznek) legalább három ideológia összeütközése révén alakult ki és erősödött meg: ezek Irán és szövetségesei Libanontól Jemenig, a globális szalafita dzsihadista mozgalom, amelynek fő megtestesítője az ISIS, és a Muzulmán Testvériség megnyilvánulásai több országban.<sup>10</sup> Irán, a Nyugattal való nukleáris megállapodás ellenére, továbbra is destabilizálja a régiót. Az erőviszonyok megváltoztatására törekszik, Izraelt le akarja törölni a térképről. Ebben egyik fő szövetségese a Hezbollah, amelynek katonai ereje az aszimmetrikus hadviselésben, illetve a proxy-(helyettesítő) háborúban nyilvánul meg, katonailag pedig jóval erősebb a libanoni haderőnél. Izrael számára Irán azért is veszélyes, mert Ciszjordániát a Gázai övezetté akarja változtatni, a Golán-fennsíkot pedig igyekszik destabilizálni és erre felhasználja a szíriai polgárháborút. Izraeli értékelés szerint Irán pozíciók kiépítésére törekszik a Nyugat-Balkánon, ezzel megvalósíthatja azt, ami a szunnita iszlámistáknak nem sikerült. Az ISIS tevékenységénél kisebb mértékben ugyan, de egyéb radikális szervezetek is aktívak a mediterrán térségben, gondoljunk csak az al-Kaida az Iszlám Magrebben terrorszervezetre, a tunéziai és az algériai merényletekre, a Sínai-félsziget történéseire és folytathatnánk a sort.

---

<sup>10</sup> LERMAN Eran: The Mediterranean as a strategic environment: Learning a new geopolitical language. Mideast Security and policy studies No. 117. p. 13. <http://besacenter.org/wp-content/uploads/2016/03/MSPS117.pdf>; letöltés: 2016.03.28.

Az elmúlt évek eseményei következtében a fenyegetés két egymással kapcsolatban lévő megnyilvánulásával találkozunk. Az egyik a volt ottomán birodalom mesterségesen létrehozott utódállamainak a bukása (szétesése), a másik pedig az iszlám radikalizmus erőinek a megerősödése, amelyek igyekeznek kihasználni a kialakult zűrzavart. Annak ellenére, hogy gyakran egymással is vitában állnak, igyekeznek a jövő alakítóinak képében tetszelegni. 2015 végén a világ, de főképpen Európa figyelme a szír migránsokra irányult, akik valójában nem is szírek, hanem kurdok és már nem lojálisak mára már szétesett országukhoz.<sup>11</sup> A szír lakosság közel fele külföldre menekült vagy hazájában maradt, de kénytelen volt elhagyni lakóhelyét.

A mediterrán térség stabilitását veszélyeztető másik ország Líbia, ahol a megállapodás ellenére a két önmagát kormánynak kikiáltó szervezet nem képes együttműködni.

Annak ellenére, hogy 2015-től jelentős akciókat szerveztek a nyugati államok az embercsempészek és a szervezett bűnözői hálózat visszaszorítására, ezek ellen nem sikerült komoly eredményt elérni. Ez felveti a NATO és az EU együttműködésének a problémáját is.

A régiót erősen meghatározó Törökország a határain túli eseményekkel kapcsolatban ellentmondást nem tűrő politikát fog folytatni. Törökország az Eufrátesztől nyugatra szárazföldi erőkkel katonai műveletet készít elő, azzal a céllal, hogy határai közeléből visszaszorítsa az ISIS-harcosokat.<sup>12</sup> Ellenőrzés alatt kívánja tartani a kurdok terjeszkedését Észak-Szíriában és létre akar hozni egy biztonsági zónát a szír menekültek számára Észak-Szíriában. Ezt a politikát Törökország már régóta folytatja, kár, hogy számos ország nem fogadja el, pedig meggyőződésem, hogy a menekültválság szempontjából szerencsésebb lenne, ha nem áramolnának emberek milliói Törökországba, majd onnan tovább Európába. Az európai országok kedvéért Törökország nem akar több menekültet befogadni. Ugyanakkor az európai aggodalmakat kihasználja arra, hogy erősítse szerepét Európában (fontossá tegye magát), de főleg elnyerje az európai országok támogatását arra, hogy elfogadják a katonai fellépését Szíriában. Az Amerikai Egyesült Államok támogatja Törökország légi kampányát, ugyanakkor segíti a kurd pesmerga erők harcát az ISIS ellen az Eufrátesztől keletre. Törökország a türkménekre és a velük szövetséges arab lázadókra próbál támaszkodni, de készen áll szárazföldi erők bevetésére is, ha szükségesnek tartja. Ezen kívül Törökország az Amerikai Egyesült Államokkal, Szaúd-Arábiával, Katarral, és valószínűleg Egyiptommal és Jordániával együtt közreműködik egy ISIS elleni koalíció létrehozásában. Egy ilyen koalíció Törökország számára azért is jó, mert elkerüli annak látszatát, hogy ismét török csapatok jelennek meg arab földön.

---

<sup>11</sup> LERMAN Eran: The Mediterranean as a strategic environment: Learning a new geopolitical language. Mideast Security and policy studies No. 117. p. 16.  
<http://besacenter.org/wp-content/uploads/2016/03/MSPS117.pdf>; letöltés: 2016.03.28.

<sup>12</sup> Annual Forecast 2016: Middle East and North Africa Dec 28, 2015.  
<https://www.stratfor.com/forecast/annual-forecast-2016-middle-east-and-north-africa/middle-east-and-north-africa>; letöltés: 2015.12.30.

A török elgondolásokkal kapcsolatban Oroszország az, amely a legnagyobb komplikációt okozhatja. Az orosz cél Szíriában több lábon áll. Nem akar eltávolodni az Aszad-rezsimtől, az ISIS gyengítésében azt tartja elsődleges partnernek. A partnerség azt is jelenti, hogy szembekerül a szintén ISIS ellen küzdő Amerikai Egyesült Államokkal és szövetségeseivel, valamint Törökországgal, Jordániával, Szaúd-Arábiával és Katarral, akik valamennyien saját harcukat vívják az ISIS-szel. Oroszország azon viselkedése, hogy párhuzamosan támadja az ISIS-t és az Aszad ellen fellépő lázadókat, megnehezíti egy koalíció létrejöttét egy közös fellépés érdekében az ISIS ellen és mélyítik az ellentétet Törökország és Oroszország között.<sup>13</sup> Oroszország megkísérli aláaknázni a török tervet azzal, hogy növeli jelenlétét Szíriában. Ennek része az is, hogy légierje bevetéseinek számát növeli Szíriában. Törökország nem feltétlenül fogja elfogadni az orosz nyomást. Tárgyalásokkal számolni kell, de az összetűzések folyamatosak lesznek 2016-ban. Az orosz-török kapcsolatok látható megromlásával Oroszország nem kívánja túlzottan kiszorítani Törökországot, hiszen figyelembe veszi, hogy a törökök mögött ott áll a NATO. Minél több közös nevezőt talál Törökország a NATO-val, annál nagyobb az esélye annak, hogy a volt szovjet térség országai bírálják Oroszországot.

A török–orosz viszony megromlása lehetőséget biztosít az Amerikai Egyesült Államoknak és kelet-közép-európai szövetségeseinek, hogy szorosabb szövetségre lépjenek Törökországgal. Sem Oroszország, sem Törökország nem engedheti meg magának a teljes szakítást, mivel nem érdekeltek a kereskedelmi kapcsolatok megromlásában, a stratégiai energiaprojektek így is késedelmet szenvednek.

A leírtakból is látható, hogy a szír front rendkívül komplex, a tűzszünet és az ehhez kapcsolódó megállapodás lehetősége igen korlátozott. Valamennyi fél katonai támogatást nyújt a szövetségeseinek, ez a proxy war (helyettesítő háború) tipikus példája.

Törökország „rámenős” közel-keleti magatartása kielezi a versenyt Iránnal, Szíriával és Irakkal.

Az ISIS magja Irakban és Szíriában 2016-ban jelentős veszteségeket könyvelhet el, a kalifátus megvalósítása teljes csőd lesz. Az ISIS katonai gyengülése felbátorítja a szervezet vezetését arra, hogy terrortámadásokat hajtsanak végre Nyugaton és a Közel-Keleten.<sup>14</sup> Amint a párizsi támadások idején is láthattuk, nagyon nehéz a hazai neveltetésű terroristák által végrehajtandó merényletek előrejelzése, tehát folyamatos kihívással kell számolni.

A Közel-Kelet egy másik, gazdasági jellegű kihívása az olajárak csökkenése. Irán 2016 elején belép a nemzetközi olajpiacra napi 500 ezer hordó olaj kitermelésével. Az év első felében ugyanakkor nem valószínű, hogy Szaúd-Arábia emiatt csökkenteni termelését, és nem számolnak az amerikai kitermelés

---

<sup>13</sup> Annual Forecast 2016: Middle East and North Africa Dec 28, 2015.

<https://www.stratfor.com/forecast/annual-forecast-2016-middle-east-and-north-africa/middle-east-and-north-africa>; letöltés: 2015.12.30.

<sup>14</sup> STEWART Scott: A Tactical Assessment of the Islamic State's Bombing Operations. July 30.2015.

<https://www.stratfor.com/weekly/tactical-assessment-islamic-states-bombing-operations>; letöltés: 2016.02.11.

csökkenésével sem.<sup>15</sup> Az Egyesült Arab Emírségek és Kuvait sem igyekeznek az olajár csökkentésével.

A szaúdi vezetésű koalíció az idén is folytatja előrenyomulását a jemeni hutik ellen. Nem zárható ki egy tárgyalásos megállapodás sem, ez persze mind a két féltől függ. A szaúdi koalíciónak és a jemeni hutiellenes szervezetek számára lassú lesz az előrehaladás a hegyes terepviszonyok miatt. Ha Jemen a konfliktus megoldása felé halad, nagyobb lesz a valószínűsége a nem állami tényezők színre lépésének, ami nagyobb biztonsági kockázatot jelent az amúgy is meggyengült biztonsági szolgálatoknak.

A szíriai konfliktus bonyolultabbá válásával Izrael igyekszik a lehetséges szövetségeseivel felkészülni a legrosszabb forgatókönyvre. A harcmező eseményeinek követése érdekében szorosabb kapcsolatot épít ki az Amerikai Egyesült Államokkal és Oroszországgal. Az ország fenntartja magának a jogot, hogy légitámadásokat mérjen határai közelében az ISIS és a Hezbollah ellen. Törökországnak a konfliktusban erősödő szerepe miatt igyekszik Ankarával is javítani együttműködését.

A palesztin–izraeli konfliktus megmarad alacsony szinten, ami a palesztin radikális szervezetek provokációit és az izraeli azonnali választ jelenti. A Hamasznak nem áll szándékában közvetlen háborúba kerülni Izraellel, utóbbi azonban, ha az ISIS megnyilvánulásának konkrét jeleit tapasztalja Gázában, nem hagyja válasz nélkül. Ezeknek a lépéseknek a Hezbollah örül, mert közben kiegyensúlyozza a szíriai kötelezettségét és megvédi érdekeit a szunnita támadások elől Libanonban. Egy szaúdi–iráni konszenzus a libanoni elnökválasztás során növeli annak a lehetőségét, hogy a szír konfliktus átterjed Libanonra.

Egyiptomban Sziszi elnök nem számíthat komoly kihívásra. Kihasználva az alacsony olajárát, reformokat hajt végre, nagy valószínűséggel IMF-támogatással. Az ellenzék megosztott marad, a dzsihadista veszély fokozódik a Sínai-félszigeten, ami negatívan hat az egyiptomi gazdaság komoly bevételi forrására, a turizmusra. A Földközi-tenger keleti részén feltárás alatt lévő gázmezők együttműködést tesznek lehetővé Egyiptom, Izrael és Ciprus között, a viták sem zárhatók ki.

Algéria jelentős pénzügyi nyomás alá kerül az olajárak csökkenése következtében. Elkerülhetetlenné válik a kiadások csökkentése és az adók emelése. Algéria politikai átalakulása egyenletes ütemben halad. Az előkészületek részét képezi az alkotmányos reform, amelynek célja az elnök és a miniszterelnök közötti hatalommegosztás. Keleti határai biztonsága érdekében tárgyalásokat folytat a líbiai frakciókkal, a határ menti katonai konfrontációkat igyekszik elkerülni.

A líbiai egységkormány létrehozását célzó, ENSZ-közvetítéssel zajló tárgyalások Tripoliban és Tobrukban féktelen viták közepette folytatódni fognak, megállapodás elképzelhető, a megvalósítás sikere más kérdés. A líbiai olajkitermelés a bizonytalan politikai helyzet miatt változó intenzitással folyik.

---

<sup>15</sup> The Saudis Change Their Tune on Oil Production Cuts. Stratfor Geopolitical diary 2015.12.03. <https://www.stratfor.com/geopolitical-diary/saudis-change-their-tune-oil-production-cuts>  
letöltés: 2016.02.12.



A külföldi társaságok inkább a tripoli intézményekkel tárgyalnak, és kevésbé részesítik előnyben a Tobrukban párhuzamosan működő intézményeket. A hatalommegosztást célzó tárgyalások rendkívül nehéznek ígérkeznek. Az ISIS növekvő jelenléte Líbiában azzal jár, hogy formálódik egy külföldi fellépés a szélsőségesek ellen, ami egyelőre légi és különleges műveletekre korlátozódik a radikális csoportok tevékenységének korlátozása érdekében. Az ISIS tevékenysége jelenleg Szirtre korlátozódik, célja a hatalom megerősítése. Merényleteket szerveznek a tengerparti olajinfrastruktúrák ellen is, főként a szállítás korlátozása érdekében. A támadásokon túl a merényletek megszervezését szolgáló területek elfoglalását is célul tűzték ki a Szidra-öbölben. Előfordult a terminálok felgyújtása is. A sűrűn lakott tengerparton gépjárműbe rejtett bombákat is robbantottak, amely több tucat polgári lakos halálát okozták. Várhatóan az ilyen jellegű támadások folytatódnak 2016-ban is, meg kell jegyezni, hogy az olaj értékesítésére a szervezetnek kevés lehetősége van, legfeljebb a helyi lakosság köreiben képes vevőket találni. Az eddigi értékelések szerint a cél nem az olaj értékesítése, hanem a líbiai kormány tulajdonát képező infrastruktúra rombolása.<sup>16</sup> A támadások megakadályozására Ras Lanuf körzetében, az ún. „olaj félhold” területén helyi erők védelmi intézkedéseket vezettek be.

## 2. FÁK-térség

Az orosz–ukrán konfliktus valószínűleg még hosszú ideig a „befagyott” konfliktusok közé lesz sorolható. 2016-ban nagyobb változás nem várható, legfeljebb a nézeteltérések hullámzó intenzitásával számolhatunk. A minszki megállapodás a diplomáciai tárgyalások alapjául szolgál, bármennyire is interpretálják eltérően az érintett felek. Az Amerikai Egyesült Államok és az Európai Unió továbbra is fenntartja a szankciókat, kivéve, ha Oroszország engedélyezi az oroszok és a szeparatisták közötti határ ellenőrzését és hozzájárul az EBESZ-megfigyelők küldéséhez. Ennek viszont kicsi a valószínűsége.

– Oroszország és a Nyugat a határvidéken számos hadgyakorlatot szervez és haditechnikai eszközök erősítését hajtja végre. A NATO rotációs csapaterősítést végez keleti határa mentén, Oroszország pedig légierőt és légvédelmi eszközöket telepít Fehéroroszországba és Kalinyingrádba. Közvetlen katonai összetűzéssel nem kell számolni, de mindkét fél növeli elrettentőképességét. Oroszország továbbra is részt vesz a szíriai háborúban, ami bonyolultabbá teszi kapcsolatait Törökországgal, az Amerikai Egyesült Államokkal és Európával. Ettől függetlenül igyekszik az említett országokkal enyhíteni a konfliktust, elsősorban helyi szinten, támogatja a szír kormányerőket és folytatja a lázadók elleni légcsapásokat. Mivel Törökország szoros kapcsolatot tart fenn a NATO-szövetségesekkel, Oroszország óvatos lesz a török viszony kiéleződésével.<sup>17</sup>

<sup>16</sup> Stratfor-elemzés: In Libya, the Islamic State Drives a Deeper Wedge Between Militia Leaders. <https://www.stratfor.com/analysis/libya-islamic-state-drives-deeper-wedge-between-militia-leaders>; letöltés: 2016.01.20.

<sup>17</sup> Stratfor Annual forecast 2016. <https://www.stratfor.com/forecast/annual-forecast-2016-europe/europe> letöltés: 2016.02.20.

– Moszkva számára 2016-ban a gazdaság prioritást jelent. A kormány lépéseket tett, hogy csökkentse a szankciók hatását, igyekszik beruházásokat megvalósítani keleti szomszédjainál. Felhasználja az orosz bankokat hosszú távú projektek finanszírozására, illetve meghosszabbítja a projektek végrehajtásának a határidejét. Számos szakértői értékelés szerint Oroszország 2016-ban még elviseli a szankciókat, de 2017-től veszélybe kerülhet az ország pénzügyi stabilitása és az energiatermelés jelenlegi szintjének a fenntartása. A gazdaságra ható nyomás tiltakozásokat vált ki országszerte. Kisebb tüntetéseket a Kreml elnéz, de nagyobb kormányellenes tiltakozások esetén beavatkozik. A Szövetségi Biztonsági Szolgálat az ISIS-veszélyt kihasználja a hírszerző és a biztonsági szolgálatok megerősítésére. A kormányzati oldalról megnyilvánuló iszlámellenes retorika ultranacionalista érzelmeket gerjeszt, ami a bevándorlók elleni tüntetések formájában nyilvánul meg.

– A kelet ukrainai konfliktus csak egy a kormányt érintő kihívások között. A kormány működését szélsőjobbaldali és nacionalista csoportok is akadályozzák napi tevékenységében. A fájdalmas megszorítások következtében Arszenij Jacenyuk távozik a hatalomból, Porosenko elnök Nyugat-barát elkötelezettsége azonban továbbra is fennmarad. A nyugati pénzügyi támogatás, valamint a NATO és az Amerikai Egyesült Államok biztonsági támogatása Ukrajna fennmaradásának a kulcskérdése.

– Az ukrán válság bizonyos mértékben visszahat a FÁK többi tagállamára is. Fehéroroszország erősíti gazdasági kapcsolatait a Nyugattal, de katonai és stratégiai területen Oroszországhoz igazodik. Lukasenko igyekszik elkerülni, hogy orosz légibázis létesüljön Fehéroroszországban, azért, hogy ne legyen vitája a Nyugattal. Ez azonban megváltozhat, ha a NATO nagyobb jelenlétet biztosít a balti országokban és Lengyelországban.

– Moldova EU-barát kormányához kötődő korrupciós botrány nagyobb támogatottságot hoz az oroszbarát pártoknak, de a moldovai politikai rendszer benuátlaga nem teszi lehetővé az elmozdulást sem orosz, sem pedig nyugati irányban.

– Georgia nagyobb nyugati támogatottságot kap, ami hadgyakorlatokban és a békepartnerség erősítésében nyilvánul meg. Az ország NATO-hoz történő csatlakozása azonban nem lesz napirenden. Az energia és a kereskedelem terén Georgia fenntartja orosz kötődését, annak ellenére is, hogy stratégiaileg a Nyugathoz kötődik.

– A régóta fennálló hegyi-karabahi „befagyott” konfliktus helyzetében 2016-ban változás történhet, ha a tárgyalások során megegyezés születik arról, hogy Oroszország területet ad át Azerbajdzsánnak, cserében az Örményországnak nyújtott biztonsági és gazdasági garanciákért. A Dél-Kaukázus irányába történő orosz elmozdulás felkelti az Amerika Egyesült Államok és Törökország figyelmét, hiszen mindkét ország Oroszország ellensúlyozására törekszik. Ha a hegyi-karabahi tárgyalások kudarcba fulladnak, akkor számolni kell a katonai szembenállás növekedésével. Valószínűbb az oroszok által folytatott tárgyalások sikere, mint egy katonai konfrontáció bekövetkezése.

– Közép-Ázsiát a gazdasági nehézségek, az Oroszországból visszatérő migráns munkavállalók visszatérése, valamint az iszlám szélsőségesek erősödő tevékenysége 2016-ban instabillá teszi.

– Üzbegisztán, Türkmenisztán, Tádzsikisztán biztonsági szempontból kockázatos lesz, főként Afganisztán közelsége miatt, valamint azért, mert ezen országok kormányai az iszlám fenyegetés leple alatt saját ellenzékeik ellen lépnek fel.

### 3. Európa

A 2017-es választások miatt 2016 átmeneti év lesz Németországban és Franciaországban.<sup>18</sup> Az Európai Unió alapjainak lerakása és a német–francia kapcsolatokat illetően lehetnek vitás kérdések az EU két legnagyobb vezető országa között. 2015-ben viták voltak a két nagy ország között a görög pénzügyi válság megoldásával kapcsolatban, de a menekültkérdésben, különös tekintettel a kvóták alkalmazására, sem volt harmónia.<sup>19</sup> Nyilvánvalóan lehetnek viták, ez természetes, de ha Európa jövőjét illető alapkérdésekben vannak nézeteltérések, az már nehezebben kezelhető. Európa jövőjét illetően három változat képzelhető el: valódi federáció (Európai Egyesült Államok központi kormányval Brüsszelben), a második opció gyakorlatilag megegyezik a brit állásponttal Európa kapcsán (nemzetek közössége, amit a szabad kereskedelem kapcsol össze). A harmadik változat szerint Európa visszatér a második világháború előtti állapotba, azaz nemzetállamok csoportja jön létre, ahol az együttműködés és a verseny változó hatalmi struktúrában létezik, magában foglalva lappangó konfliktusokat is.<sup>20</sup> A három változatot értékelve megállapítható, hogy az első és a harmadik nem megvalósítható, a másodiknak a fenntartása, amint azt a 2015-ös év is bizonyította, egyáltalán nem egyszerű. Mi várható 2016-ban? Németország nem támogatja a kontinentális európai integrációra vonatkozó francia javaslatot, különösen az eurózóna ügyében. Az álláspontok eltérőek maradnak 2016-ban is. Figyelemre méltóak lesznek a tartományi választások eredményei, amelyek Merkel kancellár további politikai jövőjét is jelentős mértékben befolyásolhatják.

Görögország két nagy kihívással áll szemben. Az egyik a politikai instabilitás, a másik a szociális elégedetlenség. Ehhez hozzájárul a migrációs kihívás, amely szinte megoldhatatlan problémák elé állítja az országot. Ciprasz szerény parlamenti többsége nem zárja ki újabb kormányválság kialakulását 2016-ban. A politikai vezetés el akarja kerülni az előrehozott választásokat, ezért nagyobb az esélye egy szakértői kormány megalakításának. Aggodalmat inkább a szociális elégedetlenség, mintsem a tekintélyes adósság visszafizetése okoz. A 2015-ös válság megismétlése nem valószínű, ugyanez vonatkozik az euróövezetből való kilépésre is. Az adósság könnyítésre vonatkozó tárgyalások az év végére prognosztizálhatók, amelynek során összeütközésekkel lehet számolni a kormány és a hitelezők között.

<sup>18</sup> Stratfor Annual Forecast 2016: Europe 28. December 2015.

<https://www.stratfor.com/forecast/annual-forecast-2016-europe/europe>; letöltés: 2016.01.20.

<sup>19</sup> BOSON Adriano: The next phase of European power politics. Stratfor geopolitics weekly September 29 2015. <https://www.stratfor.com/weekly/next-phase-european-power-politics>; letöltés: 2016.02.10.

<sup>20</sup> Uo.

Portugáliában a baloldali kormány vezette törekeny koalíció fennmaradásáért küzd, nem elképzelhetetlen előrehozott választások kiírása. A választásokat követő spanyol kormány megalakulása lassú döntéshozatalt prognosztizál, mivel Spanyolországban a koalíciós kormányzásnak nincs nagy tapasztalata. Mindkét országról elmondható, hogy a politikai pártok piacbarátok, kiállnak a politikai pártok az euróövezeti tagság mellett, ezért a korábbiakhoz hasonló pénzügyi instabilitással nem kell számolni. Az alacsony olajárak, illetve az Európai Központi Bank intervenciói megakadályozzák, hogy az Ibériai-félszigeten pénzügyi válság alakuljon ki. Olaszországban az év második felében az alkotmányozási reformról népszavazást tartanak. 2016-ban érdekes lehet a jobbközép és konzervatív erők vitája az euroszkepticizmusról, amely 2018-ban a választások előtt csúcsosodik ki (nem zárható ki előrehozott választás kiírása sem).

2016-ban fontos esemény lesz a brit szavazás az EU tagságról. A referendum 2016 végére vagy 2017 elejére várható. A bürokrácia csökkentésére és a versenyképesség növelésére vonatkozó brit javaslatok a tagállamok számára elfogadhatók. A bevándorlókka kapcsolatos szociális engedmények csökkentésére vonatkozó brit javaslatokat is nagy valószínűséggel egy kompromisszumot követően elfogadják a tagállamok. Az EU-reformokra vonatkozó javaslatok viszont több tagállam esetében vitákat gerjesztenek, különösen az a kitétel, hogy a nemzeti parlamentek vétójogot kapjanak az EU-parlament által hozott döntésekben. A bevándorlók szociális juttatásainak megnyirbálását támogatják az északi országok, de bírálják a kelet-közép-európai tagállamok. Ezekben a kérdésekben számos vita várható 2016-ban.

A migrációs válság folytatódik Európában, intenzitása valószínűleg növekedni fog, mivel az okok nem szűntek meg (szír, iraki, líbiai válság), sőt a katonai erők intenzívebb bevetésével csak fokozódtak. A bevándorlók azonban 2016-ban egy másik Európával fognak szembesülni. Sűrűbbek lesznek a határellenőrzések, a balkáni útvonalon lévő országok pedig kevésbé lesznek toleránsak a migránsokkal szemben. A Schengeni Megállapodás nem olyan lesz az év végén, mind a kezdetén. Vagy a szabad mozgást korlátozzák, vagy a tagok létszámát csökkentik. Mindezek következtében a menedékkeresők nehezebben fognak eljutni Észak-Európába. Vagy új utakat kell keresniük, vagy fennáll az a kockázat, hogy a Nyugat-Balkánon rekednek. Ez nehezíti a régió egyébként is bizonytalan helyzetét, ami a magas munkanélküliségből, az etnikai feszültségekből és a bizonytalan politikából adódik.

Kelet-Közép-Európában 2016 Lengyelország és Románia számára intenzívnek ígérkezik. Lengyelország igyekszik az Európai Uniót befolyásolni abban, hogy keményebb pozíciót foglaljon el Oroszországgal szemben, ugyanakkor bírálja Németországot az EU-s ügyek kezelése miatt (migráció és orosz–német kapcsolatok). Németország azzal érvel, hogy a minszki megállapodást a felek nem tartják be maradéktalanul, és igyekszik rábírnai a dél-európai országokat, hogy alakítsanak ki rugalmasabb viszonyt Oroszországgal, ugyanakkor védi energiapolitikáját Oroszországgal. Lengyelország nagyobb NATO-jelenlétet akar Kelet-Közép-Európában, eltávolodik Brüsszeltől és Berlintől, miközben szorosabb kapcsolatokat akar kialakítani a V-4 országokkal és Romániával, esetenként Nagy-Britanniával. Románia elkötelezett marad az Amerikai Egyesült Államok irányában

(nyáron a román államfőt nagy valószínűséggel fogadják a Fehér Házban), szoros kapcsolatot ápol a NATO-val és az EU-val. Igyekszik egyengetni Moldova EU-csatlakozását, Oroszországgal viszont kapcsolatai hűvösesek maradnak. A decemberi általános választások előtt várható, hogy a technokrata kormány politikai támogatottsága csökken.

Az Európai Unió keleti határa mentén lévő országok a regionális együttműködés erősítésére törekednek, ennek kapcsán igyekeznek a NATO kötelezettségvállalását erősíteni. Ez a NATO varsói júliusi csúcstalálkozóján kiemelt téma lesz. Lengyelország kérni fogja a NATO állandó katonai jelenlétét a térségben. Néhány tagállam, például Németország ezt ellenzi, a többi érintett országok között vannak olyanok, amelyek ezt a kérdést rotációs alapon kívánják megoldani.

#### 4. Kelet-Ázsia

A kínai reformfolyamat veszélybe került. A gazdaság átállítása a belföldi fogyasztásra nem gyors, de nem is olcsó. Az okok a régiók közötti eltérésekre vezethetők vissza, a fejlettebb déli és keleti területeken a szolgáltatóiparra nagyobb az igény, míg a nehézipari és építőipari szektort az északi területek vonzzák. A magánszféra egyre több nyersolaj importjára szorul, ami felgyorsítja a hazai cégek foglalkoztatását olajvezetékek építésében. A kínai politika elsőbbséggel kezeli a gazdasági és a szociális szétesés megakadályozását.

Kína reformot indított a haderő átalakítása terén is azzal a céllal, hogy közelítsen a nyugati mintákhoz. Ez a folyamat magában foglalja a létszám csökkentését, a katonai körzetek átszervezését és a tiszti létszám erőteljes leépítését.<sup>21</sup> Ugyanakkor ügyelnek arra is, hogy a leszerelt katonák helyet találjanak maguknak a gazdaság területén. Csökkentik a politikai komisszárok létszámát, legalábbis az alacsonyabb vezetési szinteken.

A kínai gazdaság lassulása érzékelhető lesz a délkelet-ázsiai országoknál is, különösen azoknál, amelyek függenek a kínai gazdaságtól, például Malajzia és Indonézia.

Ázsiában 2016-ban növekedni fog a regionális kereskedelmi és gazdasági megállapodások létrehozásának üteme. Az Amerikai Egyesült Államok által irányított Csendes-óceáni Partnerség ratifikálására kerül sor a régió számos országában, többen pedig bejelentik csatlakozási igényüket a második körben. Felgyorsítják a regionális gazdasági partnerségi megállapodásra vonatkozó tárgyalásokat, ennek keretében Kína, Dél-Korea és Japán kötnek szabadkereskedelmi megállapodást. A Délkelet-ázsiai Nemzetek Szövetsége (ASEAN) az új megállapodást példának tekinti, de egyik említett együttműködési szövetség sem fogja lényegesen megváltoztatni a térség gazdasági helyzetét, de új lehetőségeket és kihívásokat teremt a térségben.<sup>22</sup> Ez a folyamat természetesen belföldi kihívásokkal is jár, főként a saját, nemzeti érdekek védelmében.

---

<sup>21</sup> Stratfor Annual forecast.

<https://www.stratfor.com/forecast/annual-forecast-2016-east-asia/east-asia>; letöltés: 2016.02.14.

<sup>22</sup> Az ASEAN tagállamai: Fülöp-szigetek, Malajzia, Szingapúr és Thaiföld.

A regionális gazdasági együttműködés biztonsági kihívásokkal is jár, ami nem segíti a politikai, sőt területi vitákat. Ennek központja 2016-ban is a Dél-kínai-tenger. Kína továbbra is igényt tart a vitatott területekre, az Amerikai Egyesült Államok pedig kiáll a kis szigetcskék körüli hajózás szabadsága mellett. Erősíti kiképzési együttműködését a délkelet-ázsiai országokkal és Tajvannal, emellett igyekszik fegyvereladási megállapodásokat aláírni, valamint erősíti védelmi együttműködését Japánnal és Ausztráliával.

Japánban továbbra is belső viták folynak arról, hogy részt vegyen-e az ország a dél-kínai-tengeri járőrözésben, és ezek a viták valószínűleg el is tartanak az év végi felsőházi parlamenti választásokig. Tokió valószínűleg a légi járőrszolgálatban való részvételt csökkenti a hajók járőrszolgálatával szemben.

Az Amerikai Egyesült Államok azt szeretné, ha Ausztrália nagyobb szerepet vállalna a járőrözésekben, Canberra azonban egyrészt mérlegeli a költségeket, másrészt figyelembe veszi a Kínához fűződő gazdasági kapcsolatait. Az Amerikai Egyesült Államok folyamatos dél-kínai-tengeri tevékenysége és tajvani fegyvereládása ellenére Kínának nem áll szándékában katonai kapcsolatait csökkenteni az Amerikai Egyesült Államokkal. Nem akarja veszélyeztetni azt sem, hogy ne kapjon állandó meghívást a világ legnagyobb, két évente megrendezendő és 2016-ban esedékes többnemzetiségű haditengerészeti gyakorlatára (RIMPAC – Rim of the Pacific Exercise). Elképzelhető, hogy Kína 2016-ban engedményeket tesz Dél-Koreának a tengeri határok kijelölésében.

A térségben említésre méltó választásokra kerül sor Tajvanon, a Fülöp-szigeteken, Malajziában és Észak-Koreában (ha lehet választásoknak nevezni az ottani Munkapárti kongresszust, ami Kim Dzsong Un hatalmának megerősítését szolgálja). Nem zárható ki, hogy az ország újabb nukleáris és rakétakísérletet hajt végre 2016-ban.

## **5. Dél-Ázsia**

India legfontosabb külpolitikai célja 2016-ban a külföldi beruházások védelme. Elsődlegesnek számít az ASEAN-országokkal, az Amerikai Egyesült Államokkal, Japánnal és Franciaországgal való kapcsolatok erősítése. Nepállal egy három lépésben megvalósítandó program alapján elkezdődik a viszony stabilizálása. A Pakisztánnal fennálló nézeteltérések Kasmír kapcsán megmaradnak a megszokott szinten, nem súlyosbodnak, sőt Afganisztán miatt előfordulhatnak egyeztetések.

Pakisztán gazdasági növekedése, köszönhetően az olajárak csökkenésének és nem utolsósorban a három évre szóló 6,6 milliárd dolláros IMF-kölcsönnek, 2016-ban négy százalékot emelkedik. Az ország vezetése igyekszik kiegyensúlyozott kapcsolatot kialakítani Oroszországgal, az Amerikai Egyesült Államokkal és Kínával, valamint Szaúd-Arábiával és Iránnal. A szaúdi biztonsági helyzetet figyelemmel kíséri, katonai tanácsadókat küld Rijadba, de túlzottan nem engedi bevonni magát a konfliktusba, nehogy sérüljenek az Iránhoz fűződő kapcsolatai.

Az afgán biztonsági erők nem tudják legyőzni a tálibokat annak ellenére sem, hogy a felkelők széthullnak. Kína és Pakisztán aggódik a hosszú afganisztáni instabilitás miatt, de ennek ellenére az egyedüli lehetőség számukra 2016-ban a béketárgyalás. A tálib egység hiányában azonban komolyabb megállapodás nem várható. A 2015-ös tálib sikerek hatása – még akkor is, ha rövid távúak voltak – áthúzódik 2016-ra is. Az afgán biztonsági erőknek szembe kell nézniük a tálibok és egyéb felkelők akcióival, különös tekintettel a tavaszi hadjáratra. Ez ugyancsak próba elé állítja a nemzeti egységkormányt, elsősorban a Kabultól egyre inkább függetlenül viselkedő Dosztum tábornokkal szemben, aki kizárólag saját érdekeit tartja szem előtt. Az afganisztáni tálibok által elkövetett atrocitások negatív hatást gyakorolnak nemcsak az afganisztáni nemzeti megegyezési folyamatra, hanem egy esetleges afgán-pakisztáni tárgyalásokra is.

Az ISIS afganisztáni megjelenését követő egy év után kijelenthetjük, hogy a terrorszervezet szerepe nem nőtt Afganisztánban, illetve a másik oldalról vizsgálva az afgán militánsok sem keresik a kapcsolatot az ISIS-szel. Szerepe nőhet 2016-ban, de csak akkor, ha az ISIS alkalmazkodik az afganisztáni törzsi, etnikai és kulturális szokásokhoz. Ez a kihívás Afganisztánban sokkal nagyobb, mint Észak-Afrikában vagy Dél-Ázsiában. Az ISIS Afganisztánban a TTP (Tehrik-i-Taliban Pakistan) mozgalommal és az afgán tálibokból kiábrándultakkal keresi a kapcsolatot.<sup>23</sup> A tálibok felaprózódása ellenére a Masoor és Rasool mollák vezetése alatt működő csoportok a legmilitánsabbak Afganisztánban, 2016-ban azok is maradnak. Az ISIS és az afgán militáns csoportok közötti heves versengések folytatódni fognak 2016-ban is, de a rivális csoportok közötti összetűzések intenzitása tartományonként változik. A tálib szövetségesek és az Üzbegisztáni Iszlám Mozgalom militáns csoportja nagyobb mobilitással fognak rendelkezni 2016-ban Afganisztánban. Ez érthető módon aggodalommal tölti el a közép-ázsiai országokat és Oroszországot Afganisztán északi határai mentén, hiszen tartanak attól, hogy az összetűzések átterjednek a szomszédos országokra. Következésképpen Afganisztán és Pakisztán között a határbiztonság hiányával kapcsolatos feszültség növekedni fog.

## 6. Szubszaharai régió

A térséget 2016-ban az jellemzi, hogy számos, régóta hivatalban lévő vezető törekszik arra, hogy hatalmát meghosszabbítsa. Ezek közül a legveszélyesebb a Kongói Demokratikus Köztársaság elnöke, Joseph Kabila. Választások lesznek a Kongói Köztársaságban, Ugandában, de készítik 2017-re a választásokat Ruandában és Angolában is. Dél-Afrikában gyenge a valuta, gazdasági problémákkal és ehhez csatlakozó szociális elégedetlenséggel kell számolni, különös tekintettel a bányáiparra. Nigériában a tavalyi választásokat megnyert Buhari elnök teljes lendülettel kezd hozzá politikája érvényesítéséhez. Az ország északi részén komoly kihívást jelent számára a Boko Haram terrorszervezet, de nem kisebb

---

<sup>23</sup> Nem keverendő az afganisztáni tálib mozgalom és a Tehrik-i-Taliban Pakistan szervezet (egy-egy forrás pakisztáni táliboknak is hívják őket). A TTP különböző iszlám militáns csoportok gyűjtő szervezete, amelynek központja Pakisztán nyugati (törzsi) területén van, az afgán határ közelében. A TTP nem kapcsolódik közvetlenül az afgán tálib mozgalomhoz, értelemszerűen a pakisztáni kormány ellen van.

gondot jelent számára a korrupció elleni harc és az energiaágazat reformja. Nigéria reformot vezet be az olajiparban, amelynek lényege, hogy az értékesítést illetően gyorsabbá akarja tenni az eljárást, és nem egy központi szervezeten keresztül valósítja azt meg, hanem közvetlenül a külföldi magán- és állami cégekkel tárgyal. A militáns szervezeteket az elnök egy amnesztiaprogrammal akarja „leszerelni”, remélve ezzel azt, hogy a militáns szervezetek nem hajtanak végre merényleteket olajlétesítmények ellen. Ez persze nem garantálja azt, hogy fegyveres bandák ne hajtanának végre fegyveres rablást, túszejtéseket és csővezetékek megromlását.

A nyugat-afrikai országokat (Gabon, Angola, Ghána) is negatívan érintik a csökkenő olajárak. Ghána az IMF-től próbál pénzt szerezni egy hároméves mentőakció keretében, ami jövőre kezdődne el.

Maliban terrortámadások várhatók hazai célok és nyugati érdekeltségek ellen.<sup>24</sup> Támadások főként az ország északi részén várhatók (ahogy ezt eddig is tapasztalhattuk). A mali fegyveres erők a francia haderővel együtt rendszeres támadásokat hajtanak végre a milíciák ellen.

Míg Nyugat-Afrika az alacsony olajárakkal küzd, Kelet-Afrika a globális energiapiacra szeretne betörni. Tanzániában, Mozambikban, Kenyában törvényeket hoztak és felveszik a kapcsolatot a nemzetközi olajtársaságokkal. Az országok nem rendelkeznek komoly érdekérvényesítő képességgel, a feltételeket a nagy olajtársaságok diktálják.

Szudánban Basír elnök arra törekszik, hogy a lázadó csoportokkal megállapodjon. Ez nem lesz egy gyors folyamat, számos akadállyal kell számolni.

## 7. Latin-Amerika

Venezuela gazdasága tovább hanyatlik, az ellenzék előretörése a Nemzetgyűlésben gyengíti az Egyesült Venezuelai Szocialista Párt hatalmát és szociális feszültségek várhatók. Az ellenzék jelentős többségének köszönhetően képes lesz a Nemzetgyűlésben komoly gazdasági és politikai reformokat elfogadtatni. Az ellenzéki többségből adódóan képesek lesznek a kormányerőket szövetség kialakítására kényszeríteni. A költségvetés szigorítása várható 2016-ban, ami importcsökkentéssel is jár. Az esetenkénti élelmiszerhiány és az élelmiszerárak emelkedése főként a városokban tüntetésekhez vezethet.<sup>25</sup>

A brazil kormány a foglalkoztatás fenntartása és az infláció növekedése miatt kemény kihívásokra számíthat. A 2014-es korrupciós botrány utóhatásai 2016-ban is érezhetőek lesznek. A kormány további intézkedéseket hoz a botrány negatív következményeinek csökkentésére, például a jelenleg kereskedelmi tilalom alá eső cégeket mentesíti a korlátozások alól és engedélyezi az üzletkötést a botrányban érintett Petrobas céggel. Jóllehet Dilma Rousseff elnök megúsza a vád alá helyezést, a Munkáspárt jövője nagymértékben függ az ellenzékétől.

---

<sup>24</sup> Stratfor Annual Forecast 2016: Sub-Saharan Africa.  
<https://www.stratfor.com/forecast/annual-forecast-2016-sub-saharan-africa/sub-saharan-africa>; letöltés: 2016.02.14.

<sup>25</sup> Stratfor: Annual Forecast 2016: Latin America.  
<https://www.stratfor.com/forecast/annual-forecast-2016-latin-america/latin-america>; letöltés: 2016.02.14.



Az új argentin kormány 2016-ban azzal lesz elfoglalva, hogy az előző kormány által elkövetett hibákat kiküszöbölje. A legnagyobb kihívást jelentik számukra a hitelezőkkel folytatandó tárgyalások az adósság visszafizetéséről. Az államadósság konszolidálása érdekében Kínától próbál a kormány pénzügyi forrásokat szerezni, de a kormány nyitott más hitelezőkkel folytatandó tárgyalásokra is.

Kolumbiát is negatívan érinti a csökkenő olajár, mivel az ország gazdasága nagymértékben függ az olajbevételektől. A kormány márciusban tárgyalásokat kezd a FARC-cal (Fuerzas Armadas Revolucionarias de Colombia – Kolumbiai Forradalom Fegyveres Erői) a gerillák leszereléséről. Ennek még a kilátásait korai lenne értékelni. 2016-ban a kormány stratégiája a kábítószer-termelés elleni küzdelemre fókuszál, emiatt a terjesztésben érdekelt termelőkkel összetűzésekkel lehet számolni. A kormány stratégiájának lényege, hogy nem a kokaincserjék levegőből történő lepermetezésére, hanem a tövek földből való kitépésére koncentrál.

Mexikó exportorientált gazdasága igyekszik alkalmazkodni a lassú világpiachoz. A gazdaság növekedése 2015-höz viszonyítva lassabbnak ígérkezik, annak ellenére, hogy az ország vonzza a külföldi beruházókat. Az ország bűnszervezetei egyre másra esnek szét, a kormány felveszi a harcot a terület birtoklásáért küzdő bűnöző bandákkal. A küzdelem főként az ország északkeleti területein nyilvánul meg, a kormány igénybe veszi a fegyveres erőket és a nemzeti rendőrséget.

#### **Következtetések**

- Az amerikai–orosz kapcsolatok zsákutcája, az európai nacionalizmus erősödése, Törökország szerepének megnövekedése, a migrációs válság, a nemzetközi válságok megoldatlansága miatt nehéz évvel kell számolnunk 2016-ban.
- Az előrejelzések szerint nem zárható ki, hogy Törökország katonai erővel bevonul Szíriába.
- A koalíciós erők 2016-ban komoly veszteségeket fognak okozni az ISIS-nek.
- 2016-ban Európában is felerősödik a dzsihadista fenyegetés és az ezzel párhuzamosan, főként az európai országokban, erősödik iszlamofóbia.
- Szinte az egész világon növekszik a kiberfenyegetettség.
- Törökország a határain túli eseményekkel kapcsolatban ellentmondást nem tűrő politikát fog folytatni.
- Az ISIL katonai gyengülése felbátorítja a szervezet vezetését arra, hogy terrortámadásokat hajtsanak végre Nyugaton és a Közel-Keleten.

- Maliban terrortámadások várhatók hazai célok és nyugati érdekeltségek ellen.
- A menekültválság folytatódik, az előrejelzések szerint a tavalyi évhez képest jelentősen növekszik, de a létszám függ a szír–iraki helyzettől és az EU magatartásától is.

#### FELHASZNÁLT IRODALOM

- Annual Forecast 2016: Middle East and North Africa Dec 28, 2015.  
<https://www.stratfor.com/forecast/annual-forecast-2016-middle-east-and-north-africa/middle-east-and-north-africa>; letöltés: 2015.12.30.
- Az európai iszlámfóbiával kapcsolatban bővebben lásd: Az EUMC „Muszlimok az Európai Unióban: diszkrimináció és iszlámfóbia” című kiadványát.  
[https://fra.europa.eu/sites/default/files/fra\\_uploads/1936-EUMC-highlights-HU.pdf](https://fra.europa.eu/sites/default/files/fra_uploads/1936-EUMC-highlights-HU.pdf); letöltés: 2016.02.09.
- BOSON Adriano: The next phase of European power politics. Stratfor geopolitics weekly September 29 2015.  
<https://www.stratfor.com/weekly/next-phase-european-power-politics>; letöltés: 2016.02.10.
- ISCHINGER Wolfgang: Münnich Security Report 2016. Boundless Crises, Reckless Spoilers, Helpless Guardians.  
<https://www.project-syndicate.org/commentary/munichsecurity-conference-addresses-international-disorder-by-wolfgang-ischinger-2016-02>; letöltés: 2016.02.14.
- January 2016. Global extremism monitor.  
<http://tonyblairfaithfoundation.org/religion-geopolitics/reports-analysis/report/global-extremism-january-2016>; letöltés: 2016.03.15.
- Military Balance 2016. Modernising military capabilities; Familiar security challenges. p. 5.
- POUSTER Jacob: Refugee crisis, Climate change are top risks in the next ten year.  
<http://www.pewresearch.org/fact-tank/2016/01/21/top-global-risks-wef>; letöltés: 2016.01.26.
- SCOTT Stewart: A Tactical Assessment of the Islamic State's Bombing Operations. July 30, 2015.  
<https://www.stratfor.com/weekly/tactical-assessment-islamic-states-bombing-operations>; letöltés: 2016.02.11.
- Statement for the Record Worldwide Threat Assessment of the US Intelligence Community Senate Armed Services Committee James R. Clapper Director of National Intelligence February 9, p. 7.  
[http://www.armed-services.senate.gov/imo/media/doc/Clapper\\_02-09-16.pdf](http://www.armed-services.senate.gov/imo/media/doc/Clapper_02-09-16.pdf); letöltés: 2016.02.14.

- Stratfor Annual Forecast – 2016.  
<https://www.stratfor.com/forecast/annual-forecast-2016>; letöltés: 2016.01.12.
- Stratfor Annual forecast.  
<https://www.stratfor.com/forecast/annual-forecast-2016-east-asia/east-asia>;  
letöltés: 2016.02.14.
- Stratfor Annual Forecast 2016.  
<https://www.stratfor.com/forecast/annual-forecast-2016-europe/europe>;  
letöltés: 2016.02.20.
- Stratfor Annual Forecast 2016: Europe 28. December 2015.  
<https://www.stratfor.com/forecast/annual-forecast-2016-europe/europe>;  
letöltés: 2016.01.20.
- Stratfor Annual Forecast 2016: Sub-Saharan Africa.  
<https://www.stratfor.com/forecast/annual-forecast-2016-sub-saharan-africa/sub-saharan-africa>;  
letöltés: 2016.02.14.
- Stratfor elemzés: In Libya, the Islamic State Drives a Deeper Wedge Between Militia Leaders.  
<https://www.stratfor.com/analysis/libya-islamic-state-drives-deeper-wedge-between-militia-leaders>; letöltés: 2016.01.20.
- Stratfor: Annual Forecast 2016: Latin America.  
<https://www.stratfor.com/forecast/annual-forecast-2016-latin-america/latin-america>;  
letöltés: 2016.02.14.
- The Saudis Change Their Tune on Oil Production Cuts.  
Stratfor Geopolitical diary 2015.12.03.  
<https://www.stratfor.com/geopolitical-diary/saudis-change-their-tune-oil-production-cuts>;  
letöltés: 2016.02.12.
- What to expect in 2016. International Defense News January 11, 2016. p. 9.



DR. TÖMÖSVÁRY ZSIGMOND  
NY. DANDÁRTÁBORNOK

## ZÁRSZÓ

**Tisztelt Konferencia!**  
**Kedves Tagtársaim!**  
**Kedves Vendégeink!**

A Felderítők Társasága Egyesület megalakításának 10. évfordulója alkalmából szervezett konferenciánk végéhez értünk. Köszönetet mondok meghívott vendégeinknek, együttműködő partnereink képviselőinek, tagságunknak és az érdeklődőknek, hogy jelenlétükkel megtisztelték rendezvényünket. Úgy gondolom, hogy a mai napon elhangzott előadások hitelesen bizonyították az Egyesületünk tagságában meglévő szakmai értékeket és tudást, ami a szakmatörténet gondozása mellett – reményeink szerint – a ma felderítőinek és hírszerzőinek is szolgált hasznosítható ismeretekkel. Bízom abban, hogy a mai rendezvény újabb lendületet ad jövőbeni feladataink még eredményesebb végrehajtásához.

A zárszó lehetőséget ad a köszönetnyilvánításra. Így engedjék meg, hogy – mindenekelőtt – megköszönjem mai konferenciánk előadóinak a tartalmas és gondolatébresztő prezentációkat, a lelkiismeretes felkészülést. Ugyancsak köszönetet mondok azoknak a tagtársainknak, akik a rendezvényünkhöz szorosan kapcsolódó szakmatörténeti kiállítást előkészítették, szervezték és berendezték. Külön köszönet illeti a Nemzeti Közszolgálat Egyetem Hadtudományi és Honvédtisztképző Kar, Kari Könyvtárának vezetőjét és munkatársait, akik, csatlakozva évfordulónkhoz színvonalas szakmai időszak kiállítással segítették elő mai rendezvényünk sikerét.

Külön is szeretném megköszönni a Nemzeti Közszolgálati Egyetem Ludovika Zászlóalj Felderítő Szak(irány) hallgatóinak és parancsnokainak, tanárainak, hogy jelenlétükkel megtisztelték rendezvényünket! Bízom abban, hogy a választott szakterületük történetének fontosabb időszakairól hallott előadások csak erősíteni fogják a felderítőszakma iránti elkötelezettségüket!

Ez úton is köszönetünket fejezem ki Vargha Tamás miniszterhelyettes úrnak, a HM parlamenti államtitkárának, hogy jelenlétével megtisztelte mai rendezvényünket és méltatta Egyesületünk tevékenységét. Ugyancsak köszönöm Kovács József altábornagy úrnak, a Katonai Nemzetbiztonsági Szolgálat főigazgatójának, hogy elvállalta rendezvényünk fővédnöki tisztségét, Nagy József dandártábornok úrnak, a KNBSZ főigazgató-helyettesének és Oroszi Zsolt ezredes igazgató úrnak pedig, hogy jelenlétükkel megtisztelték konferenciánkat.

Köszönetet mondok konferenciánk együttműködő partnereinek, a Katonai Nemzetbiztonsági Szolgálatnak és a Nemzeti Közsolgálati Egyetemnek, amely – immár hagyományosan, ez évben is – kiváló feltételek biztosításával járult hozzá rendezvényünk sikeréhez. Köszönöm az Egyetem Nemzetbiztonsági Intézetének szervezésben nyújtott segítségét is.

Mai konferenciánk előadásainak anyagát a Katonai Nemzetbiztonsági Szolgálat égisze alatt kiadásra kerülő Felderítő Szemlében megjelentetjük. Konferenciánkat eredményesnek értékelem, amellyel méltó módon emlékeztünk meg Egyesületünk megalakításának 10. évfordulójáról.

### **Tisztelt Hallgatóim!**

Köszönöm a megjelenést és egész napi figyelmet. Remélem, valamennyien jól érezték magukat, és élményekkel, ismeretekkel gazdagodva távoznak konferenciánkról.

Várjuk Önöket, várunk Benneteket máskor is a Felderítők Társasága Egyesület hasonló rendezvényein.

Viszontlátásra!



A konferencia pillanatai

---

## ÖSSZEFOGLALÓ A KONFERENCIÁRÓL

---

2016. április 21-én a Nemzeti Közsolgálati Egyetem Hungária körúti kampuszának dísztermében került sor a Felderítők Társasága Egyesület (FTE) megalakulásának 10. évfordulója alkalmából szervezett emlékülésre és szakmai konferenciára.

A rendezvényt – amelynek fővédnöke Kovács József altábornagy, a Katonai Nemzetbiztonsági Szolgálat főigazgatója volt – Vargha Tamás úr miniszterhelyettes, a Honvédelmi Minisztérium parlamenti államtitkára nyitotta meg. Köszöntötte a felderítőszakma képviselőit és a megalakulásának 10. évfordulóját ünneplő Egyesületet.

Az államtitkári megnyitót követően, Dr. Tömösváry Zsigmond ny. dandártábornok, az Egyesület elnöke emlékezett meg az FTE megalakulása óta eltelt tíz esztendőben végzett tartalmas munkáról, a szervezet szakmai, tudományos és társadalmi kapcsolatainak fokozatos bővüléséről, a honvédelem érdekében tevékenykedő társadalmi szervezetek körében kialakult elismertségének egyre érzékelhetőbb növekedéséről. Köszönetet mondott az Egyesület együttműködő partnereinek az együttműködési készségért és az FTE tevékenységének támogatásáért. Külön is megköszönte az Egyesület bázisszervezetének, a Katonai Nemzetbiztonsági Szolgálat és jogelődje vezetésének, személy szerint főigazgató uraknak azt a folyamatos támogatást, ami jelentős mértékben hozzájárult az Egyesület munkájának eredményességéhez. Méltatta az Egyesület Bizottságai (2015 óta Szekciói) által szervezett tartalmas, hasznos és a tagság érdeklődését kiváltó rendezvényeket, és kérte a tagság, valamint az együttműködő partnerek támogatását a további munkához. Az Egyesület elnöke szólt arról is, hogy a tagság korfája kedvezőtlen tendenciát mutat, aminek javítása érdekében bázisszervezetünk vezetésének segítségével határozott lépéseket javasolt.

Az emlékülés végén került sor a vezérkarfőnöki, a főigazgatói és az Egyesület Elnöksége által adományozott elismerések átadására a Felderítők Társasága Egyesület elmúlt tíz évben kiemelkedő munkát végzett tisztségviselői és tagjai, valamint az együttműködő partnerszervezetek képviselői részére. Az elismeréseket Nagy József dandártábornok, a Katonai Nemzetbiztonsági Szolgálat főigazgató-helyettese és Dr. Tömösváry Zsigmond ny. dandártábornok, az Egyesület elnöke adták át.

Ezt követően az együttműködő partnerszervezetek képviselői köszöntötték a megalakulásának 10. évfordulóját ünneplő Egyesületet, köztük:

– Dr. Boldizsár Gábor ezredes, a Magyar Ejtőernyősök Bajtársi Szövetségének elnöke, a Nemzeti Közsolgálati Egyetem Hadtudományi és Honvédtisztképző Kar dékánja;

– Dr. Tömösváry László ny. vezérezredes, a Magyar Hadtudományi Társaság elnöke;

- Dr. Parádi József ny. r. ezredes, a Szemere Bertalan Magyar Rendvédelem-történelmi Tudományos Társaság elnöke; és
- Szekeres István ny. dandártábornok, a Balassi Bálint Bajtársi Egyesület elnöke.



Az együttműködő partnerszervezetek képviselői

Az emlékülést követően került sor a „Biztonságpolitika, szakmatörténet, felderítés, hírszerzés” című konferenciára, amelyen egy kivétellel (Dr. Forray László alezredes NKE felderítőszakcsoport-vezető) valamennyi előadást Egyesületünk tagjai tartották. Így:

- Az Evidenzbürótól az önálló magyar katonai hírszerzés megteremtéséig (Prof. Dr. habil. Szakály Sándor, DSc, a VERITAS Történetkutató Intézet főigazgatója, a Felderítők Társasága Egyesület tagja);
- Magyarország NATO-csatlakozása, a (katonai) hírszerzés útja a VSZ-ből a NATO-ba (Dr. Botz László ny. altábornagy, PhD, főiskolai magántanár, a Felderítők Társasága Egyesület Örökös Tiszteletbeli Tagja);

- „Rendszerváltás” a nemzeti katonai rádióelektronikai felderítés területén (Gyenes István ny. dandártábornok, a Felderítők Társasága Egyesület alelnöke);
- A katonadiplomácia rendszer átalakítása a rendszerváltást követő években – Egy katonadiplomata visszaemlékezése (Gál Emil ny. ezredes, a Felderítők Társasága Egyesület tagja);
- A Tájékoztató Részlegtől az Elemző és Értékelő Igazgatóságig – Egy szakmatörténeti tanulmány keresztmetszete és néhány tanulsága (Dr. Magyar István ny. dandártábornok, a Felderítők Társasága Egyesület Tudományos Szekciójának a vezetője);
- A magyar mélységi felderítéstől a különleges rendeltetésű erők alkalmazásáig (Dr. habil. Héjja István ny. ezredes, a Felderítők Társasága Egyesület elnökségi tagja, Dr. Forrai László alezredes NKE felderítőszakcsoport-vezető);
- Paradigmaváltások a felderítőcsapatoknál (Somkutas Róbert ny. alezredes, Halász István ny. ezredes, a Felderítők Társasága Egyesület elnökségi tagjai);
- Biztonságpolitikai helyzetértékelés 2016 (Dr. habil. Kis-Benedek József ny. ezredes, PhD, címzetes egyetemi tanár, a Felderítők Társasága Egyesület elnökségi tagja).

A konferencia az Egyesület elnökének zárszavával ért véget.

A konferencia szüneteiben a résztvevők két kapcsolódó kiállítást is megtekinthettek. Az egyiket a díszterem előterében az Egyesület eddig megjelent kiadványaiból és tagjai által írt könyvekből, a rádióelektronikai felderítés immár történelminek tekinthető eszközeiből és a csapatfelderítő tiszti, katonai felszereléseiből adott ízelítőt, míg a másikat az egyetemi könyvtár előterében, a „Felderítőképzés az Egyetem Központi Könyvtár és Levéltár által őrzött dokumentumok tükrében” címmel.

A rendezvényen 95 fő regisztrált tagunk, a NKE Felderítő Szak hallgatói és tanárai 21 fővel, bázisszervezetünkötől két fő, együttműködő partnereink közül hat fő, valamint hét fő külső meghívott vendégünk, összesen 131 fő vett részt.

Köszönet illeti előadóinkat a remek előadásokért és a lelkiismeretes felkészülésért, a konferencia és a hozzá kapcsolódó kiállítás szervezőit pedig az önzetlen, lelkiismeretes és odaadó szervező munkáért, az ötletekért és javaslatokért.

Sikeres rendezvényt tudhatunk magunk mögött, amire büszkék lehetünk. Sikerült újra egy szeletet mutatnunk Egyesületünk képességeiből, szellemiségéből, valamint a bajtársi együvé tartozásából. Ez olyan érték, ami további erőt és lendületet kell, hogy adjon jövőbeni munkánkhoz.

Köszönet a közös munkáért! „Ez jó mulatság, férfimunka volt!”





A konferencia résztvevői

---

## A KÖTET SZERZŐI

---

<b>Dr. Botz László</b>	ny. altábornagy, PhD, főiskolai magántanár, a Felderítők Társasága Egyesület Örökös Tiszteletbeli Tagja
<b>Gál Emil</b>	ny. ezredes, a Felderítők Társasága Egyesület tagja
<b>Gyenes István</b>	ny. dandártábornok, a Felderítők Társasága Egyesület alelnöke
<b>Dr. Forray László</b>	alezredes, PhD, NKE felderítőszakcsoport-vezető
<b>Halász István</b>	ny. ezredes, a Felderítők Társasága Egyesület elnökségi tagja
<b>Dr. Héjja István</b>	ny. ezredes, PhD, a Felderítők Társasága Egyesület elnökségi tagja
<b>Dr. Kis-Benedek József</b>	ny. ezredes, habil., PhD, címzetes egyetemi tanár, a Felderítők Társasága Egyesület elnökségi tagja
<b>Dr. Magyar István</b>	ny. dandártábornok, a Felderítők Társasága Egyesület Tudományos Szekciójának a vezetője
<b>Somkutas Róbert</b>	ny. alezredes, a Felderítők Társasága Egyesület elnökségi tagja
<b>Dr. Szakály Sándor</b>	prof., habil., DSc, a VERITAS Történetkutató Intézet főigazgatója, a Felderítők Társasága Egyesület tagja
<b>Dr. Tömösváry Zsigmond</b>	ny. dandártábornok, PhD, a Felderítők Társasága Egyesület elnöke
<b>Vargha Tamás</b>	a Honvédelmi Minisztérium parlamenti államtitkára

---

## A FELDERÍTŐ SZEMLÉBEN TÖRTÉNŐ PUBLIKÁLÁS FELTÉTELEI

---

### AZ ÍRÁSMŰVEKKEL SZEMBEN TÁMASZTOTT KÖVETELMÉNYEK:

#### **Etikai követelmények:**

- az írásmű másol ebben a formájában még nem jelent meg;
- a szerző(k) kizárólagos szellemi tulajdona;
- korrekt, visszakereshető hivatkozásokkal ellátott;
- bibliográfiával ellátott (amely tartalmazza a hivatkozott irodalom jegyzékét, az internetes anyagok jegyzékét a letöltés idejével együtt);
- a szerző(k) saját véleményét is tükrözheti, amely értelemszerűen nem mindig egyezik meg a Szolgálat álláspontjával.

#### **Tartalmi követelmények:**

- a folyóiratokban – jellegével összhangban – a honvédelemmel, azon belül elsősorban a nemzetbiztonsággal, a hírszerzéssel, a felderítéssel, a katonai biztonsággal és a biztonságpolitikával kapcsolatos tudományos igényű kérdéseket feldolgozó és elemző írásokat – tanulmányokat, cikkeket és más témákat, anyagokat – jelentetünk meg;
- az írásmű legyen logikus, áttekinthető, tartalmilag összefüggő és jól tagolt;
- a témával kapcsolatos saját koncepció megfogalmazása legyen érthető, a következtetések pedig megalapozottak, érvekkel, adatokkal alátámasztottak legyenek.

#### **Formai követelmények (és a kapcsolódó információk):**

- a szerzői kéziratok terjedelme lehetőleg ne haladja meg az egy szerzői ívet (40 ezer karakter, illetve 20–21 gépelt oldal); a kéziratot Times New Roman 12 pontos betűvel, másfeles sortávolsággal írva, a képeket és az ábrákat feldolgozható (.jpg vagy .tif) formátumban, elektronikus adathordozón (CD-n) és – lehetőség szerint – egy kinyomtatott példányban is kérjük megküldeni;

- lehetőség van a kézirat interneten történő megküldésére is a [felderito.szemle@knbsz.gov.hu](mailto:felderito.szemle@knbsz.gov.hu) e-mail címen, a kézirathoz kérjük mellékelni a szerző vagy szerzők nevét, rendfokozatát, beosztását vagy munkakörét, állandó lakcímét, telefonon és interneten történő elérhetőségét;
- a beérkezett kéziratokat a Szolgálat kompetens, tudományos fokozattal rendelkező munkatársai vagy más szakértők lektorálják;
- a Szerkesztőbizottság – a lektori vélemények figyelembevételével – fenntartja a jogot, hogy a megjelenésre alkalmatlannak ítélt kéziratokat – indoklás nélkül – nem közli. Az ilyen írásokat nem küldi vissza és nem őrzi meg;
- a kiadványban bárki publikálhat, akinek az írását a Szerkesztőbizottság az etikai, tartalmi és formai követelmények alapján, kiadványban történő megjelentetésre, valamint az interneten történő közzétételre alkalmasnak tartja;
- a közleményhez „Rezümét” kell mellékelni, maximum 10–12 sorban, magyar és angol nyelven;
- a közleményhez 3–5 kulcsszó megadása szükséges, magyar és angol nyelven;
- az írás angol nyelvű címét is kérjük megküldeni.

#### A KÖZLEMÉNYEKEL SZEMBEN TÁMASZTOTT FORMAI KÖVETELMÉNYEK

A folyóirat kizárólag az MSZ ISO 960 szabvány alapján készített hivatkozásokkal ellátott tanulmányt, cikket jelentet meg.

A közleményhez szükséges megadni:

A SZERZŐ, SZERZŐK

AZ ÍRÁS CÍME (magyarul, angolul)

REZÜMÉ (magyarul, angolul)

KULCSSZAVAK (magyarul, angolul)

## BIBLIOGRÁFIAI HIVATKOZÁS

A társadalomtudományokban a megszokott számozott hivatkozást az idézések jegyzetben<sup>1</sup> módszerrel kérjük alkalmazni.

Abban az esetben, ha a szerző nem ezt a módszert alkalmazza, a kéziratot lektorálás nélkül visszaküldjük átdolgozásra!

### Idézések jegyzetben:

A szövegen belüli idézést követően felső indexként megadott sorszámok jegyzetekre utalnak, amelyeket a szövegbeli megjelenésük sorrendjében kell közölni. Ezek a jegyzetek tartalmazhatják az idézéseket.

### Első idézés:

Ha az idézések jegyzetben vannak megadva, egy dokumentumra vonatkozó első idézésnek tartalmaznia kell az idézés és a bibliográfiai hivatkozások külön jegyzékében lévő kapcsolódó tétel pontos megfeleltetéséhez szükséges adatokat. Az első idézésnek tartalmazni kell: legalább a szerző(k) nevét és a teljes címet úgy, ahogy azok a bibliográfiai hivatkozásokban meg vannak adva, továbbá az idézett rész oldalszámát, ha az szükséges.

### *Példák:*

- (1) ÁCS Tibor: A reformkor hadikultúrájáról. p. 34.
- (2) BEREK Lajos: A hadtudományi kutatómunka alapjai. p. 33.
- (3) KOVÁCS Jenő: Az új magyar hadtudomány gyökerei, fejlődésének szemléleti problémái. p. 6.
- (4) [www.globalsecurity.org/army/iraq](http://www.globalsecurity.org/army/iraq); letöltés: 2012.04.19.

### Bibliográfiai hivatkozások jegyzéke:

A bibliográfiai hivatkozások jegyzékében a hivatkozásokat az első adatelem betűrendjében kérjük megadni.<sup>2</sup>

### *Példák:*

- (1) ÁCS Tibor: A reformkor hadikultúrájáról. Zrínyi Kiadó, Budapest, 2005. ISBN 963 9276 45 6
- (2) BEREK Lajos: A hadtudományi kutatómunka alapjai. In: SZILÁGYI Tivadar (szerk.): Szemelvények. Zrínyi Miklós Katonai Akadémia, Budapest, 1994. pp. 31–50.

---

<sup>1</sup> Bibliográfiai hivatkozások. Magyar Szabvány, MSZ ISO 690. pp. 19–20.

<sup>2</sup> Bibliográfiai hivatkozások. Magyar Szabvány, MSZ ISO 690. p. 18.

- (3) KOVÁCS Jenő: Az új magyar hadtudomány gyökerei, fejlődésének szemléleti problémái. In: Új Honvédségi Szemle, 1993. 47. évf. 6. sz. pp. 1–7. ISSN 1216-7436
- (4) [www.globalsecurity.org/army/iraq](http://www.globalsecurity.org/army/iraq); letöltés: 2012.04.19.

Ábra, vázlat, térkép, diagram, egyéb melléklettel szembeni követelmények:

- az ábra, vázlat sorszáma (pl. 1. ábra.);
- az ábra, vázlat címe;
- az ábra, vázlat forrása (vagy: Szerkesztette: ...);
- idegen nyelvű ábra, vázlat esetén lehetőség szerint magyar nyelvű jelmagyarázat.

Rövidítések, idegen kifejezésekkel kapcsolatos követelmények:

- az idegen kifejezéseket, rövidítéseket magyarul és eredeti idegen nyelven kell az írásműben az első alkalommal feloldani lábjegyzetben;

*Példa:*

- WFP – World Food Program – ENSZ Világélelmezési Programja.

SZERKESZTŐBIZOTTSÁG

## ELÉRHETŐSÉGEINK

Postacím: Katonai Nemzetbiztonsági Szolgálat Tudományos Tanácsa  
1111 Budapest, Bartók Béla u. 24–26.  
Katonai Nemzetbiztonsági Szolgálat Tudományos Tanácsa  
1502 Budapest, Pf. 117

E-mail: [felderito.szemle@knbsz.gov.hu](mailto:felderito.szemle@knbsz.gov.hu)

Dr. Vida Csaba alezredes,  
a KNBSZ Tudományos Tanács titkára  
06(1) 386-9344/5300, HM 65-300  
e-mail: [vida.csaba@knbsz.gov.hu](mailto:vida.csaba@knbsz.gov.hu)

Deák Anita alezredes  
06(1) 386-9344/5115, HM 65-115  
e-mail: [deak.anita@knbsz.gov.hu](mailto:deak.anita@knbsz.gov.hu)